



Pandemi Sürecinde DİRENÇLİ ŞEHİRLER

Editör

Prof. Dr. Ayşegül Mengi



**KOCAELİ
BUYUKŞEHİR**

Kasım, 2022, KOCAELİ
KARTEPE ZİRVEŞİ 2022
DİRENÇLİ ŞEHİRLER ve ŞEHRİN DÖNÜŞÜMÜ

Pandemi Sürecinde Dirençli Şehirler

ISBN No: 978-605-72931-2-1

E-ISBN No: 978-625-398-145-7

Kocaeli Büyükşehir Belediye Başkanlığı
Karabaş Mah. Salim Dervişođlu Cad. No:80 41040 İzmit / Kocaeli
T:0262 318 10 00
www.kocaeli.bel.tr

Yayın Sahibi

Doç. Dr. Tahir Büyükkakın
Kocaeli Büyükşehir Belediye Başkanı

Genel Koordinatör

Balamir Gündođdu

Yayın Kurulu

Prof. Dr. Hamza Ateş
Prof. Dr. Ayşegül Mengi
Prof. Dr. Ođuzhan Urhan
Prof. Dr. Nihal Bektaş
Murat Lehimler
Sadık Uysal
Dr. Ali Yeşildal
Raşit Fidan
Hayriye Sözer
Muzaffer Sabur
Uđur Işık

Tasarım

Nobel Akademik Yayıncılık

© Copyright 2022, Bu yayının grafik tasarımı Nobel Akademik Yayıncılık Eğitim Danışmanlık Tic. Ltd. Şti. tarafından yapılmıştır.
Nobel Akademik Yayıncılık, Eğitim Danışmanlık Tic.Ltd.Şti Sertifika No: 40340

Baskı ve Cilt

Meteksan Matbaacılık ve Teknik Sanayi Tic. Anonim Şirketi / Sertifika No.: 46519 Beytepe Köy Yolu No.: 3 06800
Bilkent-Çankaya/ANKARA

Proje Uygulama

Kocaeli Büyükşehir Belediyesi Kültür ve Sosyal İşler Daire Başkanlığı Yayınları - 56

© Copyright 2022, Bu kitabın tüm yayın hakları Kocaeli Büyükşehir Belediyesine aittir.
Kaynak gösterilerek alıntı yapılabilir. İzinsiz çoğaltılamaz ve basılamaz.
Bu eserdeki yazıların her türlü sorumluluđu yazarlarına aittir.

KOCAELİ BÜYÜKŞEHİR BELEDİYESİ'nin KÜLTÜR HİZMETİDİR. PARA İLE SATILAMAZ.

ÖNSÖZ

KARTEPE ZİRVESİ 4. YILINDA

Doç. Dr. Tahir Büyükakın

Kocaeli Büyükşehir Belediye Başkanı

Marmara Belediyeler Birliği Başkanı

2017’de gerçekleştirmeye karar verdiğimiz Kartepe Zirvesi’nin, amacına uygun olarak; ülkemizi de ilgilendiren küresel konularda tespitler ve çözümlere ev sahipliği yaptığı bir zemine dönüşmesi, mutluluk vericidir. Bu mutluluk sadece bir yerel yönetim kurumu olarak; Kocaeli kentinin tarihsel dinamiklerini, günümüz dünyasında ekonomiden kültüre, sanattan spora her alanda başarılı ve rekabetçi niteliklerini yansıtan bir proje ortaya çıkarmaktan kaynaklanmıyor. Şüphesiz dört yılda dünyanın neredeyse her ülkesinden, yüzlerce üniversitesi ve düşünce kuruluşundan, uluslararası kuruluşlardan; uzman isimleri, yetkili insanları, politika yapıcılarını buluşturabilmenin bizleri mutlu etmesi doğaldır. Nihai noktada Kartepe Zirvesi, kuram ve pratiği yan yana getirebilen dünyanın nadir buluşmalarından birine dönüşmüştür.

4. Kartepe Zirvesi’nin genel teması “Dirençli Kentler”dir ve bu temanın seçimi oldukça anlamlıdır. Zira Kocaeli, kent dirençliliği konusunda 1999’da acı bir deneyim yaşamıştır. Modern Kocaeli, bu acı deneyimlerin üzerine inşa edilmiştir. Bir riskin yerelde meydana getirebileceği yıkım örneği olan deprem, kent tarihimize eklenmiştir. Buna rağmen Kocaeli, tüm küresel risklerin yerelde meydana getirebileceği yıkımlara dikkat çekme gibi önemli misyonunu sürdürecektir. Kartepe Zirvesi’nde; dünyamızdaki yaşanabilirliği fiziksel, sosyal, mental alanlarda tehdit eden riskler karşısında en büyük dayanağımızın bilim ve uluslararası işbirliği olduğu vurgulanmaya devam edilecektir.

Kocaeli Büyükşehir Belediyesi, bütün kaynakları ve her kademe yer alan per-

sonelleri ile ÷lkemizi ve dñnyada yer alan sorunlara bilimsel yaklaşımla, üniversite-ler, sivil toplum kuruluşları ve paydaş kuruluşlarla güçlü diyalog kurarak çözümler üretmektedir. Zira büyükşehir belediyeciliği gibi dev bir sorumluluğun ifası için hem organizasyonun hem de beşeri sermayenin kapasitesinin güçlendirilmesi bakımından bilim temel dayanaktır.

Dirençli kent; insan yerleşmelerinin temel mekânına dönüşen kentteki yaşamın, can ve mal güvenliğini başa alan bir görevler listesini layıkıyla yerine getirmek suretiyle sağlanabilecek bir hedeftir. Bu hedefe ulaşabilmek bakımından Kartepe Zirvesi oldukça kıymetlidir.

4. Kartepe Zirvesi'nde, önceki yıllarda olduğu gibi dünyanın her yerinden yüzlerce bilim insanı buluşarak, hem kentimizin hem de dünya kentlerinin faydalanabilecekleri bir literatür, bir külliyat ortaya çıkardılar. Bu çalışmalar, kentin ve kentteki insan yaşanabilirliğinin korunması, geliştirilebilmesi açısından başta politika yapıcılar, kent yöneticileri olmak üzere tüm taraflara katkı sağlayacaktır.

Bilimsel yaklaşımla yola çıkılan, kentimizin ve belediyemizin dinamizmini yansıtan, insanlığın sorunları için nitelikli katkılarda bulunan 4.Kartepe Zirvesi'nde buluşan tüm katılımcılara şükranlarımızi sunuyorum.

GENEL KOORDİNATÖR / GENERAL COORDINATOR

Balamir GÜNDOĞDU

Kocaeli Büyükşehir Belediyesi Genel Sekreteri
Kocaeli Metropolitan Municipality Secretary General

DÜZENLEME KURULU / ORGANIZING COMMITTEE

Prof. Dr. Hamza ATEŞ

İstanbul Medeniyet Üniversitesi
Istanbul Medeniyet University

Prof. Dr. Ayşegül MENGİ

Ankara Üniversitesi
Ankara University

Prof. Dr. Oğuzhan URHAN

Kocaeli Üniversitesi
Kocaeli University

Prof. Dr. Nihal BEKTAŞ

Gebze Teknik Üniversitesi
Gebze Technical University

Murat LEHİMLER

İstanbul Topkapı Üniversitesi,
Göç Politikaları Uygulama ve Araştırma Merkezi
(GÖÇAR)
Istanbul Topkapı University, Migration Policies
Research and Application Center

Sadık UYSAL

Kocaeli Büyükşehir Belediyesi
Genel Sekreter Yardımcısı
Kocaeli Metropolitan Municipality Deputy Secretary
General

Dr. Ali YEŞİLDAL

Kent Politikaları ve Araştırmaları Merkezi Başkanı
President of Center for Urban Policies and Studies

Raşit FİDAN

Kocaeli Büyükşehir Belediyesi Kültür ve Sosyal
İşler Daire Başkanı
Kocaeli Metropolitan Municipality Head of Cultural
and Social Affairs Department

Hayriye SÖZER

Kocaeli Büyükşehir Belediyesi
Kültür Sanat ve Konservatuvar Şube Müdürü
Kocaeli Metropolitan Municipality Culture, Art and
Conservatory Branch Manager

BİLİM KURULU / SCIENCE BOARD

Prof. Dr. Abdullah ABANG ALİ

Putra Üniversitesi / Putra University

Prof. Dr. Nesrin ALGAN

Ankara Üniversitesi / Ankara University

Prof. Dr. Stefan ANDERBERG

Linköping Üniversitesi / Linköping University

Prof. Dr. Hamza ATEŞ

İstanbul Medeniyet Üniversitesi /
Istanbul Medeniyet University

Prof. Dr. Vadim ATNASHEV

North-West Kamu Yönetimi Akademisi, /
North-West Academy of Public Administration

Prof. Dr. Nihal BEKTAŞ

Gebze Teknik Üniversitesi / Gebze Technical University

Prof. Dr. YAKUP BULUT

Gaziantep Üniversitesi / Gaziantep University

Prof. Dr. Thomas BLASCHKE

Salzburg Üniversitesi / Salzburg University

Prof. Dr. Recep BOZDOĞAN

Marmara Üniversitesi / Marmara University

Prof. Dr. Jianming CAI

Çin Bilimler Akademisi / Chinese Academy of Sciences

Prof. Dr. Tae-Gyu CHANG

Chung-Ang Üniversitesi / Chung-Ang University

Prof. Dr. Angela COLUCCI

Milano Politeknik Üniversitesi / Politecnico di Milano

Prof. Dr. Barış ÇALLI

Marmara Üniversitesi / Marmara University

Prof. Dr. Tayfun ÇINAR

Ankara Üniversitesi / Ankara University

Prof. Dr. Yüksel DEMİRKAYA

Marmara Üniversitesi / Marmara University

Prof. Dr. Çağla DOĞAN

ODTÜ / METU

Prof. Dr. Nilgün ERDEM

İstanbul Üniversitesi-Cerrahpaşa /
Istanbul University-Cerrahpaşa

Prof. Dr. Veysel EREN

Hatay Mustafa Kemal Üniversitesi /
Hatay Mustafa Kemal University

Prof. Dr. Adriana GALDERİSİ

Campania Luigi Vanvitelli Üniversitesi /
Università della Campania Luigi Vanvitelli

Prof. Dr. Fatma Neval GENÇ

Adnan Menderes Üniversitesi /
Adnan Menderes University

Prof. Dr. Aleksandar GEORGIEV

Softa Teknik Üniversitesi / Technical University of Sofia

Prof. Dr. Kemal GÖRMEZ

Ankara Hacı Bayram Veli Üniversitesi /
Ankara Hacı Bayram Veli University

Prof. Dr. M. Kemal GÜLLÜ

İzmir Bakırçay Üniversitesi / İzmir Bakırçay University

Prof. Dr. Deniz İŞÇİOĞLU

Doğu Akdeniz Üniversitesi /
Eastern Mediterranean University

Prof. Dr. Ruşen KELEŞ

Ankara Üniversitesi / Ankara University

Prof. Dr. Samir KERSHMAN

7 Nisan Üniversitesi Zawiya /
Seventh of April University University, Azzawiya

Prof. Dr. Tashodjaev Mukhtorkhon MAKSHSUOVICH

Taşkent Devlet Ekonomi Üniversitesi /
Tashkent State University of Economics

Prof. Dr. Ayşegül MENGİ

Ankara Üniversitesi / Ankara University

Prof. Dr. Elena MISHCHENKO

Tambov Devlet Teknik Üniversitesi /
Tambov State Technical University

Prof. Dr. Alex MURDOCH

Londra South Bank Üniversitesi /
London South Bank University

Prof. Dr. Rahman NURKOVI

Saraybosna Üniversitesi / University of Sarajevo

Prof. Dr. De Baets PATRICK

Gent Üniversitesi / Ghent University

Prof. Dr. Alias Abdul RAHMAN

Glasgow Üniversitesi / University of Glasgow

Prof. Dr. Matheos SANTAMOURIS

Atina Ulusal ve Kapodistrian Üniversitesi /
National and Kapodistrian University of Athens

Prof. Dr. Chris SKELCHER

Birmingham Üniversitesi / University of Birmingham

Prof. Dr. Michael Peter SMITH

Kaliforniya Üniversitesi / University of California

Prof. Dr. Berrin TANSEL

Florida Uluslararası Üniversitesi /
Florida International University

Prof. Dr. Abdulmenaf TURAN

Van Yüzüncü Yıl Üniversitesi / Van Yüzüncü Yıl University

Prof. Dr. Oğuzhan URHAN

Kocaeli Üniversitesi / Kocaeli University

Prof. Dr. Cem ÜNSALAN

Marmara Üniversitesi / Marmara University

Prof. Dr. Natalia VELİKAYA

Rusya Devlet Beşeri Bilimler Üniversitesi /
Russian State University for the Humanities

Prof. Dr. Ülkü YETİŞ

ODTÜ / METU

Prof. Dr. Mete YILDIZ

Hacettepe Üniversitesi / Hacettepe University

Prof. Dr. İbrahim Güran YUMUŞAK

İstanbul Sebahattin Zaim Üniversitesi /
Istanbul Sebahattin Zaim University

Doç. Dr. Seda Hilmiye BOSTANCI

Namık Kemal Üniversitesi / Namık Kemal University

Doç. Dr. Kambod Amini HOSSEINI

Uluslararası Deprem Mühendisliği ve Sismoloji Enstitüsü,
İran / International Institute of Earthquake Engineering
and Seismology, Iran

Doç. Dr. Uğur SADIÖĞLU

Hacettepe Üniversitesi / Hacettepe University

Doç. Dr. Danila LONGO

Bologna Üniversitesi / University of Bologna

Doç. Dr. Rabia NAGUIB

Doha Lisansüstü Çalışmalar Enstitüsü /
Doha Institute for Graduate Studies

Doç. Dr. Sezai ÖZTOP

İstanbul Medeniyet Üniversitesi /
İstanbul Medeniyet University

Dr. Francesco ALETTA

Londra Üniversitesi Akademisi /
University College London

Dr. Sameer DESHKAR

Visvesvaraya Nagpur Ulusal Teknoloji Enstitüsü /
Visvesvaraya National Institute of Technology

Dr. Ayesha HANIF

Pencap Üniversitesi / University of Punjab

Dr. Diala HAWI

Doha Lisansüstü Çalışmalar Enstitüsü /
Doha Institute for Graduate Studies

Dr. Çiğdem TUĞAÇ

Çevre, Şehircilik ve İklim Değişikliği Bakanlığı /
Ministry of Environment, Urbanization and Climate Change

Dr. Sameh WAHBA

Dirençli Şehirler Ağı / Resilient Cities Network

Dr. Ali YEŞİLDAL

Kent Politikaları ve Araştırmaları Merkezi /
Center for Urban Policies and Studies

Eleni MYRIVILI

Dayanıklılık ve Sürdürülebilirlik Kıdemli Danışmanı /
Senior Advisor for Resilience & Sustainability, Athens

İÇİNDEKİLER

ÖNSÖZ	İİİ	6. Bölüm	
GENEL KOORDİNATÖR / GENERAL COORDINATOR.....	V	KÜRESEL SALGIN SÜRECİNDE ALTERNATİF BİR POLİTİKA ÖRNEĞİ: EVRENSEL TEMEL GELİR	87
DÜZENLEME KURULU / ORGANIZING COMMITTEE	V	Dr. Alper EKMEKCİOĞLU Prof. Dr. Mete YILDIZ	
BİLİM KURULU / SCIENCE BOARD.....	Vİİ	7. Bölüm	
GİRİŞ.....	1	TÜRKİYE'DE BÜYÜKŞEHİR BELEDİYELERİNİN COVID-19 SALGINI ÇERÇEVESİNDE GÖREV VE SORUMLULUKLARININ DÜNYA ÖRNEKLERİ ÜZERİNDEN DEĞERLENDİRİLMESİ	107
1. Bölüm		Prof. Dr. Ayşegül MENGİ Dr. Öğr. Üyesi Asmin KAVAS BİLGİÇ	
PANDEMİ VE 21. YÜZYILDA ŞEHRİN DEĞİŞİMİ ÜZERİNE.....	5	8. Bölüm	
Prof. Dr. Hasan YAYLI		PANDEMİNİN TÜRKİYE BELEDİYECİLİĞİNİN STRATEJİK PLANLAMA ANLAYIŞINA ÖĞRETTİKLERİ: STRATEJİK YÖNETİM OKULLARININ SAVUNULARI ÜZERİNDEN MUKAYESELİ BİR DEĞERLENDİRME	143
2. Bölüm		Doç. Dr. Burak Hamza ERYİĞİT	
YÖNETİŞİM AÇISINDAN; PANDEMİ (COVID-19) SÜRECİNDE DİJİTAL İLETİŞİM STRATEJİLERİNİN BELEDİYELERDEKİ HALKLA İLİŞKİLER UYGULAMALARINA ETKİSİ..	27	9. Bölüm	
Abdullah BUCAK Hasan KAHKECİ		BÜYÜKŞEHİR BELEDİYE YÖNETİMLERİNİN PANDEMİ İLE MÜCADELE YÖNTEMLERİ....	165
3. Bölüm		Doktora Öğrencisi Çiğdem YAVUZ	
COVID-19 PANDEMİSİYLE MÜCADELEDE AKILLI KENT TEKNOJİLERİNİN ROLÜ	35	10. Bölüm	
Öğr. Gör. Dr. Abidin KEMEÇ Prof. Dr. Hüseyin GÜL		PANDEMİ SÜRECİNDE PARADİGMA KAYMASI ÖRNEĞİ OLARAK ŞEHİRDEKİ MEKAN ALGISININ DÖNÜŞÜMÜ.....	187
4. Bölüm		Doç. Dr. Emine YAMAN	
COVID-19 SALGINI SÜRECİNDE İSTANBUL İÇİ İKAMET YERİ DEĞİŞİKLİĞİNİN ANALİZİ ...	53	11. Bölüm	
Dr. Öğr. Üyesi Adem SAKARYA Dr. Öğr. Üyesi M. Ziya PAKÖZ		COVID-19 KRİZ YÖNETİMİNDE FARKLI POLİTİKALAR	205
5. Bölüm		Prof. Dr. Fatma Neval GENÇ	
COVID-19 SALGINI SÜRECİNDE ALINAN HÜKÜMET TEDBİRLERİNİN SOSYO-POLİTİK ETKİLERİ VE MEDYAYA YANSIMALARI	69		
Öğr. Gör. Dr. Ahmet ÖZKAN			

<p>12. Bölüm COVID-19 SÜRECİNDE ÇOK DÜZEYLİ YÖNETİŞİM BAĞLAMINDA BİR İYİ UYGULAMA ÖRNEĞİ: KOCAELİ İLİNDE İL UMUMİ HIFZISIHHA KURULU VE BÜYÜKŞEHİR BELEDİYESİ İŞ BİRLİĞİ..... 235</p> <p>Prof. Dr. Hamza ATEŞ Doktora Öğrencisi Müslüm YILDIZ</p>	<p>18. Bölüm ‘BLÜCHERSTRASSE’ - SOKAK İNİŞİYATİFİNDEN PANDEMİ ZAFERİNE 361</p> <p>Dr. Nejla KILINÇ</p>
<p>13. Bölüm DAHA DAYANIKLI, SÜRDÜRÜLEBİLİR KENTLER İNŞA ETMEK: TÜRKİYE VE AVRUPA YEREL YÖNETİMLERİNİN SALGIN DÖNEMİNDEKİ MÜCADELELERİ.... 255</p> <p>Dr. Kemal KAYA Dr. İskender GÜNEŞ</p>	<p>19. Bölüm KENT YÖNETİMİNİN DEĞİŞEN YÜZÜ: COVID 19 SÜRECİNDE DİRENÇLİ BELEDİYEÇİLİK 383</p> <p>Öğr. Gör. Dr. Seda TAPDIK</p>
<p>14. Bölüm COVID-19 SALGINI SÜRECİNDE KENTLERİN KIRILGANLIKLARI VE TERSİNE GÖÇ 279</p> <p>Doç. Dr. Levent Memiş Doktora Öğrencisi Semih Köseoğlu Bilim Uzmanı Sönmez Düzgün</p>	<p>20. Bölüm KENTSEL KRİZDEN KENTSEL DİRENÇLİLİĞE: PANDEMİ SONRASINDA ÜNİVERSİTE ÖĞRENCİLERİNİN BARINAMAMA SORUNU 395</p> <p>Arş. Gör. Dr. Sinem ATAY</p>
<p>15. Bölüm PANDEMİNİN ŞEHİR YAŞAMINA ETKİLERİ VE GÖSTERİLEN ŞEHİR DİRENCİ; SAKARYA ARAŞTIRMA HASTANESİ ÖZELİNDE COVİT 19 UYGULAMALARI 309</p> <p>Doktora Öğrencisi Mehmet Can SOYHAN</p>	<p>21. Bölüm PANDEMİ SÜRECİNİN TOPLUMSAL DEĞERLER BAĞLAMINDA DEĞERLENDİRİLMESİ 417</p> <p>Doktora Öğrencisi Sinem SÖNMEZ</p>
<p>16. Bölüm PANDEMİNİN KİŞİLERİN YAŞANTILARI ÜZERİNDEKİ ETKİSİ: BİR OTOETNOGRAFI ÖRNEĞİ..... 341</p> <p>Meltem GENCER</p>	<p>22. Bölüm PANDEMİ İLE MÜCADELEDE YEREL DİPLOMASİ FAALİYETLERİ 427</p> <p>Doç. Dr. Suna ERSAVAŞ KAVANOZ Arş. Gör. Dr. Nisa ERDEM</p>
<p>17. Bölüm PANDEMİNİN KENT İNOVASYONUNA KATKISI 351</p> <p>Dr. Meryem ARSLAN</p>	<p>23. Bölüm PANDEMİ İLE MÜCADELEDE UNESCO ÖĞRENEN KENTLER KÜRESEL AĞI..... 453</p> <p>Prof. Dr. Sülün Evinç TORLAK Doktora Öğrencisi Tancu SÖYLEYİCİ</p>
	<p>24. Bölüm KAMUSAL BİR ARAYÜZ OLARAK BALKON VE PENCERELERİN PANDEMİ SÜRECİ SONRASINDA YENİDEN TANIMLANMASI .. 475</p> <p>Arş. Gör. Lutfiye YILMAZ</p>

GİRİŞ

Prof. Dr. Ayşegül MENGİ

Birleşmiş Milletler verilerine göre bugün dünya nüfusunun yarısından fazlası kentlerde yaşamaktadır. Türkiye’de ise kentsel nüfus oranı resmi verilere göre %93’tür. Görüldüğü gibi, kent olarak tanımlanan alanlarda hem nüfus miktarı, hem de nüfus yoğunluğu yüksektir. Bu nedenle kentsel alanlarda mekânsal, ekonomik ve toplumsal sorunlar nicelik ve nitelik olarak daha büyüktür ve bu sorunlar daha çok insanı ilgilendirmektedir. Yaşadığımız yüzyılda ise başta iklim değişikliği olmak üzere, doğal afetler, göç, yoksulluk, gelir dağılımındaki adaletsizlikler, toplumsal krizler, toplumdaki kırılan gruplara ilişkin sorunlar, doğal ve yapay çevrenin bozulması, salgın hastalıklar küresel, bölgesel, ulusal ve yerel düzeyde kendini göstermektedir. Çok düzeyli ve çoğu kez birbirini tetikleyen bu sorunların ortaya çıkmasında payı yadsınamayan kentler aynı zamanda bu sorunların yıkıcı etkilerinin daha fazla hissedildiği alanlardır.

Covid-19 pandemisi tüm dünyanın birlikte yaşadığı ve aslında biraz da hazırlıksız yakalandığı söz konusu sorunlardan biridir. 2019 yılının Aralık ayında Çin’de başlayan, 2020 yılının Ocak ayından itibaren sınır tanımaksızın dünyayı etkisi altına alan Covid-19 pandemisi kentlerde yerleşim yapısını ve mekânsal planlamayı, kent ekonomisini, kentin toplumsal yapısını ve kentlerin yönetim tarzını yeniden gözden geçirmeyi ve yeniden biçimlendirmeyi gerekli kılmıştır. Diğer sorunlarda olduğu gibi salgın hastalıklarda da kentlerin ancak dirençli olursa sorunlarla baş edebileceğinin altı çizilmelidir. Ekonomik ve toplumsal olarak kendine yeterliliği yüksek olan ve teknolojik donanımına sahip dirençli kentlerin salgın hastalıklarla daha kolay mücadelede etmesi olanaklıdır.

Sonuncusu 2016 yılında Ekvator’un Kito kentinde gerçekleştirilen Birleşmiş Milletler Habitat III Konferansı’nda ele alınan, Herkes İçin Sürdürülebilir Kentler ve Yerleşimlere İlişkin Kito Bildirgesi olarak da anılan Yeni Kentsel Gündem’de, “kentlerin ve yerleşmelerin planlanma, tasarım, finansman, imar, yönetim şekillerini yeniden ele alarak, yoksulluğun ve açlığın tüm biçim ve boyutlarına son vermeye; eşitsizlikleri azaltmaya; sürekli, kapsayıcı ve sürdürülebilir ekonomik büyümeyi teşvik etmeye;

sürdürülebilir kalkınmaya yaşamsal katkılarını tam olarak sağlayabilmek için cinsiyet eşitliğini ve tüm kadın ve kız çocuklarının güçlendirilmesini gerçekleştirmeye; insan sağlığı ve refahının iyileştirilmesine; **dirençin artırılmasına** ve çevrenin korunmasına yardımcı olacak” politikaların benimseneceği belirtilmektedir.

Covid-19 pandemisinin kentleri dirençli olmaya zorladığı sorun alanlarından biri mekânsaldır. Kentlerde kapalı mekânların fazlalığı ve dikey mimarinin yaygın olması, kalabalık ortamlar yaratması nedeniyle hastalığın bulaşma ve yayılma oranını artırmıştır. Öte yandan, özellikle büyük kentlerde kullanılan toplu ulaşım araçları pandemi ile mücadelede tüm ülkeler için öncelik taşımıştır. Bu dönemde, kentlerde, toplu taşıma araçları kullanımı düşmüş, özel araç kullanma tercihi artmıştır. Gerek enerji tasarrufu, gerek kentlerin en önemli sorunlarından olan trafik yoğunluğunu azaltmak için teşvik edilen toplu ulaşım politikaları sekteye uğramıştır.

Yine, çok katlı ve çok dairesel yüksek binalar yerine müstakil konut talebi yükselmiş, kentte yaşayanların park ve bahçelere olan gereksinmesi artmıştır. Oysa, bu döneme kadar kentsel topraklar üzerinden rant elde etmenin yollarından biri olan dikey yapılaşma tercih edilmiştir. Kentlerde yeşil alanların da sıklıkla imar planı değişiklikleri ile konut ve ticaret alanına dönüştürülme eğiliminin sakıncaları pandemi döneminde gözlemlenmiştir. Covid-19 pandemisi kentsel toprakların değer artışı odaklı kullanılmasının yaratacağı sorunların çok açık bir şekilde deneyimlenmesine neden olmuştur. Bu arada, pandeminin yarattığı sorunlar nedeniyle kentten uzaklaşma, bir başka deyişle kırsal alanlara doğru bir tersine göç süreci yaşanmaya başlamıştır. Yine, sokağa çıkma yasakları ve virüsün bulaşmasının daha kolay olduğu kalabalık ortamlardan kaçınma isteği yoğunluğun daha az olduğu kenti çevreleyen yarı kırsal alanlara doğru da bir hareketlilik yaratmıştır.

Kentlerin pandemi karşısında dirençli olmak zorunda kaldığı bir başka alan kent ekonomisidir. Her şeyden önce, kent yönetimlerinin karşı karşıya kaldıkları tehditlerle mücadele edebilmek ve aynı zamanda bunları önleyebilmek için yeterli mali kaynaklara sahip olmaları gerekir. Kent yönetimleri olan belediyelerin gelirlerinin artırılması onların, doğal afetlerle ve salgın hastalıklarla mücadelede hemşehrilerine ekonomik ve sosyal yardımlar yapabilmesini ve destek olabilesini sağlayacaktır. Kentlerin ekonomik anlamda dirençli olabilmesinin en önemli koşullarından biri mali açıdan güçlü kent yönetimlerinin varlığıdır.

Covid-19 pandemisi kentsel alanlarda daha etkili olmuş; virüsün kentin dar gelirlili ve yoksul kesimleri üzerinde daha çabuk yayıldığı görülmüştür. Pandemi nedeniyle yaşanan kapanmalar bu kesimlerin gelirlerinde azalmaya, kimi zaman işlerini kaybetmelerine yol açmıştır. Kent yönetimleri sosyal hizmetlerini pandemi döneminde ön plana almışlardır. Bu hizmetlerin ise ağırlıklı olarak yoksullar, işsizler, evsizler, göçmenler, esnaf, öğrenciler gibi salgından daha fazla etkilenen kesimlere yönelik verildiği görülmüştür. Evlere gıda ve ilaç dağıtımı, yaşlıların gereksinmelerinin evde karşılanması gibi hizmetlerin yanında evde bakılan hayvanların ya da sokak hayvanlarının beslenmesi ve mama tedariki unutulmamış; bu hizmetler için sivil toplum kuruluşlarıyla işbirliği yapılmıştır. Kent yönetimlerinin yoksulluğu azaltıcı, gelir dağılımındaki adaletsizliği giderici, ekonomik ve toplumsal dayanışmayı sağlayıcı yerel kalkınma hedefleri belirlemesi ve yaşama geçirmesi ile ancak kentler sorunlar ve tehditler karşısında dayanıklı olabilir.

Pandemi kentlerde toplumsal ve aynı zamanda kültürel yapıyı da etkilemiştir. Kentlerdeki dar ve yoksul kesimlerin, yaşlıların ve engellilerin bu dönemde, kapanma önlemleri nedeniyle daha da dezavantajlı duruma düştükleri görülmektedir. Bu kesimler ekonomik anlamda olduğu kadar toplumsal ve psikolojik açıdan da desteklenmeye gereksinme duymuşlardır. Pandeminin yarattığı yalnızlık, özellikle büyük kentlerde geri planda kalan, dayanışma temelli komşuluk ve yerleşme birimi olan mahallenin önemini yeniden hatırlatmıştır.

Kent yönetimleri, pandeminin yeniden biçimlendirdiği bir başka alandır. Kent yönetimlerinin görev ve yetkileri pandemi döneminin yarattığı koşullara göre yeniden gözden geçirilmiştir. Çünkü her ne kadar sorun küresel olsa da, yarattığı etkiler yerel düzeyde somutlaşmıştır. Pandeminin toplum sağlığı üzerindeki etkileri nedeniyle tüm dünyada kent yönetimleri salgınla mücadelede için sağlık hizmetlerine destek olmuşlar; çadır müdahale merkezleri kurmuşlar, vantilatör, maske, eldiven gibi sağlık malzemelerinin hızla üretilebilmesi için özel sektör kuruluşlarıyla iş birliği yapmışlar ve bunları halka ulaştırarak merkezi yönetimin yükünü hafifletmişlerdir. Benzer biçimde okulların kapanması nedeniyle eğitim ve öğretim faaliyetleri uzaktan ve çevrim-içi yollarla yürütüldüğü sırada, kent yönetimleri birçok ülkede internet kullanımını olanağı sağlayarak merkezi yönetime destek olmuşlardır.

Pandemi döneminde, özellikle büyük kentlerde, kent yönetimleri salgının toplu taşıma gibi kalabalık ortamlarda daha kolay yayılma riskine karşı, bir yandan ulaşım



alanında, örneğin bisiklet kullanımı gibi alternatif çözüm önerileri geliştirmişler; diğer yandan, toplu taşıma araçlarını sürekli dezenfekte etmişler ve bu araçların kullanımında maske ve mesafeyi önceleyen kurallar getirmişlerdir.

Pandemi sürecinde yaşanan korku ile yaşam alanlarının ve yaşam biçimlerinin sınırlandırılması toplumun psikolojik yapısı üzerinde olumsuz etki yaratmıştır. Bu nedenle bu dönemde kent yönetimleri pandemiyle mücadele kapsamında toplumların sosyal ve psikolojik olarak bu süreçten en az etkilenmelerini sağlamak için çevrim-içi etkinlikler üzerinden sosyal ve kültürel hizmetler sunmuşlardır.

Kent yönetimlerinin bir önemli görevi de hemşehrilerini bilgilendirmektir ve pandemi döneminde kent yönetimleri salgınla mücadele kapsamında alınan önlemler, kısıtlamalar ve kuralların yanı sıra, günlük olarak yaşanan vak'a sayıları ve hastalığın genel seyrine yönelik verileri hemşehrileri ile paylaşmışlardır.

Dünyada pek çok kent yönetiminin pandemiyle mücadele kapsamında hastalığın yayılmasını engellemek amacıyla kimi akıllı kent uygulamaları ve hizmet sunum yöntemlerinde dijital çözümler geliştirdikleri görülmektedir. Örneğin, akıllı görüntüleme sistemleri ve temizlik hizmetlerinde kullanılan robotlar söz konusu akıllı uygulamalardandır. Öte yandan, pandemi süreci yerel düzeyde dayanışma ve yardımlaşmanın yanı sıra, uluslararası işbirliğinin önemini de göstermiştir. Yerel diplomasi ya da kent diplomasisi olarak adlandırılan uluslararası ve küresel bağlantılar bu dönemde bilgi, veri ve deneyim paylaşımı yoluyla pandemiyle mücadelede önemli katkılarda bulunmuştur.

Pandemi Sürecinde Dirençli Kentler başlıklı bu kitap, birbirinden değerli araştırmacı ve yazarların katkılarıyla, dünyada ve Türkiye'de yaşanan Covid 19 pandemisi sürecinde kentlerin hangi sorunlarla karşıya karşıya kaldığını ve bu sorunların nasıl aşılmaya çalışıldığını gözler önüne sermektedir. Dirençli kentler değişen koşullar ve sorunlar karşısında tüm boyutlarıyla yapılarını değiştirebilen ve geliştirebilen kentlerdir. Bu anlamda iklim değişikliği, doğal afetler, göçler, salgın hastalıklar gibi küresel, ulusal ve yerel boyutları olan sorunlarla baş edebilmek için kentlerin var olan mekânsal, ekonomik, toplumsal ve yönetsel yapılarının yeniden gözden geçirilmesi ve değiştirilmesi önem taşımaktadır. Yoksulluk, işsizlik, gelir dağılımındaki adaletsizlik, toplum yararı yaklaşımının terkedilmesi ve toplumsal cinsiyet eşitsizliği gibi süreklilik gösteren sorunları daha da artıran ekonomik ve toplumsal yapıların kentlerde değiştirilmesi kentsel direnci sağlamanın ve sürdürülebilir kentleşmenin gereğidir.

PANDEMİ VE 21. YÜZYILDA ŞEHRİN DEĞİŞİMİ ÜZERİNE

Hasan Yaylı*

GİRİŞ

2019 yılının Aralık ayında Çin’de başlayıp 2020 yılının ilk günlerinden itibaren de tüm dünyayı etkisi altına alan Covid-19 pandemisi tüm dünyada iki yılı aşkın bir süre tüm politika paydaşlarının ilk gündemi olmuştur. Nisan 2022’den itibaren DSÖ tarafından Covid-19’un salgın düzeyi pandemiden endemi düzeyine indirilerek, pandemi döneminde uygulanan sosyal, ekonomik, kültürel... v.s. politikaların içeriği ve düzeyi de önemli oranda, eski normallere dönüş yönünde, değişmeye başlamıştır. Zira salgınla mücadele kapsamında dünya devletleri siyasal, sosyal, ekonomik, kültürel v.d. tüm alanlarda bir dizi tedbir ve politika ortaya koymuşlardır. Başlangıçta tüm ülkeler için sınırların kapatılması ile başlayan mücadele süreci önemli bir politika aracı olarak kullanılmıştır. Diğer taraftan karantina uygulaması, sokağa çıkma yasağı, salgının bulaşma riskinin yüksek olduğu kalabalık yerlerde faaliyetlerin durdurulması, esnek çalışma, her düzeydeki eğitim kurumlarının örgün eğitim süreçlerine ara verilerek uzaktan eğitim uygulamasına geçilmesi, yüz yüze yapılan merkezi sınavların ertelenmesi, kamu ve özel sektör kurumlarında uzaktan çalışma uygulamasına geçilmesi, hastanelerde acil olmayan hastalıkların/müdahalelerin ertelenmesi, mahkemelerdeki yargılama süreçlerinin ertelenmesi, çeşitli düzeylerde ve sürelerde sokak kısıtlamaları, aşı kartı uygulama-

* Kırıkkale Üniversitesi, İktisadi ve İdari Bilimler Fakültesi Siyaset Bilimi ve Kamu Yönetimi Bölümü, hyayli@kku.edu.tr



ları, aşı zorunluluğu, toplu taşıma, AVM, kamu binaları gibi alanlara girişte HES sorgulaması gibi birçok politika uygulaması bu dönemde ülkelerin politika araçları içinde yer almıştır. Tüm salgınlarda olduğu gibi Covid-19 pandemisinde de pandeminin nedeni olan virüsün mutasyonlar sonucunda hastalığa neden olma ve ölüm etkisinin zamanla azalması, diğer taraftan da aşılamanın da yaygınlaşması ile pandeminin ilk dönemlerdeki etkilerinde görülen azalma aynı zamanda pandemi ile mücadele politikalarının da kapsamını pandeminin ilk dönemine oranla değiştirmiştir. Artık birçok ülke yeterli aşı dozuna sahip olan bireyler üzerinde kısıtlamaları tamamını kaldırmış sadece Covid pozitif olanlar için kısa süreli karantina uygulamasına geçmiş durumdadır.

Bu çerçeveden bakıldığında ve tarihsel deneyimlerin gösterdiği temel husus, salgın hastalıkların çok boyutlu etkilere sahip olduğudur. Bu etkiler yoğun bir biçimde biyolojik olarak tıp alanını ilgilendirdiği gibi toplumsal, ekonomik, siyasal, kültürel alanları da ilgilendirmektedir. Salgın hastalıkların kısa, orta ve uzun vadede farklı biçimlerde etkilerinin ortaya çıkması durumu söz konusu olup yayılma alanı olarak daha çok kentlerin mekansal olarak öne çıktığını söylemek yanlış olmayacaktır. Bu anlamda salgın hastalıkların yayılmasının engellenmesi ve olumsuz sonuçlarının en aza indirilmesi hususunda kentlerin bir mücadele alanı olarak başat rol oynadıkları söylenebilir. Dolayısıyla; doğal afetler, ekonomik krizler, demografik değişimler ve salgın hastalıklar gibi tehlikelere ve risklere karşı dayanıklılık ve uyum sağlayabilme kabiliyeti olarak ifade edilen 'kentsel dirençlilik' olgusunun diğer risklere olduğu gibi salgın hastalık risklerine karşı da merkeze alınması gerekmektedir.

Covid-19 salgınının, bilinçli olarak tasarlanmış bir "biyolojik savaş/ biyoterörizm" olduğuna dair bazı komplo teorileri olmakla birlikte, bilim insanları arasında en yaygın kabul gören görüş virüsün genetiği ile oynanmadığı ve hayvandan insana kendiliğinden bulaşmış bir virüs olduğu iddiasıdır. İster laboratuvar ortamında tasarlanıp küresel aktörler arasındaki savaşın bir silahı olsun, isterse doğal yolla bulaşmış bir virüs kaynaklı afet olsun her iki durumda da salgın süreci ve sonrasına dair tüm insanlık için önemli sonuçlar, dersler veya kazanımlar ortaya çıkacaktır.

Ortaya ıktığı andan itibaren küresel düzeyde etkileri yoğun biçimde hissedilen ve bir kamusal sorun olan pandeminin ülkeler açısından doğurduğu/doğuracağı sonuçların yönetilebilmesi, olumsuz etkilerinin en aza indirilmesi ve pandemi sonrasında hızla eski normalin yeniden inşa edilmesine yönelik olarak ortaya koyulan birçok kamu politikası uygulaması ortaya çıkmaktadır. Bu politika uygulamalarından önemli bir başarı elde edildiğini söylemek yanlış olmayacaktır. Zira pandeminin etkisini küçümseyen birçok yazında da söz konusu olan hayatın doğal akışında ciddi bir kırılmaya neden olmayan vefat sayılarının görece azlığı, pandeminin bir küresel sorun olmayıp “yapay bir sorun ve geleceğe dair tasarlanan dünya düzenine dair bir simülasyon olduğu” iddia edilmektedir. Oysa vefat sayılarının küresel düzeyde farklılık yaratacak bir boyutta gerçekleşmiyor olması aslında tüm dünya ülkelerinin imkanlar ölçüsünde uyguladığı “kapanma” uygulamaları başta olmak üzere diğer kamu politikası araçlarının sağladığı görece bir başarı olarak değerlendirmek gerekmektedir. Zira Covid-19 ortaya çıktığı andan itibaren pandemi politikası kapsamında uygulamalar yapılmasa idi önemli düzeyde vefat ve vaka sayısı ile karşılaşılacağını öngörmek kehanet olmayacaktır. Bu bağlamda pandemi ile mücadelede görece zayıf ve yetersiz kalan başta Hindistan ve Brezilya gibi ülkelerde görülen yüksek vefat ve vaka sayıları bu sürecin küresel bir boyutta değerlendirilmeyip daha sıradan politikalarla geçiřtirilmeye kalkılmasında yaratacağı olası etkiler konusunda önemli ipuçları taşımaktadır. Bu açıdan küresel düzeyde pandemi ile mücadele kapsamında ortaya koyulan politikaların Covid-19 pandemisinin daha önceki küresel salgınlarla kıyaslandığında insanlık için etkisinin nispeten daha az olmasını sağladığı/sağlayacağı ifade dileyebilir.

İnsanlığın bugün ulaşmış olduğu medeniyetin en temel prensibi olarak bireysel hak ve özgürlükler gösterilmektedir. Fakat pandemi sürecinin yönetiminde insanlığın en temel kazanımı olan temel hak ve özgürlükleri hedef alan politika uygulamaları en çok tartışılan konulardan olmuştur. Zira PCR testi için örnek alınmanın ya da zorunlu aşı uygulamalarının kişi dokunulmazlığına, sokak kısıtlamaları ve şehirlerarası seyahat kısıtlamalarının seyahat ve yerleşme özgürlüğüne, filyasyon uygulamaları ve karantina uygulamalarının kişi dokunulmazlığı ve konut dokunulmazlığına v.d. birçok politika uygulamasının temel hak ve özgürlüklerin özüne dokunulmasına neden olması açısından tartışılmıştır.



Diğer taraftan Covid-19 pandemisinin en önemli sonuçlarından biri de son yüz yılda inşa edilen toplumsal yaşamın alışlageldik dengensin bozulması olmuştur. Pandemi, insanlığın kurduğu mevcut sosyal ve ekonomik düzenin ne denli kırılgan olduğunu göstermiş, üretim ve tüketim süreçlerindeki en ufak bir duraklama ya da yavaşlamanın, küresel ve ulusal ekonomileri ciddi biçimde tehdit ettiğini, tedarik zincirlerindeki aksaklıkların gündelik yaşamı paralize edip büyük paniğe yol açabildiğini gözler önüne sermiştir. Hükümetler “kapanma” kararları aldığı durumlarda bile mevcut düzenin sahip olduğu dengenin asgari düzeyde sürdürülmesini sağlamaya yönelik olarak esneklikler tanımlamak zorunda kalmış ve bu durum da bazen eleştiri konusu olmuştur. Pandemi sürecinde hiçbir ülkenin uzun süreli bir “tam kapanma” kararı alamamasının temel nedeni de bu noktada ortaya çıkmaktadır. Zira “tam kapanma” kararı alınması durumunda sosyal ve ekonomik düzenin sürdürülebilir olması mümkün olmayacaktır. Modernizmin ürettiği/dayattığı yaşam formu içerisinde toplumun kahir ekseriyetinin “tam kapanma” uygulamasına ayak uydurabilmesi mümkün değildir. Bu imkansızlığın temel nedeni bireylerin yeteri düzeyde fizyolojik ihtiyaçları karşılamaını mümkün kılacak bir stoğa sahip olmaması/olamaması olarak gösterilebilir. Geleneksel yaşam formunda sahip olunan birçok yetkinliğin, temel gıda maddeleri noktasında uzun bir süre hanelerin kendi kendine yeterli olabilmelerini mümkün kılacak stoğa sahip olabilmeleri gibi bir durumun, modern yaşamda karşılığının olmadığı/olamayacağı açıktır.

Diğer taraftan pandemi sürecinde ortaya çıkan tedarik zincirindeki sorunların orta ve uzun vadede ülke ekonomilerinde önemli sorunlar ortaya çıkardığı da görülmektedir. Gelişmiş Batı ülkelerinin de içinde bulunduğu birçok ülke son yıllarda görülmeeyen oranlarda bir enflasyon ile yüzleşmek durumunda kalmış ve bu durum makro ekonomik dengeler üzerinde yapısal bozulmalara neden olmaktadır. Birçok ülke pandemi dönemindeki kısıtlamalardan doğrudan ya da dolaylı olarak etkilenen kişi/sektörleri sübvans ederek önemli ölçüde kamu kaynağı kullanmak durumunda kalmış iken pandeminin görece etkisinin azaldığı bugünlerde de enflasyon temelli hayat pahalılığı ile mücadele edebilmek adına yeniden dağıtıcı kamu politikaları uygulamaya koymak durumunda kalmaktadırlar. Bu durum zaten kıt

olan kamu kaynaklarının yatırım harcamaları yerine sosyal harcamalara yöneltilmesine neden olmaktadır.

1. COVID-19 VE KENT

Covid-19 pandemisinin en yüksek oranda etkilediđi yerleşme türü olarak kentler bu süreçte ayrıca bir inceleme nesnesi olarak ortaya çıkmaktadır. Pandeminin bulaş kabiliyetinin en üst düzeyde gerçekleştiđi kalabalık ortamlar ve kapalı alanlar kentsel yaşamın da en temel birimleri olması bakımından bu sonucu doğurmuştur. Zira Covid-19'un bulaş riskini yönetmek adına önerilen maske, mesafe ve temizlik triosunun pratiđi kırsal alanlara göre kentsel yaşam formunda daha güç gerçekleşmektedir. Diđer taraftan açık havada virüsün yayılma hızının çok düşük olması da pandeminin etkisinin kırsal alanda daha düşük düzeyde gerçekleşmesini sağlamaktadır. Bu sebeplerden dolayı pandemi ile mücadelenin temel alanı kentler olmaktadır. Kentlerin risklere karşı dirençlilik düzeyi, pandemi ile mücadelede deyimî yerindeyse hayati önem taşımaktadır. Ekonomik, sosyal, toplumsal vb. alanlarda kendi kendine yeterliliđi yüksek olan dirençli kentlerin pandemi koşullarıyla mücadelede daha iyi sonuçlar alacağı muhakkaktır.

Covid-19 pandemisine ilişkin deneyimimizin üzerinden geçen iki yıllık süre, pandeminin özellikle kentsel alanlarda daha etkili olduğunu ve diđer taraftan da kentin dar gelirli ve yoksul kesimleri üzerinde daha yoğun yayıldığını göstermiştir.

İnsanlık tarihinde karşılaşılan salgınlar medeniyetin inşası sürecinde birer öğretici tecrübe olarak da görülmektedir. Zira medeniyet insanlığın karşılaştığı meydan okumalara verdiđi cevapların toplamı yolu ile inşa edilmektedir. Bu anlamda en büyük meydan okumalardan biri olan salgınlar da medeniyet inşası sürecinde birtakım dersler taşımaktadır.

Pandeminin 2020 yılı içinde giderek derinleşmeye başlaması ile cevabı aranan en önemli sorulardan biri, “Yaşam artık eskisi gibi olacak mı?” sorusu olmuştur. Bu soruyu cevaplamaya yönelik çabalar çerçevesinde başta eğitim, sağlık hizmetleri, sosyal yaşam, ekonomik sistem ve çalışma hayatı olmak üzere toplumsal yaşamın pek çok boyutunda pandeminin neden olduđu kısıtlılıklar ile bu kısıtlılıkları



aşmaya yönelik geliştirilen çözümlerden hangisi/hangilerinin kalıcı hale geleceğine yönelik tespitler ve öngörüler ortaya koyulmaya başlandı. Bu değerlendirmelerden ve öngörülerden nasibini alanlar arasında, elbette kent olgusu da vardır. Zira pandeminin en çok etkilediği yerleşme türünün kentsel alanlar olduğu açık bir realitedir. Bu sebeple sorunlara, risklere, saldırılara, şoklara ve ani ya da süregelen olarak gelişen istenmeyen durumlara karşı dayanabilme, kendini koruyabilme ve nihai olarak da eski duruma dönebilme ya da yeni duruma adapte olabilme kabiliyeti olarak tanımlanan 'kentsel dirençlilik' olgusunun önemi öne çıkmaktadır. Öte yandan pandeminin yaşamın toplamına etkisine dair tartışmalardan kentsel alana yönelik mevcut ve geleceğe yönelik olası etkilerine odaklandığımızda karşımıza çıkan bazı tespitler şu şekilde özetlenebilir.:

- Covid-19 pandemisi daha çok kentsel alanlarda etkili olmuştur. Zira virüsün yayılma formu için en uygun zemin kapalı mekânların yoğun tüketildiği ve kalabalıklaşmanın kaçınılmaz olduğu bir ortam üreten kentler oluşturmaktadır. Burada kentten kastedilen, ayrıksı kasaba ve şehirler yığına değil, kentsel yaşam tarzları ve öncelikleriyle birbirine bağlanmış, bir dizi yapılı, sosyal ve doğal çevre anlaşılmalıdır. Dolayısı ile dünya nüfusunun yarısından çoğunun, gelişmiş Batı'da ise nüfusun yaklaşık yüzde sekseninin, yaşam alanı olan kentsel alanlar sahip olduğu bu niteliği dolayısı ile de pandemi için son derece elverişli yayılma alanları olarak ortaya çıkmıştır.
- Covid-19, insan yerleşmeleri içinde kentsel alanları seçerken kentsel alanındaki yayılımı da homojen olmamıştır. Zira Covid-19 büyük oranda kentleşmiş olan dünyamızın tamamını etkileyen ilk pandemi olmakla birlikte daha çok kentin çeperlerinde, varoşlarında ve kentsel yoksulluğun daha yoğun yaşandığı bölgelerinde daha çok etkili olmuştur. Çünkü virüs, kentin en az korunan, en dağınık ve de görünürlüğü de en az olan bölgelerinde daha hızlı yayılmaktadır. Özellikle pandemi ile mücadelenin en önemli politika araçları olan mesafe ve izolasyon gibi uygulamaları yaşam tarzları ve ekonomik etkinliklerinin niteliğinden dolayı hayatlarına yansıtamayan dar gelirli ve yoksul çevrelerde pandemi daha hızlı yayılmıştır. Zira modern kentsel yaşamın dayattığı yaşam tarzının gereği olarak yürüttüğü işini

“uzaktan alıřma”, Home Office yolu ile gerekleřtirme, insanlarla teması tamamen kaldırarak ya da en aza indirterek gerekleřtirebilme ayrıcalıęından yoksun olan dar gelirli ve yoksul kesimlerin pandemi ile yüzleřmeleri daha belirgin ve daha ok acıtıcı olmuřtur.

- Dięer taraftan kentleřmenin en temel belirleyicisi olan iřbölümü ve uzmanlařmanın dayattıęı yařam tarzının sonucu olarak ortaya ıkan kentsel yařam formu özellikle “tam kapanma”, “sokak kısıtlamaları” gibi izolasyon politikaları karřısında toplumsal yetersizlięimizi daha görünür hale getirmiřtir. Birbiri ile zincir olarak baęlı iliřkiler aęında ortaya ıkan en küçük tıkanma halinin tüm tedarik zincirinde oluřturduęu etkiden dolayı kentler kendi öz yeterlilikleri dıřındaki dięer tüm alanlarda tedarik sorunları ile karřılařmıřlardır.
- Pandemi ile birlikte en ok tartıřılan kavramlardan birisi de “tersine Őehirleřme” olarak kavramsallařtırılan insanların kentsel alanlardan kırsal alanlara tařındıęı demografik ve sosyal sũre olmuřtur. Bařlangıta kent ii yoksunluęa ve kentsel yařamın dayattıęı “yařam tarzlarına” bir tepki olarak ortaya ıkan tersine gũ olgusunun geleceęin kentlerinde nasıl bir boyuta ulařacaęını öngörebilmek ok mümkün deęildir. Dięer taraftan demografik bir sũre olarak kentleřme sũrecini tamamlamıř olan ũlkelerde kentsel yoksunluk ve veya kentsel yařam tarzına bir meydan okuma olarak tersine gũün de bir sosyal gereklik olarak gündemde kalmaya devam edeceęi de sũylenebilir. Zira metropol alanlardaki uyarıcılardan yorulan ve pandemi sũreci ile de uzaktan sunulması noktasında tecrũbe edilen bazı sektörlerde alıřan beyaz yakalılar iin kentsel alanların iticiliklerinin törpülendięi alternatif kırsal yařam formlarına yönelik özümlerin geliřtirildięi bilinmektedir. Dięer taraftan pandemi tecrũbesi ile tarımsal üretimde kendine yeterlilięin ũlkeler iin arz ettięi önemin fark edilmesi ile birlikte tarımsal üretimin desteklenmesine yönelik kamu politikalarının eřitlenerek artacaęına yönelik beklenti ile birlikte, köyleri ile irtibatını tam olarak koparmamıř olan ve kentsel yoksunluk yařayan bireylerin tekrar kırsal alanlara dönerek kendi ekonomik istikballerini köylerde aramaya ve yeniden üretmeye dönük abalar iinde olmaları da beklenebilir.



- Pandemi döneminde birçok profesyonel hizmetin dijitalleşerek uzaktan sunulması, ticaretin dijitalleşmesi, bisiklet yollarının yaygınlaşması, sokakların yayalaştırılması gibi kentleri derinden etkileme potansiyeline sahip tecrübeler ile birlikte metropol alanlardaki ofis temalı gökdelenlere olan talebin azalacağı ve mevcut ofislerin ise tamamen kapanacağı yada kapasitesini küçültüleceği yönünde bir öngörü doğurmuştur. Bu durumda kent bilim literatüründe daha çok konut alanları için kullanılan süzülme sürecinin ofis alanları için de yaşanabileceği söylenebilir.
- Diğer taraftan pandemi döneminde uygulanan kısıtlama politikalarından kısmen muaf tutulan temel gıda, yiyecek-içecek sektörü başta olmak üzere birçok sektörün elektronik ticaret altyapısını iyileştirmek zorunda olması pandemi sonrasında da gerek hizmet üreticileri ve gerekse tüketiciler açısından elektronik ticaret seçeneğini daha görünür ve yaygın hale gelmesini sağlamıştır.
- Kentsel toprak arzının sınırlı olduğu kentler başta olmak üzere, yeterli arsa kaynağına sahip olmayan kentler, birim alandan daha çok yararlanmak için dikey yapılaşma ve yoğun nüfus birikimi esasında bir kentsel planlama anlayışı içinde olmuşlardır. Bu durum kentsel rantın cazibesi karşısında yeterince güçlü bir irade sergileyemeyen kent yönetimlerinin olduğu yerleşmelerde kamunun ortak kullanımına tahsis edilen alanların da imara açılması sonucunu doğurmuş ya da en baştan kent planlanırken bu tür alanlar mümkün olduğu kadar az tutulmuştur. Günümüz kentlerinin bu temel karakteristiği özellikle izolasyon uygulamalarının olduğu dönemlerde kamunun ortak kullanımına tahsis edilen kamusal alanların erişilebilirliği sorunu daha çok gün yüzüne çıkarmıştır.
- Pandemi ile birlikte kentsel ortamın ve yaşamın bundan böyle sosyal izolasyonu mümkün kılacak bir fiziki mesafelenme ilkesine göre uyarlanması gerektiği yönünde ortaya koyulan öneriler bu dönemde kentin geleceğine ilişkin en yaygın öngörü olarak ortaya çıkmaktadır. Öyle ki kentlilerin kent ortamındaki gündelik yaşantılarında tercihlerini yoğun ve kamusal olandan yana değil, daha az yoğun ve bireysel olandan yana kullanacakları, dolayısı ile bireysel araç kullanımının yaygınlaşacağı, öngörüsünde bulunula-

bilir. Bu da kent ii hareketlilikte toplu tařıma yerine bireysel ulařım modlarının, yařama alanı seiminde ise kent iindeki yoęun konut alanları yerine daha ok kent evresindeki mstakil ve yalıtılmıř konut evrelerinin n plana ıkması esasına dayanan yatay mimariyi esas alan bir kent planlamasının tercih edileceęi anlamına gelmektedir. Bu dnemde kamusal aık alanlardaki oturma dzeninin bile bireysel temelde yenilendięine tanıklık ettięimiz ilgin örnekler bu ngry desteklemek iin kullanılan grsel materyaller olarak n plana ıkmıřtır. Ancak her iki ngrnn de mevcut kentsel gerekler ve dięer kresel ve ulusal politika ncelikleri ile rtřmedięi de aıktır. Zira yatay mimari esasına dayanan bir kent planlamasının da birok olumsuz dıřıřallıęı olacaktır.

Bu aıdan ncelikle yatay mimari esasına dayanan bir yerleřme tercihini besleyecek yeterli arsa stoęuna sahip olunmaması zellikle byk kentler iin nemli bir sorunsal olmakla birlikte arsa retme abasının kentin etrafındaki dięer evre unsurları zerinde baskı yaratacaęı da aıktır. Ormansızlařma, su kaynaklarının tehdit edilmesi, tarım alanlarının azaltılması gibi riskler bunlar arasında sayılabilir. Dięer taraftan zellikle geliřmekte olan ve az geliřmiř lke kentlerinde byk oranda dřk gelir gruplarının bu tr bir anlayıř ile retilen konutlara eriřebilmeleri de nerede ise ekonomik olarak imkansızdır. Pandeminin kırsal alanlara gre kentsel alanlarda yoęunlařtıęı tespiti oęunlukla kentsel nfus yoęunluęu ile iliřkilendiriliyor olsa da aslında pandemi kentin nfus yoęunluęunun yksek olduęu alanlardan ziyade kentin eperlerinde ve yoksul kesimlerin yařam alanlarında daha yaygın olarak grlmektedir. Bu nedenle birim alanda yařayan nfusun azaltılmasını esas alan yatay mimariye dayalı kentsel mekan kullanımı nerileri kentsel yařam kalitesini olumlu etkileyecek neriler olmakla birlikte zellikle ekonomik nedenlerle uygulanabilir grlmemektedir. Dięer yandan kentsel alanlarda nfus yoęunluęu ile pandemi arasında kurulan iliřki aslında gelir blřmndeki arpıklık ve kaynaklara eriřim noktasındaki adaletsizlikten kaynaklanmaktadır. Bu nedenle ncelikli olarak yapılması gereken kentsel yoksullukla mcadele edilmesine ynelik politikalar geliřtirmek olmalıdır.

Dięer taraftan yatay mimarinin uygulanması durumunda bu uygulamayı destekleyecek yeterli arsa stoęuna sahip olmayan lke ve kent ynetimlerinin kentle-

rin diğer çevre unsurları üzerinde yaratacağı baskı Paris iklim anlaşması ile ortaya koyulan karbon nötr taahhütlerinin gerektirdiği politikalar ile çelişik olacaktır. Zira yeterli arsa stoğuna sahip olmayan kent yönetimleri arsa talebini karşılamak için orman arazilerini, içme ve kullanma suyu havsalarını ya da tarım arazilerini imara açmak durumunda kalacaklardır ki bu durum diğer birçok makro kamusal politika açısından uygulanabilir bir tercih olmayacaktır.

Bireysel araç kullanımının yaygınlaşmasına yönelik olarak ise gerek kent içi yollar başta olmak üzere kent içi ulaşım imkanlarındaki yetersizliklerden dolayı ve diğer taraftan da başta Paris iklim anlaşması olmak üzere iklim değişikliği ile ilgili uluslararası yükümlülüklerden dolayı emisyonların kontrol altına alınması ve azaltılmasına dönük taahhütler açısından da sorunlar ortaya çıkabilecektir.

2. PANDEMİ SONRASI KENTİN DEĞİŞİMİ

Pandemi ile ortaya çıkan ve “kontrollü sosyal hayat” mottosu ile biçimlenen yeni sosyal hayatın pandemi koşullarının etkisini yitirmesi ile birlikte sona ereceği ve eski normale geri döneceği konusunda başlangıçta ortaya koyulan beklentinin büyük oranda gerçekleşmekte olduğu söylenebilir. Fakat pandemi sonrasındaki “yeni normal”in sosyal, ekonomik, mekansal, kültürel, yönetsel v.d. alanlarda birtakım önlemler ve düzenlemelerle eski normalden farklılaşacağını söylemek daha gerçekçi bir düşünce olarak görülmektedir.

Bu çerçevede pandemi sonrasında inşa edilecek yeni normal için birtakım öneriler geliştirmek akademinin en önemli görevlerinden biridir. Bunu yaparken öncelikle bölgesel ya da küresel etkilere sahip olan salgınların geleceğin dünyasında varlığını devam ettireceğini varsaymamız gerekmektedir. Bu varsayımın en önemli dayanağı da tarihselliğimiz ve yaşam tarzımız olarak ortaya çıkmaktadır.

Özellikle aydınlanma ile başlayan insan doğa ilişkisinin doğayı araçsallaştıran niteliğinden dolayı insan doğa ilişkisinin organik niteliği mekanik bir boyuta dönüşmüş ve doğa birlikte yaşanması gereken bir paydaş olmaktan tahakküm edilmesi gereken bir metaya dönüşmüştür. Bu düşüncenin ürettiği yaşam tarzı ile beslenen büyümeye dayalı ekonomik kalkınma ideolojisinin sürdürülebilmesi için doğal kaynaklar üzerinde her geçen gün artan baskı sonucunda ise doğayı bir kay-

nak havuzu ve atık deposu olarak algılamamıza neden oluřtur. İnsanoęlunun sahip olduęu bu yařam tarzını sürdürme ve geliřtirme çabası neticesinde ise doęanın kendisini yenileyebilme kapasitesinin üzerinde gerçekteřen baskılar bir süre sonra bařta kirlilik olmak üzere farklı boyutlarda çevre sorunları ile insanlıęı yüzleřmek zorunda bırakmıřtır. Pandemi politikaları ve pandemi sonrası yeni normalin inřası sürecinde pandeminin kendi bařına bir sorun deęil daha büyük bir sorunun belirtisi olduęu gerçegi ni göz ardı etmemek gerekmektedir. Bu çerçevede bir yandan pandeminin etkisini ortadan kaldırmaya yönelik politikalar uygulanırken dięer taraftan pandemiye doęuran kök soruna odaklanmak ve bu kök sorunun çözümine yönelik politikalar geliřtirmek gerekmektedir.

O halde “pandemi sonrasında oluřacak “yeni normalin kenti” hangi ilkeler çerçevesinde dönüřtürecektir?” sorusuna cevap ararken kentlerin sahip olması gereken bazı niteliklerinin sıralanması gerekmektedir. Bu nitelikler sadece pandemi deneyiminin öğrenmiřliklerinden ibaret olmayıp özellikle de iklim politikalarının bir gereęi olarak da düşünölmelidir. Paris iklim anlaşması ile ortaya çıkan ve yüzyılın sonunda atmosferdeki ısı artıřını iki santigrat derecenin altında tutmaya odaklanan politikaların en temel vurgusu karbon nötr olarak ortaya çıkmaktadır. Karbon nötr bir ekonomik sistemin kurulması ve geliřtirilmesi ise mevcut ekonomik paradigma içinde önemli kırılmalar gerektirmektedir. Birçok ölk e için bu dönüşüm aynı zamanda büyük maliyetleri de beraberinde getirmektedir. Bu maliyetlerin varlıęı bařlangıçta iklim politikaları noktasında tereddüt gösterilmesine de neden olmuřtur. İklim deęiřiklięi çerçeve sözleşmesi taraflar toplantısının 26.sının yapıldıęı Glasgow’da bir çok ölkenin karbon nötr için yüzyılın ortalarına yakın tarihler açıklamaları, bazı ölkelerin ise daha önce açıkladıkları hedeflerde iyileřmeler yapacaklarına dair beyanlarını bu noktada deęerlendirmek gerekmektedir. Zira hiçbir řey yapmamanın maliyetinin birřeyler yapmaktan daha pahalıya malolacaęının idrak edilmiř olmasında pandeminin etkisi yadsınamaz. Pandemiye ortaya çıkararak kök sorunun çözü mü ile iklim krizinin çözü mü için uygulanması gereken politikalar büyük oranda benzerlik göstermektedir. Bu bakımdan ölk e yönetimleri ve kent yönetimleri ařaęıda ortaya koyulan ilkeleri hayata geçirterek hem iklim politikasına yönelik hedeflere katkı saęlayacaklar hem de salgınlar karřısında dirençliliklerini artırabileceklerdir.

Kendine yeterlilik bu niteliklerden ilki olarak belirtilebilir. Kentsel dirençlik olgusunun en önemli unsuru olarak öne çıkan kendine yeterlilik, bir kentsel sistemin başta gıda, su ve enerji olmak üzere en temel ihtiyaçları özelinde kendi kendine yeterli olması, bu temel ihtiyaçlarını, mümkün olan en geniş düzeyde, kendi içinden karşılayabilme kabiliyetine sahip olması gerekmektedir.

Kent yönetimlerinin yerel kaynakları daha etkin ve verimli bir şekilde kullanarak ve atıl durumdaki yerel kaynakları devreye sokarak temel ihtiyaçlarının mümkünse tamamını değilse en azından kayda değer bir kısmını kendi içinden ve yakın çevresinden karşılayabilecek bir kentsel sistem oluşturmaya yönelik politikalar geliştirmelidir. Böylece kentin dışarıya olan bağımlılığı azaltılacağı için başta pandemi olmak üzere diğer afet durumlarında tedarik zincirindeki aksamalardan daha az etkilenecek bir dirençlilik üretilebilecektir. Zira pandemi tecrübesinin kentlere öğrettiği en önemli konulardan biri temel ihtiyaçların temini ve tedarikinde yaşanan kırılganlıklar olmuştur.

Pandemi sonrası kentlerde bu kabiliyetin geliştirilebilmesi için, yapılacakların başında;

- Kent içi ve yakın çevresindeki tarım alanlarının korunması,
- Bu alanların yalnızca tarımsal amaçlarla kullanılması,
- Yerel su kaynaklarının korunması,
- Suyun geri kazanımı ve kullanımına yönelik politikaların geliştirilmesi ve uygulanması,
- Tarım alanları ve su kaynakları üzerinde baskı yaratacak imar kararlarından kaçınılması,
- Yenilenebilir enerji kaynaklarına yatırım yapılması,
- Temel ihtiyaçların karşılanmasına yönelik kaynakların kullanımında tasarruf kültürünün yaygınlaştırılması, derinleştirilmesi ve özellikle gıda, su ve enerji kullanımında israfın önüne geçilmesi,
- Kent merkezlerindeki yoğunluğu ve sıkışmayı önlemek adına kendi kendine yeterli olacak şekilde çok sayıda merkezi alanlar oluşturulması ilkesini odağa alan bir planlama anlayışına geçilmesi,

gibi önlemler gelmektedir.

Pandemi sonrası kentlerin ikinci önemli nitelięi “**eriřilebilirlięi**” mümkün kılan fiziksel yakınlık olmalıdır. Her ne kadar pandeminin yoğun yařandığı dönemlerde sosyal iliřkileri kısıtlamayı esas alan “fiziki mesafe” temel önlemlerden biri olarak ortaya çıkmıř olsa da burada kastedilen yakınlık, kentlilerin kentsel iřlevlere eriřimini mümkün kılan bir fiziksel yakınlıktır. Bu çerçevede pandemi sonrası geleceęin kentlerinde kentlilerin kentsel sistemi oluřturan alt sistemlere yürüme mesafesinde eriřimini mümkün kılacak bir fiziksel yakınlık asıl olmalıdır.

Gündelik kentsel yařamda ihtiyaç duyulan temel iřlevlerin toplu tařıma ya da motorlu araç kullanmadan eriřilmesini mümkün kılan kentsel planlama ilkeleri aslında pandemi öncesi kent planlamasının da temel ilkelerinden birisidir. “Eriřilebilirlik” ve son dönemdeki popüler kavramsallařtırmalardan biri olarak ortaya çıkan “iklim şehircilięi” bağlamında gerçekteřtirilen uygulamalara bakıldıęı zaman karřımıza çıkan sıfır karbonlu kent, Kompakt Kent, Kent Merkezine 15 dakika, 20 Dakikalık Kent gibi uygulamalar pandemi öncesinde ve pandemi esnasında geliřtirilen ve/veya yaygınlařtırılan uygulama örnekleri olarak karřımıza çıkmaktadır. Farklı uygulama araçları içeren bu modellerin birçok ortak özellięinin pandemi sonrası geleceęin kentinde yeni normalin bir parçası olarak tasarlanması ve uygulanması gerekmektedir.

Pandemi döneminde tüm dünyada uygulanan kısıtlama politikaları, eriřilebilir sosyal altyapının güçlü olduęu bazı kentlerde görece daha esnek olarak gerçekteleşmiřtir. Pandemi ile mücadele döneminde birçok kamu politikası uygulaması ülke örnekleri bağlamında birbirine benzese de uygulamada kullanılan esneklik mekanizmaları, kısıtlamalardan muaf tutulan kesimler ve kısıtlama politikalarının uygulanma yoğunluklarındaki farklılıklar daha çok kentlerin dirençlilik kapasiteleri ile ilgilidir. Her kentin dirençlilik düzeyinin farklı olduęunu da vurgulamak gerekir. Birçok Avrupa kentinde sokak kısıtlamaları iřyerlerinin kapanması boyutunda uygulanmıř ancak “tam kapanma” düzeyinde bir politika istisna olarak uygulanmıřtır. Bu çerçevede yürüyüş yapmak, hayvan gezdirmek, kořmak, bisiklet sürmek; hatta parklarda iki kiřiden fazla olmamak ve mesafe kořullarına uymak şartıyla oturmanın dahi serbest olduęu kısıtlama uygulamalarının kentlerin sahip olduęu kentsel sosyal ve teknik altyapı imkanları ile birlikte deęerlendirmek gerekmektedir.

dir. Kentin en yoğun mahallelerinin yer aldığı bölgelerde bile kişi başına altı metrekare yeşil alanın düştüğü bir kent için bu tür bir esnek kısıtlama uygulamasının pandemi politikaları ile çelişik bir yanı yoktur. Zira bu düzeyde bir yeşil alan o bölgede yaşayanlar için yürüme mesafesinde erişilebilir bir altyapının varlığını göstermektedir. Ancak kişi başına bir metrekare bile yeşil alan düşmeyen yoğun nüfuslu mahallelere sahip kentlerde bu tür esneklik uygulamalarının makro düzeyde kısıtlama politikalarından beklenen faydaya ulaşmayı engelleyeceği açıktır. Pandemi döneminde Almanya’da uygulanan ve görece daha esnek olduğu ifade edilen kısıtlama politikalarının temelinde yatan kentsel kapasiteyi bu açıdan değerlendirmek gerekmektedir. Berlin kentinin sahip olduğu erişilebilirlik imkanları İstanbul açısından söz konusu olmadığı için Berlin kentindeki gibi esnek kısıtlama uygulamaları İstanbul için mümkün olamayacaktır.

Kentsel işlevlere “erişilebilirliği” kolaylaştıran fiziksel yakınlığın sağlanması için yapılabilecek olan politika uygulama araçları olarak:

- Kentlilerin işlerine, okullarına, temel kamusal hizmetlere ulaşımı olabildiğince kısa mesafe kat ederek gidilebilmesi mümkün hale getirilerek tüm yaşamın el altında olmasının sağlanması,
- Kentlilerin alışveriş, rekreasyon gibi temel ihtiyaçlarının yürüme mesafesinde karşılanabilmesi,
- Mümkün olan kamusal alanlarda karma kullanım işlevlerinin geliştirilerek kentsel alanların aralıksız kullanımının sağlanması; örnek olarak okul bahçelerinin okul saatleri dışında çocukların oyun alanı olarak kullanımının yaygınlaştırılması, semt pazarı olarak kullanılan kapalı Pazar yerlerinin işlevleri açısından zenginleştirilmesi, gündüz ofis alanı olarak kullanılan mekanların akşam saatlerinde gençlik merkezi olarak kullanımını mümkün kılan tasarımlar v.d.,
- Kentin coğrafi olarak elverişli bölgelerinde bisiklet kullanımının yaygınlaştırılmasına yönelik olarak bisiklet kullanımının teşvik edilmesi ve bisiklet yolu altyapısının iyileştirilmesi ve yaygınlaştırılması,
- Bir komşuluk ve yerleşme birimi olarak kentsel mekanların tasarımında “mahalle”nin ön plana çıkarılması,

- Her mahalleye sosyal donatı alanları, spor alanları ve park alanlarını da içeren taziye, kutlama ve her türlü sosyal faaliyet için kullanılabilir çok amaçlı mahalle evlerinin kurulması,
- Semt ölçeğinden kent ölçeğine toplulařtırılmıř ve iřlevselleřtirilmıř yeřil alanların oluřturulması ve permakültür faaliyetlerinin uygulanması,
- Kentin muhtelif bölgelerinde her yüzbin nüfus için, olađan dönemlerde yeřil alan, park ve otopark olarak kullanılan; olađanüstü dönemlerde ise sığınak ve toplanma merkezi olarak kullanılabilir alanların oluřturulması.

gibi öneriler geliřtirilebilir.

Pandemi sonrası kentlerin bir diđer özelliđi de “eriřilebilirlik” ilkesinin bir sonucu olarak mekansal kurgu bağlamında “**çok merkezlik**” tir. Özellikle belli büyüklüğü ařan kentler için küçük çekirdekler yaratılmasını gerektiren fiziksel yakınlık uygulamalarının sonucu olarak geleceğın kentinin birden fazla çekirdek etrafında şekilleneceđi söylenebilir. Bařta temel ihtiyaçlara eriřimin en yakın fiziki mesafedeki alanlardan karřılanması, internet üzerinden gerçekleştirilmesi mümkün olmayan kamu hizmetlerine yine yakın mesafe eriřilebilmesini mümkün kılan bir kentsel tasarım, kentin küçük merkezler etrafında tasarlanmasını gerektirmektedir. Kentlilerin gündelik ihtiyaçlarını karřılayan karma kullanımlı alt bölgelerden oluřan çok merkezli bir kent, temel kamusal iřlev ve eylemlerinin tek merkezde toplandıđı, kentlilerin gündelik yařantılarında bu merkeze uğramak ihtiyacı hissettikleri bir kentsel mekan kullanım tasarımından çok merkezli bir kentte geçiř anlamına gelmektedir.

Çok merkezliliğın dođal sonucu olarak bařta eđitim, sađlık ve çalıřma olmak üzere temel servislere eriřmede çoklu seçenekler sunan bir kentte, fiziksel yakınlık ilkesini hayata geçirmek kolaylařacağından otomobile olan bađımlılık azalacak, kentlilerin yürüme, bisiklet ya da diđer alternatif mikro hareketlilik araçlarını kullanma řansları artacaktır. Diđer yandan bu tür bir kentte, büyük kitleler halinde hareket etme ve toplanma eğilimi azalacağından pandemi ve benzeri kriz dönemlerinde sosyal mesafeleşme ilkesini uygulamak kolaylařabilecektir. Bu imkanların asgari düzeyde eriřilebilirliđinin sınırlı olduđu yerlerde sokak kısıtlamalarının başarisiz olmasının temel gerekçesini bu noktada aramak gerekmektedir.



Pandemi sonrası geleceğin kenti mekansal bağlamda çok merkezli olması gerekirken ekonomik anlamda da çok sektörlü olmalıdır. Bu sayede kentsel dirençliliğin sağlanmasında söz konusu olan ekonomik unsurların kırılabilirliği en aza indirilmiş olacaktır. Kentin belirli bir sektöre yoğunlaşarak tek işlevli kentsel ekonomilerin özellikle kriz dönemlerinde son derece kırılabilir olduğu bir gerçektir. Pandemi tecrübesinden öğrendiğimiz en önemli çıktılardan birisi kriz dönemlerinde krizin doğrudan etkileme potansiyeline sahip olduğu sektörlerde yaşanan daralmanın tüm kentsel yaşamı kırılabilir hale getirmekte olduğudur. Rusya ile yaşanan diplomatik bir krizin temel ekonomik sektörün turizme odaklandığı ve turizm pazarında da en önemli paydaşın Rusya olarak hedeflendiği Antalya için doğurduğu olumsuz sonuçlar hafızalarımızda son derece tazedir. Aynı şekilde Covid-19 pandemisi döneminde uygulanan kısıtlama politikaları nedeni ile kısıtlamadan etkilenen sektörlerin temel ekonomik işlev olduğu kentler için de benzer kırılabilirlikler oluşabilmektedir. Dolayısı ile insan hareketliliğinin ve etkileşiminin kısıtlanması esasına dayanan politikaların uygulandığı dönemlerde diğerlerine göre insanların hareketliliğinin ve/veya etkileşiminin zorunlu olduğu turizm sektörü ya da üniversite öğrencilerine dayanan kentler açısından ekonomik sorunlar baş gösterecektir. Kent ekonomisinin tek sektörde odaklandığı kentlerde bu tek sektörü etkileyen bir kriz ekonomik daralma, işsizlik ve ekonomik faaliyetlerin azalması gibi riskleri ortaya çıkaracaktır. Bu noktada kentin potansiyelleri gözetilerek ekonomik rasyonellik çerçevesinde çok sektörlü bir ekonomik sektörel yapı üzerine kentlerin inşa edilmesi gerekmektedir. Sektörel çeşitliliğin sağlanması ile birlikte bir kriz döneminde kentteki bazı iktisadi sektörlerin olumsuz etkilendiği durumlarda diğer sektörlerin bu kırılabilirliği ikame ederek kentin direncin artıracaklarını söyleyebiliriz.

Pandemi sonrası kentlere dair diğer bir nitelik de **doğa ile uyumlu bir kentsel mekân kullanımı ve kentsel yaşam tarzı** inşasıdır. Aydınlanma ile başlayıp sanayi devrimi ile derinleşen insanın doğayı tahakküm etmesi esasına dayanan insan doğa ilişkisi, kentsel mekanların ve kentlerin insan eliyle inşa edilen yapı çevreler biçimine dönüşmesine neden olmuştur. Özellikle yirminci yüzyılda tüm dünyada tarihin hiçbir döneminde görülmemiş bir hızla kentleşme süreci ve kentsel nüfus artışı yaşanmıştır. Kentleşme sürecinin doğal sonucu olarak yeni kentsel yerleşmelerin ortaya çıkmasının yanı sıra eski kentler de bulunduğu yerlerde kent-

sel büyüme kapasitesine baęlı olarak hızlı bir biçimde yayılma göstermiştir. Bu durum da kentlerin çevresindeki alanların yerleşmeye açılması, kent için kamusal hizmetlere tahsis edilen ya da kamunun ortak kullanımına ayrılan alanların artan nüfus baskısı ve rant beklentisi nedeni ile imara açılmak yolu ile doğal niteliğinden uzaklaştırılması sonucunda günümüz kentlerinde karşı karşıya kaldığımız bir çok sorun için uygun zemin hazırlanmıştır.

Kentsel yayılmanın en önemli olumsuz sonuçlarından biri özellikle tarıma elverişli alanların imara açılması, bir diğeri de kültür ve doğal varlıkların tahrip edilmesi ve orman alanlarının imara açılmasıdır. Kentsel toprak stoğunun mevcut konut ve işyeri talebini karşılamakta yetersiz kaldığı kentlerde daha önce başka kentsel işlevlere ayrılan alanların, başta yeşil alanlar, sağlık koruma bantları vd. olmak üzere, imar kararlarında deęişiklik yapılarak konut ya da işyeri olarak planlaması ile kentin ve kentlilerin nefes almasını mümkün kılan alanlar sürekli azalma eğilimindedir. Diğeri taraftan kentsel alanda yapay çevrenin inşasında yeterli yeşil alan öngörülmemesi, yeterli yeşil alan öngörüsünü makro düzeyde tüm kentsel nüfusu esas alarak belediye yetki alanı esası ile hesaplamak yerine her bir mahalle düzeyinde kentli birey başına düşen asgari yeşil alanın sağlanması esasına dayanan bir mekansal planlama ilkesi esas alınmalıdır.

Ülkemizde büyük kentlerin önemli bir bölümünde bazı mahalleler için erişilebilir yeşil alan miktarı kişi başı bir metrekarenin bile altında gerçekleşmektedir. İlgili mevzuatımıza göre belediye sınırları içinde en az yedi metrekarelik yeşil alanın tahsis edilmesi temel imar planlaması ilkesi olmakla birlikte özellikle 6360 sayılı yasa ile büyükşehir belediye sınırlarının il mülki sınırına genişletilmesi ile birlikte büyükşehir belediyelerinin toplam yeşil alan miktarları kişi başı yedi metrekare koşulunun çok üstünde gerçekleşmesi istatistiki anlamda mümkün hale gelmiş olmakla birlikte kent merkezlerindeki meskun alanlarda bu koşulun sağlanmadığı bilinmektedir. Kentsel yeşil alanların asgari sınırın altında kalması sadece insanların boş zaman etkinlikleri için yeşil alan ve park gibi açık alanların erişimini kısıtlamasının yanı sıra diğeri taraftan kentsel alanda kesintisiz asfalt ve beton alt yapısı ile yağmurlar karşısında kırılğanlıklar ve kentsel ısı adalarının ortaya çıkması gibi olumsuz sonuçlar ortaya çıkmaktadır.

Sokak kısıtlaması uygulamalarının gündelik hayatın rutini haline geldiği pandemi döneminde yürüme mesafesinde yeşil alanlara sahip olmanın kentliler için ne kadar önemli ve öncelikli bir hizmet olduğu daha iyi anlaşılmıştır. Bu nedenle pandemi sonrası geleceğin kentlerinde kentsel yeşil alanların mahalle ölçeğinden ilçe ve tüm metropolitan bölge ölçeklerine göre kademelendirilmiş şekilde planlanması ve mahalleler için daha küçük yeşil alanlar, ilçe ölçeğinde daha büyük yeşil alanlar ve nihayet tüm kent ölçeğinde kent parkları esasına dayanan erişilebilir yeşil alanlar planlanması kentsel mekan kullanımının en önemli gereği olacaktır. Bu sayede tasarlanacak çok işlevli yeşil alan formları ile bir yandan kentli bireylerin “yeşil alanlara” dönük en temel beklentilerinin karşılanabileceği gibi bir takım permakültür etkinlikleri sayesinde tarımsal üretime dair öğrenme kazanımlarının yanı sıra toprağın kendisini yeniden üretme kabiliyetinin gözlenmesinin sağlanarak insan doğa ilişkisinde, hakimiyet kurma esasına dayanan mekanik anlayışın yerine, birlikte yaşama anlayışına dayanan organik dünya görüşünün bir kazanım olarak ortaya çıkması sağlanabilir. Zira Covid-19 pandemisi ile tartışılan önemli konulardan birisinin bu virüsün kendisinin başlı başına bir sorun mu olduğu yoksa daha büyük başka bir sorunun belirtisi mi olduğu sorusudur. Bu çerçevede kök sorun nedir? Yaygın kabul Covid-19 virüsünün kendisinin daha büyük başka bir sorunun belirtisi olduğu üzerinden açıklanmaktadır. Kök sorun insan doğa ilişkisinde insanın doğayı kullanma biçiminin her geçen gün doğanın kendisini yeniden üretme kapasitesinin üzerinde bir talep yoğunluğu ile gerçekleşmekte olması olarak özetlenebilir. Bu doğrultuda insan sağlığı açısından Covid-19 ile mücadelede aşı ve ilaç etkin bir çözüm iken kök sorunun çözümüne herhangi bir katkı sağlamayacağı açıktır. Bu çerçevede kök sorunun çözümü için insan doğa ilişkisinin yeniden tanımlanması ve doğanın sahip olduğu kaynakların/insana sunduğu nimetlerin araçsal değer üzerinde hesaplanması yerine doğanın içsel değeri üzerinden inşa edilen bir etik anlayışın, hâkim etik ilke olarak benimsenmesi ve kentsel tasarımların da bu etik ilkeyi destekleyecek şekilde oluşturulması gerekmektedir.

Doğa ile uyumlu bir kentsel mekân kullanımı ve kentsel yaşam tarzı inşası aynı zamanda küresel ve ulusal politika önceliklerinin de zorunlu bir sonucudur. Bir yandan BM önderliğinde yüzyılın ortasına kadar net emisyonların sınırlandırılarak yüzyılın sonundaki toplam atmosferdeki ısı artışının iki derecenin altında tutulma-

sı hedefine ulařılabilmesi için toplam emisyonların yüzde yetmiřinden fazlasının üretildięi kentsel mekanların yeniden planlanması ve yařam tarzının bu hedefe göre yeniden inřası gerektięi açıktır. Türkiye'nin 2053 yılı için taahhüt ettięi karbon nötr hedefine ulařılabilmesi için de bařta büyük kentler olmak üzere tüm kentlerin iklim eylem planlarını oluřturmaları ve bu planlar doęrultusunda da temel kentsel politikaları gözden geçirmeleri gerekmektedir.

Pandemi sürecinde tüm kamu politikalarında kullanım alanı yaygınlařan “büyük veri”nin kentsel karar süreçlerinde de kullanımı yaygınlařacaęı için kentsel dirençlilięin saęlanması önemli bir unsur olan “**akıllı kent**”lerin geleceęin kentleri için kullanılacak ayırt edici sıfatlardan biri olacaęı öngörülebilir. Özellikle ülkemizde henüz bařlangıç düzeyinde uygulama örneklerine rastladığımız akıllı kent uygulamalarının geleceęin kentlerinde yalnızca kent bilgi sistemi, coęrafi bilgi sistemi ya da mobese kameralarının kentin her yerine yerleřtirilmesi boyutundan ibaret olmayacak; “eřyanın interneti” bařta olmak üzere birtakım sensörler ve uygulamalar aracılıęı ile elde edilen verilerin kentsel sorunların çözümü ve kentsel hizmetlerin sunum süreçlerinde daha etkin olarak kullanılacaktır.

Günümüzde kentsel karar süreçlerinde daha hızlı, rasyonel ve etkin karar alınmasını mümkün kılacak bir çok veri kaynaęı, sensörler, uygulamalar, internet tabanlı nesnelere gibi, ile politika yapımcılar için veri üretmektedir. Elde edilen “büyük veri”nin ham hali ile kent yönetimleri için bir rekabet avantajı oluřturmadığı açıktır. Kent yönetimlerinin veri kaynaklarından elde ettikleri veriyi işleyerek oluřturacakları karar destek sistemleri ile kentli bireylerin yařam kalitesini yükseltebilecekleri gibi daha etkin, verimli ve rasyonel politikalar üretilmesini saęlayabileceklerdir. Zira bilgi ve iletişim teknolojilerinde yařanan gelişme kent yönetimlerinin karar verme süreçlerinde ihtiyaç duydukları her türlü veriyi elde etmelerini mümkün kılmakta dięer taraftan da yapay zeka uygulamaları ile de bu verilerin analiz edilerek işlenmesi mümkün hale gelmektedir. Herbert Simon'un her türlü bilginin toplanması ve analiz edilerek tüm alternatiflerin ortaya koyulması yolu ile karar verilmesi olarak özetlenen mutlak rasyonellięin yerine yönetsel insan kavramı çerçevesinde geliřtirdięi sınırlı rasyonellik kavramını geliřtirmesinin temel sebebi; rasyonel karar vermenin karar vericilerin tüm alternatifleri bildięi ve sıralayabildięi bir ideal durumun uygulanabilirlikten uzak olduęu varsayımıdır. Sınırlı rasyonellik,

tüm alternatiflerin tüm olaylar için tam olarak bilinebilmesi ve sıralanabilmesi örgütsel, çevresel ya da içsel kısıtlılıklardan dolayı mümkün olmadığına göre karar vericiler için en tatmin edici çözüme odaklanmayı önermektedir. Dolayısı ile kentsel karar alma süreçleri açısından, Simon'a sınırlı rasyonellik kavramını geliştirmeye iten bir çok kısıtlamanın günümüzde "büyük veri" ve "yapay zeka" gibi altyapılarla desteklendiği zaman rasyonel karar olmayı mümkün kılan akıllı kent uygulamaları ile ortadan kalktığı söylenebilir. Geleceğin kentlerinde kent yönetimlerinin sahip oldukları veriye dayalı bilgiyi işleyerek rasyonel kararlar almalarını mümkün kılacak uygulamaları kentsel alanlarda yaygınlaşacaktır.

SONUÇ

İnsanoğlu kentsel bir toplumda yaşamaktadır. Gelişmiş ülkelerin nüfusunun önemli bir kısmı kentlerde yaşarken tüm dünya ölçeğinde kentleşme oranı yüzde ellinin üzerindedir. Bu durumun doğal sonucu olarak da yaşanacak salgın hastalıklar başta olmak üzere birçok afet kentsel nitelik taşımaktadır. Dünyada kentleşme oranının bu düzeyde hızlı ve yoğun yaşandığı dönemde bazı yerel ve bölgesel salgınlar dışında küresel düzeyde etkisi olan pandemi yaşanmadığı için modern toplum 20.yüzyılda gelişen kentleşme süreci ve bu sürecin doğal sonucu olan mekânsal, ekonomik, toplumsal, vd. tasarımını kapsamlı bir şekilde analiz etmemiştir. Ancak küresel bir salgın olarak ortaya çıkan Covid-19 pandemisi ile birlikte tüm küresel sistem ile bu sistemin en önemli paydaşı olan kentler için bir öz değerlendirme ihtiyacı ortaya çıkmıştır. Yaklaşık iki yıllık pandemi hafızamızın ürettiği tecrübeye bakıldığı zaman kentsel sistemlerin en yoğun kırılabilirlik gösterdiği alanların desteklenerek salgınlara karşı dirençlerinin artırılması gerektiği açıktır. Bu nedenle kentlerin salgınlara karşı bağışık hale gelebilmesi için kentsel dirençlilik tabanlı bir dizi sosyal, ekonomik, mekânsal ve yönetsel kararlar almak ve politikalar uygulamak gerekecektir. Pandemi öncesinde kentsel mekan kullanımındaki en başat faktör olan imar rantının ençoklaştırılmasını esas alan ekonomik yarara dayalı kamu yararı ile sağlıklı ve temiz bir çevrede yaşama hakkını esas alan sağlık hakkı ve çevre hakkına dayanan bir kamu yararı arasındaki "üstün kamu yararı" tercihinin sağlık ve çevre hakkından yana kullanılması gerektiğini göstermiştir. Ekono-

mik yarara dayanan bir kamu yararı tercihinin kısa vadede ekonomik etkileri olumlu olsa da uzun dönemli etkisi deęerlendirildięi zaman telafi edilemez ve yönetilemez olumsuzluklar içerdii tecrübe edilmiştir. Bu nedenle pandemi sonrası geleceęin kentinin erişilebilirlik esasına dayanan bir fiziksel yakınlık niteliğine sahip olması, çok merkezli bir mekansal tasarım ve çok sektörlü bir ekonomik hayat oluşturulması, doğal çevre ile uyum içinde planlanan ve yaşanan bir kentsel formun mekan tasarımı ve kullanımı kararlarında başat role sahip olması, kentin temel ihtiyaç maddelerinin üretimi ve erişimi noktasında kendi kendisine yeterli olması, kısaca kentlerin ‘dirençli’ olması gerekmektedir.

Son dönemde pandeminin de etkisi ile başlangıçta iklim dostu kent uygulamaları olarak ortaya çıkan kompakt kent, 15 dakikada kenti, 20 dakikada kent merkezi gibi uygulamalar yaygınlaşmaya başlamıştır. Tüm bu uygulamaların özünde doğa ile uyumlu, kendi kendine yeterli ve erişilebilirlięi mümkün kılan fiziksel yakınlık esasına göre tasarlanan bir kent anlayışı yer almaktadır. Aslında Türk şehir tecrübesinin en önemli kurumlarından biri olan “mahalle”nin bir yerleşim ve komşuluk birimi olarak yeniden inşası ile kendi kentsel mekan kullanımımızda yol gösterici olabilecek güçlü bir deneyimin olduğunu göz ardı etmemek gerekmektedir. Bu çerçevede kentsel mekân kullanımı ve komşuluk birimi olarak “mahalle”; mekansal, ekonomik, sosyal, kültürel, hukuki, idari ve çevresel boyutları ile yeniden tasarlanarak geleceęin kentinin merkezi konumuna yerleştirilmesi gerekmektedir. Nitekim 11. Kalkınma Planında da bu doğrultuda mahalleye geniş bir yer ayrılmış ve planlamadan, güvenliğe, kentsel erişilebilirlikten, kentsel veri altyapısına kadar pek çok konuya ilişkin kamusal politikalar mahalle ölçeğinde tanımlanmıştır. Bu, mahalleyi bir kentsel sürdürülebilirlik projesi olarak görme yaklaşımıdır. Bu yaklaşımın fiziksel sürdürülebilirlik kısmı yerleşim birimi boyutunu, sosyal sürdürülebilirlik kısmı ise komşuluk birimi boyutunu oluşturmaktadır. Bir yerleşim ve komşuluk birimi olarak mahallenin yeniden inşasına yönelik uygulamalar sayesinde, kentsel alanların kendi kendine yeterlilik kabiliyeti geliştirilmiş, çok sektörlü ve çok merkezlilik ilkesi hayata geçirilebilmiş, doğa ile uyumlu mekan kullanımı mümkün hale gelmiş ve kentli bireyler için temel kentsel hizmetler daha erişilebilir hale gelmiş olacaktır.



Şüphesiz ki bir yandan Endüstri 4.0 olarak adlandırılan yeni sanayi devriminin diğer yandan ise Covid-19 pandemisinin tüm değer yargılarını değiştiren, tüm eski normalleri parçalayan yeni normalden en fazla etkilenecek alanların başında kentleşme gelmektedir. Bu süreci engellemek mümkün görünmemektedir. Ancak bu yeni paradigmaya boyun eğmek anlamına da gelmemelidir. Değişimi ve değişimin ürettiği kültürü veri kabul ederek bu yeni dünyanın içinde eski kültüre ait ve bizim parçamız olan bazı geleneklerin, biçimlerin, uygulamaların yaşatılması gerekmektedir. Bu ise geçmişin bugün de işlevsel olan parçalarının yeni dünyanın ruhuna uygun bir şekilde yeniden inşası ile mümkün olabilecektir. Bu kapsamda istenmeyen durumlara karşı hazırlık, tedbir ve eskiye dönebilme kabiliyeti olarak tanımlanan kentsel dirençlilik politikalarının merkeze alınması ile 'yeni normallerin' olabildiği kadar 'eskiye dönüşü' içermesi, toplumsal refahın muhafazası için oldukça önem taşımaktadır.

YÖNETİŞİM AÇISINDAN; PANDEMİ (COVID-19) SÜRECİNDE DİJİTAL İLETİŞİM STRATEJİLERİNİN BELEDİYELERDEKİ HALKLA İLİŞKİLER UYGULAMALARINA ETKİSİ

Abdullah Bucak* - Hasan Kahkeci**

GİRİŞ

İletişimin başlangıcı insanlığın varoluşuyla başlamıştır. İnsanoğlu var oluşuyla beraber birçok iletişim sistemi ve düzeni meydana getirdi. Bu düzenlerden biri de şüphesiz insan ilişkileri ve iletişim düzeni oldu. İşaretleşmek, konuşmak, anlaşmak ve haberleşmek gibi düzenler doğdu ve bu günkü halkla ilişkiler disiplininin temelini oluşturdu. (Ertürk,2016,12) İletişimin, insanlık tarihinin neredeyse başından beri var olması nedeniyle bu kavram toplumsal hayatın her alanında, paranın icat edilmesiyle beraber özel sektörde ve yönetimde yani kamu kurumlarında yer almıştır. Kurum ile hedef kitle arasındaki iletişimi sağlayan halkla ilişkiler, vatandaşın düşüncesi hesaba katılarak alınan kararların sağlıklı bir şekilde uygulanabilmesini ve hedef kitleye en etkin şekilde anlatılabilmesini sağlamaktadır. Bu makalemizde pandemi (Covid-19) sürecinde dijital iletişimin halkla ilişkiler alanında belediyelerden bahsedilmiş ve herhangi bir belediyeden örnek sunulmuştur.

Belediyelerin yapmış olduğu bu çalışmalar ise halk ile yönetenler arasında iletişim kurulması, halkın ilgisi ve katılımının sağlanması amaçlanmaktadır. Ancak;

* Şube Müdürü, Şanlıurfa Büyükşehir Belediye Başkanlığı, E-posta: bucakabdullah@gmail.com

** Şube Müdürü, Şanlıurfa Büyükşehir Belediye Başkanlığı, E-posta: hasankahkeci@hotmail.com

yazılı araçlara günümüz teknolojisi ile SMS (mesaj), E-mail (elektronik posta), kişisel iletişim kanalları (Watsapp, Twitter, Facebook, İnstagram, LinkedIn vb.), led ekran, led kayan pano, araçlı gezici led pano ve ekranlar gibi dijital iletişim teknolojisi de eklenmiştir. 21.yüzyıl iletişimde teknolojinin imkânlarından faydalanacak olan halkla ilişkiler, iletişim teknolojilerini en üst sevide her alanda araç olarak kullanacaktır. Bu nedenle belediye ve yerel yönetimlerin bu iletişim teknolojisinin en üst düzeyde faydalanması kaçınılmaz olacaktır.

1. “E” BELEDİYE UYGULAMASI

“E- belediyecilik” sistemi halkla ilişkiler açısından, belediyelerin hem vatandaş hizmetini hem de kurum içi iletişim ve yazışmalarında kullanılarak bürokratik işlemlerin hızlandırılmasına imkân tanınması açısından önem arz etmektedir.¹ Kanunen EBYS (Elektronik Belge Yönetimi Sistemi) kullanılması zorunludur.² Tüm kurumlar EBYS sistemine geçmiş ancak belediyelerin bu sisteme ayak uydurması gecikmeli olmuştur. Vatandaş açısından bilginin daha hızlı erişiminin sağlanması, iş ve işlemlerin elektronik ortamda “bir tıkla” halledilmesi, “bugün git yarın gel” anlayışının bitirilmesi imkânını sağlamaktadır. Belediyelerde bu sistemin yaygınlaşması, vatandaşın her birimden dilekçesinin alınması kolaylığı ve aynı birimden çıkış verilmesi imkânını sağlamaktadır. Bu durum da zamandan ve mekândan tasarruf imkânı sağlayarak kırtasiyeciliği azaltmış ve vatandaşın işini bürokratik anlamda kolaylaştırmış olduğu görülmüştür.³ Pandemi etkisiyle belediyenin yazı işleri müdürlüğüne gelen dış evrak sayısında belirli bir azalmanın olduğu görülmüştür. Özellikle pandemi etkisinin olmadığı 2018 yılında 25.976 evrak girişi yapılırken, (2018-25976; 2019-26.924; 2020-22.032; 2021-23570) pandeminin genel olarak etkisini gösterdiği 2020 yılında dış birimlerden gelen evrak sayısı 22.032 olarak belirtilmiştir (USLU Y.Z.,2022). Dijital yazışma sisteminin hazır olması ve pandemiden ötürü vatandaşın Kuruma gelememesi evrakların dahi dijital ortamda iletilmesine vesile olmuş, kırtasiyeciliği azalttığı görülmüştür.

¹ ŞBB E-Belediye <https://webportal.sanliurfa.bel.tr/web/guest/2>

² ŞBB EBYS <https://www.mevzuat.gov.tr/mevzuat?MevzuatNo=2646&MevzuatTur=21&MevzuatTertip=5>

³ ŞBB EBYS <https://ebys.sanliurfa.bel.tr/enVision/Login.aspx>

1.1. Görsel Tasarım Birimi Uygulamaları

Şanlıurfa Büyükşehir Belediyesi halkla ilişkiler çalışmasında faaliyet araçları içerisinde “Görsel Tasarım Birimini pandemi (covid-19) sürecinde daha güçlendirmiş, bu birimde, her türlü görsel-işitsel yayınların ve baskuların tasarımlarının yapıldığı yani her türlü baskı, klip, vtr, canlı yayın altlığı gibi materyallerle dijital çıktılar mutfağı oluşturulmuştur. Görsel Tasarım Birimi adı verilen bu merkezden çalışmalarda pandemi (covid-19) sürecinin de etkin rol oynadığı görülmüş ve çeşitli görsel materyaller üretilmiştir. Halkla ilişkiler çalışmalarında görsel, işitsel ve baskı işlerinde daha profesyonel çalışma ve ürün elde edebilmek amacıyla teknik destek donanımları tamamlanmıştır.

Örneğin birden fazla dron aracı alınarak halka hizmetlerin daha iyi anlatılması için projelerin önceki hali, uygulama süreci ve tamamlanmış görüntüleri havadan çekimleri rutin olarak yapılmış ve bu görüntüler her türlü materyal çalışmalarında kullanılarak yapılan hizmetlerin bilinirliği arttırılmıştır. Görsel Tasarım Birimince, pandemi (covid-19) süresince Şanlıurfa Büyükşehir Belediyesi'nin tüm yayınlı ve baskılı halkla ilişkiler kampanya çalışmaları yapıldığı görülmüştür.

Örneğin yapılan birçok kliple halka ulaşılmış, kurumsal tanıtım yapılarak Büyükşehir Belediyesinin görev ve sorumlulukları anlatılmış, yine sorumluluk bilincinin bu yayın kampanyaları ile anlatıldığı görülmüştür (ÖZAYDIN E.,KARAKUŞ A.,YÜKSEL A.,Kişisel Görüşme,2020).

1.2. Görsel ve İşitsel Araçlar

Şanlıurfa Büyükşehir belediyesinin halka ulaşmak için kullandığı halkla ilişkiler çalışmalarının araçlarını incelediğimizde ünlü bir Çin atasözünün “iştirim ve unuturum, görürüm ve hatırlarım, yaparım ve anlarım” ne kadar anlamlı olduğunu görürüz. Görsel ve işitsel araçlar birden fazla duyu organına hitap eden araçlardır. Dolayısıyla örnek olarak; bilgisayar, cep telefonu, telsiz, televizyon, video, tabletler, ses CD gibi araçların kullanıldığı görülmüştür. Bunun yanında ilan-anons sisteminin, büyük led ekranların, medya unsurları gibi görsel ve işitsel araçların kullanıldığı görülmüştür.



Şehrin muhtelif yerlerinde yer alan dijital led ekranlarda yayınlatılan hizmetlerin, yerel uydu televizyon kanallarında belli aralıklarla yayınlandığı görülmüştür. Şanlıurfa Büyükşehir Belediyesi'nin hizmet sınırlarına giren 13 ilçenin vatandaşlarına ulaşabilmek amacıyla 13 ilçeye özgü olmak üzere video klipleri yapılmış, ilçe hizmetleri anlatılmış bu görselleri de yerel uydu kanalları ile ilçelerdeki dijital ekranlara ve sosyal medyaya servis edilmiştir. Yapılan bu hizmetlerin 13 ilçeye eşit bir şekilde dağıtıldığı görülmüştür. (ŞBB Performans Faaliyeti, 2020)

1.3. ALO 153 ŞUBİM (Büyükşehir İletişim Merkezi) Birimi Uygulaması

ŞUHİM (Şanlıurfa Halkla İlişkiler Merkezi) birimi ile ALO 153 ŞUBİM (Büyükşehir İletişim Merkezi) birimleri aynı zamanda kurulmuştur. Beyaz masa olarak hizmet veren birimin, büyükşehir olduktan sonra yetersiz gelmesi ve kente hitap edememesi, ALO 153 hattının tüm kırsal mahallelere açılmasıyla birlikte çağrı sayılarının artması nedeniyle iki birimin iç içe çalışamayacağı anlaşılmış, bu nedenle sağlıklı bir iletişim imkânı olmadığı görülmüş ve eski beyaz masa uygulamasına son verilmiştir. Ancak bu birim pandemi (covid-19) sürecinde tamamen mobil ve dijital ortamda faaliyet olduğu yani telefon ve dijital görseli bir arada kullandığı görülmüştür.

Şanlıurfa Büyükşehir Belediyesi kuruluş, görev ve çalışma esasları yönetmeliğinin ("Halkla İlişkiler ve Tanıtım Şube Müdürlüğünün Görevleri" başlığının Madde-76) insan odaklı 7/24 çalışma esasına göre internet üzerinden ve yüz yüze alınan başvurular (Pandemi sebebiyle fiziki iletişimden dijital iletişime geçilmiştir.) ile ALO 153 ŞUBİM (Büyükşehir İletişim Merkezi) üzerinden gelen istek, öneri ve şikâyetler sistem üzerinden kayıt altına alınmakta, vatandaşlar ALO 153 ŞUBİM aracılığıyla yönlendirilmekte ve İlgili daire başkanlığına iletilmektedir. Süreç yönetiminin takibiyle birlikte sonuçların vatandaşa geri bildirim yapılmakta ve yönetmelik hükmü ile ŞUBİM (Büyükşehir İletişim Merkezi) birimi kurulduğu görülmektedir.⁴ Birim kurulduktan sonra ayrı bir yer tahsis edilmiş ve gece saat

⁴ ŞBB Kuruluş Görev Çalışma Esaslarına Dair Yönetmelik <https://www.sanliurfa.bel.tr/kategori/337/0/new-node>



24.00' a kadar çalışan beyaz masa uygulaması yerine 7/24 çalışma uygulamasına geçildiği görülmüş, tüm Alo 153, 188, 185 ve şehir içi taşıma iletişim telefon hatları gibi ayrı telefon hatları tek çatı altında toplanarak (Contact Center) İletişim Merkezine dönüştürülmüş ve Alo 153 ŞUBİM (Büyükşehir İletişim merkezi) adıyla faaliyet ve çalışma yapıldığı görülmüştür.⁵

ŞUBİM (Büyükşehir İletişim merkezi) Alo 153 hattının tüm kırsaldaki mahallelere açılmasıyla birlikte daha önce karşılanamayan telefon çağrıları karşılanmaya başlanmış, vatandaşın istek, öneri, şikâyet ve talepleri alınmış, kurumun genel MIS (Bilgi Yönetim Sistemi) programı, CRM (kurum içi iletişim sistemi) üzerinden ilgili daire başkanlığına iletilerek taleplerin sonuçlanmasıyla birlikte vatandaşa geri bildirim yapıldığı görülmüştür. Ancak pandemi (Covid-19) sürecinde her şey telefon ve dijital görsel üzerinden yapıldığı için iletişim merkezi ve görsel tasarım birimi çalışan sayısının arttığı da pandemi etkisi olarak görülmüştür.

ŞUBİM tarafından daha önce oluşturulan whatsapp hattı üzerinden vatandaşın görsel olarak “çek yolla” yöntemiyle şikâyet, istek, öneri ve talepleri alınmış ve bu talepler de kurumun genel MIS (bilgi yönetim Sistemi) programı, CRM (kurum içi iletişim sistemi) üzerinden ilgili daire başkanlığına iletilerek taleplerin sonuçlanmasından sonra vatandaşa geri bildirim yapıldığı görülmüştür. Ancak pandemi (Covid-19) etkisi ile daha yoğun olarak kullanıldığı ve vatandaşın bu yönde taleplerini ilettiği görülmüştür.⁶

Kurulan bu birimin pandemi (Covid-19) sürecinde en hızlı, doğru ve etkin bir şekilde çözüme yardımcı olması amacıyla, ŞUBİM (Büyükşehir İletişim Merkezi) birimi ve personeli görev tanımı, iş akış şeması, iş talimatları şeklinde yapılan bu çalışmaları doküman altına alınmış olup iç kontrol sistemi oluşturulmuştur. Yapılan çalışmalarla bu şekilde halkla ilişkiler anlamında karşılaşılan sorunların yeni bir sistem ve birim kurularak halkın şikâyet, istek, öneri ve talepleri karşılan-

⁵ ŞBB İletişim Merkezi (ŞUBİM) Alo 153 <https://www.sanliurfa.bel.tr/icerik/42/4/iletisim-merkezi-subim-alo-153>

⁶ ŞBB İletişim Merkezi (ŞUBİM) Alo 153 <https://www.sanliurfa.bel.tr/icerik/42/4/iletisim-merkezi-subim-alo-153>

ma noktasında yapılanmaya gidilmiş, atılan adımlarla sorunların çözümü ve karşılaşılan sorunları minimum düzeye indirmek için çalışma yapıldığı görülmüştür.

Yerel yönetimlerde sevk ve idare yönetimin asıl görevi iken, halkın görüşleriyle şekillenen “Yönetişime” doğru gidişatın olduğu gerçeğinin göz ardı edilmediği görülmektedir. Örneğin, Şanlıurfa’da kış aylarında nadiren yağan kar, hayatı rutin kar yağan şehirlere göre daha fazla etkilemektedir. Kardan ötürü kapanan yolların açılması süreci ise belediyeler için çetin bir sınav olarak görülmüştür. Şanlıurfa Büyükşehir Belediyesi’nin alanına girmediği halde Karayollarına ait olan otoyolda ve şehirler arası yollarda (Siverek-Diyarbakır, Siverek-Kahta-Adıyaman) halkın taleplerini geri çevirmeyerek yolların açılması için belediyeye ait araçların seferber edilmesi, ayrıca yolda mahsur kalan vatandaşların sorunlarını çözmek (yol yardım, iase ve ücretsiz konaklama hizmetleri sunmak gibi) amacıyla Büyükşehir Belediye Başkanı Z.Abidin Beyazgül’ün bizzat uzak ilçelere de giderek sahada olması, “#BüyükşehirHerYerde#” mottosuyla vatandaşa gayet insani olarak “yanınızdayız” mesajı vermesi, halkla ilişkiler açısından önemli ve elzem bir davranış olarak karşımıza çıkmaktadır. Burada sosyal medyanın da gücü göz ardı edilmemelidir. Çünkü vatandaşın direk Başkanın sosyal medya hesaplarına ulaşması ve başkanın da bizzat vatandaşa anlık dönüş yaparak yardımda bulunması dijital iletişimin de nedenli etkili olduğunu göstermektedir.

SONUÇ

Günümüz dünyasında, birçok alandaki kurum ve kuruluşlarda Halkla İlişkilerin önemi giderek daha da belirgin hale gelmiştir. Ülkemizde ise özellikle 2004 yılından sonra bu konuda yapılan reformların genel olarak sebebi Halkla İlişkiler alanlarının ve çalışmalarının değerinin daha çok fark edilmesidir. Anket, referandum, kamuoyu araştırması, vaka raporları, algı operasyonu ve bu gibi terimler bu dönemlerde daha fazla önde olmuş ve bu doğrultuda Halkla İlişkilerin önemi ve güvenilirliği ortaya çıkmıştır.

Türkiye’de yerel yönetimlerde halkla ilişkiler ve tanıtım alanında özellikle halkın hedef kitle olarak belirlenmesi gerekliliği ortadadır. Kurum ile hedef kitle yani halk arasındaki iletişimi sağlamak için ise üst yönetimin en büyük yardımcısı



halkla ilişkilerdir. Çünkü ancak halkla ilişkiler sayesinde kurumların yani yerel yönetimlerin faaliyetleri hakkında halkın bilgilendirilmesi, tanıtımların yapılması, halkın görüşlerinin alınması ve bu görüşler sayesinde faaliyetlerin veya kararların yeniden gözden geçirilmesi gerekliliği anlaşılabilir. Bu durumun özellikle yerel yönetim ve belediyelerde daha önemli olduğu gözlemlenmiştir. Yerel yöneticilerin halkla ilişkiler ve çalışanları ile alakalı olarak ilgi göstermeleri gerektiği ihtiyacı doğurmuştur. Bunun yanında yine yöneticilerin de iki yönlü diyalog bilinci ile donanması gerekmektedir. Kamu yöneticilerinin halkla ilişkilerin ne olduğunu ve halkla iki yönlü iletişimin nasıl kurulacağını bilmeleri gerekmektedir. Bu düşünce ile yerel yönetimlerde halka ulaşmanın tüm teknolojik iletişim kanallarının kullanılması gerektiğinin yanı sıra, halka ulaşmanın öneminin, zamanın iletişim aracı olan internet ve sosyal medya gibi unsurlar ile anlaşılması gerektiği bilinmektedir. Yerel yönetimlerce doğru bilgi kaynağı, algı yönetimi ve ikna mühendisliği ile halkı yapılan çalışmalar hakkında bilgilendirmenin kaçınılmaz olduğu görülmüştür.

21.yüzyıl ve gelecek yüzyılların iletişimin dijital teknolojiler üzerinden sürdürülebilirliği, halkla ilişkiler nezdinde devam edeceği pandemi (Covid -19) sürecinde yerel yönetimlerde etkisinin olduğu deneyimlenerek görülmüştür.

KAYNAKÇA

- [1] EBYS Resmî Yazışmalarda Uygulanacak Usul Ve Esaslar Hakkında Yönetmelik-Cumhurbaşkanı Kararının Tarihi: 9/6/2020 Sayısı: 2646Yayımlandığı Resmî Gazetenin Tarihi: 10/6/2020 Sayısı: 31151<https://www.mevzuat.gov.tr/mevzuat?MevzuatNo=2646&MevzuatTur=21&MevzuatTertip=5>
- [2] ERTÜRK, D. “İnsan İlişkileri ve İletişim Yöntemleri” İstanbul Üniversitesi Açık Ve Uzaktan Eğitim Fakültesi Bankacılık ve Sigortacılık Ön Lisans Programı, 2016:12 İstanbul.
- [3] KARAKUŞ, A. , ŞBB Basın Yayın ve Halkla İlişkiler Daire Başkanlığı, Kişisel Görüşme, 2020, Şanlıurfa.
- [4] ÖZAYDIN, E. , ŞBB Basın Yayın ve Halkla İlişkiler Daire Başkanlığı, Kişisel Görüşme, 2020, Şanlıurfa.
- [5] ŞBB EBYS <https://ebys.sanliurfa.bel.tr/enVision/Login.aspx>
- [6] ŞBB E-Belediye <https://webportal.sanliurfa.bel.tr/web/guest/2>



- [7] ŞBB İletişim Merkezi (ŞUBİM) Alo 153 <https://www.sanliurfa.bel.tr/icerik/42/4/iletisim-merkezi-subim-alo-153>
- [8] ŞBB Kuruluş Görev Çalışma Esaslarına Dair Yönetmelik <https://www.sanliurfa.bel.tr/kategori/337/0/new-node>
- [9] ŞBB Performans Faaliyet Raporu, 2020 https://www.sanliurfa.bel.tr/files/1/2020_faaliyet_raporu.pdf
- [10] Uslu, Y. Z. , ŞBB Yazı İşleri ve Kararlar Dairesi Başkanlığı, Kişisel Görüşme, 2022, Şanlıurfa.
- [11] Yüksel, A. , ŞBB Basın Yayın ve Halkla İlişkiler Daire Başkanlığı, Kişisel Görüşme, 2020, Şanlıurfa.

COVID-19 PANDEMİSİYLE MÜCADELEDE AKILLI KENT TEKNOLOJİLERİNİN ROLÜ

Abidin Kemeç* - Hüseyin Gül**

GİRİŞ

Tarih boyunca bulaşıcı hastalıklar, genel halk sağlığına yönelik en büyük tehditlerden biri olmuştur. Virüsler, diğer hastalıklardan, savaşlardan veya doğal afetlerden çok daha fazla insanın hayatına mal olmuştur. İlk olarak Çin’de salgına dönüşüp halk sağlığına büyük tehdit oluşturan COVID-19 (2019-nCoV) salgınının etkisi şimdi dünyadaki hemen hemen her ülke için ciddi bir endişe konusu haline gelmiştir. COVID-19 salgınının patlak vermesi, bulaşıcı hastalık riskinin sağlık sistemlerini hızla teste tabi tutabileceğini, üretim süreçlerini, ekonomiyi, eğitimi, sosyal ve kültürel yaşamı ve genel kamusal yaşamın işleyişini alt üst edebileceğini göstermiştir.

COVID-19 salgınına karşı sağlık sistemlerinin yetersiz kalması, çok sayıda insan hayatının tehlikeye girmesi ve engellenemeyen ölümler ülkeleri kısmi veya tam karantina uygulamalarına zorlamıştır. Salgın sadece insan ölümlerine veya kalıcı hastalıklara yol açmamış, yaşamın tüm alanlarını benzeri görülmemiş bir şekilde etkilemiştir. Günlük hayat rutinleri değişmiş, uzaktan eğitim, uzaktan sağlık, evden çalışma, e- ticaret vb. uygulamaları yaygınlaşırken, akıllı kent teknolojilerine olan ihtiyaç artmıştır.

* Uşak Üniversitesi, Karahallı Meslek Yüksekokulu, Büro Yönetimi Yönetici Asistanlığı Bölümü, abidinkemec@gmail.com

** Süleyman Demirel Üniversitesi, İİBF/ Siyaset Bilimi ve Kamu Yönetimi Bölümü, gulluseyin@yahoo.com

Modern yaşamın yaygınlaştığı 18. yüzyıldan bu yana, küresel ölçekte, farklı virüslerin neden olduğu çok sayıda pandemi yaşanmış ve milyonlarca kişinin hayatı bu süreçten etkilenmiştir. Tablo 1’ de yer aldığı üzere HIV virüsü, MERS virüsü ve COVID- 19 virüsünün etkileri günümüzde de devam etmektedir. Ölüm miktarları açısından değerlendirildiğinde Veba, İspanyol Gribi ve HIV virüsünden sonra 2021 sonu itibarıyla en ölümcül salgın COVID- 19 salgını olmuştur. 2022 yılı Ocak ayı sonu itibarıyla dünyada toplam 5.5 milyondan fazla insan virüs kaynaklı hayatını kaybetmiştir.

Tablo 1. 18. Yüzyıldan Günümüze Büyük Pandemiler (Rajput 2020; worldmeters.info, 2022).

Salgın	Salgın Zaman Aralığı	Virüs Kaynağı	Ölüm Miktarı
Kolera Salgın	1817-1923	Kolera bakterisi	1 milyondan fazla
Üçüncü Veba	1885	Yersinia pestis/ Sıçanlar, Pire	12 milyon
Sarı Humma	1880’ler sonu	Virüs/ Sivrisinek	100- 150 bin
Rus Gribi	1889-1890	H2N2 (Kuş kaynaklı)	1 milyon
İspanyol Gribi	1918-1919	H1N1/ Domuzlar-	40-50 milyon
Asya Gribi	1957-1958	H2N2 virüsü	1.1 milyon
Hong Kong Gribi	1968-1970	H3N2 virüsü	1 milyon
HIV/AIDS	1981- Günümüz	Virüs/ Şempanzeler	25-35 milyon
Domuz Gribi	2009- 2010	H1N1/ Domuzlar	200 bin
SARS	2002-2003	Koronavirüs/ Yarasa, misk kedisi	770
Ebola Virüsü	2004- 2016	Ebola Virüs/ Yabani hayvanlar	11 bin
MERS	2015- Günümüz	Koronavirüs/ Yarasa, Deve	850
COVID- 19	2019- Günümüz	Koronavirüs	5.4 milyondan fazla (4 Ocak 2022’ye kadar)

COVID 19 pandemisi, dünya salgın tarihinde yeri olan olgulardan biridir. Ancak, geçmiş dönemlerde yaşanan salgınlardan farklı olarak, hükümetler teknoloji sayesinde sosyal mesafe önlemleri almak ve sokağa çıkma yasağı uygulamak gibi bilgilendirici duyurular yayarak harekete geçmesi çok kısa sürmüştür. Ayrıca devletler, yeni virüsün ve muhtemelen bir aşının davranışını incelemek için tüm istatistiklerini ve bulgularını diğer devletlerle paylaşma açmıştır. Ancak hem teknolojinin getirdiği kolaylıklar hem de ülkeler arası veri paylaşımı, sayısız iş kaybını ve ağır ekonomik durgunluğu engelleyememiştir. Bu nedenle devletler, yavaş yavaş kısıtlamaları ve engelleri kaldırmayı başlayarak, virüsün etkilerini sonlandırma veya azaltmaya yönelik teknoloji odaklı çözümler üretmeye başlamıştır (Basmı, vd. 2021).

1. PANDEMİYLE MÜCADELEDE AKILLI KENT TEKNOLOJİLERİNİN YERİ VE ÖNEMİ

1.1. Akıllı Kent Teknolojileri Kullanımı

İleri teknolojilerin farklı alanlarda uygulanabilme imkânının bulunduğu dijital çağda, 5G telekomünikasyon ağı, robotik teknolojisi, sanal ve artırılmış gerçeklik uygulamaları, nesnelerin internetindeki son gelişmeler, makine öğrenme algoritmaları, yapay zekâ ve derin öğrenme teknikleri, büyük veri analitiği, bulut bilişim, endüstri 4.0 ve blok zincir teknolojisi, COVID-19 salgınıyla mücadele için hızlı çözümler sağlamıştır. Daha fazla ve etkili çözümler de sunan bu teknolojiler, teşhis ve tedaviyi daha da etkili yapmaya, daha etkili iyileştirme teknikleri geliştirmeye ve salgın hastalıkların yayılmasının önlenmesine yardımcı olabilir (Swayamsiddha ve Mohanty, 2020, Singh vd., 2020, Eltarabily ve Elghezanwy, 2020, Ting, vd., 2020, Javaid vd., 2020, Kemeç, 2021).

Kentsel alanlara özgü çözümlerde de akıllı kentler öne çıkmaktadır. Akıllı kentler, küresel salgınlara karşı kentsel direnci artırmada ve salgınla mücadelede önemli araçlar sunmaktadır. Akıllı kent teknolojilerinin katkı sağlayabileceği en az beş alan sayılabilir. Bu alanlar şunlardır (Inn, 2020):

- 1- Büyük veri analitiği aracılığıyla salgınları tahmin etmek, belirlemek ve izlemek için yapay zekâ teknolojisi,
- 2- Gelişmiş yüz tanıma ve kızılotesi teknolojileri aracılığıyla kamu güvenliğini artırmak için yapay zekâ teknolojisi,
- 3- Sterilize etmek, malzemeleri teslim etmek ve gözetime yardımcı olmak için insansız hava araçları veya akıllı robotlar,
- 4- Virüsü incelemeye, virüsü teşhis etmeye ve potansiyel tıbbi tedaviler geliştirmeye yardımcı olmak için yapay zekâ teknolojisi,
- 5- İnsandan insana fiziksel temasın azaldığı dönemlerde sanal iletişimi kolaylaştırmak için akıllı uygulamalar ve yapay zekâ destekli sohbet robotları dâhil olmak üzere gelişmekte olan platformlar.



COVID-19 virüsünün etkisini ve yayılmasını aşılarda engellemenin ötesinde bazı ileri teknolojiler de bu konuda önemli fırsatlar sunmaktadır. Bu bağlamda dijital teknolojilerin kullanıldığı akıllı kentler de salgınları kontrol etmek ve etkisini azaltmak önemli çözümler sunmaktadır. Akıllı kent teknolojileri, insanların toplanması, kalabalık yönetimi, insanların karantinaya alınması, hükümet yönergelelerinin etkin bir şekilde duyurulması ve takip edilmesi, gıda ve ilaçların uygun şekilde dağıtılması, sosyal mesafe ve hijyen kurullarının uygulanması vb. gibi alanlarda yardımcı olabilir (Jaiswal, 2020).

Akıllı kentler, genel anlamda vatandaşların yaşam kalitesini iyileştirmek için kentsel sistemleri, süreçleri ve hizmetleri kentsel yönetim ve operasyon sürecinde birbirine bağlamak ve entegre etmek için çeşitli bilgi teknolojilerinin kullanıldığı yönetsel sistemleri ifade etmektedir. Akıllı kent teknolojileri, bilgileri gerçek zamanlı olarak sağlayıp, değerlendirip paylaşmaya, insanlar arasındaki yüz yüze teması azaltmaya ve diğer kurum ve kuruluşların pandemi ile mücadelesinin verimliliğini iyileştirmeye yardımcı olmaktadır. Ayrıca, akıllı kent teknolojileri COVID-19 pandemi önleme ve kontrol çalışmalarında da önemli ihtiyaçlarına cevap vermektedir (Yang ve Chong 2021).

COVID-19'un yayılması, kurumsal stratejileri, vatandaşların günlük yaşamlarını ve kuruluşlar ve kullanıcılar arasındaki etkileşimleri yeniden tanımlamayı ve yeni çalışma ve hizmet sağlama yolları sunmayı gerekli kılmıştır. Bu süreçte, akıllı kentlerin COVID-19 ve gelecekteki pandemilerle yüzleşmede ve acil durumları daha etkili yönetilmesinde akıllı teknolojiler kilit faktörlerden biri olarak öne çıkmıştır. Pandemiden önce bile akıllı teknolojiler, kentsel yönetsel süreçlerin, hizmetlerin ve alanların yeniden tasarlanmasına katkıda bulunmuştur. Küresel acil durumun dikte ettiği teknolojik, ekonomik ve sosyal değişimlerin hızı, insan-bilgisayar etkileşimlerinin yeniden okunmasına ve akıllı kentlerde vatandaş davranışlarına rehberlik eden kuralların yeniden düşünülmesine yol açmaktadır (Troisi vd. 2022).

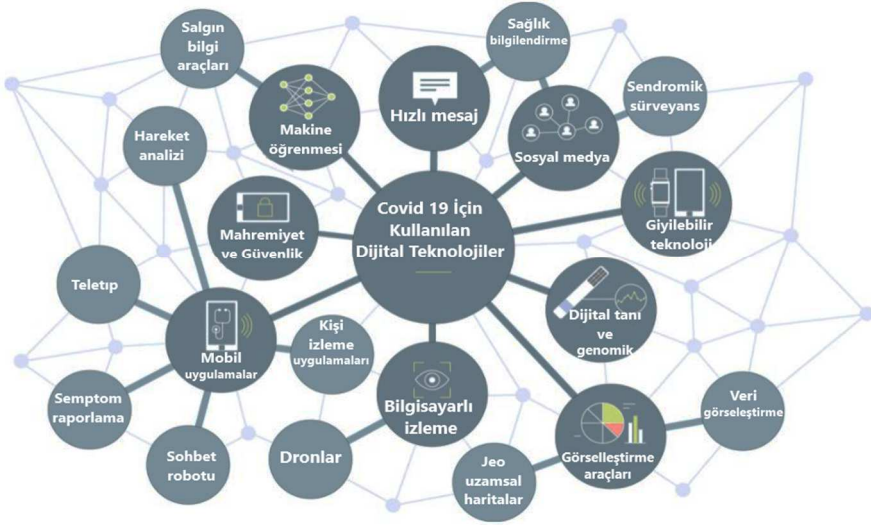

Şekil 1. COVID-19'a Halk Sağlığı Müdahalesinde Kullanılan Birbirine Bağlı Dijital Teknolojiler (Budd, vd. 2020).

Şekil 1’de, dünya çapında dijital teknolojilerin, COVID-19’a karşı mücadelede nasıl kullanıldığı gösterilmektedir. Salgın yönetiminin temel bir halk sağlığı işlevi, zaman, yer ve kişide enfeksiyon bulaşmasını anlamak ve etkili müdahalelerle rehberlik etmek için hastalık için risk faktörlerini belirlemektir. COVID-19 için halk sağlığı yetkilileri tarafından toplanan önemli epidemiyolojik verileri geliştirmek ve yorumlamak için bir dizi dijital veri kaynağı kullanılmaktadır.

1.2. Pandemiyle Mücadelede Kullanılan Temel Akıllı Kent Teknolojileri

1.2.1. Nesnelerin İnterneti (IoT) Teknolojisi

Nesnelerin interneti destekli teknolojiler ve sensörler, düzenli sağlık bakım verilerini toplamak, izlemek ve büyük ölçüde iyileştirmek, sağlık tesislerinin ve sistemlerinin yaşamlarını nasıl iyileştirdiğini yeniden tanımlamak için kullanılmaktadır. Tıp alanında, nesnelerin interneti teknolojisiyle geliştirilen uygulamalar sayesinde, çeşitli COVID-19 durumlarının doğru bir şekilde tedavi edilmesine yardımcı olmaktadır. Riskleri azaltarak ve genel performansı artırarak cerrahın işini kolaylaştırmaktadır. Nesnelerin internetini kullanan doktorlar, COVID-19’un

hayati parametrelerindeki değişiklikleri kolayca tanımlayabilirler. Bu bilgi tabanlı hizmetler, hastane tedavi sistemlerini iyileştirerek birinci sınıf sonuçları uyarlamak için bir bilgi sistemi için ideal tekniğe doğru ilerledikçe sağlık hizmetleri için yeni beklentiler sağlamaktadır. Tıp öğrencilerine gelecekte hastalığın teşhisi için daha iyi eğitim verilmekte ve rehberlik edilmektedir. IoT robotlarına, ekipmanı dezenfekte etmek, hastaneleri temizlemek, ilaç dağıtmak ve hastaları tedavi etmek için başvurulmaktadır. Örneğin Çin, kriz sırasında sağlık tesislerini temizlemek için Danimarkalı bir şirketin robotlarını kullanan ilk ülke olmuştur (Mukati, vd., 2021).

IoT, uygun sağlık yönetim sistemi için akıllı bir ağ oluşturmada çok sayıda birbirine bağlı cihaz kullanılır. Hastanın güvenliğini artırmak için her türlü hastalık izlenebilir. Herhangi bir insandan temas olmadan hastalıkla ilgili veriler dijital olarak alınabilir. Aynı zamanda uygun karar verme süreçlerinde bu verilerden yararlanır. Aşağıdaki tabloda, COVID-19 salgını için IoT'nin başlıca uygulamalarını yer almaktadır.

Tablo 2. COVID-19 Salgını İçin IoT'nin Başlıca Uygulamalar (Singh vd. 2020)

Uygulamalar	Açıklamalar
İnternete bağlı hastane	COVID-19 gibi pandemiyi desteklemek için IoT'nin uygulanması, hastane tesislerinde eksiksiz bir entegre ağa ihtiyaç duyar.
Herhangi bir acil durumda ilgili sağlık personelini bilgilendirme	Bu entegre ağ, hastaların ve personelin gerektiğinde daha hızlı ve etkili bir şekilde yanıt vermesini sağlar
Şeffaf COVID-19 tedavisi	Hastalar, herhangi bir yanlışlık ve iltimas olmaksızın sunulan faydalardan yararlanır
Otomatik tedavi süreci	Tedavi yöntemlerinin seçimi verimli hale gelir ve vakaların uygun şekilde ele alınmasına yardımcı olur.
Tele sağlık danışmanlığı	Özellikle iyi bağlantılı teleservisleri kullanarak uzak yerlerdeki ihtiyaç sahiplerine tedavi olanağı sağlar.
COVID-19 hastasını tanımlamak için kablosuz sağlık ağı	Akıllı telefonlara çeşitli özgün uygulamalar yüklenebilir, bu da tanımlama prosedürünü daha sorunsuz ve daha verimli hale getirir.
Enfekte hastaların akıllı takibi	Hastaların etkili bir şekilde izlenmesi, nihayetinde hizmet sağlayıcıları vakaları daha akıllıca ele alma konusunda güçlendirir.
Enfeksiyonun yayılımı sırasında gerçek zamanlı bilgi	Cihazlar, konumlar, kanallar vb. iyi bilgilendirilmiş ve bağlantılı olduğu için zamanında bilgi paylaşımı yapılır ve vakalar doğru bir şekilde ele alınır.
Hızlı COVID-19 taraması	Vaka ilk geldiğinde anda, akıllı bağlantılı tedavi cihazları ile doğru teşhis yapılır.
Tüm tıbbi alet ve cihazları internet üzerinden bağlama	COVID-19 tedavisi sırasında IoT, tedavi sırasında gerçek zamanlı bilgileri ileten tüm tıbbi araç ve cihazları internet üzerinden birbirine bağlar.
Virüsün doğru tahmini	Mevcut veri raporlarına dayanarak, bazı istatistiksel yöntemlerin kullanılması, gelecek zamanlardaki durumu tahmin etmeye de yardımcı olur.

1.2.2. Blok Zinciri Teknolojisi

COVID-19'un getirdiği mevcut sağlık krizi küresel bir olgu haline gelmiştir. COVID-19 salgını, dünyanın dört bir yanındaki insanların bu krizi atlama için birlik olmaları gerektiği gerçeğini gün yüzüne çıkarmaktadır. Blok zinciri gibi dağıtılmış defter teknolojileri, bu durumla başa çıkmak açısından oldukça faydalı olabilir. Blok zinciri teknolojisi, dünyanın herhangi bir köşesinden bireylerin ve kuruluşların güvenli veri paylaşımını kolaylaştıran birbirine bağlı tek bir ağın parçası olmalarını sağlar. Akıllı sözleşmelerin kullanılması, sahte verilerin ve hileli bilgilerin yayılma potansiyelini en aza indirir. Blok zincir teknolojisi sayesinde; artan test raporlarını kolaylaştırma, COVID-19 hastalarının detaylarının kaydedilmesi, yalan haber dolaşımını önleme, teşvik temelli gönüllü katılım platformunun etkinleştirilmesi destekçiler için güvenli bir bağış platformu etkinleştirme ve tedarik zinciri kesintilerini sınırlama işlemleri güvenli bir şekilde yapılabilir (Chamola, 2020; 29).

Herhangi bir virüsün yayılmasını izlemek ve kontrol etmek için doğru ve güvenilir veriler gerekli veya gereklidir. Ancak mevcut senaryoda, mevcut teknoloji, yeni koronavirüs yaygınlığı veya salgını hakkında doğru bilgileri sağlayabilecek güvenilir verilerden yoksundur. Kamu hastaneleri ve klinik laboratuvarlar gibi kaynaklar, COVID-19 pandemi hastaları hakkında bilgi sağlayabilir, ancak veriler izlenmediği ve uygun şekilde saklanmadığı ve muhtemelen belirlenen yönergelere göre toplanmadığı için güvenilir olmayabilir. Bu tür sorunları çözmek için blok zinciri teknolojisi koronavirüsün yayılmasını kolayca izlemede, yüksek riskli hastaları belirlemede ve enfeksiyonu gerçek zamanlı olarak kontrol etme konusunda son derece yetkin bir dijital veri tabanı olarak tanımlanan hayati bir rol oynayabilir (Sharma vd., 2020).

1.2.3. Yapay Zekâ Teknolojisi

Yapay zekâ (AI) teknolojisi, 2020'nin başından beri tüm dünyayı etkisi altına alan viral salgına karşı bir araç olarak kullanılmaktadır. Yapay zekâ tarafından oluşturulan virüs yapısının tahminleri, bilim adamlarını aylarca deney yapmaktan kurtarmaktadır. Çinli Infervision şirketi, yapay zekâ tabanlı koronavirüs teşhis yazılımı geliştirmiştir. Şirket, bilgisayarlı tomografi (CT) taramalarını kullanarak akciğer

sorunlarını tespit etmek için eğitmiştir. Başlangıçta akciğer kanserini teşhis etmek için kullanılan yazılım, koronavirüs gibi solunum yolu hastalıklarıyla ilişkili pnömoniye de tespit edebilmektedir. Çin'de en az 34 hastanede 32.000 şüpheli vakayı taramalarına yardımcı olmak için bu yapay zekâ teknolojiyi kullanılmaktadır (Avrupa Konseyi, 2022).

Blok zinciri ağından toplanan güvenli veriler, akıllı yapay zekâ tabanlı çözümler kullanılarak analiz edilir. Yapay zeka, koronavirüs kaynaklarından toplanan büyük veriler üzerinde güvenilir tahmin ve doğru analiz yeteneği kullanarak, salgın tahmini, koronavirüs tespiti, koronavirüs analitiği, aşı/ilaç geliştirme ve gelecekteki koronavirüs benzeri salgının tahmini olmak üzere beş ana uygulama aracılığıyla koronavirüsle mücadelede destek sağlayabilir (Nguyen, vd. 2021; 7-8).

Çoğu hastada hafif COVID-19 vakaları olmasına rağmen, doktorlar tüm hastaları izole etmek, tedavi etmek ve izlemek için aynı düzeyde yoğun yöntemler uygulamak zorundadır. Yapay zeka algoritmaları, doktorların COVID-19 hastalarını potansiyel olarak üç gruba (hafif hastalığı olan %80; orta derecede hastalığı olan %15; ve ölüm riski yüksek olanlar da dâhil olmak üzere ciddi hastalığı olan %5) ayırmasına yardımcı olmak için geliştirilebilir. Yapay zekâ teknolojisi, COVID-19'u tedavi etmek için yeni ilaçların keşfini de kolaylaştırabilir. Çeşitli yapay zekâ tabanlı triyaj sistemlerinin kullanılması, doktorların klinik yükünü potansiyel olarak hafifletebilir. Çevrimiçi bir tıbbi 'sohbet botu', hastaların erken semptomları tanınmasına, insanları el hijyeninin önemi konusunda eğitmesine ve semptomların kötüleşmesi durumunda insanları tıbbi tedaviye yönlendirmesine yardımcı olabilir (Ting, 2020).

2. COVID-19'A KARŞI DÜNYADAN UYGULAMA ÖRNEKLERİ

Koronavirüs salgınına karşı akıllı kent teknolojileri bir araç olarak kullanılmaktadır. Bu teknolojiler kullanılarak farklı coğrafyalarda birçok uygulama hayata geçirilmiştir. Çalışmanın bu bölümde COVID- 19'a karşı dünyadan uygulama örnekleri sunulmuştur.

Salgınlar sırasında kaynaklar sınırlıdır ve hızla tüketilebilir. Bu nedenle, kaynakları israf etmekten kaçınmak ve mevcut olanları daha iyi tahsis etmek için Çin

hükümeti, klasik veri toplama yöntemlerini karmaşık hesaplama sistemleri ve risk altındaki konuları belirlemeye yardımcı olan gelişmiş teknikleri desteklemektedir. Ant Financial Services şirketi, sağlık durumu, seyahat geçmişi ve temaslar gibi parametrelere dayalı olarak COVID-19 vakalarını tanımlayabilen yapay zekâ tabanlı uygulama geliştirmiştir. Bu sistem ayrıca, Çin Halk Cumhuriyeti'nin Chongqing kentinde bulunan, virüsün yayılmasını desteklediği tahmin edilen Çin Ay Yeni Yılı tatili sırasında insan akışını izlemek için uygulanmıştır. Benzer şekilde, Zhejiang, Siçuan ve Hainan eyaletlerinde, sosyal etkileşimleri yeniden yapılandırmak ve temas takibi gerçekleştirmek için gelişmiş veri analizlerinden yararlanılmıştır (Braggazi, vd., 2020).

Virüsün ilk tanımlandığı Wuhan'ın karantinaya alınmasından yaklaşık iki hafta sonra, DAMO Akademy ekibi, Tongji Tıp Koleji'nden önde gelen bir radyolog olan Dr. Shi Heshui tarafından yayınlanan teşhis kılavuzlarını kullanarak koronavirüs teşhisi için algoritmalarını eğitmeye başlamıştır. Ekip, son üç yıldır yaygın solunum yolu hastalıkları gibi alanlarda yapay zekâ destekli tıbbi görüntüleme çalışması yaptığından, COVID-19 için ilk hesaplama setini üretmesi beş günden biraz daha kısa sürmüştür. Yapay zekâ sistemi; doğrulanmış vakalarda tedavi yanıtlarını izlemek ve şüpheli vakalar için teşhis sağlamaktır. Bir tomografi makinesinin, COVID-19 teşhisini başlatmak için tipik olarak hasta başına 300 ila 400 göğüs taraması yapması gerekir. Çok deneyimli bir doktorun bile bu kadar büyük miktarda bilgiyi gözden geçirmesi 10-15 dakika sürerken, eğitilmiş yapay zekâ sistemleri taramaları 20 ila 30 saniyede tamamlayabilir. Ayrıca, ani ve yeni bir viral salgınla uğraşırken, oradaki her tıp doktorunu virüsü nasıl tespit edeceği konusunda eğitmek göz korkutucu bir görevdir, bu nedenle yapay zekâ sistemi doktorlar için analitik, ikinci bir görüş olarak hizmet etmek için kullanılır (alizila.com, 2020).

Roma'nın Fiumicino Uluslararası Havaalanında, yolcuları ve personeli olası COVID-19 semptomlarına karşı taramak için akıllı kask olarak bilinen taşınabilir üç adet termo tarayıcı, Avrupa'da ilk olarak, kullanıma sunuldu. Havaalanı yetkilileri tarafından giyilen yüksek teknolojili kaskların, vücut sıcaklıklarını uzaktan kontrol etme özelliği bulunmaktadır. Bir kişinin yüksek ateşi olduğunu tespit ederse, derhal bilgilendirileceğini ve tıbbi kontrole davet edilmektedir. Maksimum güvenlik koşullarını garanti etmek ve enfeksiyonların yayılmasını önlemek için toplam 90 termal tarayıcıya ulaşılması hedeflenmektedir (wantedinrome, 2020).



Fotoğraf 1. Akıllı Kask (wantedinrome, 2020).

Hindistan'ın ölümcül koronavirüsle savaşmak için ortaya çıkan stratejilerinden bir tanesi dezenfektan tüneldir. Tünelde yürürken baş üstü püskürtücülerden sodyum hidroklorür çözeltisi içeren dezenfektan püskürtülmektedir. Bu tünellerin kuruluş yeri halkın yoğun olarak kullandığı yerler tercih edilmektedir (financialexpress.com, 2020).



Fotoğraf 2. Dezenfektan Tüneli (financialexpress.com, 2020)

Koronavirüsün yayılmasını engelleme çabaları arttıkça tıbbi müdahalenin ölçüğü ve talebi küresel olarak artıyor. Hükümetler, ana yollardan kapatılan kırsal alanlardaki nüfus için hastalar ve tedavi arasındaki boşluğu kapatmak için teknolojiyi benimsemektedir. Teknoloji şirketi Zipline, Ruanda ve Gana'daki kırsal sağlık merkezlerine hayati tıbbi malzeme sağlamak için yüzlerce kilometre yol kat eden otonom insansız hava araçları tasarlamıştır (businessinsider.com, 2020).



Fotoğraf 3. Zipline İnsansız Hava Aracı (businessinsider.com, 2020)

3. COVID-19'A KARŞI TÜRKİYE'DEN AKILLI KENT UYGULAMA ÖRNEKLERİ

Antalya Büyükşehir Belediyesi, 23 Haziran 2021 tarihinde, kullanılan maskelerin geri dönüştürülmesi ve çevre bilincinin arttırılması amacıyla Konyaaltı Sahiline maske otomatı yerleştirmiştir. Geri dönüşümlü atık otomatı, cep telefonundan barkot okutulduktan sonra, cam, kâğıt, teneke gibi içecek ambalajları otomata atılmasıyla hesaba puan yüklemektedir. Yüklenen puanlarla EKDAĞ'ın "Sahilde Sinema Var" etkinliğinde kurduğu büfeden alışveriş yapılmaktadır. Türkiye'de ilk olma özelliğine sahip olan maske otomatında kullanılmış maske karşılığında, yeni maske verilmektedir (Antalya Büyükşehir Belediyesi, 2021).



Fotoğraf 4. Maske Toplama Otomatı (Antalya Büyükşehir Belediyesi, 2021)

İstanbul Büyükşehir Belediyesi, koronavirüs salgınına karşı, sağlık çalışanlarına yönelik yüz koruyucu siperli maske üretimine başlamıştır. Tek kullanımlık maskeler yüzün tamamını korumadığı ve farkında olmadan gün içerisinde sıklıkla ellerle yüzlere dokunulduğu için siperli maske üretimi sağlık çalışanları için faydalı olacağı düşünülmektedir. İBB Gençlik Spor Müdürlüğü, üç boyutlu yazıcılar aracılığı, günlük ürettiği ortalama 100 adet maskeyi sağlık kuruluşlarına teslim etmektedir (İstanbul Büyükşehir Belediyesi, 2022).

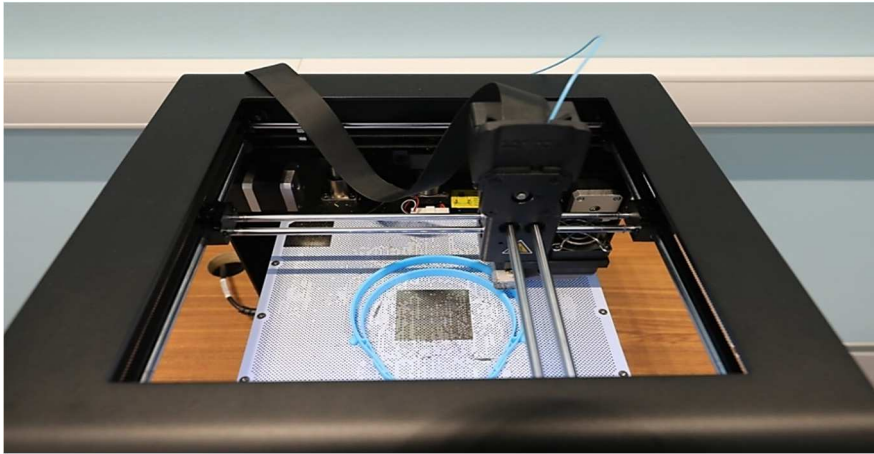

Fotoğraf 5. Üç Boyutlu Yüz Koruyucu Maske Üretimi (İstanbul Büyükşehir Belediyesi, 2022)

İzmir Büyükşehir Belediyesi, COVID- 19 pandemisi süresince kullanım miktarı artan maske, eldiven ve diğer tıbbi atıkların sterilizasyonunun sağlamak amacıyla İzmir'in Menemen ilçesinde Tıbbi Atık Sterilizasyon Tesisini açmıştır. Başta hastane ve eczane çevrelerine yerleştirilen steril kovalarda toplanan tıbbi atıklar, diğer atıklardan ayrıştırılarak salgının daha fazla yayılması önlenmekte ve zararlı mikroorganizmaların doğayla ve diğer canlılarla buluşmasının önüne geçilmektedir. Bu tesis, Türkiye'nin en büyük tıbbi atık sterilizasyon tesisi olma özelliğini taşımaktadır (İzmir Büyükşehir Belediyesi, 2020).



Fotoğraf 6. Tıbbi Atık Sterilizasyon Tesisini (İzmir Büyükşehir Belediyesi, 2020)

SONUÇ

Akıllı kentlerin salgınlara karşı çözüm üretebilme kabiliyetlerinin yüksek olması, kentlerin daha dirençli olmaları açısından da olumludur. Bu kentlerde virüse karşı mücadele araçları oldukça daha etkili sonuçlar üretebilmektedir. Örneğin enfekte olmuş kişilere herhangi bir temas olmaksızın bakım ve tedavi sağlamak ya da ilaç ve gıda teslim etmek; hasta ve sağlık sisteminin verilerinin güvenliğini sağlamak; daha hızlı vaka tespiti yapmak; toplantıları ve etkinlikleri çevrimiçi düzenlemek; tıbbi atıkları daha hızlı ve etkili dönüştürebilmek gibi amaçlarla yeni nesil teknolojilerden yararlanılmaktadır.



Çin son yıllarda teknoloji alanında önemli bir gelişme kaydetmiş, dünyanın en önemli teknoloji ihracatçısı haline gelmiştir. Bu duruma ek olarak pandeminin Çin’de başlaması da fırsata çevrilmiştir. Virüsün yayılmaya başladığı ilk zamanlarda katı kısıtlar getirilirken, ilerleyen dönemlerde hastalıkla ilgili mevcut veriler kullanılarak farklı çözümler geliştirmiştir. Çin’de faaliyet gösteren teknoloji şirketleri, özellikle yapay zekâ teknolojisini kullanarak, koronavirüs vakalarını hızlı ve isabetli şekilde teşhis edecek araçlar geliştirmişlerdir.

Türkiye’de belediyeler koranavirüse karşı genel olarak; gıda yardımı, üretici ve çiftçilere destek, belediye mülkiyetinde yer alan taşımazlar için kira desteği, çevrimiçi sanatsal ve kültürel faaliyetler, koronavirüs salgınından etkilenen esnafa nakdi destek, sağlık çalışanlarına yönelik destekler, öğrencilere ücretsiz tablet desteği, ücretsiz internet imkanı, maske ve dezenfektan üretimi ve dağıtımı, kent genelinde dezenfekte çalışmaları, toplantıların telekonferans yöntemine göre yapılması, çevrimiçi kurslar, toplu taşımalarda temizlik ve dezenfeksiyon denetimi, kamusal alanlara girişte ateş ölçümü ve HES kodu sorgulama, internet sitelerinde COVID- 19 ile ilgili bilgilendirmeler dahil olmak üzere bir dizi hizmet sunmuş, destek verilmiş ve önem almışlardır.

Bir virüsü kontrol altına almak için alınan tedbirlerin, veri ve bilgi paylaşımının uygulandığı ülkeleri aşarak, daha küresel ölçekte gündeme getirilmesi ve işbirliği yapılması büyük önem taşımaktadır. Ekonomik istikrarın sağlanması için ortaya çıkan sağlık tehditlerini daha iyi izlemek ve böylece diğerlerinin yanı sıra turizm ve seyahat endüstrileri gibi sektörlerde herhangi bir aksama olmamasını sağlamak için kentsel sağlık verilerini coğrafyalar arasında paylaşmak gereklidir. Bu, salgının yayılmasını ve dolayısıyla insan hareketlerini kontrol etmek için işbirliği yapılması ve proaktif önlemlerin alınmasıyla mümkündür. Bu, yolcular üzerindeki korkuları ortadan kaldıracak ve bu tür salgınlar meydana geldiğinde ekonomik yükü taşıdığı görülen turizm ve ulaştırma endüstrisi gibi sektörler üzerinde olumlu etkiler yaratacaktır. Bunun için, bilgi paylaşımına ilişkin tüm engelleri ortadan kaldırmak için veri paylaşımına ilişkin protokollerin kalibre edilmesini sağlayarak başarılabilir (Allam ve Jones, 2020).

Koronavirüs salgını sırasında alınan önlemler kadar salgının etkilerini kısa sürede atlatmak için COVID-19 sonrasında (post COVID-19) yapılacak düzenlemelerin yol haritasının çıkarılması da önem arz etmektedir. COVID-19 krizi sonrasında üniversiteler, kamu araştırma kurumları ve firmalar tarafından yürütülen araştırmalara yenilik için sürekli finansman sağlanması gereklidir. Bilişim teknolojileri, daha esnek, sürdürülebilir ve kapsayıcı bir gelecek inşa etmede kritik bir rol oynamaktadır. Rekabetçi pazarları korumak için krizden en çok etkilenen yenilikçi işletmelere, özellikle daha küçük yenilikçi firmalara desteğin güçlendirilmesi ihtiyaç duyulmaktadır. Daha kapsayıcı, sürdürülebilir ve esnek geleceklere geçiş için, kentsel politika üretiminde gerçek zamanlı, ayrıntılı verilerden ve yeni fırsatlardan yararlanılmalıdır. Bu veriler, kullanımlarını genişletmek ve geliştirmek, daha çevik, uyarlanmış ve nihayetinde daha etkili politika yanıtlarına izin verebilir, ancak bu, veri yönetimi için altyapıya, veri gizliliğini ve dijital güvenliği garanti altına almanın yanı sıra bu verilerin ve araçların nasıl kullanılacağına ilişkin eğitim sağlanmasına yönelik önemli yatırımlar gereklidir (OECD,2021). Bunun için akıllı kent uygulamaları önemli fırsatlar sunmaktadır.

KAYNAKÇA

- [1] Alizila.com, (2020). *How DAMO academy's AI system detects coronavirus cases.* <https://www.alizila.com/how-damo-academys-ai-system-detects-coronavirus-cases/>, Erişim tarihi 02.01.2022.
- [2] Allam, Z., & Jones, D. S. (2020). On the coronavirus (COVID-19) outbreak and the smart city network: Universal data sharing standards coupled with artificial intelligence (AI) to benefit urban health monitoring and management. *Healthcare*, 8(1), 2-9.
- [3] Avrupa Konseyi, (2022). *AI ve COVID-19 koronavirüsünün kontrolü.* <https://www.coe.int/en/web/artificial-intelligence/ai-and-control-of-covid-19-coronavirus>, Erişim tarihi: 18.01.2022.
- [4] Basmı, W., Boulmakoul, A., Karim, L., & Lbath, A. (2021). Distributed and scalable platform architecture for smart cities complex events data collection: Covid19 pandemic use case. *Journal of Ambient Intelligence and Humanized Computing*, 12(1), 75-83.
- [5] Bragazzi, N. L., Dai, H., Damiani, G., Behzadifar, M., Martini, M., & Wu, J. (2020). How big data and artificial intelligence can help better manage the COVID-19 pandemic. *International journal of environmental research and public health*, 17(9), 1-8.



- [6] Budd, J., Miller, B. S., Manning, E. M., Lampos, V., Zhuang, M., Edelstein, M., ... & McKendry, R. A. (2020). Digital technologies in the public-health response to COVID-19. *Nature medicine*, 26(8), 1183-1192.
- [7] Businessinsider.com, (2020). *Drones*. <https://www.businessinsider.com/zipline-drone-coronavirus-supplies-africa-rwanda-ghana-2020-5>, Erişim tarihi: 05.12.2021.
- [8] Chamola, V., Hassija, V., Gupta, V., & Guizani, M. (2020). A comprehensive review of the COVID-19 pandemic and the role of IoT, drones, AI, blockchain, and 5G in managing its impact. *IEEE Access*, 8, 90225-90265.
- [9] Eltarabily, S., & Elghezanwy, D. (2020). Post-pandemic cities-the impact of COVID-19 on cities and urban design. *Architecture Research*, 10(3), 75-84.
- [10] Financialexpress.com, (2020). *Dezenfektan tünelleri: Hindistan'ın ölümcül koronavirüsle savaşmak için ortaya çıkan stratejileri*. <https://www.financialexpress.com/photos/business-gallery/1924987/disinfectant-tunnels-indias-emerging-strategies-to-combat-deadly-coronavirus-see-images/>, Erişim tarihi: 03.12.2021.
- [11] Inn, T. L. (2020). Smart city technologies take on COVID-19. *Analysing Penang, Malaysia And The Region Series, Penang Institute Issues*, 1-10.
- [12] İstanbul Büyükşehir Belediyesi, (2022). *İBB'den Sağlık Çalışanlarına Yüz Korumaya Maske*. <https://koronavirus.ibb.istanbul/ibb-sorumluluk/> Erişim tarihi: 14.01.2022.
- [13] İzmir Büyükşehir Belediyesi, (2020). *COVID-19 Dirençlilik Eylem Planı*. https://www.izmir.bel.tr/CKYuklenen/Covid19DirencilikEylemPlanı_TR.pdf, Erişim tarihi: 11.12.2021.
- [14] Jaiswal, R., Agarwal, A., & Negi, R. (2020). Smart solution for reducing the COVID-19 risk using smart city technology. *IET Smart Cities*, 2(2), 82-88.
- [15] Javaid, M., Haleem, A., Vaishya, R., Bahl, S., Suman, R., & Vaish, A. (2020). Industry 4.0 technologies and their applications in fighting COVID-19 pandemic. *Diabetes & Metabolic Syndrome: Clinical Research & Reviews*, 14(4), 419-422.
- [16] Mukati, N., Namdev, N., Dilip, R., Hemalatha, N., Dhiman, V., & Sahu, B. (2021). *Healthcare assistance to COVID-19 patient using internet of things (IoT) enabled technologies*. *Materials Today: Proceedings*.
- [17] Kemeç, A. (2021). *Akıllı Kent Uygulamaları: Antalya Büyükşehir Belediyesi Örneği*. Süleyman Demirel Üniversitesi, Sosyal Bilimler Enstitüsü, Yayınlanmamış Doktora Tezi, Isparta.
- [18] Nguyen, D. C. Ding, M., Pathirana, P. N., & Seneviratne, A. (2021). Blockchain and AI-based solutions to combat coronavirus (COVID-19)-like epidemics: A survey. *IEEE Access*, Cilt 9, 95730-95753.

- [19] OECD, (2021). *How will COVID-19 reshape science, technology and innovation?* <https://www.oecd.org/coronavirus/policy-responses/how-will-covid-19-reshape-science-technology-and-innovation-2332334d/>, Erişim tarihi: 05.11.2021.
- [20] Sharma, A. Bahl, S. Bagha, A. K. Javaid, M. Shukla, D. K. & Haleem, A. (2020). Blockchain technology and its applications to combat COVID-19 pandemic. Special Issue: Emerging Technologies for Fighting COVID-19, *Research on Biomedical Engineering*, 1-8.
- [21] Singh, R. P. Javaid, M. Haleem, A. & Suman, R. (2020). Internet of things (IoT) applications to fight against COVID-19 pandemic. *Diabetes & Metabolic Syndrome: Clinical Research & Reviews*, 14(4), 521-524.
- [22] Ting, D. S. W. Carin, L. Dzau, V. & Wong, T. Y. (2020). Digital technology and COVID-19. *Nature medicine*, 26(4), 459-461.
- [23] Vaishya, R. Javaid, M. Khan, I. H. & Haleem, A. (2020). Artificial Intelligence (AI) applications for COVID-19 pandemic. *Diabetes & Metabolic Syndrome: Clinical Research & Reviews*, 14(4), 337-339.
- [24] Yang, S. & Chong, Z. (2021). Smart city projects against COVID-19: Quantitative evidence from China. *Sustainable Cities and Society*, Cilt 70, 1-9.
- [25] Wantedinrome, (2020). *Rome airport uses smart helmet to screen for COVID-19.* <https://www.wantedinrome.com/news/rome-airport-uses-smart-helmet-to-screen-for-covid-19.html>, Erişim tarihi: 12.11.2021.
- [26] worldometers.info, (2021). *COVID-19 Coronavirus Pandemic.* <https://www.worldometers.info/coronavirus/>, Erişim tarihi: 04.01.2022.

COVID-19 SALGINI SÜRECİNDE İSTANBUL İÇİ İKAMET YERİ DEĞİŞİKLİĞİNİN ANALİZİ

Adem Sakarya - M.Ziya Paköz

GİRİŞ

2020 yılı başlarında tüm dünyanın gündemini değiştiren ve iki seneden daha uzun bir süredir devam eden Covid-19 salgını hem birey hem toplum düzeyinde kalıcı etkiler bırakmıştır. Bu etkinin en yoğun görüldüğü yerler, hiç şüphesiz megakentlerdir. 15 milyonu aşan nüfusuyla İstanbul'da mekân organizasyonu, toplu taşımanın kapasitesi, kamusal mekanların niteliği, açık ve yeşil alanların yeterliliği, nüfus ve yapı yoğunluğu salgınla yeniden tartışılmaya ve sorgulanmaya başlanmıştır. Bu süreçte megakentin yüksek yoğunluklu, yetersiz altyapıya ve açık alana sahip ilçelerinden düşük yoğunluklu ve açık alanların fazla olduğu ilçelere doğru ikamet yeri değişikliği beklentisi oluşmuştur.

Bu bildirinin amacı, 2020 yılında İstanbul içi ikamet yeri değişikliğinin nicelik ve niteliğini irdelemektir. Bu amaçla ilçelerin birbiri arasındaki (adrese dayalı) insan hareketliliği yoğunluk, kişi başına düşen yeşil alan miktarı ve merkezilik üzerinden açıklanmaya çalışılmıştır. Bildirinin girişten sonraki bölümünde, ikamet yeri değişikliğine ilişkin kavramsal çerçeve verilmiş, Covid-19 salgınının ikamet yeri değişikliğine etkisine yönelik ampirik çalışmaların bulguları paylaşılmıştır. İkinci bölümde bu çalışmanın yöntemi ve çalışmada kullanılan veriler açıklanmıştır. Üçüncü bölümde analiz sonucu elde edilen bulgular tartışılmıştır. Son bölümde genel değerlendirmelere yer verilmiştir.



1. KAVRAMSAL ÇERÇEVE

Kent içi ikamet yeri değişikliği (*residential mobility*), zorunlu ve isteğe bağlı olmak üzere iki grupta incelenmektedir. Doğal ve teknolojik afetler, kamulaştırma / yerinden etme, iç savaş, terör gibi zorunlu nedenlerden kaynaklı yer değişiklikleri olabileceği gibi, işyeri değişikliği, evlenme, ailenin genişlemesi, emeklilik, kaliteli bir sosyal çevrede yaşama arzusu gibi nedenlerden ötürü isteğe bağlı ikamet yeri değişiklikleri de olabilmektedir. İsteğe bağlı yer değiştirme kararını yaşam döngüsü ve hanehalkı yoğunluğu gibi demografik özellikler, adet ve gelenekler gibi toplumsal ve kültürel normlar, risk alabilme kabiliyeti gibi kişisel özellikler, ekonomik fırsatların mekânsal dağılımı ve fırsatlar hakkındaki bilginin hacmi ve doğruluğu gibi faktörler etkilemektedir (Pacione, 2009).

Ailelerin yer değiştirmeye ilişkin karar sürecini ihtiyaçlar ve beklentiler ile gerçek yaşam ortamı arasındaki uyumsuzluğun sebep olduğu stresin düzeyiyle açıklanmaktadır. Bu stresin kaynakları aile büyüklüğünün değişmesi gibi içsel faktörler olabileceği gibi, işyeri değişikliği sebebiyle ikamet-işyeri süresinin uzaması gibi dışsal faktörler de yer değişikliği kararında önemli bir etkiye sahiptir. Şayet stresin düzeyi tolere edilebilir seviyeyi aşarak dayanılmaz bir zorlanma (*strain*) düzeyine çıkarsa, hane halkı ya bulunduğu çevreyi iyileştirmeye çalışacak ya beklentilerini düşürecek veya yer değişikliği karar verecektir (Pacione 2009; Clark, 2017).

Covid-19 salgını, yukarıda zikrettiğimiz zorunlu ve isteğe bağlı yer değişikliklerinin kesişiminde konumlanmaktadır. Salgın bir doğal afet, dolayısıyla zorunlu bir neden olarak sayılabilir. Bununla birlikte bu zorunluluk insanları yer değiştirmeye mecbur bırakan deprem, sel, tsunami, savaş gibi sebepler gibi aynı düzeyde bir zorunluluk değildir. Fakat salgın sürecinde sokağa çıkma yasakları geniş ve ferah evlerin önem ve kıymetini artırmış, virüsün bulaşmasının daha kolay olduğu kalabalık ortamlardan kaçınma arzusu da hane halklarını yoğunluğun daha az olduğu çeperlere veya yarı-kırsal yerleşimlere doğru yönlendirmiştir. Bunlara ilave-ten salgın kaynakları iş kayıpları veya uzaktan çalışma imkanları da yer değişikliğini tetikleyen unsurlar olmuştur. İstanbul'da salgının ilk fazından hemen sonra 2020

yılının Haziran ayında Paköz ve Işık tarafından yapılan bir alan araştırmasına katılanların %16'sı İstanbul içerisinde başka bir yere taşınmayı düşündüğünü, %16,5'i ise başka bir yerleşmeye göç etmeyi planladığını ifade etmiştir (Paköz ve Işık, 2022). Görüldüğü gibi salgın kısmen zorunlu kısmen isteğe bağlı olarak kent içi yer değiştirme kararını etkilemektedir. Bununla birlikte salgının oluşturduğu belirsizlik ortamının çoğunlukla kısa vadeli hareketi teşvik ettiği ve uzun vadeli kararların ise beklemeyle alındığı ifade edilmektedir (Duque-Calvache vd. 2021).

Literatürde salgın sonrası kent içi (günlük) hareketliliğin değişimiyle ilgili çok sayıda çalışma bulunmakla birlikte, kent içi ikamet yeri değişikliğine ilişkin ampirik çalışmaların sayısı oldukça azdır. Duque-Calvache ve arkadaşları (2021), 24 Nisan-26 Mayıs 2020 tarihleri arasında İspanya genelinde 2895 kişinin katıldığı çevrimiçi anket ile salgın döneminde ikamet yeri değişikliklerinin tetikleyicilerini, motivasyonunu ve varış noktalarını sorgulamışlardır. Araştırma sonuçlarına göre karantinaya tepki olarak önemli sayıda konut hareketi yapıldığı, salgının konut hareketliliği için ekonomik sorunlar, korku ve yalnızlık duyguları, daha iyi barınma, bakılma ve başkalarına bakma ihtiyacı gibi yeni tetikleyiciler ürettiğini göstermektedir.

Anik ve Habib (2021), salgın nedeniyle insanların uzun vadeli seyahat tercihlerinin ve konut hareketliliğinin sosyo-ekonomik değişkenlere nasıl değişebileceğini, Kanada'nın Halifax kentinde çalışan 338 profesyonel ile yaptıkları anket çalışmasıyla ve Bayes Ağı yaklaşımıyla irdelemişlerdir. Araştırmaya katılanların %2'si yeni araç satın almak, %7'si işyerine yakın bir yere taşınmak, %57'si ise evden çalışmak istediğini ifade etmişlerdir. Yazarlar yerleşim yeri hareketliliği ile evden çalışma arasında negatif bir korelasyon bulmuşlardır. Aynı yazarlar, başka bir çalışmada (Habib ve Anik, 2021), konut yeri seçimi, seyahat aracı sahipliği ve tür seçimindeki değişimleri analiz ederek, COVID-19'un ulaşım ve arazi kullanım sistemleri üzerindeki uzun vadeli etkilerini 2030 yılı için mikro tabanlı bir simülasyon modeliyle tahmin etmişlerdir. Sonuçlar, salgının devam etmesi durumunda özellikle banliyölerde özel araç sahipliğinin artacağını, uzaktan çalışma ve eğitim olanaklarının insanların şehir merkezinden uzakta yaşamaya yönelteceğini ortaya koymaktadır.

Downey ve arkadaşları (2021), İskoçya’da ikamet eden 994 kişiyle yaptıkları çevrimiçi anketle, salgının farklı aşamalarında ve salgın sonrasında seyahat alışkanlıklarını ve ikamet yer seçim tercihlerini irdelemişlerdir. Araştırma sonuçlarına göre salgın öncesi ikamet yerini değiştirmek isteyenlerin oranı %33 iken, salgın bu oranı %40’a yükseltmiştir. Bu %40’lık oran içerisinde %17’si taşınmayı düşünme sebebi olarak evden çalışmayı göstermiştir.

Özetle, Covid-19 salgınının ikamet yeri değişikliğine etkisine ilişkin yapılan az sayıda ampirik çalışmanın ortak noktası, salgının ve buna bağlı değişen çalışma koşullarının ikamet yeri tercihlerini etkilediği yönündedir. Bu etkinin kalıcı olup olmayacağını ise zaman gösterecektir.

2. VERİ VE YÖNTEM

Covid-19 salgını kapsamında İstanbul içi ikamet yeri değişikliğinin incelendiği bu çalışmada, ikamet yeri değişikliğinden yaşanan değişim ilçelerin il içi net göç hızı üzerinden analiz edilmiştir. Bu analiz öncesinde, çalışmanın hareket noktasını oluşturan İstanbul’da 2020 yılındaki nüfus azalması toplam ve yabancı nüfus üzerinden grafiklerle değerlendirilmiştir. İl içi göç değişimi analizindeyse göçü etkileyen faktörler olarak yukarıda literatür özetinde aktarıldığı gibi Covid-19 ve şehir planlama kesitinde yapılan çalışmalarda vurgulanan yeşil alan miktarı, yoğunluk ve ilçelerin merkeziliği değişken olarak alınmıştır.

İl içi ikamet yeri değişikliği, ilçelerin il içi net göç hızı üzerinden incelenmiştir. İl içi net göç hızı değişimi (binde) değişkeninin hesaplanması amacıyla, TÜİK’ten belge talebiyle ilçelerin 2018- 2019- 2020 yılına ait göç istatistikleri alınmıştır. Daha sonra bu istatistikler üzerinden, çalışmada kullanılan 2020 yılı ile 2018-2019 yılı ili içi net göç oranı ortalaması farkı hesaplanmıştır. Bir ilçenin il içi net göç hızı formülü şu şekildedir;

$$Ax = \left(\frac{Aa - Av}{An} \right) \cdot 1000 \quad (1)$$

Ax: A ilçesinin ili içi net göç hızı (binde)

Aa: A ilçesinin İstanbul içerisinde aldığı göç

Av: A ilçesinin İstanbul içerisine verdiği göç

An: A ilçesinin o yılki nüfusu

Kişi başına düşen yeşil alan miktarı (m^2/ki), Erginli (2018) çalışmasından alınmıştır. Çalışmada Erginli, 2018 yılında, ilçelerin sahip olduğu aktif yeşil alan büyüklüğü üzerinden kişi başına düşen yeşil alan miktarını hesaplamıştır.

Yoğunluk (ki/ha) değişkeninin hesaplanmasında TÜİK adrese dayalı nüfus kayıt sisteminden (ADNKS)¹ ilçelerin nüfus bilgisi ve Tarım ve Orman Bakanlığı'nın CORINE (*Coordination of Information on the Environment- Çevresel Bilginin Koordinasyonu*)², sisteminden ilçelerin yerleşik alan büyüklüğü edinilmiştir. Daha sonra bu iki veriden, ilçelerin yerleşik alan nüfus yoğunluğu hesaplanmıştır.

İlçelerin merkezilik niteliği, konuyla ilgili yapılan araştırmalar değerlendirilerek belirlenmiştir. Merkezi olma durumu ilçenin sahip olduğu hizmet sunumuyla ilgilidir. Bu anlamda İstanbul'un tek merkezli yapıdan çok merkezli yapıya geçişini inceleyen Dökmeci ve Berköz (1994) çalışması ilk çalışma olarak nitelendirilebilir. Daha sonra, yabancı sermaye yatırımlarının yer seçimi (Berköz ve Türk, 2010), küreselleşmenin mekânda etkisi (Özus ve diğ., 2011) üzerinden bu çalışma güncellenmiştir. Son olarak bu çalışmalarla birlikte, 2009 onanlı İstanbul Çevre Düzeni Planı hazırlık sürecinde elde edilen çıktılar (İstanbul Büyükşehir Belediyesi, 2009) inceleyen Kılınç ve Türk (2022) İstanbul'daki ilçelerin merkezilik niteliklerini belirlemiştir. Bu çalışmalar birlikte değerlendirilerek ilçelerin merkezilik niteliği merkez, alt merkez ve çeper olmak üzere üç sınıfta değerlendirilerek çalışmada kullanılmıştır.

Yöntem aşamasında ilk olarak, yeşil alan miktarı, yoğunluk ve merkezilik niteliğinin ilçelerin il içi net göç hızı farkı üzerinde etkisinin olup olmadığı regresyon analiziyle incelenmiştir. Ancak değişkenler arasında doğrusal bir ilişki bulunamamıştır. Sonrasında, değişkenler üç alt gruba ayrılarak, her sınıfa ait toplamdaki ve ilçeler düzeyindeki net göç alınmış ve sınıflar karşılaştırılmıştır. Buna göre kişi başına düşen yeşil alan miktarı 0,2- 1; 1,1- 2,0; 2,1- 7,2 m^2 şeklinde; yoğunluk 9-100;

¹ <https://biruni.tuik.gov.tr/>, Erişim tarihi: 21 Kasım 2021.

² <https://corine.tarimorman.gov.tr/>, Erişim tarihi: 21 Kasım 2021.



101- 250; 251- 420 ki/ha şeklinde ve merkezilik de merkez, alt merkez ve çeper şeklinde üç sınıf olarak alınmıştır.

Çalışmada her değişkene ait mekânsal gösterim coğrafi bilgi sistemleri aracılığıyla hazırlanmış ve değişkenler arasındaki mekânsal benzerlik ve farklılıklar değerlendirilmiştir.

3. BULGULAR

Bulgular üç aşamada verilmektedir. İlk olarak İstanbul'da 2020 yılında nüfusun azalması toplam ve yabancı nüfus değişimi üzerinden incelenmiştir. İkinci olarak, yeşil alan miktarı, yoğunluk ve merkezilik niteliği ile il içi net göç hızı değişiminin ortaya konması açısından 2018-2019 ortalama il içi net göç hızı ve 2020 il içi net göç hızının mekânsal dağılımına dair değerlendirme yapılmıştır. Son olarak da değişkenlerin alt gruplarına göre net göç hızı farkının ortalaması önce bütünde verilmiş ve sonrasında ilçeler özelinde net göç hızı farkının mekânsal dağılımıyla ilişkilendirilerek aktarılmıştır.

Covid-19 salgını etkisinin her alanda hissedildiği 2020 yılında, Cumhuriyet tarihinde ilk defa İstanbul'un nüfusu azalmıştır. 2010- 2019 yılı arasında yıllık ortalama %2 oranında artan İstanbul nüfusu, 2020 yılında bir önceki yıla göre %0,4 oranında azalmıştır (Şekil 1).

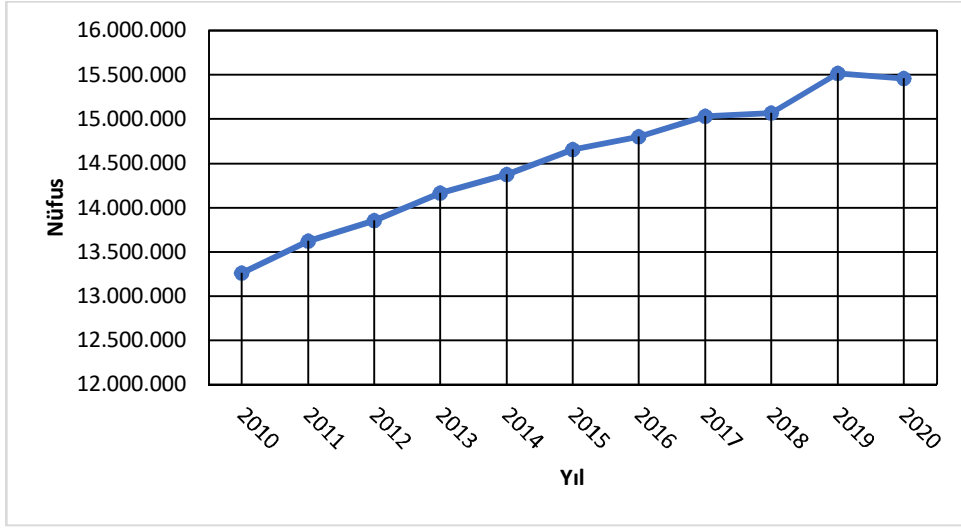

Şekil 1. İstanbul'un Nüfus Değişimi (TÜİK, ADNKS'den yararlanılarak hazırlanmıştır).

Türkiye'de son on yıllık dönemde yabancı nüfusunun artması, ülkenin en büyük metropolü olan İstanbul'u da etkilemiştir. 2010- 2019 arasında İstanbul'daki yabancı nüfus yıllık ortalama %30 oranında artarak toplam nüfus içerisindeki payı 2010'da %0,4 iken 2019'da %4'e ulaşmıştır. Yabancı nüfusun özellikle 2018- 2019 arasında %38 oranında artmasına rağmen 2020 yılında bir önceki yıla göre %25 oranında azalmasını Covid-19 salgınından ayrı düşünmek olanaksızdır. Bu durumun salgın sürecinde ekonomi yaşanan sorunlar nedeniyle yabancı nüfusun iş arayışı amacıyla İstanbul'u terk etmesi şeklinde değerlendirmek mümkündür. Tüm bunlar, İstanbul'da 2020 yılında yaşanan nüfus azalmasının temel nedeninin yabancı sayısındaki azalma olduğunu göstermektedir. Nitekim İstanbul bütününde 2020 yılında nüfus bir önceki yıla göre 56.815 kişi azalırken, yabancı sayısındaki azalma 146.856'dır (Şekil 2).

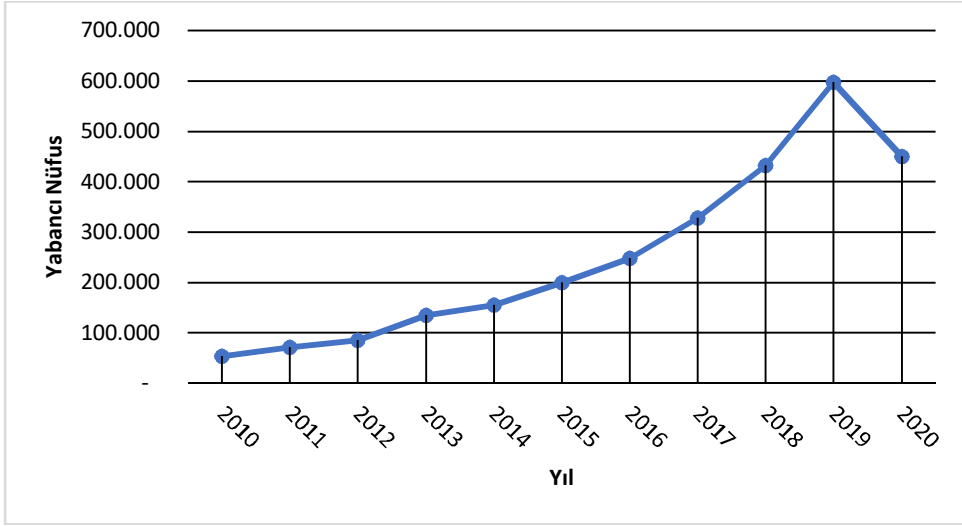

Şekil 2. İstanbul'da Yabancı Nüfus Değişimi (TÜİK'ten edinilen verilerden yararlanılarak hazırlanmıştır)

İstanbul genelinde yaşanan nüfus azalmasına yönelik değerlendirmenin ortaya konulmasının ardından, İstanbul içinden yaşanan nüfus hareketine dair bulgular, analizde kullanılan değişkenler üzerinden aşağıda aktarılmaktadır.

İstanbul genelinde kişi başına düşen yeşil alan miktarı düşüktür. Tüm ilçelerde bu değer, Mekânsal Planlar Yapım Yönetmeliği'nde belirtilen asgari yeşil alan miktarının³ (10 m²) altındadır. Avrupa Yakası'nda Bakırköy, Beşiktaş, Fatih; Anadolu Yakası'nda ise Adalar, Maltepe ve Beykoz yeşil alan miktarı açısından öne çıkan ilçelerdir. Yeşil alan miktarının az olduğu ilçeler tarihsel süreçte yoğun göç alan Esenler, Bağcılar, Gaziosmanpaşa, Ümraniye, Sultanbeyli ve Sancaktepe'dir (Şekil 3).

³ <https://www.mevzuat.gov.tr/File/GeneratePdf?mevzuatNo=19788&mevzuatTur=KurumVeKurulusYonetmeli&mevzuatTertip=5>, Erişim tarihi: 20 Ocak 2022.

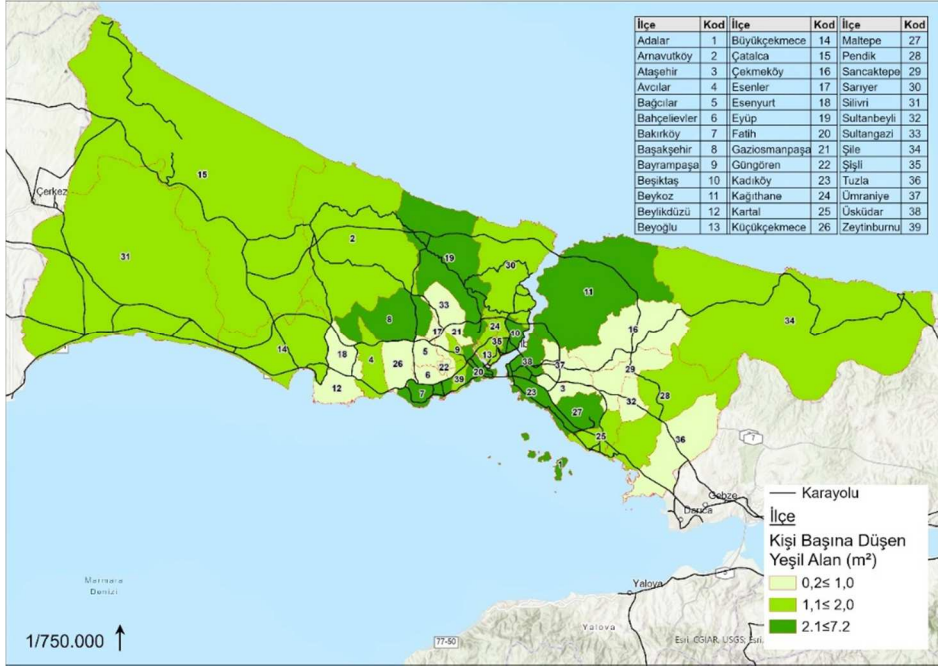

Şekil 3. İstanbul'da Kişi Başına Düşen Aktif Yeşil Alan Miktarı Açısından İlçelerin Sınıflandırılması (Erginli (2018) çalışmasından yararlanılarak hazırlanmıştır)

2020 nüfusuna göre İstanbul'un %65 nüfusuna sahip olan Avrupa Yakası'ndaki ilçelerde yoğunluk Anadolu Yakası'na göre yüksektir. Avrupa Yakası'nda yeşil alan miktarının az olduğu Gaziosmanpaşa, Güngören, Esenler ve çevre ilçelerde yoğunluk değeri yüksektir. Ayrıca yeşil alan miktarı kısmen yüksek olan Fatih, Beşiktaş ve Beyoğlu gibi yerleşme tarihi daha eskilere dayanan ilçelerde de yoğunluk yüksektir. Anadolu Yakası'ndaki ilçelerde ise genel anlamda homojen bir dağılım bulunmaktadır (Şekil 4).

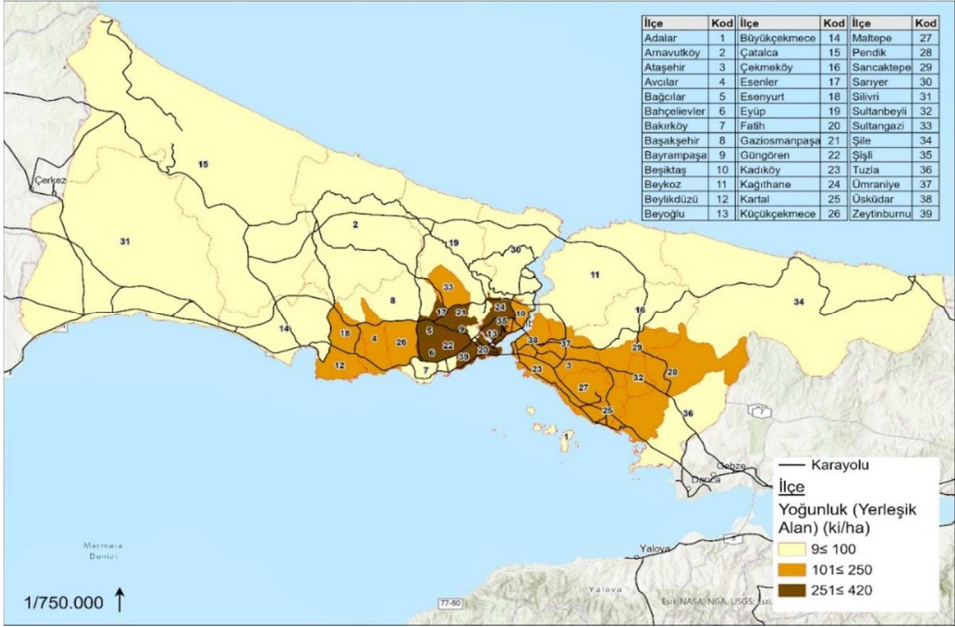

Şekil 4. İstanbul'da Yerleşik Alan Yoğunluğu Açısından İlçelerin Sınıflandırılması

Hizmet sunumunu gösteren merkezilik açısından hem Avrupa hem de Anadolu Yakası'nda tarihi çekirdeği oluşturan ilçeler merkez niteliğindedir. Bu çekirdeğin yakın çevresini oluşturan ilçeler ise alt merkez niteliğindedir. Daha dışta kalan ilçelerse çeper ilçelerdir (Şekil 5).

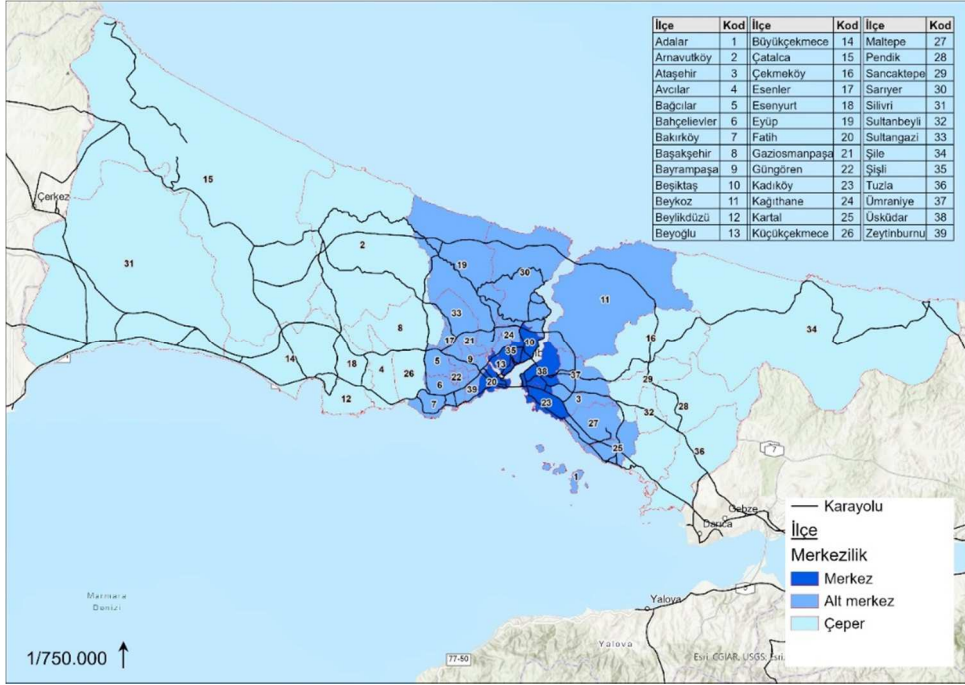

Şekil 5. İstanbul'da İlçelerin Merkezilik Durumu (Kılınç ve Türk (2022) çalışmasından yararlanılarak hazırlanmıştır)

2018-2019 yılları il içi net göç hızı ortalamasına göre çeper olarak tanımlanan ilçelerde değerin yüksek olduğu görülmektedir. Avrupa Yakası'nda merkez ilçeler ile kısmen yoğunluğu yüksek olan ilçelerde ise bu değer düşüktür. Genel anlamda merkez ilçelerde net göç hızı düşük olmakla birlikte Kadıköy'de yüksektir. Yoğunluğun yüksek olduğu Avrupa Yakası'ndaki ilçelerin net göç hızında en düşük değerlere sahip olması da önemlidir (Şekil 6).

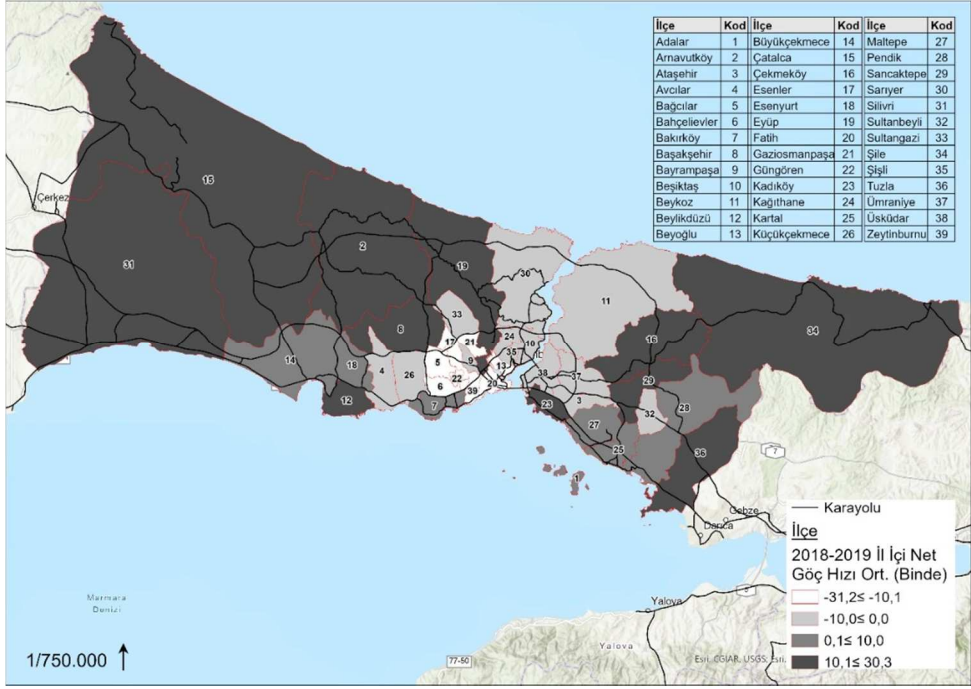

Şekil 6. 2018- 2019 yılları il içi net göç hızı ortalaması açısından ilçelerin sınıflandırılması

2020 yılındaki net göç hızı, 2018-2019 ortalaması ile benzerlik göstermektedir. Ancak iki önemli fark bulunmaktadır. Birincisi merkez niteliğindeki ilçelerde net göç hızının 2018-2019 ortalamasına göre azalması ve bununla ilişkili olarak ikincisi çeper niteliğindeki ilçelerde net göç hızının kısmen artmasıdır (Şekil 7).

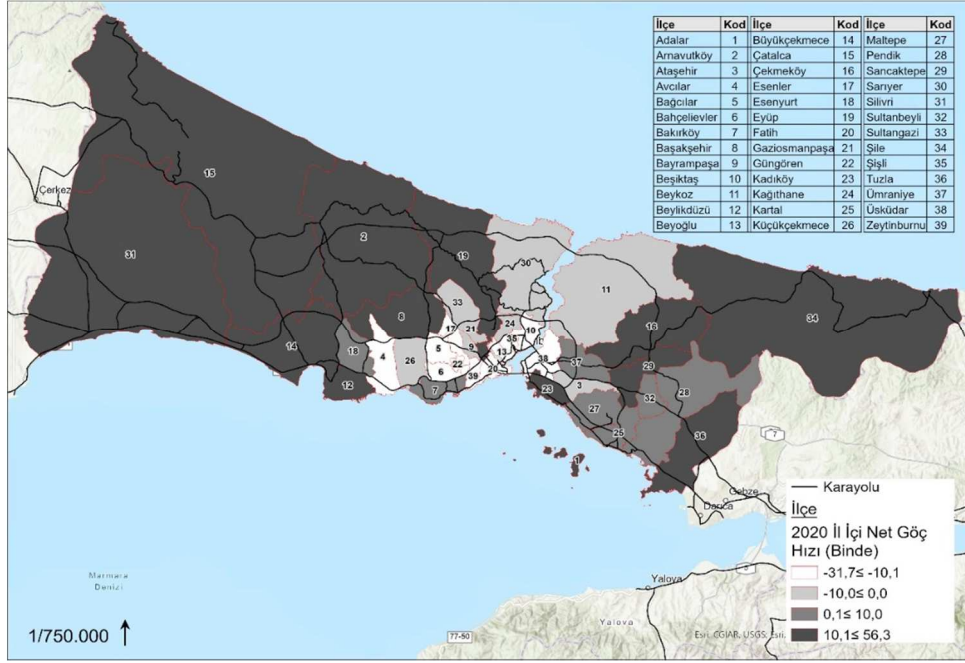

Şekil 7. 2020 Yılı İli İçi Net Göç Hızı Açısından İlçelerin Sınıflandırılması

Yeşil alan miktarı, yoğunluk ve ilçelerin merkezilik durumu 2020 ile 2018-2019 yılları ili içi net göç hızı farkı üzerinden değerlendirildiğinde, daha az yoğun ilçeler ile alt merkez ve çeper ilçelerde net göç hızının arttığı görülmektedir (Tablo 1). Nitekim Şekil 8’de de görüldüğü üzere çeper ilçeler olarak Başakşehir, Çatalca ve Şile dışında çeper ilçelerde ili içi net göç hızı artmıştır. Ayrıca özellikle Avrupa Yakası’nda yoğunluğu yüksek olan ilçelerde de net göç hızının azalması dikkat çekmektedir.

İki yaka arasındaki karşılaştırma ise Avrupa Yakası’nda net göç hızının azaldığını, Anadolu Yakası’nda ise arttığını açıkça göstermektedir. Bununla ilişkili olarak Anadolu Yakası’nda Şile ve Kadıköy dışında tüm ilçelerde net göç hızının artması da önemli bir çıkarımdır. Merkez ilçelerden Kadıköy’ün hem 2018-2019 hem de 2020 yılında net göç hızı yüksek olmasına rağmen, iki dönem arasında net göç hızı farkının eksi yönde yüksek olması ilçeyi diğer merkez ilçelerden ayırmaktadır. Nitekim Kadıköy’de net göç hızı farkı -16,4 ile en düşük değerdedir.

Net göç hızı artan ilçeler arasında Adalar ilçesi öne çıkmaktadır. Net göç hızı artan 18 ilçeden 17’sinde net göç hızı artış farkı ortalama 4,5 iken, Adalar’da bu fark 55’tir.

Tüm bunlar sonucunda net göç hızı değişiminin yoğunluk ve ilçelerin merkezi olmasıyla ilişkili olduğu tespit edilirken, kişi başına düşen yeşil alan miktarına dair alt gruplarda net göç hızı değişimi farklılaşmasına yönelik bir sonuca ulaşamamıştır.

Tablo 1. Değişkenlerin Alt Gruplarına Göre Net Göç Hızları

Değişken	Alt grup	2018-2019 Ortalama Nüfus	2020 Nüfus	2018-2019 ortalama net göç hızı (binde)	2020 net göç hızı (binde)	2020 net göç hızı ile 2018-2019 net göç hızı farkı
Yeşil alan miktarı (m ²)	0,2- 1,0	7.542.144	7.677.863	-0,9	0,5	1,4
	1,1- 2,0	4.297.970	4.329.566	-1,8	-0,6	1,2
	2,1- 7,2	3.453.381	3.455.023	4,1	-0,5	-4,6
Yoğunluk (ki/ha)	9- 100	3.018.419	3.113.870	11,9	12,3	0,4
	101- 250	7.223.790	7.381.359	3,7	3,6	-0,1
	251- 420	5.051.287	4.967.223	-12,4	-13,1	-0,7
Merkezilik	Merkez	2.131.814	2.069.050	-5,7	-11,9	-6,1
	Alt Merkez	5.740.973	5.960.515	-5,5	-5,4	0,2
	Çeper	7.420.709	7.432.887	9,3	10,8	1,5

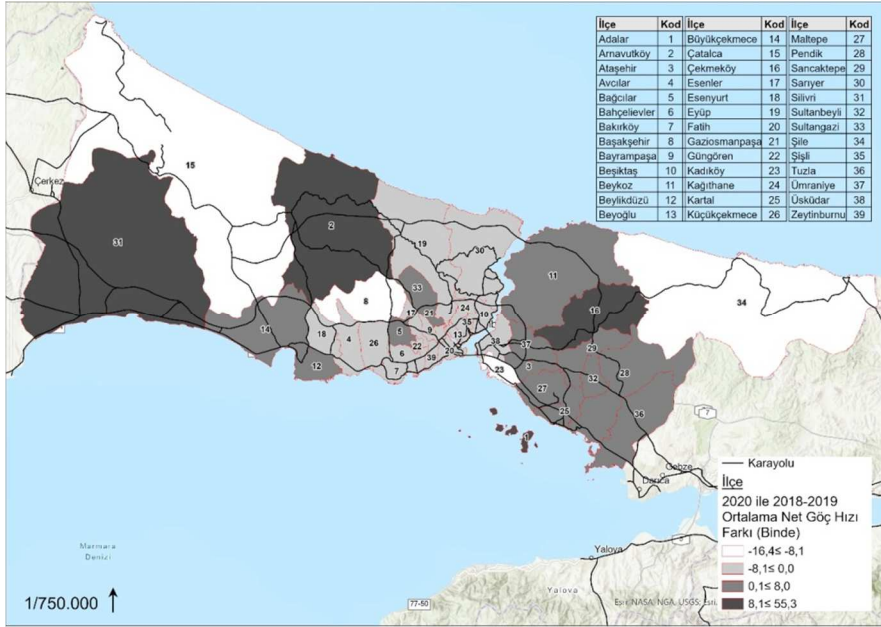

Şekil 8. 2020 ile 2018-2019 Yıllarının Ortalama Net Göç Hızı Açısından İlçelerin Sınıflandırılması

DEĞERLENDİRME

Bu çalışmada Covid-19 salgınının, kent içi ikamet yeri değişikliği üzerindeki etkisi İstanbul ölçeğinde incelenmiştir. Salgın sürecinde, uzaktan çalışmanın yaygınlaşması insanların ikamet yerlerini değiştirme imkanını da sağlamıştır. Literatürde yer alan çalışmalar, bu süreçte insanların daha az yoğun, çeperde yer alan, yeşil alan miktarı yüksek olan yerleşmeleri tercih ettiğini ortaya koymaktadır.

Bu çalışmada ise İstanbul içinde ikamet yeri değiştirmede az yoğun ve çeperde yer alan ilçelerin tercih edildiği tespit edilmiştir. Bu eğilim 2018 ve 2019 yıllarında da olmakla birlikte Covid-19 salgınıyla 2020 yılında güçlenmiştir. Yeni çalışma düzeninin getirdiği, insanların işyerlerine yakın yerde ikamet etme talebinin esnediği bu yapının gelecekte de devam edeceği kuşkusuzdur. Bu nedenle az yoğun ve çeperde yer alan ilçelere yönelik hareketin devam edeceğini söylemek yanlış olmayacaktır.

Nüfusun bu şekilde yer değiştirmesi ile kentsel saçaklanmanın (*urban sprawl*) oluşması muhtemeldir. Bu durumda özellikle İstanbul bütününde ve ilçeler genelinde yapılan plan çalışmalarında bu güçlenen ikamet yeri değiştirme hareketinin göz önünde bulundurulması, ortaya çıkacak problemlere karşı plan kararlarının geliştirilmesi gerekmektedir.

KAYNAKÇA

- [1] Anik, Md Hassan Asif ve Habib, Muhammed Ahsanul. "A Bayesian Belief Network Approach to Examine the Long-term Impacts of COVID-19 on Travel Attitudes and Preferences." *World Symposium on Transport and Land Use Research (WSTLUR)*, 2021.
- [2] Berköz, Lale ve Türk, Şevkiye Şence. "Intrametropolitan determinants of foreign investment firms in İstanbul." *Journal of Urban Planning and Development*, 136:3 (2010): 234-242.
- [3] Clark, William AV. "Residential mobility in context: Interpreting behavior in the housing market." *Papers. Revista de Sociologia* 102, no. 4 (2017): 575-605.
- [4] Downey, Lucy; Fonzone, Achille; Fountas, Grigorious ve Semple, Torran. "Impact of COVID-19 on travel behaviour, transport, lifestyles and location choices in Scotland". *arXiv preprint arXiv:2104.10440* (2021)



- [5] Dökmeci, Vedia ve Berköz, Lale. "Transformation of Istanbul from a monocentric to a polycentric city." *European Planning Studies*, 2:4 (1994): 193-205.
- [6] Duque-Calvache, Ricardo; Torrado, José Manuel ve Mesa-Pedrazas, Ángela. "Lock-down and adaptation: residential mobility in Spain during the COVID-19 crisis." *European Societies*, 23(2021): 759-776.
- [7] Erginli, Bürge Elvan. (2018). "İstanbul İlçe Belediyelerinde Çocuğa ve Aileye Yönelik Hizmetler." TesevYayınları. Son Erişim Tarihi 20 Kasım 2021. https://www.tesev.org.tr/wpcontent/uploads/rapor_istanbul95.rapor_1.pdf.
- [8] Habib, Muhammed Ahsanul ve Anik, Md Hassan Asif. "Examining the long term impacts of COVID-19 using an integrated transport and land-use modelling system." *International Journal of Urban Sciences*, 25:3 (2021): 323-346.
- [9] İstanbul Büyükşehir Belediyesi. 1/100.000 Ölçekli İstanbul Çevre Düzeni Planı Raporu (2009)
- [10] Kılınç, Numan ve Türk, Şevkiye Şence. "Examination of Local Plan Changes from a Value Capture Perspective: Istanbul Case." *Sustainability*, 14:329 (2022): 1-23.
- [11] Özus, Evren, Türk, Şevkiye Şence ve Dökmeci, Vedia. "Urban Restructuring of Istanbul." *European Planning Studies*, 19:2 (2011): 331-356.
- [12] Pacione, Michael. *Urban Geography: A Global Perspective*. Routledge, 2009.
- [13] Paköz, Muhammed Ziya, and Merve Işık. "Rethinking urban density, vitality and healthy environment in the post-pandemic city: The case of Istanbul." *Cities* 124 (2022): 103598.
- [14] Rudnický, A. I., Polifroni, Thayer, E H., and Brennan, R. A. "Interactive problem solving with speech", *J. Acoust. Soc. Amer.*, Vol. 84, 1988, p S213(A).
- [15] Smith, J. O. and Abel, J. S., "Bark and ERB Bilinear Transforms", *IEEE Trans. Speech and Audio Proc.*, 7(6):697-708, 1999.

COVID-19 SALGINI SÜRECİNDE ALINAN HÜKÜMET TEDBİRLERİNİN SOSYO-POLİTİK ETKİLERİ VE MEDYAYA YANSIMALARI

Ahmet Özkan*

GİRİŞ

Tarihler boyunca insanlık, pek çok salgına maruz kalmış ve bu salgınlar dolayısıyla da ciddi sıkıntılar yaşamıştır. Ortaya çıkan salgınlar kimi zaman yüz binlerin kimi zaman milyonların hayatını kaybetmesiyle son bulmuştur. Salgınların kimi toplumsal bağışıklığın kazanılmasıyla kimi de bu hastalıklara karşı geliştirilen ilaçlar ve aşılar sayesinde aşılmıştır. Ancak mevzubahis salgınların ortaya çıkmasına kati suretle engel olunamamıştır. Zira dünyada 1900'ü yılların başından bu yana yaşanan yaklaşık yüz salgın hastalık nedeniyle tahmini olarak 110 milyondan fazla insan hayatını kaybetmiştir. Bu salgınlardan bazıları çiçek hastalığı, İspanyol Gribi, Ebola, İnfluenza H1N1, AIDS ve Kolera olarak ön plana çıkmaktadır.¹ Dahası virüsler, günümüzde tıp alanında yaşanan gelişmelere bağlı olarak biyolojik silah olarak da tasarlanıp kullanılabilir bir boyuta evrilmiştir. Zira bugün tehdit algılamaları içerisinde tıpkı siber tehdit ve nükleer tehdit gibi biyolojik tehdit de devletlerin güvenlik alanındaki gündemlerini belirlemede önemli bir husus olarak kendisini göstermektedir. Nitekim ortaya çıkan bu teh-

* Ankara Hacı Bayram Veli Üniversitesi, ozkan_a6@hotmail.com

¹ Çetinkaya ve Yılmaz, *Dünyada Salgın*, 2020.

<https://www.aa.com.tr/tr/dunya/dunyada-salgin-hastaliklar-120-yilda-110-milyon-can-aldi-/1906845>

ditler devletlerin sadece kendi başlarına geliştirecekleri önlemlerle ya da politikalarla çözülebilecek nitelikte değildir ve uluslararası işbirliğini ve diyalogu zorunlu kılmaktadır.

Zaman içerisinde gelişen salgınların boyutu ve etkisi değişiklik gösterse de devletlerin ve hükümetlerin salgınla mücadelesi zamana ve içinde bulunulan konjoktüre göre değişiklik göstermiştir. Hatta devletler anayasalarında ve kanunlarında salgın hastalıklara karşı toplum sağlığını tehdit etme ölçüsüne göre olağanüstü hal başta olmak üzere çeşitli tedbirler geliştirmiştir. Zira devletlerin ve hükümetlerin güvenlik algılamaları sadece askeri ya da ekonomik boyuttan çok öteye taşınmıştır. Örneğin Türkiye’de 25 Ekim 1983 yılında 2935 sayılı kabul edilen ‘Olağanüstü Hal Kanunu’ tabii afet, tehlikeli salgın hastalıklar veya ağır ekonomik hallerinden birinin veya birden fazlasının görülmesi durumunda olağanüstü hal ilan edilebileceğini kayıt altına almıştır.² Tıpkı Türkiye’de olduğu gibi dünyanın pek çok ülkesinde de hükümetlere anayasal ve yasal olarak bu tip yetkilerin verildiği görülmektedir.

Bu noktada önemli olan husus, ortaya çıkan olumsuzluklarda ya da salgın hastalıklarda hükümetlerin anayasalardan ya da kanunlardan aldıkları yetkileri ölçülülük ilkesine göre uygulayıp uygulamadıkları meselesidir. Zira hükümetlerin salgın hastalıklara karşı almış oldukları önlemler, amacından ve kapsamından çıktığında sosyolojik bir travma meydana getirecek ve devlet mefhumu insanlar açısından kısıtlayıcı ve müdahaleci bir yapı olarak görülecektir. Tam da bu noktada ifade etmek gerekir ki özellikle Avrupa’da Covid-19 Salgını dolayısıyla alınan tedbirler ve kısıtlamalar toplum tarafından tepkiyle karşılanmış ve pek çok demokratik Avrupa ülkesinde protestolar, eylemler ve sokak gösterileri görülmüştür. Bu konulara ilişkin ayrıntılı değerlendirmeler ilerleyen bölümlerde yapılacaktır. Bu bağlamda 21. yüzyılın ilk çeyreğinde dünya gündeminin ilk sırasına yerleşen Covid-19 Salgını nasıl ortaya çıkmış ve nasıl bir gelişim göstermiştir?

² Resmî Gazete, *Olağanüstü Hal Kanunu*, 1983. <https://www.resmigazete.gov.tr/arsiv/18204.pdf>

1. COVID-19 SALGINININ ORTAYA ÇIKIŞI VE GELİŞİMİ

Covid-19 olarak nitelendirilen hastalık, hâlihazırda var olan ve insanlığın yabancı olmadığı koronavirüslerin bir uzantısı durumundadır. Koronavirüsler (Coronavirus-CoV) insanlar arasında hastalık yapabilen; kedi, deve ve yarasa gibi bazı hayvan türlerinde tespit edilebilen geniş bir virüs ailesi olarak tanımlanmaktadır. Hayvanlar arasında dolaşan koronavirüsler, zaman içerisinde yapısal olarak değişikliğe uğrayarak insana bulaşma yeteneği kazanabilen bir yapıya sahiptir. Bu yeteneği kazanan virüslerin insanlara bulaşması ve insandan insana geçerek yayılım göstermesi insanlık açısından bir tehdit olduğu anlamını taşımaktadır.³

2019 yılının son aylarında Çin'den dünyaya yayıldığı düşünülen Covid-19 virüsü, 2020 yılının başlarında dünya gündeminin ilk sırasında yerini almayı başarmıştır. Zira virüsün ortaya çıkışı ve medya tarafından servis edilen görüntüler, ölümcül olan bu virüsün insanlara nasıl etki ettiğini göstererek bir korku atmosferi oluşmasına yol açmıştır. Medyalar tarafından dünya kamuoyuna servis edilen görüntülere bakıldığında sokakta yere düşerek titreyen insanların nasıl ölümle pençeleştiği gösterilmiştir. Aynı zamanda yine servis edilen görüntülere bakıldığında bazı ülkelerde ölen insan sayısının fazla olması dolayısıyla morglarda yer kalmadığı, hastane koridorlarında bile insan cesetlerinin olduğu görülmüştür. İşte bu korku ve endişe verici görüntüler ve gelişmeler ışığında dünyadaki devletler bu virüsle mücadele edebilmek adına çeşitli, ancak hedefi itibarıyla aynı yönde politikalar geliştirmiştir.

³ Arslan ve Karagül, "Küresel Bir Tehdit (COVID-19 Salgını) ve Değişime Yolculuk", s.5. <https://dergipark.org.tr/en/download/article-file/1181988>

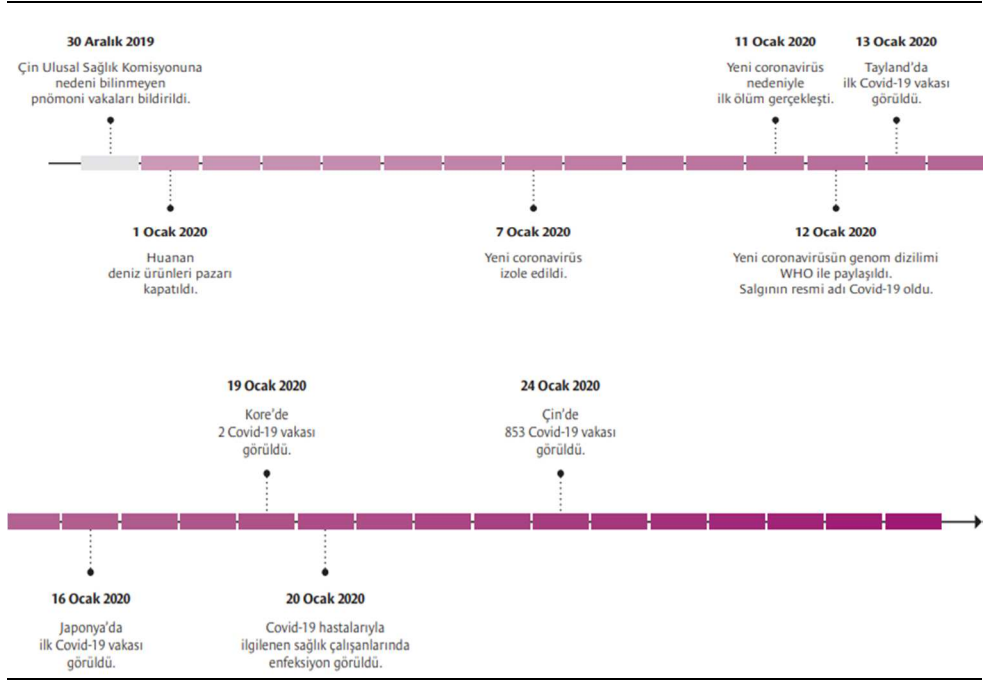

Çizelge 1. Dünyadaki Covid-19 Salgınının İlk Günlerini Gösteren Zaman Çizelgesi.⁴

Yeni Koronavirüs Hastalığı olarak da isimlendirilen Covid-19, ilk olarak Çin'in Vuhan Eyaleti'nde 2019'un Aralık ayının sonlarında ateş, öksürük ve nefes darlığı olarak semptom gösteren solunum yolu ile alakalı bir hastalık olarak ortaya çıkmıştır. Hastalığa yakalanan kişiler üzerinde yapılan araştırmalar sonucunda 13 Ocak 2020 tarihinde hastalığın tam olarak tanımlaması yapılmıştır. Salgın başlangıçta Vuhan'daki hayvan pazarında bulunanlarda tespit edilmiş daha sonra ise insandan insana bulaşarak Vuhan başta olmak üzere Hubei Eyaleti'ndeki diğer şehirlere, Çin'deki diğer eyaletlere ve sonrasında tüm dünya ülkelerine yayılım göstermiştir.⁵ Yeni Tip Koronavirüs Hastalığının hızlı bir şekilde yayılım göstermesi dünya ölçeğinde vaka sayılarını bir anda artırmış, dahası ölümcül bir yapıya sahip olması dolayısıyla da ölüm sayılarında ciddi artışlar meydana getirmiştir. 13

⁴ Ak, Soğuk Algınlığından Ölümcül Salgına! Küresel Kâbus, Mart 2020, TÜBİTAK Bilim ve Teknik, <https://covid19.tubitak.gov.tr/sites/default/files/inline-files/mart-2020.pdf>

⁵ Sağlık Bakanlığı, *Covid-19 Nedir?*, 2022. <https://covid19.saglik.gov.tr/TR-66300/covid-19-nedir.html>

Ocak 2020’de Dünya Sağlık Örgütü (DSÖ) verilerine göre dünya üzerinde tespit edilen 2 kişi Covid-19 sebebiyle vefat ederken, yaklaşık bir sene sonra 16 Mart 2020 tarihi için bu sayı 7.871 kişi olmuştur. 18 Ocak 2021 tarihinde ise Covid-19’a bağlı olarak tespit edilen vefat sayısı günlük olarak 102.811 olmuştur. Vefat sayısı ve vaka sayısı dönem dönem inişli ve çıkışlı bir görünüme sahip olsa da 1 Şubat 2022 itibariyle toplamda 376.478.335 kişi Covid-19’a yakalanmış, toplamda 5.666.64 kişi ise Covid-19’dan ötürü hayatını kaybetmiştir. DSÖ’nün resmi sitesinden aldığımız ve aşağıda belirttiğimiz tabloda bu süreç grafik olarak verilmiştir.⁶

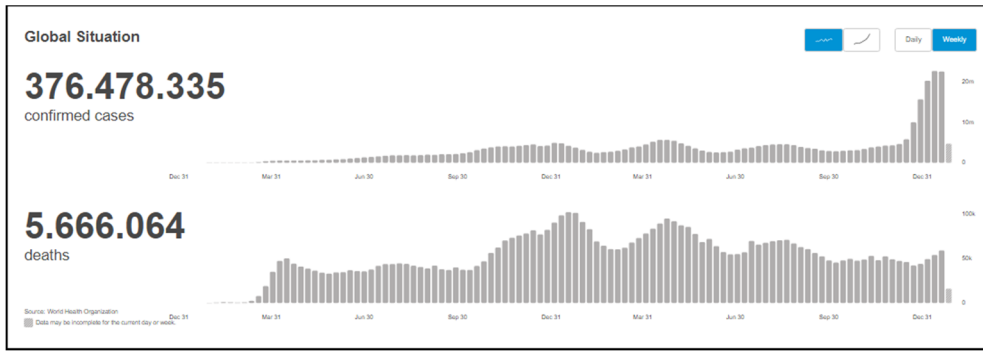

Grafik 1. Covid-19'un Ortaya Çıktığı Günden 1 Şubat 2022 Tarihine Kadar Toplamda Oluşan Vaka ve Ölüm Sayısını Göstermektedir.

Görüldüğü üzere Covid-19 Salgınının ortaya çıkışından bugüne hem vaka sayıları hem de ölümler itibariyle inişli çıkışlı bir seyir izlemiştir. Peki, salgının ortaya çıkmasıyla birlikte devletlerin hükümetler eliyle hayata geçirdikleri kısıtlamalar ve tedbirler salgının bitmesine yönelik nasıl bir katkı sağlamıştır ya da en azından fayda sağlamış mıdır? En azından dünyadaki devletlerin hükümetleri aracılığıyla aldıkları kısıtlama kararları ve aldıkları önlemler salgının seyrinde –vaka sayılarının artışında ve ölüm sayılarının azalmasında- çok da dikkate değer bir etki göstermemiştir ki bu durum yukarıdaki grafikte açık bir şekilde kendisini göstermektedir. Zira alınan tüm tedbirlere ve kısıtlamalara rağmen salgın bugün dahi devam etmekte ve virüsün kendisini imha etmesi beklenmektedir. Covid-19’dan korunmak için üretilen aşılardan klinik bulguları hastalığa yakalanmamada etkili ve aşı olanla-

⁶ WHO, *Coronavirus (Covid-19) Dashboard*, 2022. <https://covid19.who.int/>



rın hastalığı hafif atlattığı yönündedir. Ancak bu bulgular herkes için güvenilir veriler olmaktan uzak gözükmektedir. Her ne kadar sağlık örgütleri ve bilim adamları koruyuculuk noktasında ve hastalığı hafif atlatma konusunda etkinliğine dair veriler ortaya koysa da uzmanlık alanımız dışında olduğu için bu konuları yorumlamak ya da bir tespitte bulunmak mümkün değildir.

2. SALGINA YÖNELİK HÜKÜMETLERİN ALDIĞI TEDBİRLER

Covid-19 Salgınının ortaya çıkması tüm dünyaya yayılması ile birlikte devletlerin salgına karşı pozisyon aldığı görülmektedir. Kimi devletler hava, kara ve deniz sınırlarını kapatmış kimi devletler ise bu sınır kapatmaya ek olarak kendi ülkeleri içerisinde sokağa çıkma yasakları, maske takma zorunluluğu gibi ek tedbirler geliştirmiştir. Sonraki dönemlerde ise alınan bu tedbirlerin sürekliliğinin mümkün olmadığı görülmüş ve sokağa çıkma kısıtlamaları esnetilmiş, ülke sınırları dışından gelecek olan yolcular için PCR zorunluluğu ve aşı zorunluluğu gibi ek önlemlerle süreç yürütülmeye çalışılmıştır. Ancak alınan bu tedbirlerin insanlar için oldukça meşakkatli süreçleri de beraberinde getirdiği unutulmamalıdır. Alınan bu tedbirler sayesinde salgınla mücadele edileceği düşüncesi Covid-19 virüsünün mutasyona uğrayarak konsept değiştirmesiyle insanların takip etmekte zorlandığı yeni uygulamaları beraberinde getirmiştir.

Virüsün ortaya çıktığı ve oradan tüm dünyaya yayıldığı ülke olan Çin'de 2020'nin Ocak ayından itibaren önlemler alınmaya başlandı. Virüsün etkili olduğu Hubei Eyaleti'nde 60 milyona yakın kişi karantina altına alındı. İş yerleri, ibadethaneler, okullar, toplu taşıma sistemleri ve pek çok kurum kapatıldı. Sanat, kültür ve spor organizasyonları başta olmak üzere pek çok faaliyet iptal edildi. Özellikle Vuhan'daki stadyumlar karantina merkezlerine dönüştürülerek aynı zamanda çok sayıda hastane inşaatına başlandı. Her haneden yalnız bir kişinin ev ihtiyaçlarını karşılamak üzere evden çıkmasına izin verildi. Tüm bunlara ek olarak hayata geçirilen tedbirleri ihlal eden kişilere üç ile yedi yıl arasında değişen hapis cezaları öngörüldü. Alınan bu önlemlerin ve kısıtlamaların Çin'de salgından ötürü vefat edenlerin sayısını önemli ölçüde azalttığı ve vaka sayılarındaki artışın da önüne geçtiği



deklare edildi.⁷ Ancak sürecin en başından bu yana Çin'in dünya kamuoyuyla paylaştığı bilgilerin doğruluğu ve şeffaflığı tartışılır haldedir. Zira Çin, demokratik değerleri içselleştirememiş, kapalı bir toplum görünümüne sahiptir.

Avrupa'nın önemli merkezlerinden biri olan İtalya'da Covid-19'dan nasibi almış ve hükümet derhal salgına yönelik tedbirleri hayata geçirmiştir. İtalya Hükümeti seyahatleri büyük ölçüde kısıtlamış, mağazalar başta olmak üzere kafe, bar ve restoranları kapatmıştır. Sadece ülkedeki temel kamu hizmeti veren kamu kurum ve kuruluşların faaliyetlerine izin verilmiştir. Ayrıca iş ve sağlık gibi temel ihtiyaçlara yönelik evden çıkanların polis kontrolünde bu gerekçelerini yazılı bir şekilde sunması istenmiştir. Gereksiz olarak ya da temel ihtiyaç sayılmayan nedenlerle dışarıya çıkan kişilere ise para cezası müeyyidesi uygulanmıştır.⁸

İtalya ile eşzamanlı olarak virüsün hızla yayıldığı bir diğer ülke İran olmuştur. 2020 yılının Mart ayı itibariyle İtalya'nın ardından üçüncü sırada yer alan İran, virüs tedbirleri konusunda geç kalmakla eleştirilmiştir. Zira Afganistan, Bahreyn, Kuveyt, Lübnan, Irak, Gürcistan ve Umman ülkelerinde görülen ilk vakaların İran'dan gelen yolculardan geldiğini dünya kamuoyuna deklare etmiştir. İran'da virüsün yayılımı kabine üyeleriyle kendisini göstermiş, hatta Meclis'in %10'una yakın milletvekilinin Covid-19'a yakalanması dolayısıyla da Meclis kapatılmıştır. İran hükümeti baş gösteren ölümlerle birlikte virüsün yayılımına engel olmak amacıyla okulları kapatmış ve insanların seyahat etmemelerini talep etmiştir. İran halkı için önem arz eden Nevruz kutlamaları ve Cuma namazları iptal edilmiştir.⁹ Aynı şekilde Türkiye'de Covid-19 Salgınına ilişkin kısıtlamaları ve tedbirleri 2020 yılının ilk aylarında İçişleri Bakanlığı'nın yayınlamış olduğu genelgelerle hayata geçirilmiştir. Hafta sonlarını kapsayacak şekilde ilk başta 31 şehirde hayata geçirilen uygulamalar, ilgili genelgede belirtilen kişiler dışında temel gıda ihtiyacı için ikametlerine en yakın bakkal, manav, market vb. dışında sokağa çıkma kısıtlaması getirilmiştir.¹⁰ Sonrasında ise yayımlanan genelgelerle kısıtlamalar kimi zaman esnetilmiş kimi zaman ise sıklaştırılmıştır.

⁷ bbc.com, *Koronavirüs (Covid-19): Salgına Karşı Hangi Ülke, Ne Tür Önlemler Aldı?*, 2020. <https://www.bbc.com/turkce/haberler-dunya-51864424>

⁸ A.g.e. 2020.

⁹ A.g.e. 2020.

¹⁰ İçişleri.gov.tr, *31 İilde 30.04.2020-03.05.2020 Tarihlerinde Uygulanacak Sokağa Çıkma Kısıtlaması*, 2020, <https://www.icisleri.gov.tr/31-ilde-30042020-03052020-tarihlerinde-uygulanacak-sokaga-cikma-kisitlamasi>



Bu ülkelere ek olarak dünya geneline bakıldığında hemen hemen tüm ülkeler Covid-19 Salgınının önlenmesine yönelik çeşitli kısıtlamaları ve tedbirleri hayata geçirdiği görülmektedir. Ancak dünyadaki ülkelerin tamamının hangi tedbirleri aldığı ve hangi kısıtlamaları hayata geçirdiğini tek tek ele almamız çalışmamızın sınırlılıkları dışındadır. Ne var ki hayata geçirilen bu tedbirler virüsün çeşitli varyantlarının –Delta, Omicron vb.- ortaya çıkmasıyla birlikte değişikliğe uğramıştır. Virüsün ortaya çıktığı andan itibaren bilinçli ya da bilinçsiz olarak oluşturulan korku ve endişeye bağlı olarak hükümetlerin geliştirdiği ve aldığı tedbirlerin salgının bitmesi noktasında büyük katkılar sağladığı iddiası salgının seyri göz önünde bulundurulduğunda çok da gerçekçi değildir. Salgının bitirilmesi noktasında kayda değer katkı sağlamayan bu önlemler ve tedbirler, insanların ve toplumların psikolojik olarak hırpalanmasına neden olmuştur. Sosyal bir varlık olan insanın eve kapatılması, sosyal hayatının kısıtlanması toplumun her alanında bireyler arasında tartışmaların yaşanmasına neden olmuştur. Kişiler hükümetlerin aldığı kararlara dayanarak birbirlerine müdahale etme yetkisini kendisinde görmüş ve başta maske olmak üzere kısıtlamalar konusunda birbirlerine müdahale etmiştir.

Nitekim ABD’de bulunan Johns Hopkins Üniversitesi’nde bulunan ekonomistler, küresel ölçekte yapılan yirmi dört çalışmayı incelemiş, 2020’de Covid-19 Salgını nedeniyle dünya genelinde ilan edilen tam kapanmaların ve sıkı önlemlerin Covid-19’a bağlı olan ölümlerin azalmasında sadece %0,2’lik bir düşüş etkisine sahip olduğunu tespit etmişlerdir. Ölümlerin azalmasının aksine hayata geçirilen tam kapanmaların büyük ekonomik ve toplumsal kayıplara neden olduğuna dikkat çekilmiştir. Dahası tam kapanmalar nedeniyle ve sağlık hizmetlerinin sadece Covid-19’a odaklanması neticesinde farklı hastalıklara sahip olan insanların tedavi süreçlerinin aksaması dolayısıyla Covid-19 dışı hastalıklardan vefat edenlerin sayısının arttığına dair bir görüş birliği de söz konusu olmuştur.¹¹

Sonuç olarak hükümetlerin hayata geçirdikleri kısıtlamalar ve aldıkları tedbirler bir süre sonra toplumlar ve insanlar tarafından tepkiyle karşılanmaya başlamıştır. Zira hayata geçirilen kısıtlamalar salgın karşısında herhangi bir fayda etmemiş,

¹¹ ntv.com.tr, *Johns Hopkins Üniversitesi: Tam Kapanmaların Covid-19 Ölümlerinin Azalmasında Neredeyse Hiçbir Etkisi Olmadı*, 2022, https://www.ntv.com.tr/galeri/dunya/john-hopkins-universitesi-tam-kapanmalarin-covid-19-olumlerinin-azalmasinda-neredeyse-hicbir-etkisi-olmadi,9VVZJd-EOEC7r_9hFdJFhw/dHYfOz_35Emsd9hcaAqFTg



bireylerin ve dolayısıyla toplumların bu tedbirlere karşı sesini yükseltmesini beraberinde getirmiştir. Bu bağlamda alınan tedbirlere ve hayata geçirilen kısıtlamalara karşı organize edilen protestolara ve eylemlere ülkeler bazında değinmek faydalı olacaktır. Aynı zamanda Türkiye özelinde medyanın kısıtlama kararlarına uymayan bireyleri televizyonlarda hedef göstermesi toplu taşıma araçları başta olmak üzere sosyal hayatın her alanında bireylerin birbirine müdahalesini getirmiş, bu müdahaleler neticesinde yaralanmalı ve ölümlü pek çok hadise yaşanmıştır. Tüm bu hadiseler medyaya yansıyan boyutuyla bir sonraki bölümde irdelenecektir.

3. ALINAN TEDBİRLERE KARŞI GÖSTERİLEN TOPLUMSAL REFLEKSLER

Covid-19 Salgınına karşı hükümetlerin almış olduğu kısıtlama kararlarının artarak devam etmesi, ancak bu tedbirlerin salgının seyrine etki göstermemesi ilerleyen zaman diliminde toplumlar tarafından protestolarla karşılanmıştır. Bu protestoları sokak eylemleri takip etmiş, dahası göstericiler ile polis arasında çatışmaların yaşandığı bir görünüme evrilmiştir. Hükümetlerin hayata geçirdikleri tedbirler bireyler tarafından salgın gerekçesiyle özgürlük alanlarının daraltılması olarak ve hükümetlerin kendi otorite alanlarını genişletmesi olarak algılanmıştır. Özellikle Avrupa merkezli yaşanan gösteriler dünya kamuoyunda geniş yer bulmuştur. Avrupa'da yaşanan bu gösteriler ve protestolar tam anlamıyla dünya geneline yayılmasa da farklı coğrafyalarda da görülmüştür. Dünyanın çeşitli yerlerinde görülen bu protestolar ve eylemler salgınla mücadele eden hükümetlere yönelik sembolik bir itiraz niteliğine bürünmüştür.

Covid-19 Salgını ile birlikte dünyada yaşanan sağlık endişesine bağlı olarak ortaya çıkan seferberlik algısının ön plana çıktığı bir dönemde toplu protesto hareketleri, elbette çoğu devlet tarafından beklenen bir durum değildi. Ancak bu dönemde Covid-19 Salgını gerekçesiyle alınan tedbirlere bağlı olarak insan hareketliliğinin azalmasını fırsat bilen Çin ve Cezayir gibi ülkelerin muhalefeti sindirme girişimleri görülmüştür. Zira insanlara sağlık ve aktivizm arasında bir seçim yapmaları istense, şüphesiz insanlar sağlığı yeğleyeceklerdi. Ancak bu durumun böyle olmayacağı 25 Mayıs 2020'de George Floyd'un Amerikan polisi tarafından öldü-

rülmesi sonrasında başlayan protestolarla görülmüştür. İnsanlar ve toplumlar için önem atfeden değerler karşısında sağlık meselesinin ikincil konuma ötelendiği görülmüştür.¹²

Avrupa’da salgına yönelik alınan tedbirlerin ve kısıtlamaların insanları kontrol etmek amacıyla uydurulduğu iddiasıyla Londra’nın Trafalgar Meydanı’nda bir araya gelen binlerce gösteri hükûmetin salgına karşı aldığı önlemleri protesto etmiştir. Göstericilerin ‘özgürlük’ sloganı atarak gerçekleştirdiği eyleme İngiliz polisi sosyal mesafeye uyulmadığı gerekçesiyle müdahale etmiştir.¹³ Aynı şekilde İspanya’da da Covid-19 Salgınına yönelik alınan tedbirler halk tarafından protesto edilmiştir. İspanya’nın çeşitli şehirlerinde yaşanan protestolarda 20’si polis olmak üzere 30 kadar kişi yaralanmış, 14 kişi de gözaltına alınmıştır. Salgının varlığını kabul etmeyen grupların ve aşırı sağcı oluşumların öncülüğünde toplanan kalabalıklar izinsiz eylemler yapmıştır. Bu gelişmeler İspanya Koalisyon Hükûmetinin hâlihazırda almış olduğu OHAL süresinin uzatılmasına gerekçe olmuş; OHAL kapsamında gece sokağa çıkma yasağı getirilmiş ve en fazla 6 kişinin bir araya gelmesine müsaade tanınmıştır.¹⁴ Hemen hemen eşzamanlı gelişen gösterilere ve protestolara sahne olan bir diğer ülke de Almanya olmuştur. Almanya’da başlayan gösteriler sonraki zamanlarda daha da şiddetlenmiştir. Almanya’nın çeşitli şehirlerinde Covid-19 Salgınına yönelik alınan tedbirlere itiraz olarak gerçekleşen protestolara karşı polis güç kullanmış ve protestocuları dağıtmak için biber gazı, cop ve tazyikli su kullanmıştır.¹⁵ Mevzubahis gösteriler İsrail, Belçika, İtalya, Hırvatistan ve Avusturya başta olmak üzere dünyanın çeşitli ülkelerinde devam edegelmiştir.¹⁶

¹² Kara, *Koronavirüs Döneminde Protesto Hareketleri ve Devlet Güvenlik Kurumları*, Eylül 2020, <https://www.uikpanorama.com/blog/2020/09/06/koronavirus-doneminde-protesto-hareketleri-ve-devlet-guvenlik-kurumlari/>

¹³ sozcu.com, *Önce İngiltere Sonra Almanya! Halk Sokağa İndi, Corona Tedbirlerini Protesto Etti*, 2020, <https://www.sozcu.com.tr/2020/dunya/oc-ingiltere-sonra-almanya-halk-sokaga-indi-corona-tedbirlerini-protesto-etti-6056235/>

¹⁴ Kucuk, *İspanya’da Covid-19 Protestolarında Olaylar Çıktı: 30 Kişi Yaralandı; Gözaltılar Var*, 2020, <https://tr.euronews.com/2020/10/31/ispunya-da-covid-19-protestolar-nda-olaylar-c-kt-30-kisi-yaraland-gozalt-lar-var>

¹⁵ Kucuk, *Covid-19 Protestoları Avrupa Geneline Yayıldı: Binlerce Kişi Maskesiz Sokağa Çıktı*, 2021, <https://tr.euronews.com/2021/03/21/covid-19-protestolar-avrupa-geneline-yay-ld-binlerce-kisi-maskesiz-sokaga-c-kt>

¹⁶ Özkan, *Covid: Avrupa’da Yeni Önlemlere Karşı Protestolar Düzenlendi*, 2021, <https://www.bbc.com/turkce/haberler-dunya-59364979>

Bu protestolar ve gösteriler içinde bulunduğumuz 2022 yılının Ocak ayında da kendisini göstermiştir. Hollanda'nın başkenti Amsterdam'da hayata geçirilen tedbirlere ve kısıtlamalara karşı protestolar düzenlenmiş, göstericilerin 'dünyayı kontrol etmeyi durdurun' ve 'hükümet halkın bir numaralı düşmanıdır' gibi yazılı pankartları taşıdıkları görülmüştür.¹⁷



Resim 1¹⁸ (Solda) ve **Resim 2**¹⁹ (Sağda). Hollanda'da Covid-19 Tedbirlerine Yönelik Gerçekleştirilen Eylemler ve Polis Müdahalesi

Bazı hükümetler aldıkları tedbirlere ve uyguladıkları kısıtlamalara ek olarak Covid-19'a karşı geliştirilen aşılarda bazı sektörde çalışanlar için zorunlu kılmış, bu zorunluluğa riayet etmeyenler için ise para cezası öngörmüştür. Bu uygulamaya başvuran ülkelerin başında Kanada gelmektedir. Kanada Federal Hükümetinin kamyon sürücüleri için getirmiş olduğu iki doz aşı olma zorunluluğu kararına yönelik kamyon sürücülerinin sokaklarda eylemlere başladığı görülmüştür. Kamyon sürücülerinin 23 Ocak 2022'de başlattığı bu eylemlere çeşitli gruplar da destek ver-

¹⁷ Aksünger, Hollanda'da yasaklara rağmen Kovid-19 Kısıtlamaları Protesto Edildi, 2022, <https://www.aa.com.tr/tr/dunya/hollandada-yasaklara-ragmen-kovid-19-kisittlamalari-protesto-edildi/2463503>

¹⁸ timeturk.com, Hollanda'da Kovid-19 Protestosu: 'Dünya'yı Kontrol Etmeyi Durdurun', 2022, <https://www.timeturk.com/dunya/hollanda-da-kovid-19-protestosu-dunya-yi-kontrol-etmeyi-durdurun/haber-1716999>

¹⁹ sputniknews.com, Hollanda'da Kovid-19 Tedbirleri Karşıtı Gösterilere Polis Müdahale Etti, 2021, <https://tr.sputniknews.com/20210314/hollandada-kovid-19-tebdirleri-karsiti-gosterilere-polis-mudahale-etti-1044028442.html>



miş, protestoların büyümesi ülke içerisinde şehirlerarası ve şehir içi yollarda trafiğin kilitlenmesine neden olmuştur. Kanada'nın başkenti Ottawa'da -35 derece soğuğa rağmen hız kesmeyen gösteriler Kanada polisi için ciddi güvenlik endişesi anlamına gelmiş, dahası güvenlik güçleri artan güvenlik endişesi nedeniyle Başbakan Justin Trudeau ve ailesini ikametgâhlarından alarak başka bir yere götürmüştür.²⁰

Özetle, devletlerin hükümetler aracılığıyla hayata geçirdikleri kısıtlamalar ve tedbirler salgının ikna ve tatmin edici bir boyuta sahip olmadığı iddiasıyla, alınan tedbirlerin hastalığın önlenmesinde etkili olmadığı gerekçesiyle ve daha önemli de hükümetlerin salgın gerekçesiyle kendi otoritelerini güçlendirmeye çalıştığı düşüncesiyle dünyanın çeşitli ülkelerinde on binler sokaklara inmiş ve polis müdahalesini gerektirecek boyutta eylemler gerçekleştirmiştir. Yaşanan bu protestolar ve eylemler dünya kamuoyunda yankı bulsa da hükümetler salgınla mücadele konusunda aldıkları tedbirleri tamamen kaldırmış durumda değildir. Ancak bu noktada şunu da ifade etmek gerekir ki bu gösterilerin ve protestoların salt olarak Covid-19 tedbirlerine itiraz eden kişi ya da gruplar tarafından gerçekleştirilmediğidir. Covid-19 kısıtlamalarına itiraz eden gruplara muhaliflerin ve ideolojik olarak farklı oluşumların da dâhil olduğu görülmektedir.

4. MEDYAYA YANSIYAN BAZI ÖRNEKLER: BİREYLERİN BİRBİRİNE MÜDAHALESİ

Hükümetlerin hayata geçirilen kısıtlamalara yönelik ülkelerde ortaya çıkan eylem ve protestolara ek olarak bir de toplumların kendi içerisinde hükümetlerin almış oldukları tedbirlere uymayanlara yönelik bireysel müdahaleler görülmüştür. Öyle ki bu müdahalelerden bazıları sadece kavga olarak kalmamış yaralanmalı ve ölümlü vakalarla sonuçlanmıştır. Elbette hayata geçirilen tedbirlerin ve kısıtlamaların insan psikolojisine olumsuz yansımaları söz konusudur. Ancak Covid-19 Salgınının bireylerde meydana getirdiği psikolojik etkenler ve buna ek olarak Covid-19'a yönelik hükümetlerin hayata geçirdikleri kısıtlamaların bireylerde yarattı-

²⁰ cumhuriyet.com.tr, *Kanada'da Aşı Protestoları Büyüdü: Başbakan ve Ailesi Başkentten Çıkarıldı*, 2022, <https://www.cumhuriyet.com.tr/dunya/kanadada-asi-protestolari-buyudu-basbakan-ve-ailesi-baskentten-cikarildi-1903876>

ğı psikolojik tahribat psikoloji biliminin konusu olduğu için bu çalışmada psikolojik boyuta değinilmeyecektir. Daha ziyade hükümetlerce alınan tedbirlerin hayata geçirilmesinde bireylerin birbirine müdahale hakkını kendisinde görmesi neticesinde meydana gelen adli vakaların dünya ölçeğinde medyadaki yansımalarına değinilecektir.

Özellikle Amerika’da California, Texas ve Florida gibi eyaletlerde bildirilen koronavirüs vakalarındaki artış dolayısıyla bu eyaletlerdeki yetkililer maske takma konusunda kılavuzlar yayınlamıştır. Atılan bu adımlar insanların maske takma konusunda hassasiyet göstermesini öngörmüştür. Bunun neticesinde maske takmayan kişilere yönelik market çalışanları başta olmak üzere pek çok dükkân çalışanına maske takmayanları uyarması yönünde telkinler yapılmıştır. Bu telkinler neticesinde müşterileriyle karşı karşıya gelmek istemeyen pek çok işletme sahibi işletmesini kapatmayı bile düşünmüştür. Zira maske takma konusunda bireylerin birbirlerine müdahale etmesi fiziksel kavgalara varan tartışmaları beraberinde getirmiştir. Maske konusunda pek çok defa tartışmaların ve kavgaların yaşandığını söyleyen Dallas sakini Joe Rogers, herkesin maske takması gerektiğini ifade etmiştir. Diğer yandan bir şirket yöneticisi olan Bill Kohne, mağazaya gelen müşterilerle çalışanlar arasında maske takma meselesi yüzünden sık sık tartışma çıktığını ve bu tartışmalardan birinde müşterinin çalışanına bir bardak su fırlattığını dile getirmiştir.²¹ Yine buna benzer bir olay Los Angeles’ta yaşanmıştır. Restoran’da yemek yemeye gelen bir müşteri maske takmadığı gerekçesiyle uyarılmış, etraftan gelenlerin de bu tartışmaya dâhil olmasıyla maske takmayan kişi yumruklanmış ve yaralanmıştır.²² Dahası Amerika’da yaşanan bu olaylara ölümlü vakalar da eklenmiştir. Maske takmadığı için bir vatandaş tarafından uyarılan kişi, kendisini uyaran 77 yaşındaki birisi bıçaklamış ve ağır yaralanmıştır. Olay mahallinden uzaklaşan kişi polis tarafından yakalanmış ve polise mukavemet gösterdiği gerekçesiyle öldürülmüştür.²³

²¹ Bromwich, *Fighting Over Masks in Public is the New American Pastime*, 2020, <https://www.nytimes.com/2020/06/30/style/mask-america-freedom-coronavirus.html>

²² losangeles.cbslocal.com, *Fight Over Mask Mandate Caught on Video at Woodland Hills Restaurant*, 2021, <https://losangeles.cbslocal.com/2021/10/29/fight-over-mask-mandate-caught-on-video-at-woodland-hills-restaurant/>

²³ yenicaggazetesi.com.tr, *Maske Kavgası Ölüm Getirdi*, 2020, <https://www.yenicaggazetesi.com.tr/maske-kavgasi-olum-getirdi-289634h.htm>

Bunlara ek olarak dünyanın çeşitli ülkelerinde ve Amerika’da yaşanan bu olayların benzerleri Türkiye’de de görülmüştür. Konya’da belediye otobüsüne maskesiz binmek isteyen yolcu, şoför ve diğer yolcularla tartışmış; bu tartışmanın kavgaya dönmesi üzerine otobüse alınmayan yolcu olay mahallinden ayrılarak silah temin edip belediye otobüsünü takip etmiş ve fırsatını bulduğunda otobüste maske yüzünden tartıştığı yolcuyu silahla yaralamıştır.²⁴ Aynı şekilde İstanbul yaşanan olayda da metrobüste bulunan bir yolcu diğer yolcuyu maske takmadığı gerekçesiyle uyarılmış, bu uyarı üzerine maske takmayan kişi tepki göstererek kendisini uyaran kişiyi yumruklamıştır. Bu yumruklama esnasında gözlükleri kırılan yolcunun gözleri hasar görmüş ve üç defa ameliyat olmasına rağmen görme yetisini kaybetmiştir.²⁵ Maske takma kuralına ek olarak geliştirilen kurallardan bir tanesi de sosyal mesafe kuralı olmuştur. Bu kural çerçevesinde Karaman’da bir markette görülen vakada da markette çalışanların sırada bekleyen müşterileri sosyal mesafe konusunda uarması neticesinde sözlü tartışmayla başlayan olay münakaşa kavgaya dönüşmüştür. Olay yerine gelen polislerin müdahalesiyle kavgaya sonlanmış ve dört kişi gözaltına alınmıştır.²⁶

Covid-19 Salgınıyla mücadele için ön plana çıkan tedbirlerden maske kullanımını başta olmak üzere geliştirilen tedbirlerin yukarıda da ifade edildiği üzere Amerika ve Türkiye başta olmak üzere pek çok ülkede bireylerin birbirine müdahalesiyle tartışmaya ve yaralanmalı kavgalara, dahası ölümlü vakaların ortaya çıkmasına neden olduğudur. Ne var ki dünya üzerindeki tüm ülkelerden örnekler vermemiz çalışmamız kapsamında değildir. Burada verdiğimiz örneklerle altını çizmeye çalıştığımız mesele, salgın dolayısıyla oluş(turul)an korku ve endişenin hükümet tedbirleriyle ve kısıtlamalarıyla bireylerin birbirine müdahale hakkını kendinde bulması neticesinde ortaya çıkan adli olayların medyaya yansıdığı boyut üzerinden salgının sosyolojik yapıya nasıl zarar verdiğidir.

²⁴ konhaber.com, *Konya’da otobüste Maske Kavgası: Tartıştığı Yolcuyu Silahla Vurdu*, 2021, https://www.konhaber.com/haber-otobuste_maske_kavgasi_tartistigi_yolcuyu_silahla_vurdu-1637741.html

²⁵ hurriyet.com.tr, *Maske Kavgası Kör Etti*, 2021, <https://www.hurriyet.com.tr/gundem/maske-kavgasi-kor-etti-41899217>

²⁶ karamandan.com, *Market Çalışanları ile Müşterilerin Sosyal Mesafe Kavgası*, 2021, <https://www.karamandan.com/haber/7045624/market-calisanlari-ile-musterilerin-sosyal-mesafe-kavgasi>

SONUÇ

Covid-19 Salgını süreci hayatın her alanını derinden etkilemiştir. Özellikle de salgın gerekçesiyle hükümetlerin hayata geçirdikleri kısıtlamalar ve tedbirler sosyoekonomik, kültürel ve sosyal alanlar başta olmak üzere pek çok alanda önemli kayıpların yaşanmasına sebep olmuştur. Bu kayıpların insanlarda yarattığı psikolojik durum ve salgın gerekçesiyle sokağa çıkma kısıtlamaları başta olmak üzere maske ve mesafe gibi kurallar insanlarda ve toplumlarda salgından öte salgının gerekçe gösterilerek özgürlük alanlarının kontrol altında tutulmaya çalışıldığı düşüncesini beraberinde getirmiştir. Zira hükümetlerin hayata geçirdikleri önlemler ve kısıtlamalar metin içerisinde de ilgili bilimsel araştırma sonuçlarına göre salgının yayılım hızının azalmasında kayda değer bir etki etmemiştir. Bu kısıtlamaların ve tedbirlerin, çoğu devlet tarafından abartılması ve abartılan bu tedbirlerin insanları ve toplumları rahatsız etmeye başlaması sokak hareketlerinin ortaya çıkmasına neden olmuştur. Özellikle Avrupa merkezli gelişen protestolar hemen hemen dünyanın her bölgesinde –otoriter ve diktatöryel rejimler dışında- görülmüştür. Aynı zamanda hayata geçirilen tedbirlerin ve kısıtlamaların bireyler ve toplumlar nezdinde onulmaz yaralar açtığı ve bireylerin salgın tedbirleri kapsamında birbirlerine müdahaleci tutum ve davranışlar sergilediği görülmüştür. Sokağa çıkma kısıtlamaları başta olmak üzere pek çok tedbiri kanıksayan bireyler, yeri geldiğinde uygulanan tedbirlerin ve kısıtlamaların birer muhafızı olarak kendilerini görmüş ve diğer bireylere müdahalede bulunma yetkisini kendilerine tanımışlardır. Bu durum ise sorumsuz davranarak salgın tedbirlerine uymayan kişiler için tahrik edici birer husus olarak görülmüş ve çeşitli kavgaların yaşanmasına sebep olmuştur. Nitekim Covid-19 sürecinde alınan tedbirlere bireysel ve örgütsel itirazlar yükselmiş; yükselen bu itirazlar ise medyada geniş yankı bulmuştur. Sonuç olarak bu çalışma, alınan tedbirlere ve kısıtlama kararlarına yönelik protestolara yer vermiş; tedbirler kapsamında bireylerin müdahaleci tutumlarının ne gibi sonuçlara yol açtığının medya boyutuna yansımaları verilmeye çalışılmıştır. Şüphesiz, virüsün verdiği zarar kadar olmasa da –ölüm ve vaka sayıları- salgına yönelik alınan tedbirler ve hayata geçirilen kısıtlamalar bireylerin ve toplumların muvazenesini kaybetmesine yol açmıştır.



KAYNAKÇA

- [1] Ak, Özlem, “Soğuk Algınlığından Ölümçül Salgına! Küresel Kâbus”, Mart 2020, *TÜBİTAK Bilim ve Teknik*,
- [2] <https://covid19.tubitak.gov.tr/sites/default/files/inline-files/mart-2020.pdf>
- [3] Aksünger, Selman, *Hollanda’da yasaklara rağmen Kovid-19 Kısıtlamaları Protesto Edildi*, 02.01.2022, <https://www.aa.com.tr/tr/dunya/hollandada-yasaklara-ragmen-kovid-19-kisitlamalari-protesto-edildi/2463503>
- [4] Arslan, İbrahim ve Soner Karagül, “Küresel Bir Tehdit (COVID-19 Salgını) ve Değişime Yolculuk”, *Üsküdar Üniversitesi Sosyal Bilimler Dergisi*, sayı: 10, (Mayıs 2020): 1-36. <https://dergipark.org.tr/en/download/article-file/1181988>
- [5] [bbc.com](https://www.bbc.com/turkce/haberler-dunya-51864424), *Koronavirüs (COvid-19): Salgına Karşı Hangi Ülke, Ne Tür Önlemler Aldı?*, 13.03.2020, <https://www.bbc.com/turkce/haberler-dunya-51864424>
- [6] Bromwich, Jonah E., *Fighting Over Masks in Public is the New American Pastime*, 30.06.2020, <https://www.nytimes.com/2020/06/30/style/mask-america-freedom-coronavirus.html>
- [7] [cumhuriyet.com.tr](https://www.cumhuriyet.com.tr/dunya/kanadada-asi-protestolari-buyudu-basbakan-ve-ailesi-baskentten-cikarildi-1903876), *Kanada’da Aşı Protestoları Büyüdü: Başbakan ve Ailesi Başkentten Çıkarıldı*, 30.01.2022, <https://www.cumhuriyet.com.tr/dunya/kanadada-asi-protestolari-buyudu-basbakan-ve-ailesi-baskentten-cikarildi-1903876>
- [8] Çetinkaya, Behlül ve Mehmet Şah Yılmaz “*Dünyada Salgın Hastalıklar 120 Yılda 110 Milyon Can Aldı*”, 11.07.2020, <https://www.aa.com.tr/tr/dunya/dunyada-salgin-hastaliklar-120-yilda-110-milyon-can-aldi-/1906845>
- [9] [hurriyet.com.tr](https://www.hurriyet.com.tr/gundem/maske-kavgasi-kor-etti-41899217), *Maske Kavgası Kör Etti*, 21.09.2021, <https://www.hurriyet.com.tr/gundem/maske-kavgasi-kor-etti-41899217>
- [10] [icisleri.gov.tr](https://www.icisleri.gov.tr/31-ilde-30042020-03052020-tarihlerinde-uygulanacak-sokaga-cikma-kisitlamasi), *31 İlde 30.04.2020-03.05.2020 Tarihlerinde Uygulanacak Sokağa Çıkma Kısıtlaması*, Sokağa Çıkma Kısıtlaması Genelgesi, 28.04.2020, <https://www.icisleri.gov.tr/31-ilde-30042020-03052020-tarihlerinde-uygulanacak-sokaga-cikma-kisitlamasi>
- [11] Kara, Onur, *Koronavirüs Döneminde Protesto Hareketleri ve Devlet Güvenlik Kurumları*, Eylül 2020, <https://www.uikpanorama.com/blog/2020/09/06/koronavirus-doneminde-protesto-hareketleri-ve-devlet-guvenlik-kurumlari/>
- [12] [karamandan.com](https://www.karamandan.com/haber/7045624/market-calisanlari-ile-musterilerin-sosyal-mesafe-kavgasi), *Market Çalışanları ile Müşterilerin Sosyal Mesafe Kavgası*, 03.05.2021, <https://www.karamandan.com/haber/7045624/market-calisanlari-ile-musterilerin-sosyal-mesafe-kavgasi>
- [13] Kucuk, Bahtiyar, *İspanya’da Covid-19 Protestolarında Olaylar Çıktı: 30 Kişi Yaralandı; Gözaltılar Var*, 31.10.2020, <https://tr.euronews.com/2020/10/31/ispanya-da-covid-19-protestolar-nda-olaylar-c-kt-30-kisi-yaralandi-gozaltilar-var>

- [14] Kucuk, Bahtiyar, *Covid-19 Protestoları Avrupa Geneline Yayıldı: Binlerce Kişi Maskesiz Sokağa Çıktı*, 21.03.2021, <https://tr.euronews.com/2021/03/21/covid-19-protestolar-avrupa-geneline-yay-ld-binlerce-kisi-maskesiz-sokaga-c-kt>
- [15] losangeles.cbslocal.com, *Fight Over Mask Mandate Caught on Video at Woodland Hills Restaurant*, 29.10.2021, <https://losangeles.cbslocal.com/2021/10/29/fight-over-mask-mandate-caught-on-video-at-woodland-hills-restaurant/>
- [16] ntv.com.tr, *Johns Hopkins Üniversitesi: Tam Kapanmaların Covid-19 Ölümünün Azalmasında Neredeyse Hiçbir Etkisi Olmadı*, 02.02.2022, https://www.ntv.com.tr/galeri/dunya/john-hopkins-universitesi-tam-kapanmalarin-covid-19-olumlerinin-azalmasinda-neredeyse-hicbir-etkisi-olmadi,9VVZJd-EOEC7r_9hFdJFhw/dHYfOz_35Emsd9hcaAqFTg
- [17] Özkan, Yusuf, *Covid: Avrupa'da Yeni Önlemlere Karşı Protestolar Düzenlendi*, 22.11.2021, <https://www.bbc.com/turkce/haberler-dunya-59364979>
- [18] Resmî Gazete, Kanun, *Olağanüstü Hal Kanunu*, 27.10.1983, <https://www.resmigazete.gov.tr/arsiv/18204.pdf>
- [19] Sağlık Bakanlığı, *Covid-19 Nedir?*, 2022, <https://covid19.saglik.gov.tr/TR-66300/covid-19-nedir-.html>
- [20] sozcu.com, *Önce İngiltere Sonra Almanya! Halk Sokağa İndi, Corona Tedbirlerini Protesto Etti*, 26.09.2020, <https://www.sozcu.com.tr/2020/dunya/oce-ingiltere-sonra-almanya-halk-sokaga-indi-corona-tedbirlerini-protesto-etti-6056235/>
- [21] sputniknews.com, *Hollanda'da Kovid-19 Tedbirleri Karşısı Gösterilere Polis Müdahale Etti*, 14.03.2021, <https://tr.sputniknews.com/20210314/hollandada-kovid-19-tebdirleri-karsiti-gosterilere-polis-mudahale-etti-1044028442.html>
- [22] timeturk.com, *Hollanda'da Kovid-19 Protestosu: 'Dünya'yı Kontrol Etmeyi Durdurun'*, 01.02.2022, <https://www.timeturk.com/dunya/hollanda-da-kovid-19-protestosu-dunya-yi-kontrol-etmeyi-durdurun/haber-1716999>
- [23] WHO (World Health Organization), *Coronavirus (Covid-19) Dashboard*, 01.02.2022, <https://covid19.who.int/>
- [24] yenicaggazetesi.com.tr, *Maske Kavgası Ölüm Getirdi*, 15.07.2020, <https://www.yenicaggazetesi.com.tr/maske-kavgasi-olum-getirdi-289634h.htm>

KÜRESEL SALGIN SÜRECİNDE ALTERNATİF BİR POLİTİKA ÖRNEĞİ: EVRENSEL TEMEL GELİR

Alper Ekmekcioğlu* - Mete Yıldız**

GİRİŞ

Bu çalışmanın amacı, COVID-19 küresel salgını sürecinde dünyada toplumsal yoksulluk ve eşitsizliğin artmasının önüne geçilmesine yönelik olarak uygulanan kamu politikalarının takibine ve kamuoyu ile karar vericilere aktarımına bilimsel bir katkıda bulunmaktır. Bu kapsamda COVID-19 salgınında mevcut sosyal refah politikalarının ihtiyaçları karşılamadığı ön kabulüyle ilk olarak İspanya devletinin toplumsal yoksullukla mücadele sürecini yönetmesi bağlamında Evrensel Temel Gelir (ETG) politikasına nasıl hazırlandığı ve bu süreçte neler yaşandığı incelenecektir. İkinci olarak, Türkiye’de sosyal refah düzeyini artırmak üzere oluşturulan kamu politikalarına ETG politikası üzerinden katkı sunulması hedeflenmektedir. Verilerin toplanmasında yazın taraması kullanılmıştır. Çalışmanın en önemli sınırlılığı, COVID-19 salgını sürecinde ETG politikalarının sadece İspanya örneği özelinde incelenmesidir. Çalışmanın araştırma soruları “ETG politikasının yoksulluk ve eşitsizlik üzerinde etkisi nedir?” ve “İspanya’daki ETG politikası uygulamalarından Türkiye için hangi dersler çıkarılabilir?” şeklindedir.

Bu doğrultuda ilk olarak ETG konulu kamu politikaları kavramıyla ne kastedildiği, bu politikaların tarihsel, siyasal ve ekonomik arka planı, bu politikaların

* Jandarma Genel Komutanlığı, alper2197@gmail.com

** Hacettepe Üniversitesi Siyaset Bilimi ve Kamu Yönetimi Bölümü, myildiz@hacettepe.edu.tr

faklı uygulamaları alan yazınından hareketle incelenmiştir. Takiben İspanya’da 21. Yüzyıl’ın başından beri gelişen temel gelir çalışmalarından elde edilen birikimden hareketle, COVID-19 salgını sürecinin bu gelişmelere ve yoksullukla mücadele bakımından kamu politikaları üzerindeki etkisine yer verilmiştir. İspanya’daki temel gelir uygulamasının ETG’ye ulaşmak bakımından önemli bir aşama olmasıyla beraber, “ temel gelir” kavramı çerçevesinde değerlendirilmesinin daha yerinde olacağı görülmüştür. Sonuç bölümünde alan yazındaki uygulamalar ve İspanya’daki mevcut temel gelir politika ve uygulamaları ışığında Türkiye için bir takım dersler çıkarılmıştır. Bu incelemede kuramsal dayanağı, kamu politikaları analizi bağlamında kullanılan “çöp kutusu yaklaşımı” oluşturmaktadır.

1. KURAMSAL ÇERÇEVE

Örgütleri, örgütlü anarşiler olarak tanımlayan “çöp kutusu yaklaşımı”¹ bu görüşünü örgütlerin tercihlerinin sorunlu olmasına, belirsiz teknoloji olarak adlandırdığı deneme ve yanılma üzerine kurulu karar alma sürecine ve katılım düzeyinin zamana ve gayrete göre değişmesine dayandırmaktadır. Akılcı karar alma yaklaşımları, iyi tanımlanmış hedefler, teknoloji ve katılımın olduğu kabulüyle kontrol ve eşgüdüm mekanizmalarını kurgulamaktadır. Çöp kutusu modelinde ise, örgütsel seçimlerin anlamının ve geçerliliğinin zamanlamaya göre değiştiği varsayılmaktadır.

Bu bağlamda, karar alma sürecinde sırasıyla basamakların aşıldığını varsayan akılcı karar alma modellerinden farklı olarak, çöp kutusu modelinde çözümler kendine bir sorun aramakta ya da karar alıcılar/katılımcıların uzmanlığı sorunlara yönelmede yol göstermekte olabilmektedir. Eldeki mevcut seçenekler; sorunların, tartışmaların veya duyguların seçiminde belirleyici olabilir. Bu modelde çözüm daha öngörülebilir olurken, mevcut kaynaklar müdahale yönteminin seçiminde etkili olmaktadır. Biraz daha açık anlatmak gerekirse, çöp kutusu modelinde karar alma, örgütün içerisinde birbiri ile ilgili ve çeşitli bağımsız akımların bir yorumlaması veya sonucunda ortaya çıkmaktadır. Bu çerçevede, zamanlamanın gölgesin-

¹ Michael D Cohen, James G March, and Johan P Olsen, "A garbage can model of organizational choice", *Administrative science quarterly* (1972).

deki bu akımların sorunlar, çözümler, katılımcılar ve seçim fırsatları olduğu kabul edilerek bu modelin işleme bağlamında simülasyonlar gerçekleştirilmiştir.

Bu çalışmada çöp kutusu modeli Evrensel Temel Gelir (ETG) politikasını anlamak açısından yararlı bir bakış açısı olarak tercih edilmiştir. Buna göre, ETG politikalarının tatbiki konusunda çeşitli saha uygulamalarına dayalı bir birikimin olduğu kabul edilmektedir. Bununla birlikte, COVID-19 Salgını gibi belirgin bir olgunun ortaya çıkışı bahsedilen *zamanlama*² kavramını karşılamaktadır. Bu koşulda ulusal düzeyde uygulanan bir ilk niteliğindeki İspanya örneği çöp kutusu modeli üzerinden karar alma bağlamında incelemeye değer bir deneyimi yansıtmaktadır. Bu çalışmadaki inceleme, planlama ve uygulama sürecinde yaşanan sorunlar, ortaya konulan çözümler, süreçteki katılımcılar ve seçim fırsatları boyutları göz önünde bulundurularak nitel yorumlamalar üzerinden gerçekleştirilmiştir. Bu incelemenin COVID-19 salgını koşullarında geçerli olduğu ve sonraki karar alma süreçlerinde farklı kararların ortaya çıkabileceği de göz önüne alınmıştır. Bununla birlikte, çöp kutusu modelinin ETG uygulamalarından alınacak dersleri anlamada kavramsal bir katkıda bulunabileceği değerlendirilmektedir.

2. YAZIN TARAMASI

Thomas More'un (1516) Ütopya başlıklı kitabından başlayarak 20. Yüzyıl'da Milton Friedman'a (2020) kadar geçmişten bir dizi düşünür ve bilim insanının eserlerinden günümüze ulaşan bir şemsiye kavram niteliğindeki ETG³, 21. Yüzyıl'da daha da ilgi çekici bir hale gelmiştir. Evrensel temel gelir⁴ kavramı, "başka kaynaklardan elde ettiği gelirler dikkate alınmaksızın toplumun her bir ferdine aylık ve koşulsuz şekilde ödenen nakit gelir" anlamına gelmektedir⁵. ETG, tamamı

² Cohen, March, and Olsen, "A garbage can model of organizational choice," 3.

³ Usman W Chohan, "Universal basic income: A Review", Available at SSRN 3013634 (2017).

⁴ Universal Basic Income (UBI)

⁵ David Calnitsky, "Debating basic income", *Catalyst* 1, no. 3 (2017).

Ugo Gentilini et al., *Exploring universal basic income: A guide to navigating concepts, evidence, and practices* (World Bank Publications, 2019).

Rema Hanna and Benjamin A. Olken, "Universal Basic Incomes versus Targeted Transfers: Anti-Poverty Programs in Developing Countries", *Journal of Economic Perspectives* 32, no. 4 (2018), <https://doi.org/10.1257/jep.32.4.201>.

Lucía Gorjón, "Renta básica universal y renta mínima: ¿Soluciones para el futuro?" (paper presented at the ICE, 2019).

nakit, koşulsuz, herkese, birey özelinde ve düzenli olmak üzere Şekil 1’de olduğu gibi beş boyuta sahiptir⁶. Dünya genelinde ulusal ve yerel düzeylerde (Kaliforniya, ABD; Barcelona, İspanya; Ontario ve Manitoba, Kanada; Finlandiya; Kenya; Utrecht, Hollanda) çeşitli pilot ETG uygulamaları ya tamamlanmış, ya hâlihazırda yürütülmekte ya da planlanmaktadır⁷.



Şekil 1. Temel Gelirin Özellikleri⁸

ETG ödemesi, sosyal güvenlik ağındaki farklı destek ve ödemelerin tek bir kalemde birleştirilmesi gibi yorumlanabilir. Bununla birlikte, evrensellik kavramı herkesi kapsama odaklı bir yaklaşımla tek bir kamu politikası aracıyla farklı sorunların üstesinden gelmeyi de amaçlamaktadır. Ödenecek nakit gelirin her ülkede uygulanan önceden belirlenmiş bir sabit miktarı olmamakla birlikte yoksulluk sınırı ve çalışmak zorunda kalmama ölçütleri ödemenin miktarını belirlemede rehber kabul edilebilir⁹. Offe’nin (2019) seslendirdiği radikal görüşlerden birine

⁶ "Basic Income Earth Network," 2022, <https://basicincome.org/>.

⁷ Michael W Howard, "Universal basic income: policy options at national, state, and local levels", *Maine policy review* 27, no. 2 (2018).

Carrie Arnold, "Daily briefing: Spain begins an epic economics experiment in universal basic income", *Nature* (2020).

Nuria Badenes Plá, Borja Gambau-Suelves, and María Navas Román, *Distributional and welfare effects of replacing monetary benefits with universal basic income in Spain*, EUROMOD Working Paper (2019).

⁸ BIEN, "Basic Income Earth Network."

⁹ Calnitsky, "Debating basic income."

göre ise, evrensel temel gelir geçimi sağlayacak ölçüde olduğunda, kamu yönetimlerinin yoksullukla mücadelede maliyetini büyük ölçüde azaltan alternatif bir refah politikası haline gelmektedir. Chohan (2017) ile Casado ve Sebastián Gascón (2019) ise Cohen vd.nin (1972) çöp kutusu modelinde yer alan *sorunlar akımı* bağlamında sosyo-ekonomik ve teknolojik süreçlerin etkisindeki aşırı eşitsizlik karşısında, *çözümler akımı* bağlamında ETG'nin eşitsizlik sorununa alternatif bir çözüm yöntemi olarak ilgi çektiğini belirtmektedir. Dahası, Van Parijs ve Vanderborght (2017) teknolojik birikimi elinde bulunduranların yapay zekânın ve hem sınıai üretimdeki hem de hizmet sektöründeki otomasyonun oluşturacağı yeni iş sahalarından daha fazla sayıda iş kolunu ortadan kaldıracığını ve bu durumun yeni sosyal güvenlik alternatifleri geliştirilmesi ihtiyacı doğuracağını beklemektedir.

Calnitsky (2017) ETG kavramının bir temenniden ibaret olmanın ötesinde artık ağırlıklı olarak ideolojik açıdan sosyal demokrat/sol merkezli tartışmalarla somut politika önerilerine dönüştüğü görüşündedir. Yazarın bu görüşünde ETG'nin emek sömürüsü ve işveren baskısının görüldüğü ilişkilerden korunmayı kolaylaştıracağı düşüncesi ağırlık kazanmaktadır. İdeolojik yelpazenin sağ cenahından bakıldığında ise, yalnızca tüketim odaklı bir toplum türünün ortaya çıkması veya üretilmesi gereken metallerde işgücü kaybı nedeniyle sorun yaşanması ihtimali bulunmaktadır. Bunun yanında, her bireye nakit ödemesi yerine barınma, ulaşım ve çocuk bakımı gibi temel ihtiyaçların karşılanmasını içeren başka bir bakış açısı da önerilmektedir.

Cohen vd. (1972) modeline *çözümler akımı* kavramı bağlamında bakıldığında, De Wispelaere ve Stirton (2004) ETG'nin artık yalnızca radikal solun çılgın bir projesi olmaktan çıkarak siyasal merkeze yaklaşarak olgunlaştığını değerlendirmektedir. Örneğin, Alaska'da 1980'li yıllardan bugüne doğal kaynaklardan elde edilen gelirden yararlanılarak uygulanan ETG politikası, yoksulluk düzeyinin azalmasına katkıda bulunmuştur. Kimi petrol zengini Ortadoğu ülkelerinde de benzer politikalar uygulanmaktadır¹⁰. Bu bağlamda, birçok ülkedeki pilot ETG çalışmalarının ortak noktalarından birisini kaynak ve siyasi iradeye ihtiyaç duyul-

¹⁰ Hanna and Olken, "Universal Basic Incomes versus Targeted Transfers: Anti-Poverty Programs in Developing Countries."



ması oluşturmaktadır¹¹. Howard (2018), ETG'nin maliyetinin karşılanmasında modellerin olumlu ve olumsuz boyutlarını göz önüne aldığında, ETG'nin mali açıdan karşılanabilir olduğunu değerlendirmektedir.

Gentilini vd. (2019) "neden herkese nakit verilmeli?" sorusuna yanıt olarak ETG politikasına duyulan ilginin geniş sosyal memnuniyetsizliklerden kaynaklandığı görüşündedir. Üretim ve hizmet süreçlerinde gözlenen otomasyon, küreselleşme, iş sahalarının çeşitlenmesinin etkinliği ve üretkenliği artırması gibi gelişmelere karşın ortalama gelir aynı ölçüde artış göstermemiş ve yaşam koşulları o kadar yükselmemiş ve hatta sabit kalmıştır. Dahası, küresel çapta sosyal koruma programlarının gelişmesine rağmen, karmaşık bürokratik işleyiş ve politikacılara duyulan kızgınlık ile yapay zekâ kullanımı göz önüne alındığında ETG'nin şeffaflığı ve basitliği¹² çekici bir hal almıştır. ETG politikasının kapsamı, bir program olmanın ötesinde sistemin tamamını etkileyen bir müdahale veya ulaşılmak istenen toplumsal ideal olarak değerlendirilebilir. Öyle ki işsizlik maaşı, emeklilik ödemeleri, çeşitli ödemeler, sendikalaşma ve asgari ücret gibi birçok işgücü piyasası tartışması bu ETG kamu politikasından etkilenecektir.

Howard (2018) gelecekteki işgücü arzı kaybını, sosyal güvencesizliği ve görünmeyen emeği ya da kayıt dışılığı göz önüne aldığında ETG uygulamalarını desteklemektedir. Bu bağlamda kimi insanların işsizlik maaşının kesilmemesi için iş seçiminde gönülsüz davrandığını, kimilerinin ise ihtiyaçlarını karşılamak için birden fazla işte çalışmak zorunda kaldığını belirtmektedir. İş piyasası dışı/görünmeyen emek ise ev hanımları, sosyal sorumluluk projeleri veya kayıt dışı ekonomide çalışanlar gibi örneklerde kendisini göstermektedir. ETG politikasının uygulanması ile bu insanların hak ettiği karşılığı alması ve iş konusunda daha seçici davranabilmeleri sağlanabilecektir. Aşağıda Şekil 2'de ETG uygulaması ihtiyacını doğuran sebepler özetlenmiştir.

ETG'ye yönelik eleştirilerin ise, temel gelirin maliyetinin nasıl karşılanacağı ve çalışmadan ücret ödemenin ahlaki boyutu üzerinden toplum sözleşmesi çerçevesinde

¹¹ Chohan, "Universal basic income: A Review."

¹² Philippe Van Parijs, "Basic Income: A Simple and Powerful Idea for the Twenty-First Century", *Politics & Society* 32, no. 1 (2004), <https://doi.org/10.1177/0032329203261095>.

vesinde şekillendiğini tartışmaktadır. Howard'ın (2018) önerilerine karşı çıkan Canarie (2019) ise ETG politikasının maliyetinin hafife alındığını, oysa maliyetin tüm federal harcamalara (2019 yılı için 4,4 trilyon ABD doları) denk olduğunu düşünmektedir. Ayrıca, ETG uygulamasının maliyetinin karşılanmasında sosyal refah programlarının birleştirilerek bu kanala aktarılmasının önerileceğini ve böylece çalışanların mevcut kazanımlarını kaybetme riskiyle karşı karşıya kalacağını belirtmektedir.

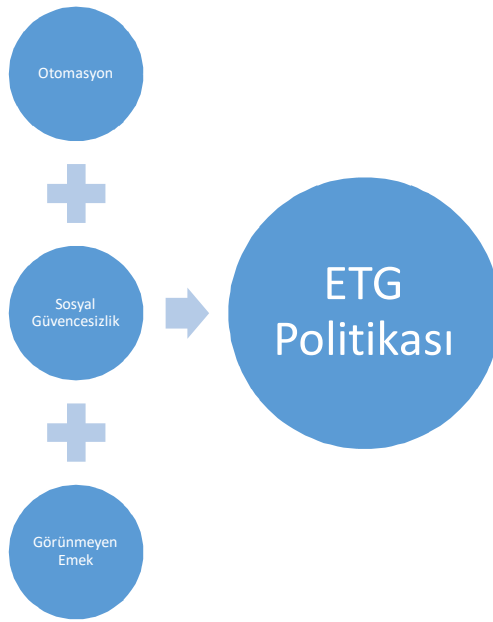

Şekil 2. ETG Politikası İhtiyacını Oluşturan Sebepler

De Wispelaere ve Stirton (2011) evrensel temel gelir politikasının uygulanmasında yönetimin etkinliğini ele alarak analiz sürecinin önemini vurgulamış ve *paradigmatik* evrensel temel gelir savunucularına¹³ eleştirel bir yaklaşım sergilemiştir. Bu çerçevede temel gelirin politika tasarımının evrensellik, bireysellik, koşulsuzluk, yeterlilik, sıklık ve ödeme şekli gibi boyutları göz önüne alındığında

¹³ Van Parijs, "Basic Income: A Simple and Powerful Idea for the Twenty-First Century."
Claus Offe, "Wasteful Welfare transactions: Why basic income security is fundamental (2005)," (2019).



sanıldığı kadar kolay olmadığını, geçimi sağlayacak makul bir temel gelir sunulmadığı sürece sosyal yardımların ihtiyaç sahiplerine ulaşmada amaca daha uygun olabileceğini öne sürmektedir. Bu durum, kimi zaman hem temel gelirin hem de sosyal yardımların bir arada yürütülmesine neden olacağından yönetimin mali ve idari etkinliğini azaltabilecektir. Dahası, ETG ile ihtiyaç sahiplerine ulaşmada bürokratik işlemlerin sınırlı kullanımı bireysel anlamda hak sahiplerinin özel hayatına müdahale ihtiyacını azaltırken, her bir bireyin hak sahibi olması bürokrasinin üzerindeki yükü de artırmaktadır. Toplumun her bireyinin temel geliri aldığından emin olunması ihtiyacı, teknolojik gelişmelere rağmen tespit, gözetim ve denetim gibi sistemsel yeteneklere bağlı olarak işlem maliyetlerinin de önemli ölçüde artmasına yol açabilecektir.

Reed ve Lansley (2016) ETG'nin "zamanı gelmiş" bir düşünce olduğuna inanmalarına rağmen hala uygulanmasına yönelik sorular bulunduğu görüşündedir. ETG'nin uygulama örneklerinin çok sayıda olmadığı bir tartışmada olumlu ve olumsuz dışsallıkların öngörülememesi birbirinden farklı ve çeşitli varsayımlar ile kaygıları beraberinde getirmektedir. Bu düzlemde, nakit transferinin sosyal yaşamın çeşitli boyutlarına etkisi bağlamında bu aşamada kesin yargılarda bulunmak yerine analitik çıkarımlara ulaşmaya çalışmak daha yerinde olacaktır. *Katılımcılar akımı* bağlamında, Chohan'ın (2017) belirttiği üzere, akademisyenlerin çalışmalarının uygulayıcıların tecrübeleriyle güçlendirilmesine ihtiyaç bulunmaktadır. Sosyal refah politikaları açısından bakıldığında, ETG'nin daha iyi bir toplum inşa etmeye yönelik insanların dayanışmasını güçlendiren veya tam aksine "Truva Atı" metaforuna¹⁴ atıfla zayıflatan dinamik bir süreç olarak geniş sosyal dönüşümlere yol açabileceği öngörülmektedir. Bu bağlamda, temel gelir hem bir ekonomik alternatif hem de bir sosyal değişim aracı/yaklaşımı olmak üzere iki ayrı işlevi bulunan bir araç rolü görebilecektir¹⁵.

¹⁴ Jean Drèze, "Decoding Universal Basic Income", *Indian Journal of Human Development* 11, no. 2 (2017), <https://doi.org/10.1177/0973703017733876>.

¹⁵ Calnitsky, "Debating basic income."

Tablo 1. Hükümetlerin Destek Programları Örnekleri¹⁶

	Evrensel Temel Gelir	Garanti Temel Gelir	Nakit Ödeme	Negatif Gelir Vergisi	Kazanılmış Gelir Vergisi Kredisi	Beslenme Programları
Düzenli	Evet	Evet	Değişken	Hayır	Hayır	Hayır
Bireysel	Evet	Evet	Değişken	Vergi Mükellefi	Vergi Mükellefi	Değişken
Evrensel	Evet	Hayır	Değişken	Hayır	Hayır	Hayır
Koşulluluk	Hayır	Hayır	Hayır	Hayır	Hayır	Evet
Ekonomik Etki	Doğrudan	Doğrudan	Doğrudan	Yıla Bağlı	Yıla Bağlı	Doğrudan

COVID-19 salgını sürecinde olumsuz ekonomik etkilerin uzun sürmesinin birçok işletmenin kapanması gibi sonuçları, daha güvenli ve sürdürülebilir/dirençli olması nedeniyle işverenlerin üretim süreçlerinde otomasyon ve teknolojiye yönelimini hızlandırmıştır. Bu açıdan bakıldığında, COVID-19 salgını sonrasında otomasyon ve teknolojinin etkisinde küresel istihdamın 2030 yılına kadar %15 azalması yönündeki beklenti yeni sorunları ve politika önerilerini beraberinde getirmektedir. Hükümetlerin yaklaşımlarına bağlı olarak bireylerin faydalandığı yardım programları Tablo 1'deki gibi ETG, Temel Gelir (GTG), nakit ödeme, Negatif Gelir Vergisi (NGV), kazanılmış gelir vergisi kredisi ve beslenme programlarından oluşmaktadır. Programın belirlenmesindeki karışıklığı giderme ile etkinlik ve etkinliğinin artırılması için öncesinde politikanın çerçevesi belirlenmesine ihtiyaç duyulmaktadır¹⁷. Örneğin, toplumdaki en düşük gelirin altında kalan herkese nakit yardımıyla asgari geliri ifade eden NGV ve ETG yoksulluğu ortadan kaldırma amacı taşımaktadır. ETG'ye yönelik eleştirel bir bakışla, bu amacın ABD'de NGV yöntemiyle gerçekleştirilmesi için hükümet harcamalarında 826 milyar dolar, ETG yönteminde ise 1,69 trilyon dolar harcama artışına gidilmelidir. Dolayısıyla hangi koşulların ETG politikasını öne çıkardığı belirlenmelidir¹⁸.

¹⁶ Andrew F Johnson and Katherine J Roberto, "The COVID-19 pandemic: Time for a universal basic income?", *Public Administration and Development* (2020) Johnson and Roberto, "The COVID-19 pandemic: Time for a universal basic income?."

¹⁷ Johnson and Roberto, "The COVID-19 pandemic: Time for a universal basic income?."

¹⁸ Philip L Harvey, "The relative cost of a universal basic income and a negative income tax", *Basic Income Studies* 1, no. 2 (2006).



Şekil 3. ETG Karşılaştırma Ölçütleri¹⁹

Gentilini vd. (2019) ETG politikasının etkililiği için bir çerçeve önerisinde bulunmuştur. Bu çerçevede öncelikle mevcut vergi ve transfer sisteminin başarısının ölçülüp belirlenmesini, sonrasında ise ETG'nin esas amacı ve parametrelerinin kurgulanmasını önermektedir. Örneğin, eğer asli amacın otomasyon kaynaklı iş kayıplarının etkisini azaltmak olduğuna karar verirse, transferler asgari yaşam koşullarını garanti etmeye yeterli bir düzeyde sağlanmalıdır. Üçüncüsü, ETG politikası mevcut sistemle Şekil 3'te olduğu gibi sekiz ölçüt üzerinden karşılaştırılan çıkarımlar ışığında politika yapıcılar tarafından sistem düzeyinde değerlendirilebilir. Toplumsal ve siyasi süreçlerin gelir dağılımına yönelik temel sorunlara çözüm bulması ve hükümetlerin vatandaşların ihtiyaçlarını karşılamadaki rolü açısından bakıldığında ise, ETG politikası bu salgın ve benzeri sorunlara karşı ana akım çözüm önerilerinden biri olmaya başlamıştır²⁰. Bu alt bölümde sunulan ETG konulu yazın taramasının ardından bir sonraki alt bölümde İspanya'da ETG uygulaması incelenmektedir.

¹⁹ Gentilini et al., *Exploring universal basic income: A guide to navigating concepts, evidence, and practices*.

²⁰ Juliana Uhuru Bidadanure, "The political theory of universal basic income", *Annual Review of Political Science* 22 (2019).

3. ETG UYGULAMASINDA İSPANYA POLİTİKASI ÖRNEĞİ

Noguera (2001) temel gelir bağlamında maliyet hesaplamalarının yoğun bir biçimde tartışıldığı İspanya'nın, ETG politikalarının iyi incelenmesi gereken bir uygulama sahası olduğu görüşünü 21. Yüzyıl'ın başından itibaren gündeme getirmiştir. Benzer şekilde Pinilla-Pallejà ve Sanzo-González (2004) gerçekleştirdikleri ayrıntılı kamu politikaları analizi sonucunda temel gelirin kademe kademe maliyetinin gelir vergisinden karşılanarak hayata geçirilmesini savunmuştur. *Seçim fırsatı* akımı bağlamında, İspanya'da 2008 yılındaki Büyük Kriz'in etkilerinin ekonomik boyutun yanında olumsuz sosyal sonuçlar da doğurması, radikal politika alternatiflerinin sosyal hareketlenmelerin de etkisiyle politika gündemine girmesinde etkili olmuştur²¹. Bununla birlikte, bu politikalardan temel gelirin uygulanmasında standart bir modelin bulunmadığı görülmektedir²². İspanya'da temel gelir tartışmalarının son dönemde artışında iki faktör etkili olmuştur: Refah harcamalarına yönelik bütçe kesintileri ve büyüyen yoksulluğun refah politikalarında radikal bir değişim talebi doğurması ile İspanya siyasi ikliminde *Podemos*²³ hareketinin temel gelir ve gelir önerilerini gündeme getirmesi...

Sorunlar akımı bağlamında, 2008 Büyük Ekonomik Krizi'nin olumsuz etkileri hükümeti yöneten Sosyalistlerin 2011 yılı ulusal seçimlerindeki tarihi yenilgisi ile sonuçlanmıştır. Takiben sağ eğilimli hükümetle birlikte sosyal politikadaki kesintiler sürmüş; kamu borcu yükselmiş ve gelirler düşmüştür. 2008-2014 yılları arasında işsizlik oranı %8'den %25'e yükselirken, yoksulluk oranı %22'nin ötesine geçmiştir. World Bank (2022) Gini İndeksi'ne göre İspanya'da gelir eşitsizliği 2000 yılında 0.34 olurken, 2013 yılında 0.362'ye yükseldiğine işaret etmiştir. Bu koşullar toplumsal bir acil durum kabul edilerek özellikle çalışan nüfusa yönelik bazı ulusal gelir garantisi yöntemleri kamu politikası tartışma gündemine girmiştir. Üstüne üstlük, yalnızca işsizlik maaşının ve bölgesel hükümetlerin minimum gelir programlarının kapsadığı çalışan kesime yönelik olarak 17 özerk bölgede yürütü-

²¹ Daniel Raventós, Julie Wark, and David Casassas, "Kingdom of Spain: Basic Income from Social Movements to Parliament and Back Again," in *Basic Income Guarantee and Politics* (Springer, 2012).

²² Nuria Badenes Plá, Borja Gambau-Suelves, and María Nayas Román, "La renta básica universal a debate: contexto, experiencias y simulaciones", *Papeles de Economía Española*, no. 161 (2019).

²³ Rosa Borge Bravo and Eduardo Santamarina Sáez, "From protest to political parties: Online deliberation in new parties in Spain", *Media Studies* 7, no. 14 (2016).

len birbirinden farklı uygulamalar eşitsizlikleri de beraberinde getirmiştir. ETG tartışmaları böyle bir ortamda *Podemos (15-M)* hareketiyle 2014 yılından itibaren kendine daha geniş bir zemin bulmuştur²⁴.

Katılımcılar akımı bağlamında, bu çalışmalarda sendikalar iş bulana kadar minimum gelir yönteminin sürdürülmesinden yana olmuştur. Sendikaların öncülüğünde 19 Temmuz 2016 tarihinde Temsilciler Meclisi'ne²⁵ sunulan bir tasarıda sosyal güvenlik bağlamında minimum gelirin aylık €426²⁶ olması²⁷ önerilmiştir²⁸. Buna karşın, Sosyalist Grup öncülüğünde mecliste oylanan ETG yasa tasarısı 170 oy aleyhte (Ciudadanos, Foro Austrias vs.) ve 168 oy lehte (Unidos Podemos, PSOE vs.) olmak üzere reddedilmiştir. Nihai olarak bir ETG politikası uygulanmak istenmesine rağmen, basamak basamak hareket edilmiştir. Bu bağlamda bir sıçrama tahtası olarak yoksul hane halkına yönelik düşük seçme koşullarıyla bir gelir sağlanması ve bu politikanın düşük gelirli işçilere yönelik ücret desteği ile birleştirilmesi yönünde bir tasarı, radikal ETG savunucularına rağmen, *Podemos* hareketinin %80'lik oyunu alarak başarıya ulaşmıştır. Bu planın maliyeti/bütçesi Gayri Safi Yurt İçi Hasıla'nın (GSYİH) %1,5'una denk gelmiştir. Bu tartışmaların somutlaşmasıyla diğer ulusal partilerden *Sosyalistlerin* ve *Ciudadanos* (liberal) hareketinin de kendi minimum gelir önerilerini oluşturduğu görülmüştür. Bask bölgesinin öncülük etmesi sonrasında Katalonya bölgesi de gelir yasasını meclislerinden geçirmiştir²⁹.

Çözümler akımı bağlamında, ETG yönteminin uygulamasında yoksulluk eşliğinin ortadan kaldırılması için ihtiyaç duyulan bütçe GSYİH'nin sırasıyla (1) Arca-rons vd.'ye (2014) göre %18,7'sine, (2) Gorjón'a (2019) göre %18'ine ve (3) Ca-

²⁴ José A Noguera, "The political debate on basic income and welfare reform in Spain", *Social Policy and Society* 18, no. 2 (2019).

²⁵ *El Congreso de los Diputados*

²⁶ *Prestación de Ingresos Mínimos*

²⁷ La Ley de Iniciativa Legislativa Popular

²⁸ Javier Díaz Oyarzábal, Juan Antonio Gimeno Ullastres, and Víctor Gómez Frías, "Modelos de financiación de una renta básica para España", *Revista Diecisiete: Investigación Interdisciplinar para los Objetivos de Desarrollo Sostenible.*, no. 1 (2019) Juan A Gimeno, "Aproximación a una renta básica sostenible", *Segundo informe sobre la desigualdad en España. Fundación Alternativas, Madrid* (2015).

²⁹ Noguera, "The political debate on basic income and welfare reform in Spain."

Luis Sanzo González, "La política de garantía de ingresos en Euskadi", *Zerbitzuan: Gizarte zerbitzuetarako aldizkaria= Revista de servicios sociales*, no. 53 (2013).

sado ve Sebastián Gascón'a (2019) göre ise %23,5'ine denk gelmektedir. ETG ilk modele göre uygulanmak istendiğinde normal gelir vergisinin %49,5'e yükseltilmesi gerekecek, bu durum da vergi mükelleflerinin bu uygulama nedeniyle büyük gelir kaybı yaşamasına yol açacaktır. ETG ödemelerinin azaltılması alternatififyle kıyaslandığında ise gelir yönteminin yoksulluk sınırı altındakilere katkısının daha fazla olduğu görülmüştür³⁰. Oyarzábal, Ullastres ve Frías (2019), temel gelir modellerini ve maliyetlerini incelediği çalışmalarında, Arcarons vd. (2014) ve (4) Gimeno (2015) modellerinden ilkinin yoksulluğu ortadan kaldırmaya, ikincisinin ise sürdürülebilirliğe odaklandığını vurgulamaktadır. Politikanın maliyeti bağlamında Tablo 2'ye bakıldığında, Arcarons vd. (2014) modelinin €280.054 milyon, Gimeno (2015) modelinin ise €163.013,1 milyonluk bir maliyet ile GSYİH'nın sırasıyla %18,7 ve %10,94'üne tekabül edeceği öngörülmektedir.

Tablo 2. ETG Modellerin Maliyetlerinin Karşılaştırılması

1	280.054 milyon	18,7
2	269,57	18
3	351,94 milyon	23,5
4	163.013,1 milyon	10,94

Dahası GSYİH'nın %4,3'üne tekabül eden tüm gelir vergisi miktarı tamamıyla gözden çıkarılıp ETG olarak dağıtıldığında bile, tüm vatandaşların aylık geliri yalnızca €76 artmaktadır. ETG ile garantili gelir önerilerinin birbirinden maliyet yönünden bu kadar ayrışmasının altında, ETG yönteminde hanehalkı yaklaşımının ötesinde tüm bireylere ödeme yapılması ve faydalananlarla katkıda bulunanların birbirinden ayrılmaması yatmaktadır³¹. Bu bağlamda ETG'nin yüksek maliyeti gelir ve işgücü bakımından faydalananların sınırlandırılmasını ve böylece işgücü desteği ve insan sermayesinin sürdürülmesini zorunlu hale getirmektedir³².

³⁰ Jordi Arcarons et al, "Un modelo de financiación de la Renta Básica para el conjunto del Reino de España: sí, se puede y es racional", *Sin Permiso* 7 (2014).

José Luis Rey Pérez, "Renta básica universal", (2020).

³¹ Philippe Van Parijs and Yannick Vanderborght, *Basic Income: A Radical Proposal for a Free Society and a Sane Economy*, (Harvard University Press, 2017). <https://doi.org/10.4159/9780674978072>.

³² José María Casado and Miguel Sebastián Gascón, "A critical approach to basic income: costs and incentives. An approximation to the case of Spain", (2019).



Badenes Plá, Gambau-Suelves ve Navas Román (2019) İspanya özelinde vergi geliri sisteminin analizini yaptığı çalışmalarında, (1) ETG (€294.31) ve (2) emeklilik maaşının sürdürüldüğü ETG (€78.25) olmak 2 farklı senaryo ile birbirine denk bir şekilde sosyal refah mali desteklerinin kaldırılarak temel gelir olarak dağıtılması senaryolarını incelemişlerdir. Bu bağlamda kontrol grubu 2015 yılında uygulanan sosyal refah desteği sistemi olmuştur. Dolayısıyla sosyal mali yardımların ETG kapsamında tüm bireylere eşit şekilde dağıtıldığında gelir dağılımındaki değişimin nasıl etkileneceği incelenmiştir. Bu çalışmanın sonucunda, mevcut sosyal refah yardımlarının yerini alan radikal bir ETG uygulamasının bile ekonomik olarak sürdürülebilir, yeniden gelir dağılımı sağlayan, yoksulluğu azaltan ve toplumsal refahı artıran bir kamu politikası olduğu sonucuna varılmıştır. Buna rağmen, gelirin tüm bireylere dağıtımında kimi sosyal refah mali yardımlarından faydalananlarının kazancından toplum refahı lehine feragat etmesi gerekecektir.

Evrensel temel gelirin uygulanmasına yönelik bazı tartışmalar esasında konunun özeti niteliğindedir: Bu kamu politikasının bütçe maliyeti ve sürdürülebilirliğe, idarenin işlem maliyetinin azaltılmasına, kadın işgücüne, bireylerin çalışma motivasyonuna, göçmenlere yönelik “davet ediciliğe”, bireylerin ekonomik ve diğer kararlarını özgürleştirmeye, garanti bir gelir olmasının verdiği huzura, aileye daha fazla zaman ayırabilmeye ve temel ihtiyaçtan kaynaklı suç oranlarının azalmasına yönelik etkiler, ETG uygulamasının farklı yönlerinin hep birlikte ele alınmasının önemini açıkça göstermektedir.

Gorjón (2019) ise ETG ve garantili minimum geliri karşılaştırdığı çalışmasında, temel gelirin hükümete maliyetinin esasında bireylere ödenecek nakit miktarına, transferin mevcut sosyal refah yardımlarına ilave veya ikame olmasına bağlı olduğunu tespit etmiştir. Çalışmadaki iki yaklaşım da sosyal refah desteklerinin ve transferlerinin bir tamamlayıcısı olarak ele alınmıştır.

Bu bağlamda aylık €700 tutarında bir temel gelirin uygulanması için mevcut transfer miktarının üç katına çıkması gerektiği doğru kabul edilirse³³, 2015 yılındaki kanun teklifinde (*La Proposición de Ley 122/000332*) yer alan €600 garantili minimum gelir önerisi ETG politikalarının ülke gündeminde işgal ettiği önemin göstergeleri niteliğindedir. İspanya’da günümüzde tam anlamıyla bir ETG sistemi

³³ Plá, Gambau-Suelves, and Román, "La renta básica universal a debate: contexto, experiencias y simulaciones."

uygulaması bulunmamasına rağmen, sınırlı bir etki oluştursa da País Vasco³⁴ (€667-€1033) ve Madrid (€400-€900) gibi bazı otonom bölgelerde garantili minimum temel gelir uygulamalarına (*Renta Mínima de Inserción*³⁵) COVID-19 salgınından önceki süreçte de rastlanmaktadır. ETG ve garantili minimum gelir yaklaşımının temel tartışmalarında Badenes Plá, Gambau-Suelves ve Navas Román (2019) ile benzer başlıklar ele alınmıştır. Bununla birlikte, garantili minimum gelirin ETG'ye kıyasla yoksullara ulaşmanın yollarını bulmak, bu politikadan faydalanacak yoksulların toplumda kendisini küçük düşmüş gibi hissetmesi ve uygulamanın gözetiminin maliyetinin yüksek olması gibi sorunları bulunduğu değerlendirilmektedir.

Seçim fırsatı akımı bağlamında, Arnold (2020) ve Casado and Sebastián Gascón (2019) ETG'nin bir başka biçimi olarak değerlendirdiği garanti minimum gelir uygulaması (*Ingreso Minimo Vital*) Covid-19 salgının patlak vermesiyle oluşan ekonomik acil durumun etkilerini azaltmak amacıyla öngörülen zamandan daha önce uygulanmaya başlanmıştır. Esasında, mevcut sosyal refah programlarının salgın sürecindeki ekonomik kriz koşullarını karşılamadığı görülmüştür.

İki sene boyunca (2017-2018) iki bin insan üzerinde ve kontrol grubu ile birlikte deneme kapsamında yürütülen Finlandiya örneğinde, aylık €560 alan katılımcıların alışılmış işsizlik maaşı alan kontrol grubuna kıyasla iş aramaya daha az meyilli olduğu gözlemlenmiştir. Karşılaşılan bu durum "yoksulluk tuzağı" olarak adlandırılmaktadır. Finlandiya örneğine kıyasla, İspanya'daki garantili minimum gelir uygulaması, ulusal düzeyde uygulanması ve COVID-19 salgını sürecinde kısıtlamalar göz önüne alındığında ETG çalışmaları kapsamında dünyanın en büyük ekonomik deneylerinden biri niteliğindedir. Bu bağlamda 2020 yılının haziran ayından itibaren internet üzerinden alınan başvurulara istinaden toplumun en yoksul 850.000 hanehalkına aylık €1,015 ödeme gerçekleştirilmesine başlanmıştır. Bu politikanın hükümete maliyetinin 2020 yılı özelinde bakıldığında %0,2 tahmininin biraz ötesinde €3 milyara ulaşarak GSYİH'nın (€1,121 milyar) %0,27'sine³⁶ denk geldiği görülmektedir.

Gómez Bengoechea (2021) COVID-19 salgın sürecinin yoksulluk ve eşitsizlik üzerine etkilerini Avrupa'da hem refah seviyesinin hem de yoksulluğun diğerle-

³⁴ Plan Integral de Lucha contra la Pobreza

³⁵ Eski bölgesel Asgari Minimum Gelir uygulaması sosyal refah programı transferlerini ve bölgesel minimum geliri içermektedir. Bu politikanın Avrupa ve İspanya'da gelişimi için Luis Sanzo González, "La introducción de la renta básica en España/Introducing basic income in Spain", *Cuadernos de Relaciones Laborales* 23, no. 2 (2005). çalışmasına bakılabilir.

³⁶ EUROSTAT, "Your Key to European Statistics," (2022). <https://ec.europa.eu/eurostat/data/database>.



rine göre yüksek olması (Eurostat, 2021) nedeniyle İspanya üzerinden incelemenin önemli çıkarımlar oluşturacağını varsaymıştır. Bu düşünceden hareketle minimum gelir politikası olmadan sosyal yardımların uygulanmasını (NUBI), sosyal yardımlara ek olarak asgari minimum gelirin uygulanmasını (RMI) ve COVID-19 salgın sürecinde uygulanmaya başlanan garantili minimum gelir politikasının (IMV) uygulamalarının yoksulluk üzerindeki etkilerini *yaşam koşulları, aile bütçeleri ve sağlık durumları* açısından karşılaştırmıştır.

RMI ve IMV arasındaki temel farklarından birisi olarak ilkinin bölgesel düzeyde ikincisinin ise ulusal düzeyde uygulanmasının geldiği kabul edilmiştir. Gini indeksi ve gelirler arası grup hareketliliğine göre yapılan karşılaştırma sonucunda, IMV'nin RMI'ya kıyasla yoksulluk ve eşitsizliği azaltmada daha kapsayıcı ve etkili olduğu, her ikisinin de NUBI'den daha üstün olduğu sonucuna varılmıştır. Bunun yanında, COVID-19 salgın sürecinden yoksullara kıyasla orta ve üst gelir grubunun gelir dağılımı açısından daha fazla etkilendiği belirtilmektedir. Hükümetin gelir dağılımını dengelemek için temel gelir uygulamasına yönelmesi bunun nedenlerinden birisini oluşturmaktadır.

SONUÇ

Çözüm akımı bağlamında, ETG politikasına yönelimin temellerinde COVID-19 salgını sürecinin etkisiyle otomasyonun işgücü arzını azaltması, sosyal güvencesizliğin artması ve görünmeyen emeğin karşılığının verilmesi isteği bulunmaktadır. COVID-19 salgını sürecinde işletmelerin kapanması gibi ekonomik etkilerin uzun sürmesi daha güvenli ve dayanıklı olması nedeniyle işverenlerin işgücü yerine otomasyon ve teknolojiye yönelimiyle sonuçlanmıştır. Günümüzde yalnızca radikal solun çılgın bir projesi olmaktan çıkarak olgunlaşmaya başlayan evrensel temel gelir, tamamı nakit, koşulsuz, herkese, birey özelinde ve düzenli olmak üzere beş temel niteliğe/boyuta sahiptir. ETG ile ihtiyaç sahiplerine ulaşmada bürokratik işlemlerin sınırlı kullanımı bireysel anlamda hak sahiplerinin öze line girme ihtiyacını azaltırken, her bir bireyin hak sahibi olması bürokrasinin üzerindeki yükü ve işlem maliyetini artırmaktadır.

ETG'nin saha uygulamalarının fazla olmadığı bir tartışmada olumlu ve olumsuz dışallıkların öngörülememesi çeşitli varsayımlar ve kaygıları beraberinde getirmektedir. ETG politikasının etkililiği için öncelikle mevcut vergi ve transfer sistemi-

nin başarı durumunun tespiti, sonrasında amacı ve parametrelerinin kurgulanması önerilmektedir. Bu bağlamda, birçok ülkedeki pilot ETG çalışmalarının ortak sonuçlarından birisini kaynak ve siyasi iradeye duyulan ihtiyaç oluşturmaktadır. Temel gelir maliyetinin karşılanması ve çalışmadan ücret ödememenin ahlaki boyutu toplum sözleşmesi üzerinden tartışılmaktadır. Kaynak bağlamında bazı modeller incelendiğinde, sosyal refah programlarının kaldırılarak temel gelir olarak aktarılması veya bu programlar sürerken temel gelirin dahil edilmesi alternatiflerinin bulunmaktadır. Bu bağlamda, Şekil 4'te çöp kutusu modeli İspanya örneğinde olduğu gibi kaynağın **seçim fırsatı akımının** belirleyici bir parçası olduğu anlaşılmaktadır.

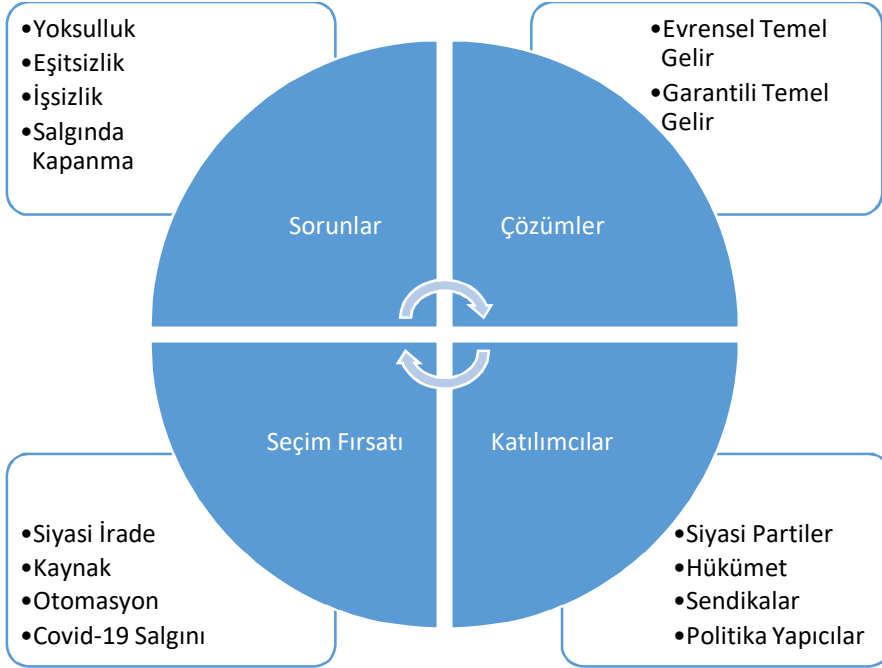

Şekil 4. Çöp Kutusu Modelinin İspanya Özelinde İncelemesi

Seçim fırsatı ve katılımcılar akımı bağlamında, İspanya'da Noguera (2001) ve Pinilla-Pallejà ve Sanzo-González (2004) gibi çalışmalarla birlikte 21. Yüzyıl'ın başlarında gelişmeye başlayan temel gelir çalışmaları 2008 yılında Büyük Kriz sonrasında ekonomideki olumsuz gelişmelerin etkisiyle mevcut sosyal refah uygulamalarının soruna yanıt verememesi sonucunda *Podemos (15-M)* siyasi grubunun



öncülüğünde hükümetlerin politika ajandasına girmiştir. Politika önerilerinin amacı yoksulluğun ortadan kaldırılması ve sürdürülebilirlik ikilemi çerçevesinde ele alınmıştır. İspanya örneğinde, ETG'nin kaynak ihtiyacı yararlananların kapsamının sınırlandırılmasını ve böylece insan sermayesinin sürdürülmesini bir anlamda dayatmaktadır. İspanya'da COVID-19 salgının patlak vermesiyle oluşan ekonomik acil durumun etkilerini azaltmak amacıyla salgın öncesinde tasarlanan *IMV politikası* öngörülen zamandan daha önce RMI yerine uygulanmaya başlanmıştır.

Türkiye'ye yönelik bazı politika önerilerinde bulunmak gerekirse, bir ideali yansıtan ETG'ye dönük pilot çalışmalar birçok ülke gibi Türkiye için de sosyal refah politikaları bağlamında bazı dersler çıkarılmasına katkıda bulunacaktır. Günümüzde ETG idealine en yakın pilot uygulama olarak kabul gören İspanya örneği COVID-19 salgını sürecinde gözlenen alternatif bir modeldir. Buna rağmen İspanya örneğinin ETG'ye ulaşmada bir basamak olan IMV uygulaması olduğu anlaşılmaktadır. COVID-19 salgını otomasyonun, otomasyon ise sosyal güvencesizliğin nedeni olarak bu süreçte ortaya çıkmıştır. ETG'ye dönük politikalar geliştirilirken, politika tasarımının yoksulluğun ortadan kaldırılması ve sürdürülebilirlik ikilemi çerçevesinde oluşturulmasına ihtiyaç duyulduğu görülmektedir. Bu bağlamda İspanya'daki düzenlemenin (*La Proposición de Ley 122/000332*) incelenmesi politikanın oluşturulmasında katkı sağlayacaktır. Politikanın uygulanmasına karar verilirse pilot uygulamalarla başlanması yol gösterici olacaktır. Sonuçta, İspanya'daki garantili minimum gelir uygulaması salgın ve otomasyonun olumsuz bir dışsalığı olarak çöp kutusu modeli bağlamında Türkiye için incelemeye değer bir örnektir.

KAYNAKÇA

- [1] Arcarons, Jordi, Antoni Domènech, Daniel Raventós, and Lluís Torrens. "Un Modelo De Financiación De La Renta Básica Para El Conjunto Del Reino De España: Sí, Se Puede Y Es Racional." *Sin Permiso* 7 (2014): 1-9.
- [2] Arnold, Carrie. "Daily Briefing: Spain Begins an Epic Economics Experiment in Universal Basic Income." *Nature* (2020).
- [3] Badenes Plá, Nuria, Borja Gambau-Suelves, and María Navas Román. *Distributional and Welfare Effects of Replacing Monetary Benefits with Universal Basic Income in Spain*. EUROMOD Working Paper (2019).
- [4] Bank, World. "World Development Indicators." 2022. <https://databank.worldbank.org/reports.aspx?source=2&series=SI.POV.GINI&country=>

- [5] Bidadanure, Juliana Uhuru. "The Political Theory of Universal Basic Income." *Annual Review of Political Science* 22 (2019): 481-501.
- [6] Bravo, Rosa Borge, and Eduardo Santamarina Sáez. "From Protest to Political Parties: Online Deliberation in New Parties in Spain." *Media Studies* 7, no. 14 (2016).
- [7] Calnitsky, David. "Debating Basic Income." *Catalyst* 1, no. 3 (2017): 63-90.
- [8] Canarie, Dave. "Not Ready for Prime Time: A Response to "Universal Basic Income: Policy Options at National, State, and Local Levels".*" Maine Policy Review* 28, no. 1 (2019): 76-78.
- [9] Casado, José María, and Miguel Sebastián Gascón. "A Critical Approach to Basic Income: Costs and Incentives. An Approximation to the Case of Spain." (2019).
- [10] Chohan, Usman W. "Universal Basic Income: A Review." *Available at SSRN* 3013634 (2017).
- [11] Cohen, Michael D, James G March, and Johan P Olsen. "A Garbage Can Model of Organizational Choice." *Administrative science quarterly* (1972): 1-25.
- [12] De Wispelaere, Jurgen, and Lindsay Stirton. "The Administrative Efficiency of Basic Income." *Policy & Politics* 39, no. 1 (2011): 115-32.
- [13] ———. "The Many Faces of Universal Basic Income." *The Political Quarterly* 75, no. 3 (2004): 266-74.
- [14] Drèze, Jean. "Decoding Universal Basic Income." *Indian Journal of Human Development* 11, no. 2 (2017): 163-66. <https://doi.org/10.1177/0973703017733876>.
- [15] EUROSTAT. "Your Key to European Statistics." 2022. <https://ec.europa.eu/eurostat/data/database>.
- [16] Friedman, Milton. *Capitalism and Freedom*. University of Chicago press, 2020.
- [17] Gentilini, Ugo, Margaret Grosh, Jamele Rigolini, and Ruslan Yemtsov. *Exploring Universal Basic Income: A Guide to Navigating Concepts, Evidence, and Practices*. World Bank Publications, 2019.
- [18] Gimeno, Juan A. "Aproximación a Una Renta Básica Sostenible." *Segundo informe sobre la desigualdad en España. Fundación Alternativas, Madrid* (2015): 97-103.
- [19] Gómez Bengoechea, Gonzalo. "The the Impact of the Covid-19 Crisis on Income Distribution under Different Protection Schemes: The Case of Spain." *Public Sector Economics* 45, no. 4 (2021): 517-41.
- [20] González, Luis Sanzo. "La Introducción De La Renta Básica En España/Introducing Basic Income in Spain." *Cuadernos de Relaciones Laborales* 23, no. 2 (2005): 123.
- [21] ———. "La Política De Garantía De Ingresos En Euskadi." *Zerbitzuan: Gizarte zerbitzuetarako aldizkaria= Revista de servicios sociales*, no. 53 (2013): 9-28.
- [22] Gorjón, Lucía. "Renta Básica Universal Y Renta Mínima:¿ Soluciones Para El Futuro?" Paper presented at the ICE, 2019.



- [23] Hanna, Rema, and Benjamin A. Olken. "Universal Basic Incomes Versus Targeted Transfers: Anti-Poverty Programs in Developing Countries." *Journal of Economic Perspectives* 32, no. 4 (2018): 201-26. <https://doi.org/10.1257/jep.32.4.201>.
- [24] Harvey, Philip L. "The Relative Cost of a Universal Basic Income and a Negative Income Tax." *Basic Income Studies* 1, no. 2 (2006).
- [25] Howard, Michael W. "Universal Basic Income: Policy Options at National, State, and Local Levels." *Maine policy review* 27, no. 2 (2018): 38-42.
- [26] Johnson, Andrew F, and Katherine J Roberto. "The Covid-19 Pandemic: Time for a Universal Basic Income?". *Public Administration and Development* (2020).
- [27] Noguera, José A. "The Political Debate on Basic Income and Welfare Reform in Spain." *Social Policy and Society* 18, no. 2 (2019): 289-99.
- [28] ———. "Some Prospects for a Basic Income Scheme in Spain." *South european society & politics* 6, no. 3 (2001): 83-102.
- [29] Offe, Claus. "Wasteful Welfare Transactions: Why Basic Income Security Is Fundamental (2005)." 267-80, 2019.
- [30] Oyarzábal, Javier Díaz, Juan Antonio Gimeno Ullastres, and Víctor Gómez Frías. "Modelos De Financiación De Una Renta Básica Para España." *Revista Diecisiete: Investigación Interdisciplinar para los Objetivos de Desarrollo Sostenible.*, no. 1 (2019): 135-60.
- [31] Pinilla-Pallejà, Rafael, and Luis Sanzo-González. "Introducing a Basic Income System in Spain. Feasibility and Cost." Paper presented at the 10th Congress of the Basic Income European (Earth) Network, 2004.
- [32] Plá, Nuria Badenes, Borja Gambau-Suelves, and María Navas Román. "La Renta Básica Universal a Debate: Contexto, Experiencias Y Simulaciones." *Papeles de Economía Española*, no. 161 (2019): 221-41.
- [33] Raventós, Daniel, Julie Wark, and David Casassas. "Kingdom of Spain: Basic Income from Social Movements to Parliament and Back Again." In *Basic Income Guarantee and Politics*, 135-49: Springer, 2012.
- [34] Reed, Howard, and Stewart Lansley. "Universal Basic Income: An Idea Whose Time Has Come?", 2016.
- [35] Rey Pérez, José Luis. "Renta Básica Universal." (2020).
- [36] Van Parijs, Philippe. "Basic Income: A Simple and Powerful Idea for the Twenty-First Century." *Politics & Society* 32, no. 1 (2004): 7-39. <https://doi.org/10.1177/0032329203261095>.
- [37] Van Parijs, Philippe, and Yannick Vanderborght. *Basic Income: A Radical Proposal for a Free Society and a Sane Economy*. Harvard University Press, 2017. doi:doi:10.4159/9780674978072. <https://doi.org/10.4159/9780674978072>.

TÜRKİYE'DE BÜYÜKŞEHİR BELEDİYELERİNİN COVID-19 SALGINI ÇERÇEVESİNDE GÖREV VE SORUMLULUKLARININ DÜNYA ÖRNEKLERİ ÜZERİNDEN DEĞERLENDİRİLMESİ

Ayşegül Mengi* - Asmin Kavas Bilgiç**

GİRİŞ

Covid-19'un pandemi olarak nitelendirildiği 2020 yılından bu yana; başta hükümetler olmak üzere yerel yönetim birimleri, uluslararası kurum ve kuruluşlar geliştirdikleri ve geliştirmeye devam ettikleri hizmet sunma yöntemleri ile salgınla mücadele etmektedirler. Küresel ölçekte ortaya çıkan ihtiyaçlara yerel düzeyde çözümler sunmanın önemi, Covid-19 salgını ile beraber daha çok anlaşılmış; salgın sürecinde ortaya çıkan temel ihtiyaçlara yönelik yerel yönetimler tarafından sunulan hizmetlerin önemi bir kez daha gündeme gelmiştir¹.

Bugün dünya nüfusunun yüzde 55'i kentsel alanlarda yaşamaktadır. Türkiye'de ise toplam nüfusun (83.614.362 kişi) yüzde 77,92'si büyükşehir belediyelerinde, yüzde 16,47'si diğer belediyelerde ve yüzde 5,61'i köy sınırları içerisinde

* Ankara Üniversitesi, Siyasal Bilgiler Fakültesi, Siyaset Bilimi ve Kamu Yönetimi, ORCID: 0000-0002-0546-7756, mengi@politics.ankara.edu.tr

** Eskişehir Osmangazi Üniversitesi, Siyaset Bilimi ve Kamu Yönetimi, ORCID: 0000-0001-8319-7950, asminkavas@gmail.com

¹ Ulaş Bayraktar, "Pandemide ve Sonrasında Yerel Yönetimler İçin Politika Önerileri", son güncelleme 17 Aralık, 2021, <https://www.istanpol.org/post/pandemide-ve-sonras%C4%B1nda-yerel-y%C3%B6netimler-i-CC%87%C3%A7in-politika-%C3%B6nerileri>.

ikamet etmektedir². Covid-19 salgını da özellikle nüfusun yoğun olduğu bu kentsel alanlarda, özellikle büyük kentlerde etkisini daha fazla göstermektedir. Bu bağlamda, Türkiye’de büyükşehir belediyeleri salgınla mücadele kapsamında ortaya çıkan ihtiyaçlara yönelik yerel nitelikli çözümler üreterek sürece önemli katkılar sağlamakta, bu alana yönelik hizmet sunma yöntemlerini ve becerilerini geliştirerek, Covid-19’un yayılımını hafifletmeye, ekonomik ve toplumsal anlamda olumsuz etkilerini en aza indirmeye çalışmaktadırlar.

Türkiye’de yerel yönetimlerin Covid-19 salgını ile mücadeleleri kapsamında geliştirdikleri hizmet sunma yöntemlerinin tartışıldığı çalışmaların sayısının sınırlı olduğu gözlemlenmektedir. Sınırlı sayıda yapılan bu araştırmalardan ilkinin “Covid-19 ile Mücadele Sürecinde Türkiye’de Yerel Yönetimlerin Genel Görünümü” başlıklı çalışma oluşturmaktadır. Çalışma kapsamında büyükşehir belediyelerinin salgınla mücadele kapsamında hizmet sunma yöntemlerini sağlıktan, eğitime; sosyal yardımdan, kültür- sanat faaliyetlerine kadar genişlettiği bulgusuna erişilmiştir³. Bu alana yönelik yapılan diğer bir çalışma, “Pandemide ve Sonrasında Yerel Yönetimler İçin Politika Önerileri” başlıklı araştırmadır. Araştırma kapsamında, dünyada ve Türkiye’de yerel yönetimlerin Covid-19 salgını kapsamında hemşehri hukukunun öngördüğü katılım, bilgilenme, yardımlardan yararlanma hakları çerçevesinde sundukları hizmetlere yer verilmiştir. Çalışmanın sonuç ve öneriler kısmında ise bu alana yönelik bilgilendirme faaliyetlerine yer veren internet toplantılarına halkın katılımının artırılması için gerekli alt yapı hizmetlerinin sağlanması, sosyal politikaların önemini ve görünümünü sağlayan veri bankaları ve tedarik hatlarının kurulması gibi somut politika önerilerinde bulunulmuştur⁴. Yapılan diğer bir çalışma ise “Yerel Yönetimlerin Pandemiyle Mücadelesi” kapsamında beş farklı seri olarak yayımlanan araştırma yazılarıdır. Araştırma yazılarında, İstanbul, İzmir ve Gaziantep büyükşehir belediyelerinin salgınla mücadele döneminde geliştirdikleri faaliyet alanlarına ve salgın sürecinde yerel yönetimler ile sivil toplum iş birliği ve

² “T.C. Çevre ve Şehircilik Bakanlığı Yerel Yönetimler Genel Müdürlüğü 2020 Yılı Mahalli İdareler Genel Faaliyet Raporu”, son güncelleme 11 Ocak 2022, https://webdosya.csb.gov.tr/db/yerelyonetimler/icerikler/2020_yili_mahall-_idareler_genel_faaliyet_raporu-20210621180102.pdf.

³ Asmin Kavas Bilgiç, “COVID-19 ile Mücadele Sürecinde Yerel Yönetimlerin Genel Görünümü”, *İdealkent*, 11/31 (2020), s. 2084-2112. (erişim 13.01.2022).

⁴ Pandemide ve Sonrasında Yerel Yönetimler İçin Politika Önerileri”.



koordinasyonun güçlendirilmesine yönelik politika önerilerine yer verilmiştir⁵. “Türkiye’de Koronavirüs Günleri: Despotik Leviathan’ın Gölgesinde Yönetişim Kavramını Düşünmek” başlıklı bir diğer çalışma, merkez, yerel ve sivil toplum arasında kurulacak ortak bir diyalog ve koordinasyonun, Covid-19 salgını ile mücadele kapsamında ele alınması gerektiği üzerinde durmaktadır⁶. “Covid-19 Pandemi Sürecinde Sosyal Politika ve Yerel Yönetimler: İstanbul İlçe Belediyeleri Örneği” başlıklı çalışma, salgın döneminde İstanbul genelindeki 39 ilçe belediyesinin tamamının, kendi ilçe sınırları içerisinde yaşayan vatandaşlarına yönelik olarak giyim, gıda, bebek bezi, temizlik ürünleri gibi temel ihtiyaçlara yönelik sosyal yardım hizmetleri sunduğu, bulgusuna erişmiştir. Ancak Bağcılar, Küçükçekmece ve Esenyurt ilçe belediyelerinin özellikle geçici koruma altındaki Suriyeliler başta olmak üzere, mülteciler ve sığınmacılardan oluşan kırılğan gruplara yönelik sosyal yardım hizmeti sunmadığı da çalışma kapsamında elde edilen diğer sonuç bulguları arasındadır. Çalışmanın temel bulgularının değerlendirildiği sonuç kısmında ise salgın dönemlerinde toplum refahını güvence altına alabilmek adına kırılğan gruplar başta olmak üzere toplumun geneline yönelik sosyal yardım alanında, merkezi ve yerel yönetimlerin koordineli bir şekilde hareket etmesi gerekliliği üzerinde durulmuştur⁷. “Merkezi Yönetim, Yerel Yönetimler ve Koronavirüs (COVID-19) Salgını” başlıklı araştırma ise salgınla mücadelede merkezi yönetim ve yerel yönetimlerin nasıl koordine edileceğine ilişkin öneriler sunmaktadır. Buna göre çalışmada, ilaç ve medikal malzeme temini, salgının seyri ile ilgili bilgilendirme faaliyetlerinin yapılması gibi stratejik kararların ve bu kararlara yönelik temel kamu hizmetlerinin merkez eliyle; geri kalan tüm yerel nitelikli hizmetlerin ise merkezin etkisi olmadan yerel yönetimler tarafından sunulmasının önemi üzerinde durulmuştur⁸. Bu konudaki bir başka çalışma da “Salgın Sürecinde Dünyada ve Türki-

⁵ “Yerel Yönetimlerin Pandemiyle Mücadelesi”, son güncelleme 11 Ocak 2022, <https://www.sivilsayfalar.org/tag/yerel-yonetimlerin-pandemiyle-mucadelesi/>.

⁶ “Türkiye’de Koronavirüs Günleri: Despotik Leviathan’ın Gölgesinde Yönetişim Kavramını Düşünmek”, son güncelleme 11 Ocak 2022, https://www.tesev.org.tr/wp-content/uploads/TESEV_Degerlendirme_Notlari_Emre_Erdogan_Koronavirus_Gunlerinde_Yonetisim.pdf

⁷ Gülcan Urhan ve Sinem Arslançoç, “COVID-19 Pandemi Sürecinde Sosyal Politika ve Yerel Yönetimler: İstanbul İlçe Belediyeleri Örneği”, *Çalışma ve Toplum Dergisi*, 2 (2021), s. 945-980. (Erişim Tarihi: 12.01.2022).

⁸ Muhammed Yunus Bilgili, “Merkezi Yönetim, Yerel Yönetimler ve Koronavirüs (COVID-19) Salgını”, *Turkish Studies*, 15/6 (2020), s. 219-235. (Erişim Tarihi: 14 Ocak 2022).



ye’de Belediye Uygulamaları” başlıklı olanıdır⁹. Çalışmada, farklı ülkelerde ve Türkiye’de salgın döneminde sunulan hizmetlerden derlenen haber niteliğindeki örnekler yer almaktadır.

“Türkiye’de Büyükşehir Belediyelerinin Covid-19 Salgını Çerçevesinde Görev ve Sorumluluklarının Değerlendirilmesi” başlıklı bu çalışma ise pandemi döneminde, Türkiye ve seçilmiş ülke örnekleri üzerinden bir yerel yönetim birimi olarak büyükşehir belediyelerinin salgınla mücadele kapsamında sundukları hizmetleri değerlendiren kapsamlı bir sınıflandırma yapmaktadır. Dünyada ve Türkiye’de yerel nitelikli hizmet sunarak salgınla mücadelenin önemini tartışmayı hedefleyen bu çalışmanın, ileride yapılacak araştırmalara teorik bir altyapı sunması hedeflenmektedir. Bu açılarından da çalışmanın literatüre katkı yapması beklenmektedir.

Bu çalışma aslında salgın dönemi için yapılan karşılaştırmalı bir kent yönetimi analizi değildir. Dünyadan farklı kent yönetimi uygulamalarına yer verilmesi, Türkiye’deki büyükşehir belediyelerinin merkezi yönetimle aralarındaki görev ve yetki paylaşımını, mali gücünü, idari ve mali özerkliğini, yurttaşlarla olan ilişkilerini, bu konularda yaşadığı sorunları daha iyi ortaya koyabilmek içindir. Salgında en fazla öne çıkan hizmet alanlarına göre Türkiye’de 30 büyükşehir belediyesinin salgınla mücadele sürecinde yürüttükleri hizmetlere ve faaliyet alanlarına örnek uygulamalar üzerinden yer verilmiştir.

1. COVID-19 SALGINI İLE MÜCADELE KAPSAMINDA DÜNYA ÖRNEKLERİ ÜZERİNDEN YEREL YÖNETİMLERİN YÜRÜTTÜKLERİ HİZMETLER

Çin’in Vuhan kentinde ortaya çıkan yeni tip Covid-19 vakası, tüm dünyayı etkisi altına alarak büyük bir küresel sorun haline dönüşmüştür. Devletlerin ortaya çıkabilecek pandemilere karşı hazırlıksız olması nedeniyle birçok ülke sağlık, ekonomi, eğitim ve benzeri alanlarda zor süreçler yaşamıştır. Bu dönemde devletler hem merkezi hem de yerel düzeyde salgının etkilerini en aza indirebilmek adına

⁹ Azize Serap Tunçer, *Salgın Sürecinde Dünyada ve Türkiye’de Belediye Uygulamaları*, Ankara: TBB Yayını, 2021.

hizmet sunma yöntemlerini ve becerilerini geliştirmeye çalışmışlardır. Merkezi yönetimler salgının büyümesini önlemek için daha çok tüm ülkeyi ilgilendiren stratejik kararlar alırken; yerel yönetimler yerel düzeyde toplumun ihtiyaçlarını giderebilmek adına çözüm odaklı politikalar ve uygulamaları hayata geçirmeye çalışmışlardır.

Araştırma kapsamında New York, Basel, Zürih, Cenevre, Berlin, Paris, Roma, Barcelona, Helsinki, Madrid gibi kentlerin seçilme nedeni, bu kentlerde salgının başından bu yana vaka sayılarının yüksek olması kent yönetimlerinin yerel ölçekte çeşitli hizmetler sunmalarıdır. Çalışma çerçevesinde ilgili yerel yönetimlerin salgınla mücadele kapsamında sunmuş olduğu hizmetler, kendi internet siteleri, bu alana yönelik yayımlanan haber siteleri ve makaleler özelinde taranmıştır.

1.1. Farkındalık Artırma ve Bilgilendirme Faaliyetleri

Pandeminin başlamasıyla birlikte kentte yaşayanların, sürecin nasıl geliştiği ile ilgili bilgilendirmenin önemi iyice artmıştır. Sözü geçen bilgilendirme, salgınla mücadele kapsamında alınan önlemler, kısıtlamalar ve kuralların yanı sıra; günlük olarak yaşanan vaka sayıları ve hastalığın genel seyrine yönelik mevcut verileri kapsamaktadır¹⁰. Örnek olan seçilen kentlerde salgının seyrine yönelik tüm bilgilendirme ve farkındalık artırma faaliyetlerinin ağırlık olarak kent yönetimleri tarafından yapıldığı, bazı kentlerde ise kent yönetimleri ve ilgili kurumların arasında geliştirilen iş birlikleri üzerinden yürütüldüğü dikkat çekmektedir. Örneğin, New York Büyükşehir Belediyesi'nin (Amerika Birleşik Devletleri), kendi internet sitesi üzerinden günlük ve haftalık olarak vaka sayılarına, iyileşme ve ölüm oranlarına yönelik veriler paylaşıldığı, bu verilerin genel seyrine yönelik özellikle okullarda ve kamusal alanlarda bilgilendirme faaliyetlerinin yapıldığı görülmektedir¹¹. İsviçre'de, salgının seyrine yönelik her tür bilgilendirme faaliyetleri, yerel yönetimlerle federal birimlerin iş birliğinde yürütülen bir proje kapsamında geliştirilen 'Alet Swiss' isimli bir platform üzerinden yürütülmektedir. Platform, cep telefonlarına yüklenen ücretsiz bir uygulama üzerinden aktif hale gelmektedir. Cep telefonlarına

¹⁰ "Pandemide ve Sonrasında Yerel Yönetimler İçin Politika Önerileri"

¹¹ "Cases, Hospitalizations and Deaths", son güncelleme 15 Ocak, 2022, <https://www1.nyc.gov/site/doh/covid/covid-19-data-totals.page#aboutthedata>



bu uygulamayı yükleyenlere günlük olarak yaşanan salgına ilişkin vaka, hastane, yatak, yoğun bakım sayılarına yönelik bilgilendirme yapılmaktadır¹². Berlin Belediyesi (Almanya) de New York örneğinde olduğu gibi, internet sayfası üzerinden salgının seyrine yönelik güncel durum bilgisini düzenli olarak paylaşmaktadır. Ayrıca belediye ve federal hükümetin iş birliğinde günlük, haftalık ve aylık dönemlere ait Covid-19 vaka takibini sağlayan ‘Corona-warn-app’ uygulaması kullanıma sunulmuştur. Belediye ayrıca sekiz farklı dilde salgın için alınacak temel önlemlere ilişkin posterler ve bilgilendirme notları üzerinden bu süreçle ilgili temel uyarılarda bulunmaktadır¹³. Paris Belediyesi (Fransa) ise bünyesinde 15 Ocak 2021 tarihinde Covid-19 danışma komitesi oluşturmuştur. Komite, bir bilim kurulu değildir. Salgınla ilgili meslek ve dernek yaşamının tüm paydaşlarını bir araya getiren bir yapılanmadır. Komite düzenli olarak kamuya açık alanlarda, okullarda, hastanelerde ve belediye binasında kenttaşlarla toplantıları düzenleyerek salgının seyrine ve mücadele yöntemlerine yönelik bilgilendirme faaliyetleri kapsamında kentte yaşayanlarla bir araya gelmektedir¹⁴.

1.2. Sosyal Yardım Hizmetleri

Sosyal devlet anlayışının bir gereği olarak yerel yönetimler tarafından sunulan sosyal yardımlar, salgın döneminde sunulan sosyal hizmetleri kapsar¹⁵. Salgınlar gibi afetlerle mücadele kapsamında yerel yönetimler tarafından sunulan sosyal yardım ve destek hizmetleri en temel hizmet alanlarının başında gelmektedir. Dünyadaki büyük kentlerde sosyal yardım hizmetlerinin ağırlıklı olarak yoksullar, işsizler, evsizler, mülteciler, esnaflar, öğrenciler gibi salgından daha fazla etkilenen kesimlere yönelik verildiği bulgusuna erişilmiştir. Örneğin New York Büyükşehir Belediyesi bünyesinde faaliyet gösteren Sağlık ve Zihinsel Hijyen Departmanı

¹² “Coronavirus-All of Switzerland”, son güncelleme 15 Ocak, 2022, <https://www.alert.swiss/en/home.html>.

¹³ “Coronavirus in Berlin”, son güncelleme 16 Ocak, 2022, <https://www.berlin.de/rbmskzl/suche.php?q=covid-19>.

¹⁴ “Comité consultatif sur le Covid : « Proposer des solutions qui conviennent à tous “,son güncelleme 12 Ocak, 2022, <https://www.paris.fr/pages/comite-consultatif-sur-le-covid-proposer-des-solutions-qui-conviennent-a-tous-16480>.

¹⁵ Ethem Kadri Pektaş, “Türkiye’de Sosyal Belediyecilik Uygulamaları ve Temel Sorunlar”, *Akademik İncelemeler Dergisi*, 5(1), s.1-22. (erişim 11.12.2021).

tarafından salgın dönemi boyunca gıda ihtiyacını karşılamak için dışarı çıkamayan, kendilerine yiyecek getirecek kimsesi olmayan ve özel teslimat seçeneklerini karşılayamayan New Yorklular için Acil Eve Yemek Teslimatı programı çatısı altında evlere gıda taşımacılığı hizmeti sunulmaktadır¹⁶. Belediye salgın süreci ile beraber kent merkezinde ve metrolarda yaşayan evsiz kişileri, kentin çeşitli bölgelerindeki sığınma evlerine ve otellere yerleştirmiştir¹⁷. Yine evsiz kimseler için belediye tarafından 'Safe Haven' (Güvenli Bölge) adı verilen yataklı merkezler oluşturulmuştur¹⁸. Berlin Belediyesi ise ihtiyaç sahiplerine ulaşmak için bünyesinde "bölge kontrol merkezleri" oluşturmuş ve bu merkezlere başvuran kişilerin ayni ve nakdi ihtiyaçlarını karşılamaya çalışmıştır¹⁹. Roma Belediyesi (İtalya), salgın nedeniyle ekonomik olarak zor durumda kalan ailelere destek amacıyla bir dayanışma girişimi olan 'La Spesa Sospesa' Projesini hayata geçirmiştir. Proje kapsamında ihtiyaç sahibi ailelere gıda, kıyafet, para bağışı yapılmaktadır²⁰. Roma Belediyesi uyguladığı sosyal hizmet projelerine sivil toplum kuruluşlarını da dahil ederek süreci hızlandırmıştır. Bu kapsamda belediye, 'Sparwasser' isimli sivil toplum kuruluşu ile iş birliği yaparak, evde kalan yaşlıların her türlü ihtiyaçlarının gençler aracılığı ile karşılanmasını sağlayan çevrim-içi bir uygulama geliştirmiştir. Bunun dışında belediye, geliştirdiği ACLI Roma uygulaması üzerinden vatandaşlarına hem çevrimiçi hem de telefon hattı üzerinden psikolojik destek hizmeti de sunmaktadır²¹. Belediye ayrıca "askıya alınmış alışveriş" uygulamasıyla vatandaşlara ücretsiz gıda

¹⁶ "Pandemic Food Reserve Emergency Distribution Program", son güncelleme 14 Ocak, 2022, <https://www1.nyc.gov/site/hra/help/food-assistance.page>.

¹⁷ "Sokaktan Beş Yıldızlı Otele", son güncelleme 14 Aralık, 2021, <https://www.amerikaninsesi.com/a/sokaktan-bes-yildizli-otele-new-york-evsizler-korona-corona-abd-metro/5413134.html>.

¹⁸ "City Opens More Beds, Expands Outreach To Unsheltered New Yorkers On The Subways And Streets", son güncelleme 21 Aralık, 2021, <https://www1.nyc.gov/office-of-the-mayor/news/295-20/city-opens-more-beds-expands-outreach-unsheltered-new-yorkers-the-subways-streets>.

¹⁹ "Engagement in Zeiten von Corona: Senat unterstützt bezirkliche Koordinierungsstellen", son güncelleme 10 Aralık, 2021, <https://www.berlin.de/rbmskzl/aktuelles/pressemitteilungen/pressemitteilung.910258.php>.

²⁰ "Emergenza coronavirus - Servizi sul territorio del Municipio V", son güncelleme 10 Aralık, 2021, <https://www.comune.roma.it/web/it/emergenza-covid19-mun5.page?pagina=6>.

²¹ Roma, "Acli Roma: Attivo il centralino di Segretariato Sociale per emergenza Covid-19", son güncelleme 11 Aralık, 2021, <https://www.acli.it/acli-roma-attivo-il-centralino-di-segretariato-sociale-per-emergenza-covid-19/>.



dağıtımını yapmaktadır²². Barcelona Belediyesi ise salgından etkilenen dar gelirlili ailelere yönelik barınma haklarını güvence altına alabilmek için kira ödemelerinde devlet yardımlarına ek olarak 2,5 milyon avroluk bir belediye katkısı yapmıştır²³. Helsinki Belediyesi (Finlandiya) salgın döneminde gıda sorunu yaşayan evsizler için kentin dokuz farklı bölgesinde gıda dağıtım noktası kurarak; günün her öğünü için yemek dağıtımını yapmaktadır²⁴. Madrid Belediyesi (İtalya), salgınla mücadele kapsamında karantina döneminde evde kalan yaşlıların temel nitelikli ihtiyaçlarını karşılamak için gönüllü yardım kampanyası başlatmak amacıyla sosyal medya aracı olan “twitter” üzerinden mahalle dayanışma kampanyası düzenlemiş ve bu girişim kısa zamanda büyüyerek bir yardım projesine dönüşmüştür²⁵.

1.3. Eğitim Hizmetleri

Salgının en çok etki ettiği alanlardan biri de eğitim hizmetidir. Dünyada salgının pandemi ilan edilmesinin ardından birçok ülkede eğitim ve öğretim faaliyetleri uzaktan ve çevrim-içi platformlar aracılığı ile yürütülmüştür. Bu dönemde örnek olarak seçilen kentlerin bazılarında, kent yönetimlerinin uzaktan gerçekleştirilen eğitim hizmetlerine destek verdiği görülmektedir. Bunların başında uzaktan eğitime fiber altyapı internet ağını güçlendirerek destek veren San Francisco Belediyesi (Amerika Birleşik Devletleri) gelmektedir. Belediye kentin farklı noktalarına ‘SuperSpots’ isimli modem sistemi kurarak; öğrencilerin evlerinden internete ücretsiz erişimine destek olmaya çalışmıştır²⁶. İngiltere’nin Swanse kentinde kent konseyi, belediye ve eğitim uzmanlarının desteğiyle, salgın sırasında çocukların

²² “SolidarietàVirale – Spesa a domicilio e spesa sospesa”, son güncelleme 10 Kasım, 2021, <https://www.arci.it/spesa-a-domicilio/>.

²³ “Extraordinary contribution of 2.5 million euros for rent payments”, son güncelleme 15 Kasım, 2021, https://www.barcelona.cat/infobarcelona/en/tema/information-about-covid-19/extraordinary-contribution-of-2-5-million-euros-for-rent-payments_952286.html.

²⁴ “Helsinki Offers Free Warm Meals For The Homeless”, son güncelleme 17 Kasım, 2021, <https://www.hel.fi/uutiset/en/social-services-and-health-care/helsinki-to-start-warm-meal-service-for-the-homeless>.

²⁵ “Madrid Vecina, il progetto spagnolo vicino agli anziani”, son güncelleme 17 Kasım, 2021, <https://www.spazio50.org/madrid-vecina-il-progetto-spagnolo-vicino-agli-anziani/>.

²⁶ “San Francisco ups access to WiFi hotspots to support distance learning during pandemic”, son güncelleme 11 Ocak 2022, <https://www.kron4.com/news/bay-area/san-francisco-to-increase-access-to-wifi-hotspots-to-support-distance-learning-during-pandemic/>

refahını ve öğrenmesini desteklemeye yönelik bir ebeveyn kılavuzu yayınlanmıştır. Kılavuzda uzaktan eğitim modellerinin yanı sıra; ailelerin çocuklarıyla geçireceği günlük aktivite planlarına da yer verilmiştir²⁷. Huangho Belediyesi (Çin Halk Cumhuriyeti), düşük gelirli aileleri desteklemek ve ücretsiz olarak eğitim hizmetlerinden yararlanabilmelerini sağlamak amacıyla dijital çözümler konusunda uzmanlaşmış bir şirketle iş birliği yapmıştır. Şirket tarafından üretilen eğitim platformları, belirlenen bu ailelerle paylaşılmış ve herhangi bir internet ücreti gereksiz erişime açılmıştır²⁸. Salgın döneminde yerel yönetimler tarafından yaygın öğrenme programları da geliştirilmiştir. Örneğin Limerick Belediyesi (İrlanda) uzaktan eğitim süresi boyunca öğrencilere yönelik hem yazılı hem de görsel olarak eğitim programları hazırlamış ve kendi internet sitesi üzerinden bu programları paylaşmıştır²⁹.

1.4. Sağlık Hizmetleri

Salgın toplum sağlığı üzerinde önemli etkileri olan vakalar arasında değerlendirilmekte ve bu dönemde pek çok kent yönetiminin salgınla mücadelede için sağlık hizmetlerine destek oldukları görülmüştür. Örneğin New York Belediyesi hastanelerin yükünü azaltmak amacıyla kendi bünyesinde çadır müdahale merkezleri kurmuştur. Ayrıca belediye vantilatörler, maske vb. gibi sağlık araç ve gereçlerinin hızla üretilebilmesi için özel sektör kuruluşlarıyla iş birliği yapmıştır³⁰. Yine, belediye kendi bünyesinde ücretsiz hizmet veren bir aşı evi açmıştır. Belediye aş olmayı özendirmek adına, aşı olanlara, feribot için 10 biniş kartı, 100 Dolar ön ödemeli banka kartı, Özgürlük Anıtı gezisi gibi birtakım teşvik mekanizmaları

²⁷ “Coronavirus: Advice for parents and carers”, son güncelleme 17 Ocak, 2022,

https://swanseavirtualschool.org/wp-content/uploads/2020/04/Parental-Guidance_Corona.pdf.

²⁸ “UNESCO learning cities’ responses to COVID-19 – Outcomes of webinar on 23 April – Francophone countries general response to COVID- 19”, son güncelleme 2 Ocak, 2022,

<https://uil.unesco.org/lifelong-learning/learning-cities/unesco-learning-cities-responses-covid-19-outcomes-webinar-23>.

²⁹ “UNESCO learning cities’ responses to COVID-19 – Outcomes of webinar on 6 May – Distance education”, son güncelleme 2 Ocak, 2022,

<https://uil.unesco.org/lifelong-learning/learning-cities/unesco-learning-cities-responses-covid-19-outcomes-webinar-6-may>.

³⁰ “Treating Coronavirus in a Central Park ‘Hot Zone” , son güncelleme 4 Ocak, 2022,

<https://www.nytimes.com/2020/04/15/nyregion/coronavirus-central-park-hospital-tent.html>.

sunmaktadır³¹. Berlin Belediyesi ise sağlık hizmetlerine destek kapsamında kentte belirlediği kamusal alanları yataklı hastanelere dönüştürmüş, sonraki süreçte federal hükümetin de desteğini de alarak kent merkezinde “Covid-19 belediye hastanesi” kurmuştur³². Ayrıca, belediye tarafından aşılama faaliyetlerinin gerçekleştirilmesi amacıyla kentin belirli bölgelerine ücretsiz aşı ve test merkezleri kurulmuştur³³. Benzer bir uygulama Roma Belediyesi tarafından da gerçekleştirilmektedir. Belediye, merkezi yönetim tarafından sağlanan aşıların uygulanmasını, kent merkezi içerisinde kurduğu aşı merkezlerinde gerçekleştirmektedir³⁴. Paris Belediyesi kendi bünyesinde maske üretimi yaparak, vatandaşlarına ücretsiz maske dağıtımını yapmaktadır³⁵. Moskova Belediyesi (Rusya) ise kent metrosunun girişlerinde, vatandaşların ateşlerinin ölçüldüğü ekipmanların kurulmasını gerçekleştirerek; yolcuların düzenli olarak ateş ölçümlerini yapmaktadır³⁶.

1.5. Sosyal ve Kültürel Hizmetler

Covid-19 salgın dönemi ve bu kapsamda alınan önlemler (yasaklamalar, kısıtlamalar, vb.) bireyleri sosyal ve psikolojik olarak derinden etkilemiştir. Türkiye Psikiyatri Derneği tarafından yayımlanan ‘Koronavirüs Hastalığı Salgını Sırasında Ruh Sağlığı ve Stresle Baş Etme’ başlıklı çalışması da, bu bulguyu destekler niteliktedir. Yapılan araştırmaya göre salgın bireylerin sosyal ve psikolojik ruh hallerinde olumsuz etkilere neden olmaktadır. Özellikle salgının toplumda kaygı, stres ve korku yaratabileceği, gençler ve çocuklar üzerinde de endişeye neden olabileceği-

³¹ “Incentives for First Doses of the COVID-19 Vaccine”, son güncelleme 5 Ocak, 2022, <https://www1.nyc.gov/site/coronavirus/vaccines/vaccine-incentives.page#:~:text=New%20Yorkers%20can%20get%20%24100,available%20for%20a%20l imited%20time>.

³² “Berlin builds a modern Covid-19 treatment centre in record time”, son güncelleme 15 Ocak, 2022, <https://www.stieglmeyer-forum.com/en/articles-reports/berlin-builds-a-modern-covid-19-treatment-centre-in-record-time.html>.

³³ “Berlin weitert Angebot an Impfstellen aus”, son güncelleme 17 Ocak, 2022, <https://www.berlin.de/aktuelles/berlin/7122772-958092-berlin-weitert-angebot-an-impfstellen-aus.html>.

³⁴ “The Lazio miracle: How Rome got it right on vaccinations”, son güncelleme 11 Ocak, 2022, <https://www.politico.eu/article/the-lazio-miracle-how-rome-got-it-right-on-vaccinations/>.

³⁵ “2,000 Protective Visors For City Officials”, son güncelleme 13 Ocak, 2022, <https://www.paris.fr/pages/2000-visieres-de-protection-pour-les-agents-de-la-ville-7748>.

³⁶ “Coronavirus: Official information”, son güncelleme 17 Ocak, 2022, https://www.mos.ru/city/projects/covid-19/?onsite_molding=1

ne yönelik temel saptamalara yer verilmiştir. Çalışmada ayrıca salgın ile mücadele sürecinde toplumun sosyal ve psikolojik dengesinin korunması için sanatsal ve kültürel etkinliklerin yapılması, psikolojik destek mekanizmalarının kurulması gibi temel hizmetlerin sunulmasının, önemi üzerinde durulmuştur³⁷. Dünyada pek çok kent yönetimi salgınla mücadele kapsamında toplumların sosyal ve psikolojik olarak bu süreçten en az etkilenmelerini sağlamak için çevrim-içi etkinlikler üzerinden sosyal ve kültürel hizmetleri sunmuşlardır. Örneğin Hamamatsu Belediyesi (Japonya) 'MusicAtHome' (Evde Müzik) adlı çevrim-içi bir platform kurmuştur. Bu platform Hamamatsu'da yaşayan genç müzisyenler için sanal bir sahne ortamı sunmaktadır. Belediye, genç müzisyenleri bu çevrim-içi platform aracılığı ile kentlinin sakinleriyle buluşturmaya yardımcı olmuştur³⁸. Saraybosna'da (Bosna Hersek) belediye, çevrim-içi bir platform üzerinden kısa film yarışması düzenlemiştir³⁹. Yaratıcı bir edebiyat kenti olan Dunedin'de (Yeni Zelanda) belediye, geliştirdiği çevrim-içi bir platform üzerinden yazma yarışması aracılığıyla kent sakinlerini bir araya getirmiştir⁴⁰. Bucheon (Kore Cumhuriyeti) Belediyesi tarafından içerisinde tiyatro sanatçılarının yer aldığı 'Online Culture Delivery' (Çevrimiçi Kültür Teslimatı) adında bir platform kurulmuştur. Platform ücretsiz olarak, tiyatro sanatçıları tarafından çocuklara yönelik olarak yürütülen çevrim-içi kitap okuma hizmeti sunmaktadır. Yine salgın dönemi boyunca Morelia (Meksika) ve Hangzhou (Çin Halk Cumhuriyeti) belediyeleri tarafından vatandaşların erişimine açık ve ücretsiz olarak çevrim-içi bir platform üzerinden sanat ve zanaat atölyeleri kurulmuştur⁴¹. Benzer şekilde Barselona Belediyesi tarafından kurulan 'Dear Diary' (Sevgili Günlük) isimli internet sitesi de salgın dönemini evlerinde geçiren çocukların zamanlarını verimli ve eğlenceli kullanmaları adına geliştirilen bir girişimdir. Bu girişim

³⁷ "Koronavirüs Hastalığı Salgını Sırasında Ruh Sağlığı ve Stresle Baş Etme", son güncelleme 13 Ocak, 2022, <https://www.psikiyatri.org.tr/2147/koronavirus-hastaligi-salgini-sirasinda-ruh-sagligi-ve-stresle-bas-etme>

³⁸ United Nations Educational, Scientific and Cultural Organization, *Unesco Creative Cities Response to Covid-19*, Fransa: Unesco, 2020, s. 3.

³⁹ "This year's selection belongs to young and courageous authors", son güncelleme 08 Ocak, 2022, <https://www.sff.ba/en/news/11569/this-years-selection-belongs-to-young-and-courageous-authors>.

⁴⁰ "Writing competition stimulates creativity across University", son güncelleme 08 Ocak, 2022, <https://www.otago.ac.nz/otagobulletin/news/otago719468.html>.

⁴¹ United Nations Educational, Scientific and Cultural Organization, *Unesco Creative Cities Response to Covid-19*, s. 3.



çocuklara, evlerinde kaldıkları süre boyunca şiir, resim, hikaye gibi sanat eserlerini çevrim-içi platform üzerinden üretmelerini ve paylaşmalarını sağlamaktadır⁴².

1.6. Kentsel Nitelikli Hizmetler

Yerel yönetimler tarafından sunulan temizlik, ulaşım, kamusal alan tasarımları gibi temel kentsel hizmetler, salgın dönemiyle beraber hizmet sunum yöntemleri tekrar gözden geçirilerek, belirli ihtiyaçlar halinde yenilikçi çözüm önerileri ile yeniden ele alınmıştır. Özellikle kamusal alan tasarımları, ulaşım, temizlik gibi temel nitelikli hizmetlerde, sosyal mesafe kuralları göz önünde bulundurulmaya çalışılarak farklı çözümler üretilmiştir. Geliştirilen çözüm önerileri de pratik olarak gündelik hayata yansıyan en hızlı çözümlerdir. Bu anlamda özellikle kamusal alan tasarımlarında salgınla mücadele kuralları göz önünde bulundurularak getirilen çözüm önerileri dikkat çekicidir. Örneğin New York Belediyesi ve özel sektörde iyi bilinen bir peyzaj mimarlığı şirketi iş birliğinde ‘Domino Parkı’nın çimleri üzerine beyaz daireler çizilerek dışarıda ve güvende olma durumunu sağlamayı hedefleyen bir düzenleme” yapılmıştır⁴³. Diğer benzer bir düzenleme Vilnius Belediyesi (Litvanya) tarafından yapılmıştır. Belediye, restoran işletmelerinin kamusal alanı kullanmalarına izin vererek ve açık alanları geniş bir açık hava kafesine dönüştürerek yeniden tasarlamıştır. Amsterdam Belediyesi (Hollanda), kentin kalabalık ve sessiz noktalarını gösteren ve düzenli olarak güncellenen bir harita yayınlamıştır⁴⁴.

Krizden en çok etkilenen hizmet alanlarından biri de ulaşım. Özellikle sosyal mesafenin korunması amacıyla salgın kapsamında alınan önlemler, günlük seyahat kalıplarını ve hareketliliği önemli ölçüde etkilemiş, toplu taşıma araçlarının kullanım oranı azalmıştır. Büyük kentlerde, kent yönetimlerinin, salgının toplu

⁴² “The children’s creations submitted to the Estimot diari [Dear Diary] website during lockdown will become teaching materials for working on emotions”, son güncelleme 08 Ocak, 2022, https://www.barcelona.cat/infobarcelona/en/tema/education-and-studies/the-childrens-creations-submitted-to-the-estimot-diari-dear-diary-website-during-lockdown-will-become-teaching-materials-for-working-on-emotions_968862.html.

⁴³ Arife Koca ve Osman Tural, “Covid-19 Salgını Sürecinde Değişen Dinamikler Üzerinden Yeni Kamusal Alan Olasılıkları”, *The Turkish Online Journal of Design, Art and Communication*, 11/2, (2021), s.367. (erişim 12.12.2021).

⁴⁴ “How Has Public Space Changed in 2020?”, son güncelleme 09 Ocak, 2022, <https://www.archdaily.com/953517/how-has-public-space-changed-in-2020>.

taşıma gibi kalabalık ortamlarda daha kolay yayılma riskine karşı, ulaşım alanında alternatif çözüm önerileri geliştirdikleri görülmektedir. Örneğin Milan Belediyesi (İtalya), toplu taşıma kullanımını azaltmayı hedefleyen yeni ulaşım planını (Strade Aparte planı) açıklamıştır. Plan, bisiklet ve yaya kullanımına öncelik veren, düşük maliyetli, yeni ve genişletilmiş kaldırımlar ve saatte 30 km'lik hız sınırı gibi uygulamaları içeren bir amaçla, hayata geçirilmiştir. Bu kapsamda planın uygulanmasına kentin en işlek caddesi olan Corso Buenos Aires'te başlanmıştır⁴⁵. Benzer şekilde Paris Belediyesi de araç kullanımını sınırlandırmak için kent merkezinde 50 kilometrelik trafik şeridini bisiklet yollarına dönüştürmüştür⁴⁶. Paris ve Milan belediyelerinin hayata geçirdiği benzer uygulamalar, Bogotá (Kolombiya), Oakland (Amerika Birleşik Devletleri), Budapeşte (Macaristan), Londra (İngiltere) gibi kentlerin yerel yönetimleri tarafından da gerçekleştirilmiştir⁴⁷.

Salgın ile mücadele kapsamında hastalığın yayılmasını engellemek adına yerel yönetimlerin birtakım akıllı kent uygulamaları ve hizmet sunum yöntemlerinde dijital çözümler geliştirdikleri gözlemlenmiştir. Örneğin, Moskova'da salgınla mücadele kapsamında karantina altındaki insanları kontrol altında tutmak için belediyenin ve federal hükümetin iş birliğinde kente yerleştirilen 170.000 akıllı görüntüleme sistemi, bu uygulamalardan yalnızca biridir⁴⁸. Hizmet sunum yöntemlerinde gerçekleştirilen akıllı dönüşüm örneğini temizlik hizmetleri özelinde de göstermek mümkündür. Çin'in genelinde yerel yönetimlerin, hükümetlerin, Siemens ve Aucma firmalarının iş birlikleriyle geliştirdikleri dezenfeksiyon robotları, temizlik hizmetlerinde akıllı dönüşümün önemli göstergeleri arasındadır. Bu robotlar okulları, iş yerlerini, fabrikaları ve açık/kapalı kamusal mekânları günlük olarak özel dezenfektanlarla temizleyerek, Çin'de büyük bir başarı yakalamışlardır⁴⁹.

⁴⁵ “Milano, korona sonrasında hazırlanıyor, sokaklarda yayalara ve pedallayanlara yer açıyor”, son güncelleme 08 Ocak, 2022,

<https://iklimicinkentler.org/milano-korona-sonrasina-hazirlaniyor/>.

⁴⁶ “How Has Public Space Changed in 2020?”.

⁴⁷ “Dünya Kentlerinden Covid-19 Önlemleri”, son güncelleme 08 Ocak, 2022,

<http://www.kadikoyakademi.org/dunya-kentlerinden-covid-19-onlemleri/>.

⁴⁸ Mary Ilyushina, “How Russia is using authoritarian tech to curb coronavirus”, son güncelleme 07 Ocak, 2022,

<https://edition.cnn.com/2020/03/29/europe/russia-coronavirus-authoritarian-tech-intl/index.html>.

⁴⁹ “Intelligent disinfection robots help fight the virus”, son güncelleme 07 Ocak, 2022,

<https://new.siemens.com/global/en/company/stories/industry/intelligentrobotics-siemens-aucma.html>.



Görüldüğü gibi, dünya örnekleri üzerinden yapılan araştırmalar sonucunda kent yönetimlerinin, salgın ile mücadele sürecinin önemli bir parçası olduğu dikkat çekmekte, sağlıktan, eğitime, sosyal yardımdan, kültür, sanat faaliyetlerinin sürdürülmesine kadar salgınla mücadelede önemli bir rol üstlendikleri gözlemlenmektedir. Bu birimler, tüm dünyayı etkileyen salgın gibi önemli durumlara koşut olarak siyasal, ekonomik, idari, sosyal ve teknolojik her türlü ihtiyaçları karşılama noktasında da sürekli bir değişim içindedirler.

2. COVID-19 SALGINI İLE MÜCADELE KAPSAMINDA TÜRKİYE'DE BÜYÜKŞEHİR BELEDİYELERİNİN YÜRÜTTÜĞÜ HİZMETLER

Belediyelerin sundukları yerel hizmetler, 2012 tarihli 6360 sayılı On Dört İlde Büyükşehir Belediyesi ve Yirmi Yedi İlçe Kurulması İle Bazı Kanun ve Kanun Hükmünde Kararnamelerde Değişiklik Yapılmasına Dair Kanunda yapılan son değişikliklerle birlikte; il, ilçe belediyeleri için 5393 sayılı Belediye Kanunu, büyükşehirler belediyeleri için de 5216 sayılı Büyükşehir Belediyesi Kanunu kapsamında yerine getirilmektedir. Türkiye’de belediye hizmetleri, 5393 Sayılı Belediye Kanunu’nun belediyelerin görev ve sorumluluklarını belirleyen 14. maddesinde; “Belediyelerin Görev ve Sorumlulukları” ve 5216 Sayılı Büyükşehir Belediyesi Kanunu 7. maddesinde; “Büyükşehir ve İlçe Belediyelerinin Görev ve Sorumlulukları” başlıkları altında açık ve ayrıntılı bir şekilde düzenlenmektedir.

Bu çalışmada amaç Türkiye’de büyükşehir belediyelerinin salgınla mücadele kapsamında sundukları temel hizmetlerin ele alınmasıdır ve büyükşehir belediyeleri tarafından sunulan hizmetler, özellikle biyolojik afetler sınıflandırmasında yer alan salgınla⁵⁰ mücadele alanıyla ilişkilendirilmiştir⁵¹. Türkiye’de büyükşehir belediyelerinin hizmetlerini, geniş bir yelpaze oluşturan sekiz temel başlık altında sundukları görülmektedir. Bunlar:

1. Kentsel Planlama Hizmetleri,
2. Ulaşım Hizmetleri,

⁵⁰ “Afet Türleri”, son güncelleme 12 Ocak, 2022, <https://www.afad.gov.tr/afet-turleri>.

⁵¹ Bahadır Tercan, “Biyolojik Afetler ve COVID-19”, *Paramedik ve Acil Sağlık Hizmetleri Dergisi*, 1/1 (2020), s.42-44 (erişim 12.12.2021).

3. Çevre Koruma ve Temizlik Hizmetleri,
4. Sosyal Yardım ve Destek Hizmetleri,
5. Kamu Düzeni ve Güvenlik Hizmetleri,
6. Toplum Sağlığı Hizmetleri,
7. Eğitime Destek Hizmetleri,
8. Sosyal ve Kültürel Hizmetlerdir.

Çalışma kapsamında ayrıca ilgili hizmet başlıkları altında merkezi idarenin, yerel yönetimlerin süreçteki bazı eylem ve faaliyetlerine yönelik kontrol ve müdahalesine ilişkin bulgular tespit edilmiş ve bulgulara da ilgili hizmet alanları başlığı altında yer verilmiştir.

2.1. Kentsel Planlama Hizmetleri

Kentsel planlama hizmeti, başta kentte yaşayanlar olmak üzere kendilerini ilgilendiren tüm konularda yöneticilere, çalışanlara ve ilgililere yol gösteren, bilgilendirici nitelik taşıyan her tür planların yapılması, programların hazırlanmasını ifade eden bir hizmet alanıdır. Buna göre, Büyükşehir Belediye Kanunu'nun 7. maddesinin (u) bendi çerçevesinde büyükşehir belediyeleri, afetlere ilişkin planlamayı yapmakla ve hemşehrilerini bu konuda bilgilendirmekle yetkilidirler⁵². Covid-19 salgını ile mücadele kapsamında 4 büyükşehir belediyesi (İstanbul, Ankara, İzmir ve Bursa) yukarıda ayrıntıları belirtilen kentsel planlama hizmetleri başlığı altında birtakım faaliyetleri yerine getirmişlerdir. Örneğin İzmir Büyükşehir Belediyesi tarafından 2020 yılının Haziran ayında "COVID-19 Dirençlilik Eylem Planı" hazırlanmıştır. Bu plan İzmir ilinde, salgın ile mücadele kapsamında "Kriz Belediyeciliği" yaklaşımı ile bugün ve gelecekte yürütülmesi planlanan çalışmalarını içeren bir yol haritası niteliğindedir⁵³. Benzer bir planlama süreci Bursa Büyükşehir Belediyesi tarafından yerine getirilmiştir. Belediye tarafından hazırlanan "Bursa Büyükşehir Belediyesi COVID -19 Normalleşme Eylem Planı" da 1 Haziran-30

⁵² Büyükşehir Belediye Kanunu (2004), T.C. Resmi Gazete, 25531, 23 Temmuz 2004.

⁵³ İzmir Büyükşehir Belediyesi. (2020a). "İzmir Büyükşehir Belediyesi COVID-19 Dirençlilik Eylem Planı", son güncelleme 12 Ocak, 2022, https://www.izmir.bel.tr/CKYuklenen/Covid19DirencilikEylemPlanı_TR.pdf.



Eylül 2020 tarihleri arasında belediyenin kontrollü normalleşme süreciyle ilgili hizmet alanlarını, alınacak önlem, risk ve önlemleri içermektedir⁵⁴. Salgınla mücadele kapsamında yine bu hizmet başlığı altında planların yanı sıra, bazı büyükşehir belediyeleri kendi bünyeleri içinde programlar ve birimler kurarak, sürece yönelik önlemler almışlardır. Örneğin İzmir Büyükşehir Belediyesi, “Kriz Belediyeciliği Çalışma Usul ve Esasları Hakkında Yönerge” başlıklı yeni bir çalışma ortaya koyarak; sivil toplum örgütlerinden, üniversitelere, sağlık birimlerinden merkezi yönetimin ilgili birim temsilcilerine kadar geniş kapsamlı 3 farklı yeni kurul kurmuş (“Kriz Yönetim Üst Kurulu”, “Kriz Yönetim İcra Kurulu” ve “Bilim Kurulu”) ve salgınla mücadele sürecinde yönetim mekanizmalarını aktif hale getirmiştir⁵⁵. İl Sağlık Müdürlüğü, İl Millî Eğitim Müdürlüğü gibi merkezi idarenin taşra örgütlerinin yanı sıra üniversitelerin, ilgili sivil toplum örgütlerinin de sürece dahil edildiği diğer bir girişim ise İstanbul Büyükşehir Belediyesi bünyesinde kurulan İstanbul Yardımlaşma ve Koordinasyon Merkezi tarafından yerine getirilmektedir. Merkezde İstanbul için salgınla mücadele kapsamında genel olarak uygulanması planlanan eylem ve stratejilerin belirlenmesinde bir sistem kurulmaya çalışılmıştır⁵⁶. Salgınla mücadele kapsamında kurulan başka bir oluşum Ankara Büyükşehir Belediyesi tarafından hayata geçirilmiştir. Ankara Büyükşehir Belediyesi başkanlığında uluslararası düzeyde 43 belediyenin de içerisinde yer aldığı ‘COVID-19’a Karşı Başkentliler Dayanışması’ adlı bir platform kurulmuştur. Platform, salgınla mücadele sürecinde belediyelerin sundukları iyi uygulama örneklerinin paylaşıldığı, bir girişimdir⁵⁷.

⁵⁴ “Bursa Büyükşehir Belediyesi COVID -19 Normalleşme Eylem Planı (1 Haziran -30 Eylül), son güncelleme 12 Ocak, 2022, 1 Eylül 2020 tarihinde <http://www.skb.gov.tr/wp-content/uploads/2020/06/BBB-COVID-19-NORMALLESME-EYLEM-PLANI.pdf>

⁵⁵ “T.C. İzmir Büyükşehir Belediye Başkanlığı Kriz Belediyeciliği Çalışma Usul Ve Esasları Hakkında Yönerge”, son güncelleme 12 Ocak, 2022, https://www.izmir.bel.tr/YuklenenDosyalar/Dokumanlar/1_30032020_011239_kriz-belediyeciligi-calisma-usul-ve-esaslari-hakkinda-yonerge.pdf.pdf.

⁵⁶ “İBB Yardımlaşma ve Koordinasyon Merkezi”, son güncelleme 22 Ocak, 2022, <https://koronavirus.ibb.istanbul/ibb-sorumluluk/>.

⁵⁷ “Ankara, Covid-19’a karşı 43 kenti bir araya getiren Dünya Başkentleri Platformu’nu kurdu”, son güncelleme 22 Ocak, 2022, <https://tr.euronews.com/2020/05/26/ankara-covid-19-a-kars-43-kenti-bir-araya-getiren-dunya-baskentleri-platfomu-nu-kurdu>.

2.2. Kent İçi Ulaşım Hizmetleri

Mevzuatın vermiş olduğu yetki ile ulaşım hizmetlerinin planlanması, normal zamanlarda olduğu gibi salgınların da içinde olduğu afet dönemlerinde büyükşehir belediyeleri tarafından dikkate alınan bir hizmet alanını ifade etmektedir. Araştırma kapsamında salgınla mücadelede büyükşehir belediyelerinin tamamının toplu taşıma araçlarında; (1) sosyal mesafe kurallarının uygulanması ve yoğunluğun önlenmesi için araç içlerinde düzenleme yapıldığı, (2) azalan yolcu sayısından kaynaklı bazı güzergahlara otobüs seferlerinin yeniden düzenlenmesi, gibi hizmetleri yerine getirdiği bulgusuna erişilmiştir. Bu bağlamda Ankara Büyükşehir Belediyesi örneği ele alınacak olursa, belediye, sosyal mesafe kurallarının uygulanması ve yoğunluğun önlenmesi amacıyla EGO otobüsleri, ANKARAY ve Metro gibi toplu taşıma araçlarına yolcuların birbirlerine en az 1 metre mesafe bırakmasını sağlayacak şekilde kapasite etiketleri yerleştirmiştir⁵⁸. Yine belediye Covid-19 kısıtlamaları nedeniyle yolcu sayısında yaşanan azalma nedeniyle günlük yaptığı sefer sayısı ve sürelerini değiştirmiştir⁵⁹.

Türkiye'de 24 Mart 2020 tarihinde 31078 sayılı Resmi Gazete'de yayımlanarak yürürlüğe giren Cumhurbaşkanlığı kararı ile sağlık çalışanlarına ücretsiz ulaşım ve konaklama imkanlarının sunulması hakkında bir düzenleme yapılmıştır. Bu düzenleme kapsamında da sağlık çalışanlarının ilgili belediyenin sunduğu toplu taşıma hizmetlerinden ücretsiz yararlanmasının yolu açılmıştır. Bu kapsamda büyükşehir belediyelerinin tamamı sağlık çalışanlarına ücretsiz ulaşım desteği sağlamışlardır⁶⁰.

Çalışmada örnek olarak alınan diğer ülkelerdeki kent yönetimleri, salgınla mücadele sürecinde toplu taşıma kullanımını azaltmayı hedefleyen, bisiklet ve yaya kullanımına öncelik veren, düşük maliyetli ulaşım planlarını hayata geçirmişlerdir. Türkiye'de de bu anlamda İstanbul, Ankara ve İzmir büyükşehir belediyele-

⁵⁸ "Ankara'da toplu taşımaya yeni önlem", son güncelleme 21 Ocak 2022, <https://www.birgun.net/haber/ankara-da-toplu-tasimaya-yeni-onlem-316870>.

⁵⁹ "Başkente toplu taşıma seferlerine koronavirüs düzenlemesi", son güncelleme 21 Ocak 2022, <https://www.aa.com.tr/tr/turkiye/baskente-toplu-tasima-seferlerine-koronavirus-duzenlemesi/1788105>.

⁶⁰ "Cumhurbaşkanlığı Kararı", Resmi Gazete Sayı: 31078, 24 Mart 2020, son güncelleme 21 Ocak 2022, <https://www.resmigazete.gov.tr/eskiler/2020/03/20200324M1.pdf>.



ri, salgın dönemi ve sonrası için bisiklet kullanımının yaygınlaşmasını teşvik etmek amacıyla bazı projeler ve eylem planları hazırlamışlardır. Örneğin İzmir Büyükşehir Belediyesi, 2030 yılına kadar bisikletli ve yaya ulaşım yollarının artırılmasını hedefleyen bir planı hayata geçirmiştir⁶¹. İstanbul Büyükşehir Belediyesi ve Türkiye Sürdürülebilir Şehirler Ağı iş birliğinde, bisikletli ulaşımaya yönelik farkındalığın artırılması amacıyla ‘COVID-19 Salgınında Bisikletle Daha Sağlıklı İstanbul’ Projesi uygulanmaya başlanmıştır⁶². Ankara Büyükşehir Belediyesi ise tamamı 53,6 kilometrelik ‘Bisiklet Yolu Projesi’nin 2,5 kilometrelik ilk etabını uygulamaya geçirerek kullanıma açmıştır⁶³.

2.3. Çevre Koruma ve Temizlik Hizmetleri

Salgınlarla mücadele kapsamında çevrenin korunması, salgından korunmak için gerekli olan hijyen kurallarının uygulanması, maske, eldiven gibi bulaş riski barındıran tıbbi atıkların toplanması, kamusal alanların, parkların sosyal mesafe kurallarına uygun olarak planlanması gibi temel çevre koruma ve temizlik hizmetleri, mevzuatın vermiş olduğu yetki ile büyükşehir belediyelerinin görev alanına girmektedir. Yapılan araştırmalar kent içi dezenfekte etme ve temizlik çalışmalarını 30 büyükşehir belediyesinin tamamının yerine getirdiği görülmektedir. Bunun yanında büyükşehir belediyeleri tarafından toplu taşıma araçlarının, parkların, bahçelerin, meydanların, meyve ve sebze hallerinin düzenli olarak temizliği ve ilaçlanmasının da yapılması söz konusudur. Örneğin Şanlıurfa Büyükşehir Belediyesi ‘Panik Yok; Tedbir Var’ ilkesi kapsamında bünyesinde olan toplu taşıma araçlarını gündelik olarak düzenli aralıklarla dezenfekte etmektedir⁶⁴. Aydın Büyükşehir Belediyesi ise kent içi ilaçlama ve temizlik faaliyetlerinin yanında düzenli olarak

⁶¹ “İzmir’in Bisiklet ve Yaya Eylem Planı hazır”, son güncelleme 17 Ocak 2022, <https://www.izmir.bel.tr/tr/Haberler/izmir-in-bisiklet-ve-yaya-eylem-planı-hazır/43808/156>.

⁶² “COVID-19 Salgınında Bisikletle Daha Sağlıklı İstanbul”, son güncelleme 17 Ocak 2022, <https://wrişehirler.org/calismalarimiz/proje-sehir/covid-19-salg%C4%B1n%C4%B1nda-bisikletle-daha-sa%C4%9Fl%C4%B1kl%C4%B1-istanbul>.

⁶³ “Ankara Büyükşehir Belediyesinin ‘Bisiklet Yolu Projesi’nin ilk etabı tamamlandı”, son güncelleme 13 Ocak 2022, <https://www.aa.com.tr/tr/turkiye/ankara-buyuksehir-belediyesinin-bisiklet-yolu-projesinin-ilk-etabi-tamamlandi/2135272>.

⁶⁴ “Toplu Taşıma Araçları Her Gün Dezenfekte Ediliyor”, son güncelleme 23 Ocak 2022, <https://www.sanlıurfa.bel.tr/icerik/9731/21/toplu-tasima-araclari-her-gun-dezenfekte-ediliyor>.

meyve-sebze dağıtımı yapılan hallerin dezenfekte etme işlemlerini yapmaktadır⁶⁵. Salgın dönemi boyunca tüm büyükşehir belediyeleri, tıbbi atık toplama işlemini yürütmüştür. Örneğin Kocaeli Büyükşehir Belediyesi tarafından il genelinde 55 devlet ve özel sağlık noktasından belediye iştiraki olan İZAYDAŞ tarafından atıklar düzenli olarak toplanarak, tesislerde bertaraf edilmektedir. Belediyenin yapmış olduğu çalışmaya göre salgın döneminde aylık atık sayısı daha önceki dönemlere göre 5 kat artmıştır⁶⁶. Salgınla mücadelede özellikle sosyal mesafe kurallarının gözetilmesi sebebiyle kamusal alan tasarımları da bu dönemde büyükşehir belediyelerinin gündemindedir. Bu anlamda Mersin Büyükşehir Belediyesi kamusal alanlarda iki kişinin oturabileceği ve orta bölümü boş bırakılabilecek şekilde tasarlanan 'Korona Bank' oturma elemanlarını üretmeye ve kullanmaya başlamıştır⁶⁷.

2.4. Sosyal Yardım ve Destek Hizmetleri

Sosyal devlet anlayışının bir gereği olarak belediyeler tarafından sosyal yardım hizmetleri sunulmaktadır⁶⁸. Salgınlar gibi afetlerle mücadele kapsamında belediyeler tarafından sunulan sosyal yardım ve destek hizmetleri en temel hizmet alanlarının başında gelmektedir. Türkiye'de zaten var olan kentsel yoksulluk, dezavantajlı grupların kırılabilirliği dikkate alınır, pandemi ile mücadele döneminde büyükşehir belediyelerinin tamamının, bu kategori altında birçok hizmeti yerine getirdiği görülmektedir. Büyükşehir belediyeleri tarafından aşağıda örnek uygulamalar üzerinden açıklanan ve salgın boyunca yürütülen bu hizmetler; (1)faturalarda ödeme kolaylığı, (2) üreticiye destek, (3) gıda ve temizlik paketi desteği, (4) sıcak yemek dağıtımı, (5) alışveriş desteği, (6) evde bakım desteği, (7) evsiz vatandaşlara yönelik barınma desteği, (8) çocuklara süt desteği, (9) sokak hayvanlarına destek ve (10) maddi yardım desteği, şeklinde sıralanabilir.

(1) Salgın döneminde yerel yönetimlere ait olan taşınmazların kira borçları, su faturası gibi alacaklarının belirli bir süre için ertelenmesi amacıyla Yeni Koronavi-

⁶⁵ "Aydın Büyükşehir Belediyesi hallerde hijyeni sağlıyor", son güncelleme 23 Ocak 2022, <http://aydin.bel.tr/detail/9034/aydin-buyuksehir-belediyesi-hallerde-hijyeni-sagliyor>.

⁶⁶ "Covid-19 şüphelisi Tıbbi atıklar İZAYDAŞ tarafından bertaraf ediliyor", son güncelleme 23 Ocak 2022, https://www.izaydas.com.tr/1433-106-izmit_atik_ve_artiklari-aritma-yakma_ve_degerlendirme-haberSayfaDetay-covid19_suphelisi_tibbi_atiklar_izaydas_tarafindan_bertaraf_ediliyor.html.

⁶⁷ "Belediyeden yeni hizmet "Korona bank", son güncelleme 23 Ocak 2022, <https://tele1.com.tr/belediyeden-yeni-hizmet-korona-bank-163238/>.

⁶⁸ Pektaş, s. 1-22.



rüs (COVID-19) Salgınlarının Ekonomik ve Sosyal Hayata Etkilerinin Azaltılması Hakkında Kanun ile Bazı Kanunlarda Değişiklik Yapılmasına Dair Kanun düzenlenmiştir. Bu düzenleme ile birlikte Adana, Ankara, Antalya, Gaziantep, İstanbul, İzmir, Manisa, Mersin büyükşehir belediyeleri kendi mülkiyetlerinde olan yerlere ilişkin genel borçların belirli bir süreyle ertelemiş ya da borçların ödenmesinde çeşitli kolaylıklar getirerek, başta esnafların olmak üzere bu haktan yararlanan kişilerin çıkarlarını korumayı temel almışlardır. Örneğin Gaziantep Büyükşehir Belediyesi, salgın nedeniyle tüm kiracılarından 2021 yılının ilk çeyreği için kira ödemelerinde yüzde 50 indirimine gitmiştir⁶⁹.

(2) Salgın döneminde yerel üreticiyi desteklemek ve tarım sektörünün zararını en aza indirebilmek için Adana, Ankara, Antalya, Balıkesir, Aydın, Gaziantep, İstanbul, İzmir, Kocaeli, Samsun büyükşehir belediyeleri tarafından çiftçiye, balıkçılara gübre, akaryakıt, tohum desteği gibi temel yardımlar yapılmıştır. Örneğin İstanbul Büyükşehir Belediyesi salgın döneminde yerel üreticiye destek olmakta, çiftçinin üretip de satamadığı ürünleri, hal fiyatı üzerinden satın almış ve bu ürünleri ihtiyaç sahibi ailelere dağıtmaktadır⁷⁰.

(3) Salgın dönemi boyunca ihtiyaç sahibi ailelere yönelik gıda yardımı ve temizlik/ hijyen paket desteği 30 büyükşehir belediyesinin tamamı tarafından yerine getirilmiştir. Örneğin Malatya Büyükşehir Belediyesi, salgın dönemi boyunca ihtiyaç sahibi ailelere gıda, hijyen paketi ve günlük ekmek yardımı yapmaktadır⁷¹.

(4) 30 büyükşehir belediyesinin tamamı tarafından salgınla mücadele kapsamında, ihtiyaç sahibi ailelere, Covid-19 testi pozitif çıkarak evde kalmak zorunda olan kişilere ve 65 yaş üstü bireylere yemek dağıtımı yapılmıştır. Örneğin Adana Büyükşehir Belediyesi tarafından evde kalmak zorunda olan vatandaşlara ve 65 yaş üzeri kişilere yönelik günde iki öğün yemek teslimi yapmaktadır⁷².

⁶⁹ “Büyükşehir Esnafa Desteğini Sürdürüyor!”, son güncelleme 21 Ocak 2022, <https://www.gaziantep.bel.tr/tr/haberler/buyuksehir-esnafa-destegini-surduruyor>.

⁷⁰ “Pandemi Nedeni İle Çiftçinin Satamadığı Ürünü İbb Alacak”, son güncelleme 23 Ocak 2022, <https://marmara.gov.tr/covid-19/pandemi-nedeni-ile-ciftcinin-satamadigi-urun-ibb-alacak/>.

⁷¹ “Büyükşehir Belediyesi esnaf için Pandemi paketi açıkladı”, son güncelleme 23 Ocak 2022, <http://m.malatya.bel.tr/icerik/18/8812/buyuksehir-belediyesi-esnaf-icin-pandemi-paketi-acikladi.aspx>.

⁷² “Büyükşehir “Derman” olmaya devam ediyor”, son güncelleme 23 Ocak 2022, <https://www.adana.bel.tr/tr/haber/buyuksehir--derman--olmaya-devam-ediyor>.

(5) İhtiyaç sahibi ailelere ve alışveriş imkanı olmayan bireylere yönelik salgın döneminde büyükşehir belediyeleri tarafından alışveriş desteği sağlanmıştır. Örneğin Trabzon Büyükşehir Belediyesi, evlerinden çıkamayan yaşlı ve hasta vatandaşlara ve ihtiyaç sahibi ailelerin haftalık olarak alışveriş ihtiyaçlarını yerine getirmektedir⁷³.

(6) Evde bakım desteği de bu dönemde büyükşehir belediyeleri tarafından yerine getirilen sosyal yardım hizmetlerinin başında gelmektedir. Örneğin Van Büyükşehir Belediyesi salgın dönemi boyunca “evde bakıma ihtiyaç duyan hasta ve engellilere sağlık hizmeti sunarken; doktora görünmesi gereken kronik hastaları da ambulansla hastaneye nakil” etmektedir⁷⁴.

(7) Salgın döneminde özellikle evsiz vatandaşlara yönelik barınma desteği de büyükşehir belediyeleri tarafından yerine getirilmektedir. Örneğin Kocaeli Büyükşehir Belediyesi evsiz ve ihtiyaç sahibi ailelerinin, büyükşehir belediyesinin Barınma, Konaklama ve Sosyal Yardım Merkezi'nde barınma ihtiyaçları karşılamaktadır. Ayrıca, Barınma Merkezi'nde kalan vatandaşların düzenli olarak sağlık kontrolleri yapılmaktadır⁷⁵.

(8) Salgın dönemi boyunca Ankara, İstanbul, Antalya büyükşehir belediyeleri ihtiyaç sahibi ailelerin çocuklarına halk süt desteği sağlayarak, çocukların bu dönemdeki gelişimlerine destek olmaktadır. Örneğin Antalya Büyükşehir Belediyesi salgın dönemi boyunca il merkezi dahil 19 ilçesinde 2-5 yaş arasında ihtiyacı olan çocuklara düzenli olarak Halk Süt dağıtımını yapmaktadır⁷⁶.

(9) Büyükşehir belediyelerinin tamamı salgın döneminde sokak hayvanlarının ihtiyaçlarını karşılamak için temel yardımlar yapmıştır. Örneğin Kayseri Bü-

⁷³ “Büyükşehir'den Sosyal Yardım Atağı”, son güncelleme 23 Ocak 2022, <https://www.trabzon.bel.tr/haber-detay.aspx?id=32495>.

⁷⁴ “Büyükşehir'den Koronavirüse Karşı Evde Sağlık Ve Nakil Hizmeti”, son güncelleme 17 Ocak 2022, <https://van.bel.tr/HaberDetay/buyuksehirden-koronaviruse-karsi-evde-saglik-ve-nakil-hizmeti-24032020154302.html>.

⁷⁵ “Kocaeli Büyükşehir Belediyesi Barınma Merkezinde Sağlık Taraması Yaptı”, son güncelleme 17 Ocak 2022, <https://www.tbb.gov.tr/basin-ve-yayin/covid-19/belediyelerimizden-covid-19-haberleri/kocaeli-buyuksehir-belediyesi-barinma-merkezinde-saglik-taramasi-yapti> adresinden alındı.

⁷⁶ “Halk Süt'ü çocuklar çok sevdi”, son güncelleme 15 Ocak 2022, <https://www.antalya.bel.tr/Haberler/HaberDetay/2313/halk-sutu-cocuklar-cok-sevdi->

yükşehir Belediyesi, il ve ilçe genelinde yaşayan sahipsiz hayvanlara yem ve mama desteği sağlamaktadır⁷⁷.

(10) Büyükşehir belediyeleri salgın dönemi boyunca ihtiyaç sahiplerine maddi yardım desteğinde de bulunmuşlardır. Örneğin Muğla Büyükşehir Belediyesi 438 ihtiyaç sahibi aileye ulaşarak, salgın ile mücadele kapsamında 335 bin 610 TL maddi yardım yapmıştır⁷⁸. Büyükşehir belediyeleri tarafından sunulan maddi yardım hizmetleri salgın dönemi boyunca gündemde adından sıkça söz ettiren hizmet alanlarının başında gelmektedir. Bu dönemde bazı büyükşehir belediyeleri (Ankara, İstanbul, İzmir, Gaziantep, Konya) tarafından ihtiyaç sahibi vatandaşlara maddi yardımda bulunmak amacıyla bağış kampanyaları başlatılmıştır. Ancak İçişleri Bakanlığı tarafından müdahale edilmiş, “Yardım Toplama Hususuna İlişkin Kamuoyu Bilgilendirmesi” yapılmıştır. Bu bilgilendirmeye göre belediyeler tarafından toplanan maddi desteklerin bağıştan ziyade; yardım kampanyası özelinde değerlendirilmesi gerektiği vurgulanmış, Yardım Toplama Kanunu’nun 6. maddesine istinaden de belediyelerin izinsiz yardım kampanyaları toplamasının hukuka uygun olmadığı belirtilmiştir. Ardından belediyelerin para topladıkları hesaplar merkezi yönetim tarafından dondurulmuş ve süreç durdurulmuştur. Ankara, İstanbul, İzmir gibi bazı büyükşehir belediyeleri ise faaliyetlerinin yardım kampanyasından çok bağış kampanyası kapsamında değerlendirilmesi gerektiğini ve bu durumun da mevzuata aykırı olmadığını savunmuşlardır. Bu yasaklamalara karşın önce İstanbul Büyükşehir Belediyesi, ardından diğer belediyeler (Ankara, İzmir, Antalya, Aydın, Hatay) tarafından “Askıda Fatura” uygulaması başlatılmıştır. Bu uygulama ile salgın dönemi boyunca su ve doğalgaz faturalarını ödeyemeyen ihtiyaç sahibi ailelerin faturalarının ödenmesi mümkün hale gelmiştir⁷⁹. Yine aynı dönemde, Ankara Büyükşehir Belediyesi tarafından ‘Su Ver’, ‘Bilet Ver’ ve ‘El Ver’ sloganı ile birlikte, ‘Dayanışma için 6 milyon tek yürek’, ‘Veresiye Defteri Kapatma’, ‘İftar Ver’, ‘6 Milyon Tek Yürek Bayram Etsin’ kampanyaları başlatılmıştır. Kampanyalar kapsamında toplamda 28 milyon 399 bin 523 TL maddi yardım

⁷⁷. “Sokak Hayvanlarımızı da Unutmadık”, son güncelleme 16 Ocak 2022,

<https://www.tbb.gov.tr/birligimiz/mudurlukler/proje-ve-finansman-birimi/covid-19/belediyelerimizden-covid-19-haberleri/kayseri-buyuksehir-belediyesi-sokak-hayvanlarini-unutmadik/>

⁷⁸ “Büyükşehir, Sosyal Hizmetleriyle İhtiyaç Sahibi Vatandaşların Yanında”, son güncelleme 13 Ocak 2022, <https://www.mugla.bel.tr/haber/buyuksehir-sosyal-hizmetleriyle-ihityac-sahibi-vatandaslarin-yaninda>.

⁷⁹ “Askıda Fatura”, son güncelleme 13 Ocak 2022, <https://askidafatura.ibb.gov.tr/> adresinden alındı.

toplanmış ve ihtiyaç sahiplerine ulaştırılmıştır⁸⁰. Salgınla mücadele döneminde, merkezi yönetimin sürecin ana merkezi olma ısrarının bir başka örneği ise ihtiyaç sahiplerine yönelik yardım ve desteklerin valilikler bünyesinde kurulan Vefa Sosyal Destek Grupları tarafından yerine getirilmesidir⁸¹. Yine, salgın döneminde belediyeler tarafından ekmek dağıtılması, Halk Ekmek büfelerinin açılması girişimlerine karşı çıkılması merkezi yönetimin yerel yönetimlerin eylem ve işlemlerine yönelik müdahaleleri olarak değerlendirilebilir.

2.5. Kamu Düzeni ve Güvenlik Hizmetleri

Büyükşehir belediyeleri tarafından sunulan kamu düzeni ve güvenlik hizmetleri, 3 ana başlık altında değerlendirilmektedir. Bu hizmet alanları; zabıta hizmetleri, itfaiye hizmetleri ve iskân hizmetleri başlığı altında ele alınan ve belediyeler tarafından yürütülen hizmetlerdir. Özellikle zabıta hizmetleri salgın gibi biyolojik afetlerle mücadele kapsamında dikkate alınması gereken alanlardan biridir. Salgın kapsamında alınan önlemlerin uygulanıp uygulanmadığını denetleme yetkisi de zabitanın sorumluluk alanına girmektedir. Salgın döneminde 30 büyükşehir belediyesinin tamamında; hijyen, sosyal mesafe, maske takma kuralları, toplu taşıma araçlarında Hayat Eve Sığar (HES) kodu denetimlerinin yapılması gibi tüm denetim faaliyetleri, zabıta birimlerince düzenli bir şekilde yürütülmektedir. Örneğin salgın dönemi boyunca Mardin Büyükşehir Belediyesi zabıta ekiplerince İçişleri Bakanlığı tarafından çıkarılan ilgili genelge uyarınca şehirlerarası otobüs terminallerinde HES kodu denetimi gerçekleştirilmiştir⁸². Erzurum Büyükşehir Belediyesi, il genelinde zabıta ekipleri tarafından marketler başta olmak üzere gıda ürünlerinin satışının yapıldığı tüm işletmelerde sosyal mesafe kuralları, maske, hijyen ve eldiven kullanımı denetimlerini, düzenli aralıklarla yapmıştır⁸³.

Diğer ülkelerdeki örnek olarak bu çalışmada incelenen kentlerde, bu başlık altında sunulan hizmetlerde son dönemlerde özellikle akıllı kent uygulamaları kap-

⁸⁰ “6 Milyon Tek Yürek Oldu Tüm Su Faturaları Ödendi”, son güncelleme 14 Ocak 2022, <https://www.ankara.bel.tr/haberler/6-milyon-tek-yurek-oldu-tum-su-faturalari-odendi/>.

⁸¹ “Pandemide ve Sonrasında Yerel Yönetimler İçin Politika Önerileri”.

⁸² “Büyükşehir Belediye Zabıtasından HES kodu denetimi”. Son güncelleme 8 Ocak 2022. <https://www.mardin.bel.tr/tr-tr/haber/buyuksehir-belediye-zabitasindan-hes-kodu-denetimi/104375>.

⁸³ “Büyükşehir Denetime Yoğunlaştı”, son güncelleme 7 Ocak 2022, <https://www.erzurum.bel.tr/GuncelHaber-buyuksehir-denetime-yogunlasti/29/829727.html>.

samında önemli dönüşümler ve farklılaşmalar gözlemlenmiştir. Ancak Türkiye’de bu başlık altında hizmetlerin bilinen klasik yöntemler üzerinden sunulduğu; hizmet sunum yöntemlerinde akıllı kent uygulamalarının geliştirilmediği bulgusuna erişilmiştir.

2.6. Toplum Sağlığı Hizmetleri

Salgının toplum sağlığı üzerinde çok önemli etkilerinin olduğu açıktır. Salgın gibi önemli afetlerle mücadele söz konusu olduğunda kanun büyükşehir belediyelerine toplum sağlığını korumak adına önemli yetkiler vermiştir. Buna göre büyükşehir belediyeleri sağlık merkezleri, hastaneler ve gezici sağlık birimleri kurarak halk sağlığına ilişkin hizmetleri yürütürler. Yine benzer şekilde büyükşehir belediyeleri acil yardım, arama-kurtarma, ambulans ve cenaze hizmetlerinin yürütülmesi için gerekli altyapıyı oluşturabilirler. Bu hizmet alanları göz önünde bulundurulduğunda çalışma kapsamında yapılan araştırmalar sonucunda, salgınla mücadele amacıyla birçok büyükşehir belediyesinin, bünyesindeki araçlarını hasta nakil aracına dönüştürdüğü ve hastaneye gitmesi gereken vatandaşları hastaneye taşıma görevi üstlendiği görülmektedir. Örneğin, İstanbul Büyükşehir Belediyesi’nde 35 adet ambulans, hasta nakil hizmeti sunmak amacıyla salgına karşı özel olarak donatılmış ve salgın şüphesi olan hastalar için hasta nakil araçlarına dönüştürülmüştür⁸⁴. Türkiye’de bu dönemde büyükşehir belediyelerin aracılığı ile kurulan sahra hastanesi gibi herhangi bir sağlık biriminin faaliyete geçmediği görülmüştür. Sadece Adana Büyükşehir Belediyesi tarafından salgın sürecine destek vermek amacıyla sahra hastanesi kurulduğu; ancak İl Sağlık Müdürlüğü tarafından “sıhhi şartların sağlık hizmeti sunmaya uygun olmadığı” gerekçesiyle mühürlendiği dikkat çekmiştir⁸⁵. Adana ve Ankara büyükşehir belediyelerinin ise sağlık çalışanlarının konaklayabileceği birimler inşaa ederek, sürece katkıda bulunmaları dikkat çekmiştir⁸⁶.

⁸⁴ “İstanbul Bülteni: İBB Dört Koldan Koronavirüs İle Mücadele Ediyor”, son güncelleme 12 Ocak 2022, <https://www.ibb.istanbul/Uploads/2020/4/istanbul-bulteni-nisan-2020-korona.pdf>.

⁸⁵ “Adana Büyükşehir Belediyesi’nin kurduğu sahra hastanesi mühürlendi”, son güncelleme 21 Ocak 2022, <https://www.birgun.net/haber/adana-buyuksehir-belediyesi-nin-kurdugu-sahra-hastanesi-muhurlendi-297177>.

⁸⁶ “Ankara Büyükşehir Belediyesinden sağlık çalışanlarına konaklama desteği”, son güncelleme 24 Ocak 2022, <https://www.aa.com.tr/tr/turkiye/ankara-buyuksehir-belediyesinden-saglik-calisanlarina-konaklama-destegi/1782066>.



COVID-19’un bulaşma riskini azaltmak için 5 Haziran 2020 tarihinde Dünya Sağlık Örgütü tarafından maske kullanımına ilişkin öneri kılavuzu yayımlanmıştır. Bu kılavuzda temel olarak maske kullanımının önemi ve halka açık alanlarda maske takılmasının teşvik edilmesi tavsiye edilmektedir. Türkiye’de de 30 büyükşehir belediyesinde 3 Nisan 2020 tarihinde İçişleri Bakanlığı tarafından yayımlanan genelge kapsamında maske takma zorunluluğu getirilmiştir. Bu genelge sonrasında 30 büyükşehir belediyesinin tamamında yerli maske üretimi ve üretilen maskelerin dağıtımı yapılmıştır. Bu anlamda dikkat çekici bir uygulama da Mersin Büyükşehir Belediyesi tarafından başlatılmıştır. Belediye, 3d yazıcılarını kullanarak maske üretiminde yeni bir yöntem kullanmıştır⁸⁷.

2.7. Eğitime Destek Hizmetleri

Salgın gibi biyolojik afetlerle mücadele kapsamında alınan önlemler göz önünde bulundurulduğunda, eğitime destek vermek, belediyelerin hizmet alanları arasında sayılmaktadır. Salgının en yoğun olduğu dönemlerde tüm dünyada olduğu gibi Türkiye’de de uzaktan eğitime geçilme kararı alınmıştır. Yapılan araştırmalar ve incelemeler doğrultusunda bu dönemde bazı büyükşehir belediyelerinin imkânları doğrultusunda eğitim hizmetlerine destek verdikleri görülmektedir. Örneğin Ankara Büyükşehir Belediyesi, belediyeye ait 869 adet bilgisayar ve internet hizmetini ihtiyaç sahibi ailelerin çocuklarının kullanımına sunmuştur. Ayrıca, interneti olmayan kırsal mahallelerdeki öğrencilerin yararlanması amacıyla da Çiçektepe, Esenler, Polatlar mahalleleri başta olmak üzere bazı kırsal mahallelerde fiber altyapı sistemi güçlendirilerek, bu bölgelere internet hizmeti götürülmüştür⁸⁸. Bu dönemde İstanbul, Ankara, İzmir, Adana, Antalya, Bursa, Gaziantep, Kayseri, Samsun büyükşehir belediyeleri tarafından uzaktan eğitim süresi boyunca ihtiyaç sahibi birçok öğrenciye tablet dağıtımı yapılmıştır⁸⁹.

⁸⁷ “Büyükşehir, 3D Yazıcılar ile Siperlik Maske Üretiyor”, son güncelleme 26 Ocak 2022, <https://www.mersin.bel.tr/haber/buyuksehir-3d-yazicilar-ile-siperlik-maske-uretiyor>.

⁸⁸ Ankara Büyükşehir Belediyesi, “Başkan Yavaş’tan Çocuklara Eğitim Desteği”, son güncelleme 13 Ocak 2022, <https://www.ankara.bel.tr/haberler/baskan-yavastan-cocuklara-egitim-destegi/>.

⁸⁹ Hürriyet, “Belediyelerin Ücretsiz Tablet Dağıtımı”, son güncelleme 14 Ocak 2022, <https://www.hurriyet.com.tr/galeri-uccretsiz-tablet-basvuru-ekrani-meb-500-bin-ve-belediyelerin-bedava-uccretsiz-tablet-basvurusu-nasil-yapilir-41642556/3>.

2.8. Sosyal ve Kültürel Hizmetler

Kentlerde yaşam kalitesinin artması, kent belleğinin gelişmesi ve bireylerin kültür, sanat ve turizme yönelik farkındalığının artırılması bağlamında, kültür, sanat, spor ve psikolojik destek hizmetleri belediyeler tarafından yürütülen önemli hizmet alanlarındandır. Salgın ile mücadelede Türkiye’de birçok büyükşehir belediyesinin bu hizmetleri sunduğu dikkat çekmektedir. Bu başlık altında büyükşehir belediyeleri tarafından, spor karşılaşmaları, öğrencilere yönelik eğitsel destek, fotoğraf yarışmaları, çevrim-içi konserler, seyyar müzik, eğlence programları, psikolojik danışmanlık ve destek hizmetleri verildiği gözlemlenmiştir. Örneğin Ordu Büyükşehir Belediyesi ve Gençlik ve Spor Hizmetleri Dairesi Başkanlığı iş birliğinde satranç sporcularına moral ve destek sağlamak amacıyla ‘Ulusal Evde Kal Online Yıldırım Satranç Turnuvası’ düzenlemiş ve sosyal medya araçları üzerinden canlı olarak paylaşılmıştır⁹⁰. Bursa Büyükşehir Belediyesi Kültür ve Sosyal İşler Daire Başkanlığı Orkestra Şube Müdürlüğü sanatçıları tarafından hafta içi her gün belediyenin kendi internet sayfası üzerinden canlı yayınlarla evde kalanlar için konserler düzenlenmektedir⁹¹. Denizli Büyükşehir Belediyesi, sokağa çıkma yasakları nedeniyle 23 Nisan Ulusal Egemenlik ve Çocuk Bayramı nedeniyle belediyenin bando takımı, cadde ve sokaklarda marşlar çalarak, vatandaşlara bayram heyecanı yaşatmıştır⁹². Mardin Büyükşehir Belediyesi ise Covid-19 önlemleri çerçevesinde evinde kalan ilköğretim öğrencilerine ‘100 temel eserden seçmeler’ kitaplarını hediye ederek, hem eğitsel hem de moral destek sunmuştur⁹³. İstanbul Büyükşehir Belediyesi, salgın döneminde İstanbullu vatandaşların kaygı düzeylerini den-

⁹⁰ “Ordu Büyükşehirden Online Satranç Turnuvası/Satrançseverler Bu Turnuvayı Kaçırmanın”, son güncelleme 7 Ocak 2022,

<https://www.tbb.gov.tr/basin-ve-yayin/covid-19/belediyelerimizden-covid-19-haberleri/ordubuyuksehir-den-online-satranc-turnuvasisatrancseverler-bu-turnuvayi-kacirmayin>.

⁹¹ “Evde konser zamanı”, son güncelleme 12 Ocak 2022,

<https://www.bursa.bel.tr/evde-konser-zamani/haber/28876>.

⁹² Denizli Büyükşehir Belediyesi, “23 Nisan coşkusu Büyükşehir Bando ile yaşanacak”, son güncelleme 12 Ocak 2022

<https://www.denizli.bel.tr/Default.aspx?k=haber-detay&id=19681>

⁹³ Türkiye Belediyeler Birliği, “Mardin’de İlköğretim Öğrencilerine Kitap Hediye Ediliyor”, son güncelleme 12 Ocak 2022,

<https://www.tbb.gov.tr/basin-ve-yayin/covid-19/belediyelerimizden-covid-19-haberleri/mardinde-ilkogretim-ogrencilerine-kitap-hediye-ediliyor>.

gelemek, endişelerini gidermek ve psikolojilerini güçlü tutmak amacıyla ‘Psikolojik Danışmanlık Hattı’nı hizmete açmıştır⁹⁴.

Büyükşehir belediyelerinin uygulamaları üzerinden yapılan araştırmalar göstermektedir ki, Türkiye’de yerel yönetimler, Covid-19 salgını ile mücadele sürecinin önemli bir parçasıdır. Uluslararası örneklerle karşılaştırıldığında her ne kadar Türkiye’de büyükşehir belediyelerinin bazı hizmet alanlarında yaratıcı ve akıllı uygulamalara yer verilemediği görülsede; bu mücadelenin önemli bir ayağında yerel nitelikli ihtiyaçlara karşılık verdiği görülmektedir. Ayrıca merkezi yönetim, salgınla mücadele sürecinde yerel yönetimlerin hizmet alanlarına müdahale etse de, bu müdahalenin odağında yer alma konusunda ısrarcı olsa da; büyükşehir belediyelerinin, salgınla mücadele döneminde sağlıktan, eğitime, sosyal yardımdan, kültür, sanat faaliyetlerinin sürdürülmesine kadar önemli bir rol üstlendiği görülmektedir.

SONUÇ VE GENEL DEĞERLENDİRME

Hem dünya hem Türkiye örnekleri üzerinden yapılan bu çalışma sonucunda kent yönetimlerinin, salgınla mücadele kapsamında yerel nitelikli ihtiyaçları göz önünde bulundurarak hızlı çözümler ürettiği ve önemli ölçüde başarılı oldukları görülmektedir. Salgının yerel değil, tersine küresel bir tehdit olmasına karşın, görev ve yetki alanı “yerel ortak ihtiyaçların karşılanması” biçiminde belirlenen yerel yönetimler de bu dönemde büyük sorumluluk üstlenmişlerdir. Nüfusun ve nüfus yoğunluğunun yüksek olduğu büyük kentlerde Covid-19 vakalarının da çok görülmesi özellikle büyükşehir belediyelerinin var olan görevlerini salgınla mücadele çerçevesinde yeniden tanımlamasına ve planlamasına neden olmuştur. Böylece, büyükşehir belediyeleri, salgının toplum üzerindeki olumsuz etkilerini ve yerel ölçekte oluşturduğu riskleri hızla analiz etmişler ve bu alandaki boşluğu doldurmaya çalışmışlardır.

Diğer ülkelerdeki kent yönetimlerinin, bilgilendirme faaliyetlerinden, eğitime; sağlıktan, sosyal yardım uygulamalarına kadar hizmetlerini geniş bir yelpazede sundukları gözlemlenmiştir. Hatta bazı kent yönetimlerinin kentsel nitelikli hizmetler ve temizlik hizmetlerinde birtakım akıllı kent uygulamaları ve hizmet su-

⁹⁴ “Pandemi Döneminde İBB’den Halk Sağlığına Psikolojik Destek”, son güncelleme 13 Ocak 2022, <https://www.ibb.istanbul/News/Detail/36602>.



num yöntemlerinde dijital çözümler geliştirdikleri bulgusuna erişilmiştir. Bu uygulamalar, hizmet sunum yöntemlerinde farklılaşmayı beraberinde getirmiştir. Türkiye’de ise büyükşehir belediyelerinin salgınla mücadele kapsamında hizmet sunum yöntemlerinde akıllı uygulamalara henüz yer vermediği; ancak ulaşımdan sağlığa; eğitimden sosyal yardıma; kültür sanat faaliyetlerinden; kamu düzeni ve güvenlik hizmetlerine kadar birçok hizmet alanında yaratıcı çözümler getirdiği söylenebilir.

Çalışma kapsamında, merkezi yönetimin Covid-19 ile mücadele sürecinde büyükşehir belediyelerinin faaliyetlerine zaman zaman müdahalesi dikkat çekicidir. Özellikle sosyal yardım hizmetlerinin sunumu gibi temel nitelikli hizmet alanlarında merkezi yönetimin, süreci kendi eliyle yürütmeye çalıştığı gözlemlenmiştir. Yine de büyükşehir belediyelerinin süreçte ortaya çıkan ihtiyaçları göz önünde bulundurarak alternatif çözüm yöntemleri geliştirdikleri görülmektedir. Kısacası, sahip oldukları kaynak sınırlılıklarına karşın, Türkiye’de büyükşehir belediyelerinin salgınla mücadele konusunda ortaya çıkan ihtiyaçlara yönelik yerel nitelikli çözümler üreterek, sürece önemli katkılar sağladıkları ve bu yönde güçlü bir biçimde çaba harcadıkları dikkat çekmektedir. Sonuç olarak tüm bu bulgular sonucunda salgın gibi önemli bir krizde yerel yönetimlerin başarılı bir sınav verdiğini söylemek mümkündür.

Covid-19 salgını pek çok yönden dünyayı etkilemekte ve farklı mücadele stratejileri gerektirmektedir. Bu dönemde salgından doğan yerel nitelikli ihtiyaçlara çözüm üreten yerel yönetimlerin önemi bir kez daha anlaşılmıştır. Bugün ve ileride yaşanacak olan benzer krizlere müdahalede yerel yönetimlerin temel nitelikli ihtiyaçlara çözüm üretme becerileri göz önünde bulundurulduğuna, bu yapıların özellikle mali ve teknik kapasitelerinin güçlendirilmesi, merkezi yönetimle ilişkilerin daha koordineli bir biçimde sürdürülmesi için gerekli düzenlemelerin yapılması önemlidir. Merkezi yönetim ve yerel yönetimlerin yanı sıra, sivil toplum örgütlerinin, meslek odalarının, üniversitelerin ve özel sektörün de dahil edilebileceği yönetim mekanizmalarının hayata geçirilmesi de salgınla mücadelede büyük önem taşımaktadır. Özellikle dünya örneklerinde, kent yönetimlerinin sıkça sivil toplum örgütleriyle iş birliği yaptıkları dikkat çekmektedir. Salgınla mücadelede planlama aşamalarının belirlenmesi, bu ve benzeri krizlere müdahalede etkin bir sürecin yürütülebilmesi için iş birliği ve koordinasyon sağlanması gerekmektedir.



KAYNAKÇA

- [1] Büyükşehir Belediye Kanunu. T.C. Resmi Gazete. 25531. “23 Temmuz 2004.
- [2] Cumhurbaşkanlığı Kararı, Resmi Gazete Sayı: 31078, 24 Mart 2020. Son güncelleme 21 Ocak 2022. <https://www.resmigazete.gov.tr/eskiler/2020/03/20200324M1.pdf>.
- [3] Adana Büyükşehir Belediyesi. “Büyükşehir “Derman” olmaya devam ediyor”. Son güncelleme 23 Ocak 2022. <https://www.adana.bel.tr/tr/haber/buyuksehir--derman--olmaya-devam-ediyor>.
- [4] Alert Swiss. “Coronavirus-All of Switzerland”. Son güncelleme 15 Ocak, 2022. <https://www.alert.swiss/en/home.html>.
- [5] Amerika'nın Sesi. “Sokaktan Beş Yıldızlı Otele”. Son güncelleme 14 Aralık, 2021. <https://www.amerikaninsesi.com/a/sokaktan-bes-yildizli-otele-new-york-evsizler-korona-corona-abd-metro/5413134.html>.
- [6] Anadolu Ajansı. “Ankara Büyükşehir Belediyesinden sağlık çalışanlarına konaklama desteği”, son güncelleme 24 Ocak 2022. <https://www.aa.com.tr/tr/turkiye/ankara-buyuksehir-belediyesinden-saglik-calisanlarina-konaklama-destegi/1782066>.
- [7] Anadolu Ajansı. “Başkente toplu taşıma seferlerine koronavirüs düzenlemesi”. Son güncelleme 21 Ocak 2022. <https://www.aa.com.tr/tr/turkiye/baskentte-toplu-tasima-seferlerine-koronavirus-duzenlemesi/1788105>.
- [8] Ankara Büyükşehir Belediyesi. “Başkan Yavaş’tan Çocuklara Eğitim Desteği”. Son güncelleme 13 Ocak 2022. <https://www.ankara.bel.tr/haberler/baskan-yavastan-cocuklara-egitim-destegi/>.
- [9] Ankara Büyükşehir Belediyesi. “6 Milyon Tek Yürek Oldu Tüm Su Faturaları Ödendi”. Son güncelleme 14 Ocak 2022. <https://www.ankara.bel.tr/haberler/6-milyon-tek-yurek-oldu-tum-su-faturalari-odendi/>.
- [10] Antalya Büyükşehir Belediyesi. “Halk Süt’ü çocuklar çok sevdi”. Son güncelleme 17 Ocak 2022. <https://www.antalya.bel.tr/Haberler/HaberDetay/2313/halk-sutu-cocuklar-cok-sevdi->.
- [11] Antalya Büyükşehir Belediyesi. “Halk Süt’ü çocuklar çok sevdi”. Son güncelleme 15 Ocak 2022. <https://www.antalya.bel.tr/Haberler/HaberDetay/2313/halk-sutu-cocuklar-cok-sevdi->.
- [12] Arch Daily. “How Has Public Space Changed in 2020?”. Son güncelleme 09 Ocak, 2022. <https://www.archdaily.com/953517/how-has-public-space-changed-in-2020>.
- [13] Arci. “SolidarietàVirale – Spesa a domicilio e spesa sospesa”. Son güncelleme 10 Kasım, 2021. <https://www.arci.it/spesa-a-domicilio/>.
- [14] Aydın Büyükşehir Belediyesi. “Aydın Büyükşehir Belediyesi hallerde hijyeni sağlıyor”. Son güncelleme 23 Ocak 2022. <http://aydin.bel.tr/detail/9034/aydin-buyuksehir-belediyesi-hallerde-hijyeni-sagliyor>.



- [15] Barcelona.Cat. “Extraordinary contribution of 2.5 million euros for rent payments”. Son güncelleme 15 Kasım, 2021. https://www.barcelona.cat/infobarcelona/en/tema/information-about-covid-19/extraordinary-contribution-of-2-5-million-euros-for-rent-payments_952286.html.
- [16] Barcelona.cat. “The children’s creations submitted to the Estimati diari [Dear Diary] website during lockdown will become teaching materials for working on emotions”. Son güncelleme 08 Ocak, 2022. https://www.barcelona.cat/infobarcelona/en/tema/education-and-studies/the-childrens-creations-submitted-to-the-estimati-diari-dear-diary-website-during-lockdown-will-become-teaching-materials-for-working-on-emotions_968862.html.
- [17] Bayraktar, Ulaş. “Pandemide ve Sonrasında Yerel Yönetimler İçin Politika Önerileri”. Son güncelleme 17 Aralık, 2021. <https://www.istanpol.org/post/pandemide-ve-sonras%C4%B1nda-yerel-y%C3%B6netimler-i%C3%A7in-politika-%C3%B6nerileri>.
- [18] Berlin.de. “Engagement in Zeiten von Corona: Senat unterstützt bezirkliche Koordinierungsstellen”. Son güncelleme 10 Aralık, 2021. <https://www.berlin.de/rbmskzl/aktuelles/pressemitteilungen/pressemitteilung.910258.php>.
- [19] Berlin.de. “Berlin weitet Angebot an Impfstellen aus”. Son güncelleme 17 Ocak, 2022. <https://www.berlin.de/aktuelles/berlin/7122772-958092-berlin-weitet-angebot-an-impfstellen-aus.html>.
- [20] Birgün. “Adana Büyükşehir Belediyesi’nin kurduğu sahra hastanesi mühürlendi”. Son güncelleme 21 Ocak 2022. <https://www.birgun.net/haber/adana-buyuksehir-belediyesi-nin-kurdugu-sahra-hastanesi-muhurlendi-297177>.
- [21] Birgün. “Ankara’da toplu taşımaya yeni önlem”. Son güncelleme 21 Ocak 2022.
- [22] City of Helsinki. “Helsinki Offers Free Warm Meals For The Homeless”. Son güncelleme 17 Kasım, 2021. <https://www.hel.fi/uutiset/en/social-services-and-health-care/helsinki-to-start-warm-meal-service-for-the-homeless>.
- [23] Covid-19 Data. “Cases, Hospitalizations and Deaths”. Son güncelleme 15 Ocak, 2022. <https://www1.nyc.gov/site/doh/covid/covid-19-data-totals.page#aboutthedata>.
- [24] Denizli Büyükşehir Belediyesi, “23 Nisan coşkusu Büyükşehir Bandosu ile yaşanacak”. Son güncelleme 12 Ocak 2022. <https://www.denizli.bel.tr/Default.aspx?k=haber-detay&id=19681>.
- [25] Erzurum Büyükşehir Belediyesi. “Büyükşehir Denetime Yoğunlaştı”. Son güncelleme 7 Ocak 2022. <https://www.erkurum.bel.tr/GuncelHaber-buyuksehir-denetime-yogunlasti/29/829727.html>.
- [26] Euronews, “Ankara, Covid-19’a karşı 43 kenti bir araya getiren Dünya Başkentleri Platformu’nu kurdu”. Son güncelleme 22 Ocak, 2022. <https://tr.euronews.com/2020/05/26/ankara-covid-19-a-kars-43-kenti-bir-araya-getiren-dunya-baskentleri-platformu-nu-kurdu>.

- [27] Forum. “Berlin builds a modern Covid-19 treatment centre in record time”. Son güncelleme 15 Ocak, 2022. <https://www.stieglmeyer-forum.com/en/articles-reports/berlin-builds-a-modern-covid-19-treatment-centre-in-record-time.html>.
- [28] Gaziantep Büyükşehir Belediyesi. “Büyükşehir Esnafa Desteğini Sürdürüyor!”. Son güncelleme 21 Ocak 2022. <https://www.gaziantep.bel.tr/tr/haberler/buyuksehir-esnafa-destegini-surduruyor>.
- [29] Gündem. “Ankara Büyükşehir Belediyesinin 'Bisiklet Yolu Projesi'nin ilk etabı tamamlandı”. Son güncelleme 13 Ocak 2022. <https://www.aa.com.tr/tr/turkiye/ankara-buyuksehir-belediyesinin-bisiklet-yolu-projesinin-ilk-etabi-tamamlandi/2135272>.
<https://www.birgun.net/haber/ankara-da-toplu-tasimaya-yeni-onlem-316870>.
<https://www.sivilsayfalar.org/tag/yerel-yonetimlerin-pandemiyle-mucadelesi/>.
- [30] Hürriyet. “Belediyelerin Ücretsiz Tablet Dağıtımı”. Son güncelleme 14 Ocak 2022. <https://www.hurriyet.com.tr/galeri-uccretsiz-tablet-basvuru-ekrani-meb-500-bin-ve-belediyelerin-bedava-uccretsiz-tablet-basvurusu-nasil-yapilir-41642556/3>.
- [31] Ilyushina, Mary. “How Russia is using authoritarian tech to curb coronavirus”. Son güncelleme 07 Ocak, 2022. <https://edition.cnn.com/2020/03/29/europe/russia-coronavirus-authoritarian-tech-intl/index.html>.
- [32] İklim için Kentler. “Milano, korona sonrasına hazırlanıyor, sokaklarda yayalara ve pedallayanlara yer açıyor”. Son güncelleme 08 Ocak, 2022. <https://iklimicinkentler.org/milano-korona-sonrasina-hazirlaniyor/>.
- [33] İstanbul Büyükşehir Belediyesi, “Pandemi Döneminde İBB’den Halk Sağlığına Psikolojik Destek”. Son güncelleme 13 Ocak 2022. <https://www.ibb.istanbul/News/Detail/36602>.
- [34] İstanbul Büyükşehir Belediyesi. “Askıda Fatura”. Son güncelleme 13 Ocak 2022. <https://askidafatura.ibb.gov.tr/>
- [35] İstanbul Büyükşehir Belediyesi. “İBB Yardımlaşma ve Koordinasyon Merkezi”. Son güncelleme 22 Ocak, 2022. <https://koronavirus.ibb.istanbul/ibb-sorumluluk/>.
- [36] İstanbul Büyükşehir Belediyesi. “İstanbul Bülteni: İBB Dört Koldan Koronavirüs İle Mücadele Ediyor”. Son güncelleme 12 Ocak 2022. <https://www.ibb.istanbul/Uploads/2020/4/istanbul-bulteni-nisan-2020-korona.pdf>.
- [37] İZAYDAŞ. “Covid-19 şüphelisi Tıbbi atıklar İZAYDAŞ tarafından bertaraf ediliyor”. Son güncelleme 23 Ocak 2022. https://www.izaydas.com.tr/1433-106-izmit_atik_ve_artiklari-aritma-yakma_ve_degerlendirme-haberSayfaDetay-covid19_suphelisi_tibbi_atiklar_izaydas_tarafından_bertaraf_ediliyor.html.



- [38] İzmir Büyükşehir Belediye Başkanlığı. “T.C. İzmir Büyükşehir Belediye Başkanlığı Kriz Belediyeciliği Çalışma Usul Ve Esasları Hakkında Yönerge”. Son güncelleme 12 Ocak, 2022. https://www.izmir.bel.tr/YuklenenDosyalar/Dokumanlar/1_30032020_011239_kriz-belediyeciligi-calisma-usul-ve-esaslari-hakkinda-yonerge.pdf.pdf.
- [39] İzmir Büyükşehir Belediyesi. (2020a). “İzmir Büyükşehir Belediyesi COVID-19 Dirençlilik Eylem Planı”. Son güncelleme 12 Ocak, 2022. https://www.izmir.bel.tr/CKYuklenen/Covid19DirencilikEylemPlanı_TR.pdf.
- [40] İzmir Büyükşehir Belediyesi. “İzmir’in Bisiklet ve Yaya Eylem Planı hazır”. Son güncelleme 17 Ocak 2022. <https://www.izmir.bel.tr/tr/Haberler/izmir-in-bisiklet-ve-yaya-eylem-planı-hazır/43808/156>.
- [41] Kadıköy Belediyesi Akademi. “Dünya Kentlerinden Covid-19 Önlemleri”. Son güncelleme 08 Ocak, 2022. <http://www.kadikoyakademi.org/dunya-kentlerinden-covid-19-onlemleri/>.
- [42] Kavas Bilgiç, Asmin. “COVID-19 ile Mücadele Sürecinde Yerel Yönetimlerin Genel Görünümü”, *İdealkent*. 11/31 (2020): 2084-2112. (erişim 13.01.2022).
- [43] Kayseri Büyükşehir Belediyesi. “Sokak Hayvanlarımızı da Unutmadık”. Son güncelleme 16 Ocak 2022. <https://www.tbb.gov.tr/birligimiz/mudurlukler/proje-ve-finansman-birimi/covid-19/belediyelerimizden-covid-19-haberleri/kayseri-buyuksehir-belediyesi-sokak-hayvanlarini-unutmadı/>.
- [44] Koca, Arife ve Tural, Osman. “Covid-19 Salgını Sürecinde Değişen Dinamikler Üzerinden Yeni Kamusal Alan Olasılıkları”. *The Turkish Online Journal of Design, Art and Communication*. 11/2, (2021): 360-377. (erişim 12.12.2021).
- [45] Kocaeli Büyükşehir Belediyesi. “Kocaeli Büyükşehir Belediyesi Barınma Merkezinde Sağlık Taraması Yaptı”. Son güncelleme 17 Ocak 2022. <https://www.tbb.gov.tr/basin-ve-yayin/covid-19/belediyelerimizden-covid-19-haberleri/kocaeli-buyuksehir-belediyesi-barinma-merkezinde-saglik-taramasi-yapti>
- [46] Malatya Büyükşehir Belediyesi. “Büyükşehir Belediyesi esnaf için Pandemi paketi açıkladı”. Son güncelleme 23 Ocak 2022. <http://m.malatya.bel.tr/icerik/18/8812/buyuksehir-belediyesi-esnaf-icin-pandemi-paketi-acikladi.aspx>.
- [47] Mardin Büyükşehir Belediyesi. “Büyükşehir Belediye Zabıtasından HES kodu denetimi”. Son güncelleme 8 Ocak 2022. <https://www.mardin.bel.tr/tr-tr/haber/buyuksehir-belediyeye-zabitasindan-hes-kodu-denetimi/104375>.
- [48] Marmara Belediyeler Birliği. “Pandemi Nedeni İle Çiftçinin Satamadığı Ürünü İbb Alacak”. Son güncelleme 23 Ocak 2022. <https://marmara.gov.tr/covid-19/pandemi-nedeni-ile-ciftcinin-satamadigi-urununu-ibb-alacak/>.
- [49] Mersin Büyükşehir Belediyesi. “Büyükşehir, 3D Yazıcılar ile Siperlik Maske Üretiyor”. Son güncelleme 26 Ocak 2022. <https://www.mersin.bel.tr/haber/buyuksehir-3d-yazicilar-ile-siperlik-maske-uretiyor>.

- [50] Muğla Büyükşehir Belediyesi. “Büyükşehir, Sosyal Hizmetleriyle İhtiyaç Sahibi Vatandaşların Yanında”. Son güncelleme 13 Ocak 2022. <https://www.mugla.bel.tr/haber/buyuksehir-sosyal-hizmetleriyle-ihitiyac-sahibi-vatandaslarin-yaninda>.
- [51] My Paris. “2,000 Protective Visors For City Officials”. Son güncelleme 13 Ocak, 2022. <https://www.paris.fr/pages/2000-visieres-de-protection-pour-les-agents-de-la-ville-7748>.
- [52] New-York City. “City Opens More Beds, Expands Outreach To Unsheltered New Yorkers On The Subways And Streets”. Son güncelleme 21 Aralık, 2021. <https://www1.nyc.gov/office-of-the-mayor/news/295-20/city-opens-more-beds-expands-outreach-unsheltered-new-yorkers-the-subways-streets>.
- [53] New-York City. “Incentives for First Doses of the COVID-19 Vaccine”. Son güncelleme 5 Ocak, 2022. <https://www1.nyc.gov/site/coronavirus/vaccines/vaccine-incentives.page#:~:text=New%20Yorkers%20can%20get%20%24100,available%20for%20a%20limited%20time>.
- [54] New-York City. “Pandemic Food Reserve Emergency Distribution Program”. Son güncelleme 14 Ocak, 2022. <https://www1.nyc.gov/site/hra/help/food-assistance.page>.
- [55] Official website of the Mayor of Moscow. “Coronavirus:Official information”. Son güncelleme 17 Ocak, 2022. https://www.mos.ru/city/projects/covid-19/?onsite_molding=1.
- [56] Paris Municipalité. “Comité consultatif sur le Covid : “Proposer des solutions qui conviennent à tous””. Son güncelleme 12 Ocak, 2022. <https://www.paris.fr/pages/comite-consultatif-sur-le-covid-proposer-des-solutions-qui-conviennent-a-tous-16480>.
- [57] Pektaş, Ethem Kadri. “Türkiye’de Sosyal Belediyecilik Uygulamaları ve Temel Sorunlar”, *Akademik İncelemeler Dergisi*. 5(1), s.1-22. (erişim 11.12.2021).
- [58] Politico. “The Lazio miracle: How Rome got it right on vaccinations”. Son güncelleme 11 Ocak, 2022. <https://www.politico.eu/article/the-lazio-miracle-how-rome-got-it-right-on-vaccinations/>.
- [59] Roma, “Emergenza coronavirus - Servizi sul territorio del Municipio V”, son güncelleme 10 Aralık, 2021, <https://www.comune.roma.it/web/it/emergenza-covid19-mun5.page?pagina=6>.
- [60] Roma. “Acli Roma: Attivo il centralino di Segretariato Sociale per emergenza Covid-19”. Son güncelleme 11 Aralık, 2021. <https://www.acli.it/acli-roma-attivo-il-centralino-di-segretariato-sociale-per-emergenza-covid-19/>.
- [61] Sarajevo Film Festival. “This year’s selection belongs to young and courageous authors”. Son güncelleme 08 Ocak, 2022. <https://www.sff.ba/en/news/11569/this-years-selection-belongs-to-young-and-courageous-authors>.



- [62] Siemens. “Intelligent disinfection robots help fight the virüs”. Son güncelleme 07 Ocak, 2022. <https://new.siemens.com/global/en/company/stories/industry/intelligentrobotics-siemens-aucma.html>.
- [63] Sivil Sayfalar. “Yerel Yönetimlerin Pandemiyle Mücadelesi”. Son güncelleme 11 Ocak 2022.
- [64] Spazio 50. “Madrid Vecina, il progetto spagnolo vicino agli anziani”. Son güncelleme 17 Kasım, 2021. <https://www.spazio50.org/madrid-vecina-il-progetto-spagnolo-vicino-agli-anziani/>.
- [65] Swansea City Council, “Coronavirus: Advice for parents and carers”. Son güncelleme 17 Ocak, 2022. https://swanseavirtualschool.org/wp-content/uploads/2020/04/Parental-Guidance_Corona.pdf.
- [66] Şanlıurfa Büyükşehir Belediyesi. “Toplu Taşıma Araçları Her Gün Dezenfekte Ediliyor”, son güncelleme 23 Ocak 2022. <https://www.sanlıurfa.bel.tr/icerik/9731/21/toplu-tasima-araclari-her-gun-dezenfekte-ediliyor>.
- [67] T.C İçişleri Bakanlığı Afet ve Acil Durum Yönetimi Başkanlığı. “Afet Türleri”. Son güncelleme 12 Ocak, 2022. <https://www.afad.gov.tr/afet-turleri>.
- [68] T.C. Çevre ve Şehircilik Bakanlığı Yerel Yönetimler Genel Müdürlüğü. “T.C. Çevre ve Şehircilik Bakanlığı Yerel Yönetimler Genel Müdürlüğü 2020 Yılı Mahalli İdareler Genel Faaliyet Raporu”. Son güncelleme 11 Ocak 2022. https://webdosya.csb.gov.tr/db/yerelyonetimler/icerikler/2020_yili_mahall-_idareler_genel_faal-yet_raporu-20210621180102.pdf.
- [69] Tele 1. “Belediyeden yeni hizmet “Korona bank”. Son güncelleme 23 Ocak 2022. <https://tele1.com.tr/belediyeden-yeni-hizmet-korona-bank-163238/>.
- [70] Tercan, Bahadır. “Biyolojik Afetler ve COVID-19”. *Paramedik ve Acil Sağlık Hizmetleri Dergisi*. 1/1 (2020): 41-50. (erişim 12.12.2021).
- [71] TESEV. “Türkiye’de Koronavirüs Günleri: Despotik Leviathan’ın Gölgesinde Yönetişim Kavramını Düşünmek”. Son güncelleme 11 Ocak 2022. https://www.tesev.org.tr/wp-content/uploads/TESEV_Degerlendirme_Notlari_Emre_Erdogan_Koronavirus_Gunlerinde_Yonetisim.pdf.
- [72] The Governing Mayor of Berlin, “Coronavirus in Berlin”. Son güncelleme 16 Ocak, 2022. <https://www.berlin.de/rbmskzl/suche.php?q=covid-19>.
- [73] The Newyork Times. “Treating Coronavirus in a Central Park ‘Hot Zone”. Son güncelleme 4 Ocak, 2022. <https://www.nytimes.com/2020/04/15/nyregion/coronavirus-central-park-hospital-tent.html>.
- [74] Trabzon Büyükşehir Belediyesi. “Büyükşehir’den Sosyal Yardım Atağı”. Son güncelleme 23 Ocak 2022. <https://www.trabzon.bel.tr/haber-detay.aspx?id=32495>.

- [75] Tuncer, Azize Serap. *Salgın Sürecinde Dünyada ve Türkiye'de Belediye Uygulamaları*, Ankara: TBB Yayını, 2021.
- [76] Türkiye Belediyeler Birliği. "Mardin'de İlköğretim Öğrencilerine Kitap Hediye Ediliyor". Son güncelleme 12 Ocak 2022. <https://www.tbb.gov.tr/basin-ve-yayin/covid-19/belediyelerimizden-covid-19-haberleri/mardinde-ilkogretim-ogrencilerine-kitap-hediye-ediliyor>.
- [77] Türkiye Belediyeler Birliği. "Ordu Büyükşehirden Online Satranç Turnuvası/Satrançseverler Bu Turnuvayı Kaçırmanın". Son güncelleme 7 Ocak 2022. <https://www.tbb.gov.tr/basin-ve-yayin/covid-19/belediyelerimizden-covid-19-haberleri/ordu-buyuksehirden-online-satranc-turnuvasisatrancseverler-bu-turnuvayi-kacirmayin>.
- [78] Türkiye Psikiyatri Derneği. "Koronavirüs Hastalığı Salgını Sırasında Ruh Sağlığı ve Stresle Baş Etme". Son güncelleme 13 Ocak, 2022. <https://www.psikiyatri.org.tr/2147/koronavirus-hastaligi-salgini-sirasinda-ruh-sagligi-ve-stresle-bas-etme>.
- [79] UNESCO Institute for Lifelong Learning. "UNESCO learning cities' responses to COVID-19 – Outcomes of webinar on 6 May-Distance education". Son güncelleme 2 Ocak, 2022. <https://uil.unesco.org/lifelong-learning/learning-cities/unesco-learning-cities-responses-covid-19-outcomes-webinar-6-may>.
- [80] UNESCO Institute for Lifelong Learning. "UNESCO learning cities' responses to COVID-19 – Outcomes of webinar on 23 April – Francophone countries general response to COVID- 19". Son güncelleme 2 Ocak, 2022. <https://uil.unesco.org/lifelong-learning/learning-cities/unesco-learning-cities-responses-covid-19-outcomes-webinar-23>
- [81] United Nations Educational, Scientific and Cultural Organization, Unesco Creative Cities Response to Covid-19. Fransa: Unesco, 2020.
- [82] University of Otago. "Writing competition stimulates creativity across University". Son güncelleme 08 Ocak, 2022. <https://www.otago.ac.nz/otagobulletin/news/otago719468.html>.
- [83] Urhan, Gülcan ve Arslankoç, Sinem. "COVID-19 Pandemi Sürecinde Sosyal Politika ve Yerel Yönetimler: İstanbul İlçe Belediyeleri Örneği". *Çalışma ve Toplum Dergisi*. 2 (2021): 945-980. (erişim 12.01.2022).
- [84] Van Büyükşehir Belediyesi. "Büyükşehir'den Koronavirüse Karşı Evde Sağlık Ve Nakil Hizmeti". Son güncelleme 17 Ocak 2022. <https://van.bel.tr/HaberDetay/buyuksehirden-koronaviruse-karsi-evde-saglik-ve-nakil-hizmeti-24032020154302.html>.



- [85] WRI Türkiye. “COVID-19 Salgınında Bisikletle Daha Sağlıklı İstanbul”. Son güncelleme 17 Ocak 2022. <https://wrisehirler.org/calismalarimiz/proje-sehir/covid-19-salg%C4%B1n%C4%B1nda-bisikletle-daha-sa%C4%9Fl%C4%B1kl%C4%B1-istanbul>.
- [86] Yunus Bilgili, Muhammed. “Merkezi Yönetim, Yerel Yönetimler ve Koronavirüs (COVID-19) Salgını”, Turkish Studies. 15/6 (2020): 219-235. (erişim tarihi: 14 Ocak 2022).

PANDEMİNİN TÜRKİYE BELEDİYECİLİĞİNİN STRATEJİK PLANLAMA ANLAYIŞINA ÖĞRETTİKLERİ: STRATEJİK YÖNETİM OKULLARININ SAVUNULARI ÜZERİNDEN MUKAYESELİ BİR DEĞERLENDİRME

Burak Hamza Eryiğit*

GİRİŞ

Fordist üretim tarzının kitle halinde seri biçimde üretimine yaslanan kalıpları 1960'lara kadar organizasyonların üretim ve muhasebe boyutlarının etkili planlanması ve yönetilmesi ile büyümelerine ya da ayakta kalmalarına yeterli imkân sunmuştur. Fakat 1960'lardan gerek yönetim bilimi alanında ortaya çıkan yenilikler, gerekse bilişim ve iletişim teknolojilerinde ortaya çıkan gelişmeler bahsi geçen organizasyonların ayakta kalmasını riske eden boyutlar oluşturmuştur. Yaşamını sürdürmek isteyen organizasyonların; sistem, amaçlara göre yönetim ve durumsallık yaklaşımlarının ortaya koyduğu yeni perspektif ile kendi alt ve üst çevrelerine yönelik bütüncül biçimde yapmaya başladığı gelecek analizleri beraberinde stratejik planlama olgusunun gelişmesine imkân sunmuştur. 1980'lere gelindiğinde geri besleme süreçlerinin stratejik planlama boyutunda ürettiği formülasyon, stratejik yönetim olgusunun güçlü bir çatı oluşturmasına hizmet etmiştir. 1990'larda kültürel derinlik ve senaryo analizleri ile pekiştirilmeye çalışılan stratejik yönetim söy-

* Burak Hamza Eryiğit, Marmara Üniversitesi Siyasal Bilgiler Fakültesi, Yerel Yönetimler Bölümü, burak.eryigit@marmara.edu.tr



lemi (Erkut. 2009), 2000’li yıllarda stratejik yönetimin farklı savunuları açısından bütünleştirici söylemlerin ön plana çıktığı bir pekişme üretmiştir.

1960’ların sonuna doğru Ortadoğu’da yaşanan olumsuz gelişmeler 1970’li yılların başında petrol şokları ile birleşmiş ve maliyet enflasyonu ile işsizliğin bir arada yaşandığı küresel bir ekonomik krize dönüşmüştür. Kriz döneminde Keynesyen ekonomi yaklaşımı ve refah devleti söyleminden vaz geçilerek neo-liberal politikaların ön plana çıkarılması, kamu sektörü açısından yeni bir paradigmanın gelişmesine imkan sunmuştur. Bu paradigmanın literatürdeki ismi “yeni kamu yönetimi” diye tabir edilmiştir. Söz konusu paradigma bir taraftan krize neden olduğunu düşündüğü kamu yönetimini reforme ederken, diğer taraftan özel sektör uygulamalarının kamu yönetiminde de uygulanır olmasını olanaklı hale getirmiştir. Kamu politikalarına yön verenler, hizmetlerin etkinliğini artırmak ve kaynakları daha verimli kullanılmasını temin etmek için stratejik planlama ve stratejik yönetim anlayışının içselleştirilmesine dönük tedbirler geliştirmiştir.

Planlı yönetim anlayışına geçiş kamu yönetiminde uzun vadeli kaynak kullanımının planlanmasını sağlamıştır. Kamu hizmetlerinin nitelik açısından dönüşüm yaşadığı yıllarda hesap verilebilir bütçe yönetimi anlayışı önem kazanmıştır. Kamu kaynaklarının nasıl kullanıldığı konusunda yapılan sorgulamalar şeffaf yönetim anlayışını güçlendirmiştir. Para yönetimini planlı biçimde gerçekleştiren bu rasyonel bakış açısı zamanla içine diğer kurumsal kaynakları da almıştır. Planlama süreçlerine kurumların fiziki, mali, teknolojik donanımları ile insan kaynaklarının etkinliği de etki edeceğinden söz konusu kaynakların rasyonel yönetimi önem kazanmıştır.

Türkiye’de planlı yönetim modeli, Devlet Planlama Teşkilatı’nın hazırladığı Kalkınma Planları ile pekiştirilmeye çalışılmıştır. Kalkınma planları ile sonuçlar arasında var olan açıklar, 1980’lerde devreye giren neo-liberal politikaların güçlenmesi ile birlikte rekabeti esas alan arz yönlü iktisat söylemini güçlü kılacak yeni bir paradigma ile farklı bir boyuta savrulmuştur. 2000’li yılların başında 5018 sayılı Kamu Mali Yönetimi ve Kontrol Kanunu ile planlamaya yönelik mevzuat geliştirilerek kamu yönetiminde ve dolayısı ile belediyelerde stratejik planlama anlayışına geçiş mümkün hale gelmiştir.

Bu çalışma, Türkiye Belediyeciliği için benimsenmiş stratejik planlama anlayışının stratejik yönetim okulları düzleminde Covid 19 sürecini de göz önünde bulundurarak kriz ve risklere ne ölçüde yönetsel konfor sunduğunu analiz etmeyi amaçlamaktadır. Bu kapsamda stratejik planlama, stratejik yönetim olgularının açıklanmasının ardından 20. Yüzyıl ikinci yarısından itibaren gelişmeye başlayan stratejik yönetim modelleri ve okulları değerlendirmeye tabi tutulmuştur. Ardından Türkiye kamu yönetiminde ve dolayısı ile belediyelerde stratejik planlama ve yönetim için benimsenmiş ekol ve savunularının özellikle Covid 19 pandemisi boyunca gelişen olaylara karşı risk ve kriz yönetimine ilişkin ne tür önlemler sunduğu değerlendirilmiş ve en kalabalık üç metropol yönetimin 2020 faaliyet raporları analiz edilip yorumlanarak çalışma tamamlanmıştır.

1. STRATEJİK PLANLAMA

Planlama, geleceğe dair hedeflere ulaşmak için, belirli bir düzende ilerletilecek eylem programları hazırlama süreci olarak tanımlanabilmektedir. Planlama kavramı en geniş anlamı ile ele alındığında, üç vazgeçilmez özellik içermektedir. Bunlar; geleceğe yönelik bir tasarım olması, belirli hedef/amaçlara ulaşmak için yapılması ve sistemli bir eylem dizgesi oluşturmasıdır. Planlama, varmak istenilen noktaya giden yolda yeteneklerin ve kaynakların nasıl kullanılacağı konusunda bir yol göstericidir. Planlama süreci özellikle çağımızda kolaylıkla ulaşılabilen dev bir depo niteliğindeki yüklü enformasyonun nasıl bilgiye dönüştürülebileceği konusunda da yetenek kazandırmaktadır (Ersoy, 2016 s.9).

Planlamaya kamu yönetimi açısından bakıldığında; ideal sonuçlara ulaşmak için mevcut sosyo-ekonomik kaynak kapasitesini ve kurumsal yapıyı ileri zamana yönelik bir vizyon doğrultusunda yapılandırmak olgusuna ulaşmak mümkündür (Demirkaya, 2019). Bugün olunan yerden yarın erişilmek istenen noktaya giderken bahsi geçen kaynakları doğru yönde kanalize etmek ideal bir planlamayı beraberinde getirmektedir. Bu kaynak ve yeteneklerin belirlenebilmesi kurumun fiziki, mali, teknolojik, insan kaynağı vb. kurum içi analizler ile ortaya konulması ile mümkündür. Aynı zamanda bu analizler kurumun güçlü ve zayıf yönlerin ortaya çıkarılmasına katkı sunmaktadır. Yine hedefe giden yolu planlamak için kurumu etkileyen dış faktörlerin neler olduğunu belirlemek de fırsat ve tehditleri göz



önünde bulundurabilmek açısından önem taşımaktadır. Süreci girdi olarak etkileyen bu parametrelerin dışında, kurumların planlamalarını yaparken hesaba katması gereken en olmazsa olmaz hususlardan biri talep ve beklentilerdir. Kamusal organizasyonlar, hizmet için var olduğuna göre üretilen hizmetlerin, vatandaşların beklentisi ile ne düzeyde örtüşeceği hedefler planlanırken bu beklentilerin de göz önünde bulundurulmasına bağlıdır. Bu husus dış çevre analizi ile birlikte paydaş analizini de gündeme taşımıştır.

Stratejik planlama oldukça geniş başlıkları olan bir tartışma alanıysa da; gelecekte varılmak istenen hedefe ulaşmak için, kaynakların optimize edilmesi ve en ideal koşulları oluşturma sürecidir de denilebilir. İşte bu süreçteki girdiler; kaynaklar, kurum dışı etkenler ve kurumdan talep/beklentiler olarak ortaya çıkmaktadır. Stratejik yönetim kurumlara organizasyonel açıdan da pek çok fayda sağlamaktadır. Planlama süreçlerinin verimliliğini optimum düzeye yükseltmek için güncel tutulan analizler, kurumlara veri yönetimi konusunda tecrübe sağlamaktadır. Planlama, zaman yönetiminin idealize edildiği ve yönetim araçları arasında entegrasyonun motive edildiği bir süreçtir. Kurumlara dış etkenlerin ve kurum dışındaki ilgili alanlarda meydana gelen değişim ve gelişmelerin farkında olmayı güdüleyen ve bir öğrenen organizasyon olma yeteneği kazandıran yenilikçi bir uygulamadır. Bu bağlamda yönetimlere proaktif bir esneklik kabiliyeti kazandırmaktadır. Tüm bunların yanında en önemli hususlardan biri; hali hazırda kıt olan kamusal kaynakların hesap verebilir biçimde en doğru alanlara yönlendirilmesine katkı sağlamaktadır.

Yasal zorunluluklar ve bahsi geçen faydalar bir arada düşünüldüğünde stratejik planlama, yenilikçi yöntemlerin uygulanması ile kamu kurumlarına hız kazandıracak, yerleşik hantal yapıdan bürokrasinin arınmasına katkı sağlayacak ve hizmet yararlanıcıları ile paydaşların sürece dahil edilmesi sayesinde yönetişimi güçlendirecek önemli bir anlayıştır. Kamu yönetimi uygulamalarının iyileştirilmesi ve kalitesinin artırılması için pek çok ülkede stratejik yönetim modeli uygulanmaktadır (Demirkaya, 2019, s. 400). Ne var ki klasik yönetim anlayışının ortaya koyduğu perspektif, beraberinde bürokratik direniş vb. birçok güçlüğü de ön plana çıkarılmaktadır.

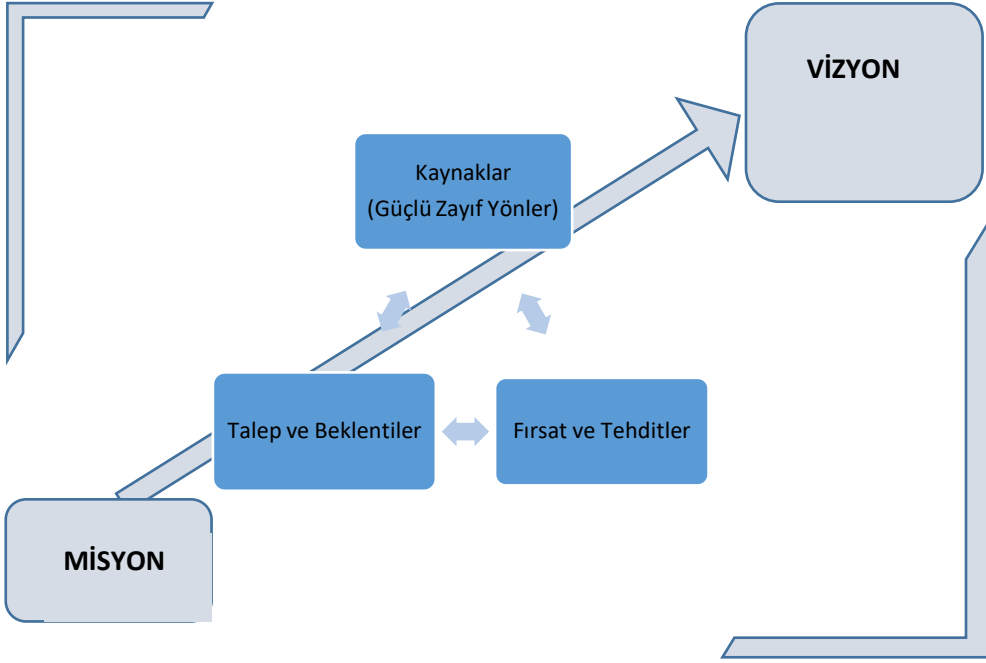

Şekil 1. Stratejik Planlama Diyagramı

Türkiye’de stratejik planlama; hesap verilebilir, şeffaf ve etkin bütçe yönetimlerinin de oluşturulabilmesi gibi amaçlarla 2003 yılında 5018 sayılı Kamu Mali Yönetimi ve Kontrol Yönetimi Kanunu ile gerekli kılınmış ve kanunun hükümleri kamu kurumları ile belediyeler için bağlayıcı olmuştur. Aynı zamanda 5216 sayılı Büyükşehir Belediye Kanunu ve 5393 sayılı Belediye Kanunu’nda da stratejik planlama hususlarında hükümler bulunmaktadır.

2. STRATEJİK YÖNETİM

Stratejik yönetim; kar amaçlı kuruluşların gelecek hedeflerini ve bu hedeflere kendilerini rasyonel biçimde ulaştıracak adımları belirlemesine yön veren bir anlayış olarak 1980’lere doğru ortaya çıkmıştır. Ancak öncesinde “organizasyon politikası” ve “stratejik planlama” kavramları örgüt başarısına odaklanan fonkiyonların incelendiği bir alan olarak mevcuttur (Erkut, 2009). Zaman içerisinde tüm bu fonksiyonlara bütüncül olarak yaklaşan inceleme ve yazın organizasyon politikasının ardından stratejik yönetim kavramını ortaya çıkarmıştır. Küreselleşmenin de

etkisi ile yoğunlaşan ve farklılaşan ticari dengeler sermayeyi yenilikçi uygulamalar geliştirmeye sevk etmiştir. Bu süreçte stratejik yönetim bir paradigma olarak kurumların başarısını hangi metotlar üzerine inşa ettiğinin incelenmesi ile belirginleşen bir kavram olmuştur.

Organizasyon politikasına bütüncül bir yönetim yeteneği kazandıran stratejik yaklaşımın incelenmesi Alfred Chandler ile başlamaktadır (Barca,2005 s.9). Başarılı firmaların tek merkezden ve planlı biçimde yönetiliyor olması başarının adımlarından biri olmuştur. Organizasyonun dış çevresinde gerçekleşen değişimi okuması ve politikalarına yansıtması da planlamanın bir parçası haline gelmeye başlamıştır. SWOT analizinin oluşturulması stratejik yönetime yeni bir soluk kazandırmıştır. Organizasyonun farkını ortaya koyan ayırt edici özellikler Selznick tarafından incelenmiş (Barca, 2005, s.9), çevre ile uyumlu politika üretmeye yönelten çalışması üzerinde tartışılmıştır (Sarvan, Arıcı, Özen, Özdemir ve Tarcan İçigen, 2003, s. 75). Alfred Chandler stratejik yönetim olgusunu bir adım ileriye taşıyan örgütsel kaynaklar ve dış çevre entegrasyonu üzerinde durmuş ve örgüt stratejisinin inşasını bu bağlam üzerine kurgulamıştır. Söz konusu çalışmaları daha geniş bir perspektifle ele alan Andrews, günümüze de istifade edilmeye devam edilen SWOT analizini geliştirmiştir (Barca, 2005, s.9). Böylece stratejik yönetim anlayışının ilk ekolü akademik alanda oluşmaya başlamış, ‘Tasarım Okulu’ ya da ‘Harvard Ekolü’ olarak anılmaya başlanmıştır. Ardından stratejik yönetim alanında özellikle akademik çevrelerde çalışmalar genişledikçe ve uygulama sahasında tecrübelerden dersler alındıkça diğer okullar da ortaya çıkmaya başlamıştır.

Stratejik yönetim için yapılan tanımların hemen hepsinde örgütün gelecek için belirlenen hedefe başarıyla ulaşmasını sağlamak için kaynaklarını çevresel etkilerle birlikte düşünerek akılcı biçimde kanalize etmesi yer almaktadır. Stratejik yönetim bir yol çizme metodudur. En kapsamlı tanımlardan birini yapan Dinçer’e göre strateji (2013, s. 21); örgüte bir yön çizmek ve rekabette fark oluşturmak amacı ile kurum içi ve kurum dışı çevreye uyumu geliştirecek amaçların oluşturulması, proje ve uygulamaların planlanması ve bunun için gereken kaynakların yönetilmesi sürecidir.

Stratejik yönetimin kamuda tartışılmaya başlanması ise yeni kamu yönetimi anlayışının gündeme gelmesi ve reform ihtiyaçlarının ortaya çıkması ile netlik kazanmıştır. Amerika Birleşik Devletleri, Kanada, İngiltere gibi ülkelerde başlayan

Yeni Kamu Yönetimi yaklaşımına dair akım Türkiye’de de 1980’lerin başında benimsenmiştir (Bozkurt, 2015, s.77). Böylece stratejik planlama, stratejik yönetimin temel aracı olarak organizasyonlardan sonra kamusal alanda da adından söz ettirmiştir. Türkiye’nin ekonomik alanda 1934 yılında uygulamaya başladığı 5 yıllık Sanayi Planları 1960’lı yıllar ile birlikte Kalkınma Planlarına dönüşmüştür. Kamu yönetiminde uygulanmaya başlanan planlı yönetim anlayışı Yeni Kamu Yönetimi yaklaşımının gelişmesi ile birlikte stratejik yönetim bileşenleri ile birlikte ele alınmaya başlanmıştır. Stratejik Planlamanın uygulanmaya başlanması ise ilk olarak 2003 yılında Kalkınma Bakanlığı’nın sekiz pilot kamu kuruluşundan stratejik plan hazırlamasını istemesi ile gerçekleşmiştir (Kalkınma Bakanlığı, 2015, s. 26).

3. STRATEJİK YÖNETİM OKULLARI

Yukarıda da bahsedildiği gibi yirminci yüzyılın ikinci yarısı stratejik yönetim düşüncesi açısından bir milat olmuştur. Bilişim, iletişim ve ulaşım teknolojilerindeki gelişmeler ve üretim süreçlerinde ortaya çıkan yeni bakış açıları, yönetim düşüncesinin kendisinin de yönetilmesi gerektiğini gözler önüne sermiştir. Değişimin yönetilebilir kılınması için yönetimin alması gerekli olduğu tedbirlerin stratejik boyutta değerlendirilmesi ve umulan ile elde edilen sonuçların her aşamada değerlendirilmesi boyutu stratejik yönetim düşüncesinin gelişmesi ve pekişmesinde en önemli gerekçeler olmuştur.

1960’lardan günümüze stratejik planlama ve stratejik yönetim anlayışının temel varsayımlarında beliren farklılıklar farklı modeller olarak karşımıza çıkmıştır. Stratejik yönetim düşüncesinde bu modelleri besleyen düşünsel derinlik, literatürde stratejik yönetim okulları olarak formüle edilmiştir. Stratejik yönetim okulları, bir nevi stratejik planlama ve stratejik yönetim süreçlerinin kim ya da kimler tarafından, hangi gerekçeler ile hangi yöntemler kullanılarak ne şekilde yürütülürse planlamanın başarılı olup olmayacağını analiz eden bir derinliği ifade etmektedir.

Bu bağlamda stratejik planlama ve stratejik yönetimin idaresinde, yönetimin planlama yaklaşımına ışık tutan söylemler, stratejik yönetim okulları şeklinde Mintzberg’in yapmış olduğu gruplama ile 10 farklı biçimde belirginlik kazanmıştır. Söz konusu okullardan ilk üçü kuralcı/öngörücü bir nitelik taşıırken ardından gelen altı okulda tanımlayıcı bir anlayış hakimdir. Son okul olan Biçimleşme Okulu ise kendisinden önceki dokuz okulun önemli yanlarını içine dahil eden bütünlüştü-

rici bir niteliğe sahiptir. De Wit ve Meyer ise tüm strateji okullarını *pozisyon okulu ve kaynaklara dayalı okul* olarak ana temelde gruplandırmıştır. Pozisyon okullarının stratejik planların içeriğine yönelik girdilere odaklanırken, sürece yönelik stratejik planların örgütün üst yönetimi ve karar mekanizmasına odaklandığını dile getirmektedir. Pozisyon okulları iletmenin çevresini rekabet ve başarısında temel etken olarak görürken, kaynaklara dayalı okullar yüksek performansın temelinde şirketin sahip olduğu üstünlük ve yetenekleri görmektedir. Akademik çevrelerde stratejik yönetimin tüm bu süreçleri bütüncül olarak ele almaya başlaması Harvard Business School’da gerçekleşmiştir. General Motors, DuPont, Standard Oil of New Jersey ve Sears şirketlerinin başarısını “*Strategy and Structure*” isimli kitabında konu edinen Chandler, stratejik yönetim fikrinin gelişmesine öncülük etmiştir (Barca, 2005, s.9-25). Böylece on stratejik yönetim okulundan ilki olan Tasarım Okulu’nun çerçevesi oluşmaya başlamıştır.

3.1. Kuralcı Modeller

Kuralcı modeller olarak ön plana çıkan okullar “Tasarım Okulu”, “Planlama Okulu” ve “Konumlandırma Okulu” olarak sıralanabilir. Bu okullar stratejik planlama süreçlerinin nasıl işletilmesi gerektiğinin kodlarını ön plana koymaktadır. Stratejik planlamanın gerçekleşebilmesi için oluşturulan formüllere uyulmasının beklendiği bu modellemede esastan ziyade şekilsel ve kuralsal bir yaklaşım göze çarpmaktadır. Bu okulların savunuları aşağıda kısaca ele alınmıştır.

Tasarım Okulu; Selzink’in 1965 yılında yayınladığı “*Business Policy: Text and Cases*” kitabı, ayırt edici nitelikler kavramını vurgulamış, şirketlerin başarısında örgütün dış çevresindeki gelişmelerin muğlaklığını göz önünde bulundurmıştır (Sarvan vd., 2003, s. 75). Hemen arkasından Tasarım Okulu’nun odaklandığı ve bugün de kullanılmakta olan SWOT Analizi modülü gelmiştir. Tasarım Okulu strateji geliştirmenin merkezine çevresel değişimlerin fırsat ya da tehdit olarak değerlendirilerek analiz edilmesini ve örgütün iç dinamiklerinde geliştirilmesi gereken zayıf yönler ile güçlü olduğu yönlerinin ortaya konulmasını gerekli görmektedir. İçerden ve dışardan örgütün yönetimine dahil edilecek bu parametreler stratejinin geliştirilmesine temel teşkil etmektedir. Burada çevre ve geleceğin karmaşık olmadığı ve tahmin edilebilir bulunduğu bir anlayış söz konusudur. Örgütün üst

yönetimi stratejiyi belirleyip departmanların uyguladığı bir modelleme üzerine gidilmiştir (Sarvan vd., 2003, s. 76).

Tasarım Okulu'nun aldığı en önemli eleştiri stratejilerin masa başında geliştirilmesi olmuştur. Bu durumda stratejiler formel biçimde oluşturulmakta ve pratikle örtüşmede probleme yol açabilir görülmektedir. Bununla birlikte durağan bir çevrenin kabulü, değiştirilmesi güç stratejiler üretilmesine neden olmakta ancak çevresel değişim hiç beklenmedik alanlarda ve aniden de gerçekleşebilmektedir. Ürün ve hizmet çeşitliliği fazla olan büyük şirketler için SWOT analizi güçleşmektedir. Aynı yıllarda Ansoff'un çalışmalarının sonucunda belirginleşen bir diğer okul **Planlama Okulu**'dur. Tasarım Okulu ile benzer yaklaşımlara sahip olmakla birlikte, planlama sürecini biçimselleştiren yanı sıra bu okuldan ayrılmaktadır. Biçimsel amaçlar geliştirmeyi değer üretmenin önüne koymakta ve kural getiren bir özellik taşımaktadır. Yine formel biçimde geliştirilen ve uzun vadeli planların üretildiği bir anlayıştır. Üst yönetici strateji geliştirmekte ve uygulamaya yönelik yükümlülük planlamacılarıdır. Planın uygulanması için pratikte gereken faaliyet ve projelerin arasında bir bağ kurmaktadır (Sarvan vd., 2003, s. 76-77).

Planlama Okulu çevresel analizlerin yapılarak organizasyonun çevresindeki yeri ve kurumsal yetkinliklerinin ortaya konulması, risklerin öngörülmesi, gelecek hedeflerinin belirlenmesi ve bütçe dağıtımının oluşturulması aşamalarını akılcı biçimde kurgulamaktadır. Bu anlamda mekanik bir planlama anlayışı ile yazına katkıda bulunmaktadır (Dinçer, 1998: 65-68'den aktaran Eryiğit, 2013, s. 165). Planlama Okulu, stratejiyi organizasyonun bulunduğu nokta ile varmak istediği yer arasında oluşturması istikamet, karar ve uygulamaları oluşturmaya yönelik bir gayret olarak tanımlamaktadır (Barca, 2005, s.24).

Konumlandırma/Pozisyon Okulu; stratejiyi savaş tekniklerinde geliştirilen bağlamından değerlendirmekte ve askeri jargondan etkilenmektedir. İşletmenin ait olduğu endüstriyel çevresini temel almaktadır. İşletmenin seçtiği pozisyon başarısında önemli bir etkidir çünkü rekabet ettiği çevrede kendisi gibi olan rakipleri de aynı yetkinlik ve ihtiyaçlara sahiptir. Bu noktada stratejiye yeni bir çerçeve açarak kendisinden önce benimsenen iki okuldan farklı bir noktada kabul görmüştür (Sarvan vd., 2005, s. 80). Pazar çevresinde yapılan dış çevre analizleri ve kurumsal kaynak analizlerinin ortaya koyduğu sonuçlara göre stratejiler ortaya çıkarılmaktadır. Analistler stratejiyi üreten merkez konumundadır. Michael Porter



rekabet üstünlüğünü konu alan çalışması ile okulun öncüsü kabul edilmektedir. Söz konusu çalışmada aynı pazarda rakiplerin hangi yöntemlerle önüne geçilebileceğinin cevabı aranarak *düşük maliyet* ya da *üründe belirgin farklılık* gibi metotlar geliştirilmektedir (Porter, 1985, aktaran Sarvan vd. 2005, s, 81). Stratejik Yönetim paradigmasını önemli bir noktaya taşıyan PIMS Projesi bu okulun tanımlanmasına önemli bir katkı sunmuştur. Konumlandırma okulu organizasyonun doğrudan içinde bulunduğu endüstriyi çevre olarak değerlendirirken diğer değişimleri göz ardı etmekte örneğin siyasal ya da toplumsal dinamikleri hesaba katmamakta ve bu yönü ile eleştirilmektedir (Dinçer, 1998: 76-77’den aktaran, Eryiğit, 2013, s. 166).

3.2. Tanımlayıcı Modeller

Tanımlayıcı modeller belli formüller ya da kurallara uyarak stratejik planlama yaklaşımını modellemekten ziyade amaçlara ve arzulanan sonuçlara ulaşılabilmesi için ne şekilde tavır sergilenmesi gerektiği üzerine yoğunlaşmaktadır. Bu açıdan kuralcı okullar gibi şekilsel hususlardan ziyade esasa ilişkin vurguları ön plana çıkarmaktadır. Dolayısı ile stratejik planlama için belli bir forma bağlı kalmanın stratejik sonuçlara erişmek açısından zorluklar üretebileceğini kabul eder. Modern yönetim söyleminin gelişmesine ön ayak olan sistem yaklaşımı ile amaçlara göre yönetim yaklaşımını durumsallık yaklaşımı ile sentezleyen tanımlayıcı modeller “Girişimcilik Okulu”, “Bilişsel Okul”, “Öğrenme Okulu”, “Güç Okulu”, “Çevre Okulu”nu saymak mümkündür. Aşağıda bu okulların görüşleri ifade edilmiştir.

Girişimcilik Okulu; lideri stratejik planlamanın merkezine alan yanı ile farklı bir bağlam geliştirmektedir. Vizyonu liderin deneyimi ile ortaya çıkmakta ve stratejiler bu doğrultuda üretilmektedir. Temel strateji lideri izlemek ve onun kişisel birikim ve niteliklerinin ortaya koyduğu imaja güvenmektir. Son derece kişiselleştirilmiş bir anlayışla liderin sezgilerine göre hareket eden stratejiler ortaya çıkmaktadır. Ufku geniş bir lider olmaması durumunda nitelikli strateji ve planlamaya yönelik politika geliştirilmesi güçleşecektir. Bu nedenle kişi odaklı olması eleştirilmiştir. Yine de özellikle çok büyük olmayan organizasyonlarda liderin kriz durumlarında hızlı manevralarla strateji yönlendirebilmesi ve pazarda örgüt için korunaklı alanlar oluşturabilmesi Girişimcilik Okulu’nun ortaya çıkardığı fırsatlardan biri olarak görülmektedir (Sarvan vd., 2005, s. 83-85).

Bilişsel Okul; yine lideri odak alan bir anlayışı benimsemekle birlikte, bu kez liderin zihinsel algısına dayanmaktadır. Bilişsel psikolojiden esinlenerek liderin çevresel değişimi zihninde nasıl algıladığına göre stratejik bir istikamet belirlenmektedir. Strateji uzun inceleme ve analizler sonucunda sezgisel olarak üretilmektedir. Bu sezgilerin gelişme biçimini, insan zihninde oluşan stratejilere nasıl yön verdiğini irdelemektedir (Sarvan vd., 2003, 86-87).

Öğrenme Okulu; stratejik yönetim yazınında en etkin okullardan biridir. Bugün de geçerliliğini yitirmemiş olan okula göre strateji öğrenilen bir süreçtir. Uygulamalarda karşılaşılan problemler ve edinilen tecrübeler daha iyilerinin üretilmesine katkı sunar. Organizasyona öğrenen organizasyon niteliği kazandıran bu perspektif, stratejiyi sürekli kılmaktadır. Söz konusu bu okul, kural koyucu okullara karşı çıkan bir yaklaşımı benimsemiş ve kesinlikten kaçınmayı yeğlemiştir. Rasyonel biçimde masa başında üretilen planların gerçeklerle örtüşmeyeceğini savunmaktadır; çünkü gelecek muğlaktır ve küçük adımlarla tecrübe ederek stratejilerin ortaya çıkmasında bir ilerleme sağlanabilir (Sarvan vd., 2005, s. 92). Fakat bu noktada kriz dönemlerine hazırlıksız yakalanma ihtimali de artmaktadır. Önceden belirlenen bir strateji ortaya konmamakta, hangi yöntemin nasıl geliştirileceğine uygulama gerçekleşirken yolda karar verilmekte ya da tecrübeden yararlanılarak strateji olarak tanımlanmaktadır (Barca, 2005, s.25). Bu durumda stratejik planlama ve uygulama bir arada ilerlemekte birbirinden ayrı süreçler olarak görülmektedir.

Stratejiler, organizasyonel öğrenmenin bir vasıtası olarak başlangıçta formüle edilmiş olsa bile zaman içinde geliştirilmesi ya da terk edilmesi mümkün olmalıdır. Stratejinin terkedilme hususları yeni stratejik yolun meydana gelmesinin gerekçesini ifade etmektedir. (Erkut 2009, 33'ten aktaran Eryiğit, 2012, 38-39). Öğrenme okulunun geleceğe ilişkin belirsizlik vurgusu ve yine kendi kaynaklarının geleceğe ilişkin yetersizlikleri üzerinden ortaya koyduğu tek doğru yaklaşımı yerine durumsallık yaklaşımı üzerinden yapmış olduğu çözümleme, stratejik planlama açısından kuralcı okullara karşı önemli bir karşı duruş gibi yorumlansa da geleceğin geçmiş dönemde daha az çalışılmış olmasının sorunlar karşısında daha zayıf bir organizasyon ile karşı karşıya kalılabileceği endişesini göz ardı etmemelidir.

Güç Okulu; temeline yetkinin ve politikanın birlikte strateji üreteceği varsayımını yerleştirmektedir. İşletme içindeki farklı yetkinlerin çatışma ve uzlaşma

süreçlerinden ortak stratejiler üretilmektedir ve bu mikro güç olarak tanımlanmaktadır. Okul, yetkinin tek başına güç olmadığını savunmaktadır. Burada politika devreye girmektedir. İşletme sahip olduğu gücü çevresi ile rekabette öne geçmek üzere kullanmakta ve bu da makro güç olarak tanımlanmaktadır (Erkut, 2009: 34'ten akt, Eryiğit, 2013, s. 168).

Güç Okulunda departmanlar arası ilişkiler, iç ve dış çevre analizlerinin güncel tutulması hayati etkiye sahiptir. Önceliği analizlere veren anlayış, sonuçlarla üretilen stratejilerde departmanlara sorumluluk vermektedir. Aynı zamanda kurumsal kaynakların devamlılığı sağlanmalıdır (Sarvan vd., 2005, s. 95-98).

Kültür Okulu; tanımlayıcı okullar arasında yer alan ve merkezine organizasyonun ortak değer ve inançlarını yerleştiren bir anlayış olarak gelişmiştir. Burada örgütün nereden geldiği, hangi değerlere, sembol ve inanışlara sahip olduğu stratejinin belirlenmesine rehberlik etmektedir. Organizasyonun var oluş nedeni, kuruluş hikayesi, geçmişle bağları ya da mistik efsanevi anlamlar içeren yönleri bu değerlerin duysal ayağını oluştururken, varlıkları, bütçesi, sahip olduğu imkan ve teknoloji de fiziki yönünü oluşturmaktadır (Sarvan vd., 2005, s. 99). Kültür okulu stratejileri hem örgüt içindeki hem de örgütün dış çevresinde bir sosyal etkileşim sürecinin ürünü olarak ortaya çıkarmaktadır (Sarvan vd., 2003: 99). Strateji örgütün zaman içerisinde oluşmuş ortak ideolojisine uygun olarak ortaya çıkmakta, sıkı sıkıya bağlı olunan değerlerle ters düşmesi durumunda kabul görmeyeceğinden stratejik planlamayı sınırlayıcı bir nitelik taşımaktadır. Kültür okulunda inançlar çıkarılardan önce gelmektedir. Bu durumda değerlere uygun olmayan bir yeniliği ortaya çıkarmak oldukça zordur ve örgütü durağan bir yapıda kalmaya itebilmektedir.

Çevre Okulu; ideal stratejilerin üretilmesinin organizasyonun çevresi ile gerçekleşen ilişkilerini doğru okuması ile mümkün olabileceğini savunmaktadır. Örgütün ihtiyaç duyduğu kaynakların kontrolü, çevresi ile alışverişin biçimini düzenlemekte ve rekabete yön vermektedir. Kaynakların kıtlık düzeyi, organizasyonun rakipleri ile arasındaki ilişkilerde güçlü olanın yerini belirlemesine etki etmektedir. Yahut tam tersi ihtiyaç ne kadar çoksa çevresel aktörlere bağlılık da aynı düzeyde artacaktır. Bu nedenle çevrenin daima izlenmesi ve mutlaka iyi tanınması gerekmektedir. Çevre Okulu kaynak bağımlılığına organizasyon penceresinden baktığı

gibi çevre tarafından da bakmaktadır; çünkü aynı endüstriyel çevreye bağlı organizasyonlar aynı kaynakları kullanmaktadır (Sarvan vd., 2005, s. 102). “Aynı pazarda aynı kaynaklarla geleceğine yön vermeye çalışan organizasyonlar rekabeti nasıl planlamakta ve nasıl başarılı olmaktadır?” sorusuna yanıt arayan bir okuldur. Burada akla benchmark yani kıyaslama gelmektedir. İşletmenin meşruiyeti de bu Çevre Okulu için kaynaklar kadar önemli bir diğer husustur çünkü stratejinin üretilmesine kurumsal ilişkiler yön vermektedir.

3.3. Bütünleştirici Model

Bütünleştirici model; gerek kuralcı ekollerin ve gerekse tanımlayıcı ekollerin ortaya koymuş olduğu yaklaşımları güçlü ve etkili olduğu taraflarını bütünleştirmeyi esaslı yol olarak benimsemiştir. Söz konusu okulun savunuları aşağıda ifade edilmiştir.

Biçimleşme Okulu; Mintzberg’in öncüsü olduğu ve aynı zamanda Alfred Chandler ile Danny Miller’in da önemli katkıları ile gelişen bir modeldir (Sarvan vd., 2005, 104). Strateji bir sürecin sonunda ortaya çıkmaktadır ve değişimden ziyade dönüşüme odaklanır. Örgütün ve örgüt çevresinin hangi hususlara dayanarak var olduğunu ve bu unsurların biçimleşmesini temel almaktadır. Biçimleşme Okulu kuralcı/öngörücü ve betimleyici özellikteki diğer dokuz okula göre farklı olarak bütünleştirici bir nitelik taşımaktadır. Diğer okulların ideal bir stratejik planlama için birbirini tamamlayan yanlarından esinlenerek belirgin farkları bünyesinde toplamıştır.

Biçimleşme Okulu:

- Öğrenme Okulu’nun süreçle birlikte vizyon üreten yaklaşımını,
- Girişimcilik Okulu’nun lidere duyduğu güveni,
- Bilişsel Okulun zihinden yola çıkan bakış açısını,
- Güç Okulu’nun organizasyon çıkarları kendi uhdesindeki farklı grupların etkileşimi ile beslenen pragmatik strateji yaklaşımını,
- Kültür Okulu’nun birlikte hareket eden, ortak tepki ve tavırdan doğan işbirlikçi tutumunu,



- Konumlandırma Okulu'nun mevcut durum ve muğlak çevre analizlerine atfettiği önemi,
- Planlama Okulu'nun kaynakları ve faaliyetleri kurgulayan süreç yaklaşımını,
- Çevre Okulu'nun, organizasyonun çevreye dâhil olarak ya da çevreyi rakiplerle birlikte meydana getirerek oluşturduğu gözlem analiz süreçlerini birlikte ele almaktadır.

Biçimleşme Okulu, diğer tüm okulların ana sınıflandırması olan planlama ve öğrenme ekollerini birleştiren bir anlayış ile şekillenmiştir. Aynı zamanda De Wit ve Mayer'in sınıflandırması olan pozisyon okulu ve kaynaklara dayalı okul yaklaşımlarının içerdiği bileşenler de Biçimleşme Okulu'nda kendine yer bulmaktadır. Bu okul çevresel muğlaklığın planlama sürecini ve örgüt yeteneklerini sınırlandıracağını savunmaktadır. Strateji, beklenmedik biçimde devamlı dönüşen, muğlak ve birçok kriz ya da riski içinde bulunduran bir çevrede organizasyon için bir yön belirlemelidir (Dinçer, 2013: 23). Bu doğrultuda stratejik planlama beklenmedik zamanlarda ortaya çıkabilecek kriz ve fırsatlar için aksiyon almayı kolaylaştıran esnekliğe sahip olmalıdır anlayışı Biçimleşme Okulu ile birlikte kabul görmüştür.

Her bir okulun kendini farklı kılan yönleri vardır. Bu çeşitlilik birbirine alternatif olmaktan ziyade organizasyonların özgül nitelik ve kapasitelerine göre de kullanım alanı bulabilmektedir. Endüstriyel alan, hizmet sektörü, büyüklük ölçütü, kaynak sahipliği, portföy çeşitliliği vb. gibi pek çok değişkenin bulunduğu özel sektörde planlama anlayışının çeşitlenmiş olması bir avantaj da ortaya çıkartabilmektedir.

4. TÜRKİYE BELEDİYECİLİĞİNDE STRATEJİK PLANLAMA YAKLAŞIMININ TARİHÇESİ

Türkiye'de gelecek planlamasına ilişkin önemli adımlar Cumhuriyetin kuruluş yıllarına kadar götürülebilir. 1934 yılında yürürlüğe konulan "1. Beş Yıllık Sanayi Planı" özellikle ekonomik kalkınma ve refahı amaçlayan planlı yönetim anlayışının ilk örneğini sunmaktadır. Bu dönem için isimlendirilen *klasik planlama yaklaşımı*, dahil olunmasa da etkileri sarsıcı olan 2. Dünya Savaşı sonrasında yerini *planlı kalkınma anlayışına* bırakmış ve her alanda kalkınmayı hedefleyen bir sürece geçilmiştir (Yazıcı, 2015, s. 70). 1980 sonrası bürokratik çevrelerde ihtiyaç olarak

da dile getirilmeye başlanan değişim 21. Yüzyıl'ın başlamasıyla ivme kazanmış, küresel alanda organizasyon politikasının yerini alan stratejik yönetim Türkiye'de de benimsenmiştir (Bozkurt ve Özer, 2017, s.177).

Akademik çalışmalarda yer alan bilgiler; Türkiye'de stratejik yönetimin ilk uygulama örnekleri olarak MEHTAP ve KAYA projelerini işaret etmektedir. Gerçek anlamda kurumsal stratejik planlama için ise ilk örnekler 2003 yılında Kalkınma Bakanlığı tarafından belirlenen 8 pilot kurum tarafından hazırlanan stratejik planlar olmuştur. Söz konusu pilot uygulama sürecine paralel olarak geliştirilen hukuki düzenleme ile 2003 yılında 5018 sayılı Kamu Mali Yönetim ve Kontrol Kanunu yürürlüğe girmiş ve stratejik planın kamu kurumlarında bir zorunluluk olarak uygulanmasını yaptırma bağlamıştır (Kalkınma Bakanlığı, 2015, s. 27).

Kamusal alanda stratejik planlamanın alt yapısını başlangıçta bütçenin daha şeffaf bir anlayışla planlanması oluşturmuştur. Yani stratejik yönetim parasal kaynağın planlanması süreci ile uygulamaya konu olmuştur. Performans esaslı bütçe planlamasına yönelik düzenlemeler bu bağlamda gerçekleşmiştir. 1980 sonları ve 1990'lı yıllarda yaşanan ulusal ekonomik problemler, dikkatleri kamusal kaynakların rasyonel biçimde kullanılıp kullanılmadığına ve kamu idarelerinde bütçenin ulusal ekonomik hedeflerle uyum düzeyine çekmiştir (Taner, 2015, s. 31). Kamusal kaynakların nasıl değerlendirildiğine ilişkin hesap verebilir anlayışların benimsenmesi gündeme taşınmıştır. Bu bağlamda akılcı bir biçimde kaynakların ihtiyaçlar doğrultusunda harcanmasını sağlayan ideal yöntem, stratejik planlama ve yönetim yaklaşımını gündeme taşımıştır.

Türkiye'de 2000'li yılların başında Yeni Kamu Yönetimi Anlayışının içselleştirilmesine yönelik uygulamaya koyulan reformlar, stratejik planlama ve stratejik yönetim olgularını kamu yönetimi ve dolayısı ile belediyelerin gündemine sokmuştur. Aynı dönemde Avrupa Birliği üyeliğine ilişkin yürütülen müzakere süreci söz konusu reformların çok daha hazırlıksız şekilde uygulamaya alınmasını hızlandırmıştır.

Türkiye'nin gündemine stratejik planlamayı PEIR raporu sokmuş, 2001 yılında imzalanan PEPSAL anlaşması ile koşullu politika transferinin bir boyutunun işletilmesi taahhüt edilmiştir. Bu bağlamda Devlet Planlama Teşkilatı uhdesinde,

kamu kurum ve kuruluşlarına yönelik, politikaların maliyetlendirmeyi içeren bir stratejik planlama kılavuzunun hazırlanması öngörülmüştür (Erkan, 2008: 77-78).

Stratejik planlama ve stratejik yönetime ilişkin 5018 sayılı Kamu Mali Yönetim ve Kontrol Kanunu ile başlayan ve yerel yönetim reformları ile işletilen süreç, Devlet Planlama Teşkilatı'nın kamu idareleri ve yerel yönetimler için hazırlamış olduğu Stratejik Plan Hazırlama Kılavuzu veya rehberleri ile pekiştirilmiştir.

Stratejik planlama ve yönetim anlayışı kurumlar için tüm yöntem ve uygulamaların birbirine entegre edildiği ve vizyon için ortak amaçlara hizmet ettiği bir anlayışı ortaya koymaktadır. Bu bağlamda stratejik yönetim kurum ve kuruluşlar için bir hesap verebilirlik aracı üretilmesine yardımcı olmaktadır. 5018 sayılı Kamu Mali Yönetimi ve Kontrol Kanunu gereğince bütçe talep ve düzenlemeleri kamuda stratejik plan çerçevesinde, stratejik amaç ve hedeflere uyumlu olması koşulu ile gerçekleştirilmektedir. Kamuoyuna karşı şeffaf olma sorumluluğu bulunan kurumlar için hesap verebilirliği kolaylaştıran ve anlaşılır kılan bu uygulama, kamu kaynaklarının etkin ve verimli yönetilmesinde de önemli bir parametredir.

2006 yılında kamu idarelerinde stratejik planlama uygulamaları başlamış olup, 2009 yılı başına kadar tüm kamu kuruluşları (yerel yönetimler için nüfusu 50 binin altında olanlar hariç) ilk stratejik planlarını hazırlamıştır (Yazıcı, 2015, s. 71). Belediyeler, ikinci stratejik planlarını ise 2009 yerel seçimlerinin ardından hazırlamıştır.

5. TÜRKİYE BELEDİYECİLİĞİ İÇİN BENİMSENMİŞ STRATEJİK PLANLAMA YAKLAŞIMININ STRATEJİK YÖNETİM OKULLARI PERSPEKTİFİNDE DEĞERLENDİRİLMESİ

Şüphesiz başarılı bir stratejik plan üst yönetim tarafından sahiplenilmeyi gerektirmektedir. Kurumsal stratejinin organizasyonun tüm kademelerinde yayılımının sağlanması ve kabul görmesi, planın başarısını etkileyen temel faktörlerdendir. Türkiye kamu yönetimi ve dolayısı ile belediye bürokrasisi; klasik yönetim paradigmasının hâkim olduğu boyut ile yenilikçiliği ve iş birliğini temel alan yeni

paradigma arasında bocalama yaşamıştır. Dolayısı ile bu bocalama yeni anlayış ve yaklaşıma karşı bürokrasinin muhafazakâr davranmasına neden olmuştur.

Devlet Planlama Teşkilatı tarafından taslak boyutta hazırlanan ve 2003 yılında kamuoyuna ilan edilen Kamu Kuruluşları için Stratejik Planlama Kılavuzu esaslı şekilde incelendiğinde ABD’de 1990’lı yıllarda mali alanı düzenlemeye yönelik temel belgelerden birisi olan GPRA’i yi model olarak uygulamaya koyulduğu söylenebilir (Erkan, 2008: 77-78).

2003 yılında uygulamaya koyulan Kamu İdareleri için Stratejik Planlama Kılavuzu 2006 yılında güncellenerek yeni bir kılavuz biçiminde yayınlanmıştır. Söz konusu iki kılavuzun stratejik planlamaya yönelik benimsemiş olduğu yöntem irdelendiğinde, stratejik yönetim ekolleri açısından kuralcı modellerin savunularına uygun bir yöntem ile stratejik planların hazırlanmasını formüle etme gayreti içinde olduğu görülmektedir. İlgili iki kılavuz; stratejik plan hazırlık çalışmaları, durum analizi, geleceğe bakış, maliyetlendirme ile izleme ve değerlendirme hususlarında “Kuralcı Okullar”ın ortaya koyduğu perspektife göre yapılandığı izlenmektedir. Bu nedenle ilgili planlarda misyon, vizyon, temel değerler ve amaçlar düzeyinde değişiklik yapmak pek de mümkün değildir. Aynı zaman diliminde Maliye Bakanlığı tarafından hazırlanan Performans Programı Hazırlama Rehberi ile stratejik plan hazırlamaya yönelik kılavuz mukayeseli incelendiğinde her iki düzenlemenin de lafız ve ruh olarak kuralcı okulların savunularından beslendiği ve bahsi geçen formüller ile hazırlanmış planların üst ölçekli gelecek öngörüsünde değişime müsaade etmek istemediği görülmektedir¹.

Kuralcı okulların strateji geliştirme sürecinde kural koyucu mahiyette hareket etmesi, hesaplama ile analitik boyutta strateji geliştirme olgusunu ele alması, insan unsurunu görmezden gelmesi ve organizasyonu mekanik bir boyutta değerlendirmesi (Sarvan ve Diğerleri, 2003: 76-82) gibi özelliklerin önemli bir bölümü Türkiye’de bahsi geçen ilk dönem kamu idareleri için benimsenmiş olan stratejik plan hazırlama kılavuzunda mevcuttur.

¹ Daha geniş bilgi için bkz: http://www.sp.gov.tr/upload/xSpKutuphane/files/dYR0q+4587_performans-rehberfinalpdf.pdf file:///C:/Users/BURAK/Downloads/Kamu%20%C4%B0darelerine_SP_K%C4%B1lavuzu-2006_V2.pdf



Belediyeler söz konusu planlama yaklaşımı ile 2014 yılındaki stratejik planlarını da hazırlamak ve uygulamak durumunda kalmış ve 2019 yılında “Belediyeler İçin Stratejik Planlama Rehberi” uygulamaya koyulmuştur. 2019 yılında uygulamaya giren rehberde; önceki rehberlere göre durum analizi kısmında esaslı analiz yöntemleri ile yaklaşımlarının sürece dahil edildiği, SWOT analizi yanında PESTLE Analizinin devreye alındığı, strateji geliştirme kısmında kısmi düzeyde hedefler, faaliyet ve projeler ile performans göstergelerinde belli bir zaman dilimi içinde sınırlı sayıda değişiklik yapılmasına müsaade edildiği görülmektedir².

2019 yılında seçimin hemen ardından 6 aylık süreçte stratejik planlarını tamamlayarak meclislerinde kabul eden belediyeler 2019 sonu itibari ile dünyada baş gösteren Covid 19 Pandemesi nedeni ile 2020 ve sonrası için belirmemiş oldukları stratejik faaliyet ve projelere bağlı performans göstergelerinin bir kısmını gerçekleştirilememiştir. Diğer faaliyet, proje ve performans göstergelerinin güçlü bir iç denetim sistemi ile izleme ve değerlendirme sürecine tabi tutulmaması başarılı görülen alanları da şaibeli boyuta taşımıştır. Stratejik planların uzun süreli (5 yıllık) planlar olması ve kuralcı okulların etkileri ile üzerinde kısa vadede temel hususlarda esaslı değişiklikler yapılmasına müsaade etmemesi, pandeminin ardından stratejik planların büyük bir bölümünün anlamsızlaşmasına sebebiyet vermiştir.

Belediyeler İçin Stratejik Planlama Rehberinde (2019: 51); stratejik planların plan döneminin kalan yılları için güncellenebileceği, güncellenmenin misyon, vizyon ve amaçlar değiştirilmeden stratejik plan döneminin kalan yılları için hedeflerde yapılan değişiklikler ile sınırlı olacağı, güncellenmenin bir stratejik plan döneminde en fazla iki kez yapılabileceği, güncellenen hususların ikinci güncellenmenin konusu olamayacağı ifade edilmiştir. Söz konusu ifadelerden de anlaşılacağı üzere kuralcı okulların merkeze alındığı söylem bir nevi öğrenme ve biçimlendirme okulunun ortaya koyduğu perspektif ile desteklenmeye çalışılmış, fakat bu durumun sadece hedef, faaliyet, proje ve performans göstergeleri, riskler, paydaşlar vb. alanda tutulması söz konusu krizlere karşı planlamanın kendisini sorun haline getirmiştir.

² Geniş bilgi için bkzn: file:///C:/Users/BURAK/Downloads/Belediyeler_Icin_Stratejik_Planlama_Rehberi_2019.pdf

6. TÜRKİYE BELEDİYECİLİĞİNİN STRATEJİK PLANLAMA SÜRECİNDE YAŞADIĞI KRİZİN COVID 19 PANDEMİSİ DÜZLEMİNDE STRATEJİK YÖNETİM OKULLARI AÇISINDAN İRDELENMESİ

2008 yılında küresel düzeyde ortaya çıkan ekonomik krizin etkilerinin henüz yeni görülmeye başlandığı bir dönemde 2009 yılında hazırlanan stratejik planların hem ilk tecrübe ve hem de olağanüstü bir zamana denk gelmesi nedeni ile kendinden beklenen sonuçları tam manası ile veremediği bir gerçekliktir. 2009 yılından günümüze Türkiye’de iktisadi boyut ve iklim değişikliği kaynaklı irili ufaklı ekonomik daralmalar yaşamış; yine aynı zaman dilimi içinde kent hakkı ve kentsel hareketler üzerinden gelişen ve kent yönetimlerini alakadar eden sokak hareketleri ile karşı karşıya kalınmıştır. Bunlara ek olarak sosyo-psikolojik ve siyasal açıdan farklı toplumsal grupların meşru olmayan zeminde iktidara ortak olma ya da iktidarı ele geçirme gibi olumsuz gelişmelere şahitlik edilmiştir. Buna benzer birçok siyasi, iktisadi, yönetsel, hukuki, toplumsal kriz ile yüzleşen Türkiye’de belediye bürokrasilerinin stratejik plan döneminin başında bu vakaları teşhis ederek plan hazırlaması pek mümkün olamamıştır. Ayrıca bu krizlere karşı çok etkili ve etkin şekilde stratejik planlarda değişime gidilmesi de mümkün olamamıştır. Bu durum stratejik planlamaya ilişkin güvenin Türkiye Belediyecilik Bürokrasisinde sarsılmasına neden olmuştur.

Stratejik planlamaya ilişkin direncin bir diğer nedeni ise güçlü bir denetim sisteminin kurgulanamamış olmasıdır. Ayrıca üst ölçekli planlar ile alt ölçekli planlar arasında entegrasyonun sağlanamaması ve yatay düzeydeki planların birbirleri ile uyumlu olmaması stratejik planlamaya yönelik eleştirilerin diğer boyutlarını teşkil etmiştir. Bunlara ek olarak insan kaynağının stratejik planlama süreçlerini yürütecek bilgi ve deneyime sahip olmaması, diğer direnç noktası olarak kendini göstermiştir. Asıl esaslı sorun ise 5 yıl gibi uzun süreli yapılan stratejik planların; küresel, ulus üstü bölgesel, ulusal, ulus altı bölgesel ve kentsel düzlemde ortaya çıkan krizleri yönetebilmeye dönük değişim ve dönüşüme azami oranda ve düzeyde müsaade etmemesi nedeni ile stratejik planların anlamsızlaşmasının yanında ilgili planların kendisinin birer kriz gerekçesine dönüşmesi durumudur.



Stratejik planlamanın lafzı ve ruhuna ilişkin direncin yakın dönemde önemli oranda gerekçesini Covid 19 Pandemisi teşkil etmiştir. Covid 19 salgını, Çin'in Vuhan Eyaletinde 2019 Kasımında ortaya çıktığı iddia edilen solunum yolu belirtileri ile kendini gösteren ve 2020'nin Ocak ayında tanımlanmış bir virüsdür.³ Söz konusu virüs, ulaşım teknolojilerindeki gelişmeye paralel çok hızlı bir şekilde küresel sorun haline gelmiştir. Bahse konu hastalık nedeni ile gerek kamusal ve gerekse özel mal ve hizmetlerin üretiminde önemli ölçüde aksaklıklar meydana gelmiştir. Bu dönemde halk sağlığını korumaya ve hastalığın yayılımını yavaşlatmaya dönük alınan kamusal tedbirler, temel insan ihtiyaçlarının karşılanmasında ve tedarik süreçlerinde sıkıntılar üretmiştir. İlgili hastalığın ortaya koyduğu kayıplar ve kayıpların büyümemesi için kamu otoritelerinin geliştirdiği tedbirlerin; siyasi, iktisadi, hukuki, güvenlik, yönetsel, sosyo-psikolojik ve teknolojik açıdan birçok sonuçları olmuştur.

2019 yılında tüm dünyayı etkisi altında alan Covid 19 Pandemisi, Türkiye'nin yönetsel yapısı ve süreçlerini ve dolayısı ile belediyeleri çok olumsuz etkilemiştir. Hala etkisini sürdüren pandemi süresince belediyelerin siyasi düzlemde kısa, orta ve uzun vadeli planları anlamsızlaşmış, iktisadi-mali açıdan beklenen gelir ve gider dengesi bozulmuş, yönetsel açıdan ulaşılmak istenen amaç hedef dengesi istenmeyen değişikliklere uğramış ve sahip olunan kaynakların yerel kamusal mal ve hizmetlere etkili, etkin ve verimli bir biçimde aktarımı zorlaşmıştır.

Sistem yaklaşımı ile amaçlara göre yönetim anlayışının önemli bir çıktığı olan stratejik planlama ve stratejik yönetim olguları 2000'li yılların başında Türkiye Belediyeciliği için ağırlıklı olarak kuralcı okullardan etkilenerek yapılandırılmıştır. Bu nedenle uzun vadeli ve kuralcı bakış, salgın döneminde yönetsel boyut için risk ve krizleri çözmekten uzak olduğu gibi kendisi de bir risk haline dönüşmüştür. Türkiye'de üç büyük metropolün 2020 yılı faaliyet raporları incelendiğinde; İstanbul Büyükşehir Belediyesi'nin 218 performans göstergesinin 22'si pandemi nedeni ile negatif sonuç vermiştir. Pandemi kaynaklı negatif sonuç oranı İstanbul Büyükşehir Belediyesi için % 10 civarındadır. İzmir Büyükşehir Belediyesi'nin 373 göstergenin 73'ü pandemi kaynaklı negatif seyretmiştir. Bu durum % 20'lik bir orana tekabül etmektedir. Ankara Büyükşehir Belediyesi'nin ise 276 göstergesinin 95'i pandemi kaynaklı negatif yönde belirmiş ve oransal olarak yaklaşık % 35'e tekabül eden bir

³ Geniş bilgi için bkz: <https://covid19.saglik.gov.tr/TR-66300/covid-19-nedir.html>



sonuç ile karşı karşıya kalınmıştır. 2021 yılı faaliyet raporları ilgili belediyelerin henüz çıkmadığı için herhangi bir değerlendirme yapmak mümkün olmamıştır.

Bu sonuçlar kuralcı okullar merkeze alınarak yapılandırılan stratejik planlama sürecinin belediyelerin değişim yönetimini zorlaştırıcı bir boyut ortaya koyması nedeni ile öğrenme okulu ve bütünleştirici modelin ön plana çıkartıldığı yeni bir yaklaşımın benimsenmesinin kaçınılmaz bir ihtiyaç haline geldiğini gözler önüne sermektedir.

SONUÇ

Stratejik planlama ve stratejik yönetim olgusu 1960 ve 1980'li yıllardan itibaren yönetimin planlama yaklaşımına yön vermek kadesiyle planlamanın yönetimini disipline eden önemli bir boyut ortaya koymuştur. Yönetim biliminin paradigmat silsilesi içerisinde modern yönetim düşüncesine yön veren sistem ve amaçlara göre yönetim yaklaşımının bir sentezi olan stratejik planlama ve stratejik yönetim söylemi, farklı mantaliter ekseninde 10 farklı okulun gelişmesine imkan sunmuştur.

Türkiye'de belediyeler için benimsenmiş stratejik planlama anlayışı derinlemesine analiz edildiğinde 2003 ve 2006 yılında çıkarılan ve ara ara revize edilen stratejik planlama kılavuzlarının kuralcı okulları merkeze alarak yapılandırıldığı görülmektedir. 2019'da devreye sokulan ve günümüze kadar birtakım revizyonlara uğrayan stratejik planlama rehberi ise kuralcı okulları merkezde tutmaya devam ederek öğrenme okulu başta olmak üzere bütünleştirici ekolün kimi etkilerini sentezlemiştir. Söz konusu sentezin pandemi döneminde Türkiye'nin üç büyük metropoliten alanı İstanbul, Ankara ve İzmir'de ortaya koyduğu sonuçlar 2020 yılı faaliyet raporları üzerinden mukayeseli değerlendirildiğinde, ilgili stratejik planlama yaklaşımının kendisinin risk ve kriz ürettiği görülebilmektedir.

Bilgi çağında dünya üzerinde 5 yılda meydana gelen değişim ve dönüşümün tarım ve sanayi toplumu açısından yüzlerce yıla tekabül ettiği bir gerçekliktir. Bu veriden hareketle değişimin yönetimini etkili şekilde gerçekleştirebilecek stratejik yönetim araçlarının modern yönetim anlayışının ortaya koyduğu durumsallık yaklaşımından da feyz alınarak bundan sonraki süreçte gerek kamu idareleri ve gerekse belediyeler için merkezinde öğrenme okulu ve bütünleştirici ekolün savunularının yer aldığı şekilde güncellenmesi elzemdir.

KAYNAKÇA

- [1] Barca, M. (2005). Stratejik Yönetim Düşüncesinin Evrimi: Bilimsel Bir Disiplinin Oluşum Hikayesi. *Yönetim Araştırmaları Dergisi*. Cilt: 5, Sayı:1. S. 7-38.
- [2] Demirkaya, Y. (2019). Türk Kamu Yönetimi'nde Planlama. *Türk Kamu Yönetimi*. Savaş Yayınevi. S. 393-417.
- [3] Dinçer, Ö. (2013). Stratejik Yönetim ve İşletme Politikası. Alfa Yayınları.
- [4] ERKUT, Halil (2009), Stratejik Yönetimin Temelleri-Yönetimin Kanatları, Birinci Basım, Yalın Yayıncılık, İstanbul.
- [5] Ersoy, M. (2016). Kentsel Planlama Kuramları. İmge Yayınevi.
- [6] ERKAN, V. (2008), Kamu Kuruluşlarında Stratejik Planlama Türkiye Uygulaması ve Kuruluşlarda Başarıyı Etkileyen Faktörler, DPT Yayını, Yayın No: 2579, Türkiye İstatistik Kurumu Matbaası, Şubat, Ankara.
- [7] Eryiğit, B.H (2012), Belediyelerin Stratejik Planlamasında Dikey ve Yatay Entegrasyon: İstanbul Örneği, (Yayınlanmamış Doktora Tezi), Sakarya Üniversitesi Sosyal Bilimler Enstitüsü.
- [8] Eryiğit, B.H. (2013). Stratejik Planlama, Stratejik Planlamaya İlişkin Alternatif Yaklaşımlar ve Stratejik Yönetim Okulları. *Süleyman Demirel Üniversitesi Vizyoner Dergisi*. Cilt: 4, Sayı: 9. S. 152-172.
- [9] Kalkınma Bakanlığı. (2015). Kamuda Stratejik Yönetim Çalışma Grubu Raporu. Onuncu Kalkınma Planı 2014-2018. Ankara.
- [10] Sarvan, F., Durmuş Arıcı, E., Özen, J., Özdemir B., TARCAN İÇİGEN, E. (2003), On Stratejik Yönetim Okulu: Biçimlendirme Okulunun Bütünleştirici Çerçevesi. *Akdeniz İİBF Dergisi*. (6), ss. 73-122.
- [11] Taner, A. (2015). Kamuda Stratejik Yönetim ve Bütçe. *Sayıştay Dergisi*. Sayı: 99. S.29-46.
- [12] Yazıcı, K. (2015). Türkiye'de Kamu Yönetiminde Planlama Uygulamalarının Değerlendirilmesi ve Ulusal Planlama İle İlgili Öneriler. *Neşehir Hacı Bektaş Veli Üniversitesi Sosyal Bilimler Enstitüsü Dergisi*. Sayı: 4. S. 68-96.
- [13] <https://covid19.saglik.gov.tr/TR-66300/covid-19-nedir-.html>
- [14] http://www.sp.gov.tr/upload/xSpKutuphane/files/dYR0q+4587_performansrehberfinalpdf.pdf
- [15] file:///C:/Users/BURAK/Downloads/Kamu%20%C4%B0darelerine_SP_K%C4%B1lavuzu-2006_V2.pdf
- [16] file:///C:/Users/BURAK/Downloads/Belediyeler_Icin_Stratejik_Planlama_Rehberi_2019.pdf

BÜYÜKŞEHİR BELEDİYE YÖNETİMLERİNİN PANDEMİ İLE MÜCADELE YÖNTEMLERİ

Çiğdem Yavuz*

GİRİŞ

Salgınlar tarih boyunca pek çok insanın ölümüne yol açmıştır. Bugün yaşadığımız Covid-19 pandemisi de tüm dünyayı etkisi altına almış ve zamansız ölümlere sebep olmuştur. Merkezi hükümetler ve yerel yönetimler salgını durdurmak amaçlı çeşitli adımlar atmış ancak şuana kadar büyük bir başarı elde edememiştir. Kendini sık sık yenileyen virüs sebebiyle salgın devam etmektedir.

Bu çalışmada dünyada ve ülkemizde Covid-19 salgınının ortaya çıkış süreci, merkezi hükümetlerin pandemi ile mücadelede attığı adımlar ve kent merkezlerinin başlıca yetkilisi konumunda olan Büyükşehir Belediyelerinin yaptığı çalışmalar incelenecektir. Bu amaçla ülkemizden nüfus yoğunluğunun da fazla olduğu altı kent seçilerek yapılan çalışmalar açıklanacaktır.

1. COVID-19 SALGININI ANLAMAK

Salgın hastalıklar, geçmişten günümüze insanlığın başına gelen en büyük felaket olarak görülmüştür. Tarih boyunca yaşanan pek çok savaşta insanlar yaşam-

* İstanbul Medeniyet Üniversitesi Siyaset Bilimi ve Kamu Yönetimi Abd, Orcid: 0000-0002-5441-3092, cigdemyavuz15@gmail.com

larını kaybetmiştir ancak insanlığı etkileyen kitlesel ölümler salgınlar sebebiyle yaşanmıştır. Bununla birlikte hiçbir salgın sebepsiz ortaya çıkmamıştır.¹

Salgınlar çoğunlukla, mikroorganizmaların doğadaki değişimlerine tepki olarak ortaya çıkmıştır.² Örneğin, Çin ve Roma kayıtlarına göre M.S. I. ve II. yüzyıllarda pek çok salgın hastalığın toplumlari kırıp geçirdiği yazılmıştır.³ Benzer bir durum Eski Yunan da Atina ve Spartalılar arasında gerçekleşen Peleponnes savaşları sırasında yaşanan veba salgını ile de gözlemlenmiştir. 27 yıl süren salgın, savaşın Atinalılar aleyhine sonuçlanmasına sebep olmuştur.⁴ Veba salgınına ek olarak çiçek, sarıhumma, tifo, sıtma, frengi, kolera, verem, tifüs, kızamık ve grip hastalıkları uzun yıllar boyunca pek çok insanın ölümüne sebep olmuştur. Bu hastalıklardan bazıları salgın hastalık özelliği gösterirken bazıları küresel bir yayılma göstermemiştir. Örneğin, sıtma mikrobu yayılma gösterebilmek taşıyıcı sivrisinek ve çoğalacağı durgun sulara ihtiyaç duymaktadır. Frengi mikrobunun ise insandan insana taşıyıcı olabilmesi için cilt teması gerekmektedir. Sıtma, çiçek, frengi, cüzzam, verem, tifo ve tifüs pek çok insanın ölümüne sebep olsa da pandemik özellikler göstermemiştir. Veba, kolera, grip gibi hastalıklar ise pandemik özellikler gösteren toplumlari olumsuz etkileyen salgınlar olarak anılmışlardır.⁵

Literatür taramasına bakıldığında pandemi terimi, eski Yunanca'daki pan (tüm) ve demos(insanlar) kelimelerinin bileşiminden oluşmuştur. Pandemi kelimesiyle, bir kıta hatta tüm dünya yüzeyi gibi çok geniş bölgelere yayılarak etkisini gösteren salgın hastalıklar tanımlanmaktadır.⁶

Dünya Sağlık Örgütü'ne göre bir enfeksiyonun pandemi olması için belli koşullar taşınması gerekmektedir. Bunlar:

1. Geçmişte yaşanmamış bir salgın hastalığın ortaya çıkması.

¹ Orhan Derman, "Tarih Boyunca İnsanlığın Salgın Hastalıklarla Mücadelesi", *Çocuk Sağlığı ve Hastalıkları Dergisi*, 63 no. 1-4 (2020): 26.

² Adnan Ataç ve Muharrem Uçar, "Önemli Bulaşıcı Hastalıklar ve Yaşam Sürecine Etkileri", *Bilim Tarihi Araştırmaları*, no.2 (2006): 33.

³ Ralph Jackson, *Roma İmparatorluğunda Doktorlar ve Hastalıklar*, Çev. Şenol Mumcu (İstanbul: Homer Kitapevi, 1999): 126.

⁴ Arif Müfid Mansel, Ege ve Yunan Tarihi, (Ankara, Türk Tarih Kurumu Yayınları, 1995), 321.

⁵ Orhan Kılıç, "Tarihte Küresel Salgın Hastalıklar ve Toplum Hayatına Etkileri", Ed. Muzaffer Şeker, Ali Özer, Cem Korkut (Ankara: TDV Yayın Matbaacılık, 2020), 20.

⁶ Adnan Ataç ve Muharrem Uçar, 33.

2. Hastalığın insanlara bulaşıyor ve tehlikeli bir hal alıyor olması.
3. Hastalığa sebep olan etmenlerin kolay ve daimi yayılıyor olması olarak sıralanmaktadır.

Bu maddelerden yola çıkarak Dünya Sağlık Örgütü, bir hastalığın yaygın olması ve çok sayıda insanın ölümüne yol açmasının pandemi olarak nitelendirilemeyeceği söylemektedir. Pandemi için yayılım hızı ve bulaşıcılığında yüksek olması gerekmektedir.⁷

Bu değerlendirmeler ışığında yaklaşık iki yıldır devam eden Covid-19 hastalığının pandemik özellikler taşıdığı anlaşılmaktadır.

Sars-CoV-2 yani Covid-19 virüsünün, 7 Ocak 2020’de insanlar arası bulaşıcılığı belirlenerek, Sars-CoV, Mers-CoV gibi korona virüs ailesinden olan ve hastalarda ciddi solunum yetmezliği oluşturan bir RNA virüsü olduğu görülmüştür. Covid-19 virüsü ilk olarak Aralık 2019 tarihinde Çin’in Wuhan şehrindeki deniz ürünleri pazarında çalışan insanlarda tespit edilmiştir. Bilim insanları ise Covid-19’un yarasalardan bulaşan bir virüs olduğunu düşünmüş ancak pazarda yarasa satılmadığı için bu düşünce kanıtlanamamıştır. Bunun yerine ara bir tür hayvanın taşıyıcı olabileceği görüşü ileri sürülmüştür. Geçtiğimiz iki yılda ise hastalık Çin dışında Asya, Avrupa ve Amerika kıtasına yayılarak pek çok insanın enfekte olmasına ve ölmesine sebep olmuştur. Salgın hala pandemi seviyesinde devam etmektedir. Bu virüs genellikle öksürük sonucu oluşan damlacıklar yoluyla insanlar arası yayılım göstermektedir. Buna ek olarak virüsle enfekte olan kişinin yüzeylere teması sonucu sağlıklı bireyin de yüzeye dokunarak ellerini yüzüne deşdirmesiyle hastalığı kaptığı gözlemlenmiştir. Ayrıca virüsün alüminyum, ahşap, kağıt, plastik ve cam gibi deęişik malzemeler üzerinde en fazla 5-6 gün canlı kalabilmekte ve insanlara bulaşmaktadır. Hastalığın kuluçka süresi 2-4 gün arası olup, hastalık süresi 5 gün olarak tespit edilmiştir. 2019 yılında The Lancet dergisinde yayınlanan bir makaleye göre, Covid-19 hastalığının en belirgin semptomlarının ateş, öksürük ve nefes darlığı olduğu ifade edilmiştir. İlerlemiş vakalarda ise zatürre, ağır akut solunum yetmezliği, çoklu organ yetmezliği ve ölüm gibi sonuçlarla karşılaşmıştır.⁸

⁷ Recep Aslan, “Tarihten Günümüze Epidemiler, Pandemiler ve Covid-19”, *Göller Bölgesi Aylık Ekonomi ve Kültür Dergisi Ayrıntı*, no. 8-85 (2020): 36.

⁸ Muzaffer Şeker vd., *Covid-19 Pandemi Deęerlendirme Raporu* (Ankara: Türkiye Bilimler Akademisi, 2020), 29.



Covid-19 salgını ile savaşıma konusunda Dünya Sağlık Örgütü, 2020 Mart ayında bir rehber yayınlayarak pandemi ile mücadele noktasında çeşitli gruplandırmalar yapmıştır. Bu gruplandırmanın esas amacı; salgını yavaşlatma ve durdurma, yayılmayı önleme ve geciktirme, tüm hastalar için minimum bakım sağlama, salgının sağlık, ekonomi ve sosyal hizmetler alanında yaşanabilecek sorunları en aza indirmektir. Bu amaçla salgınla mücadele kapsamındaki çeşitli önlem ve gruplandırmalar yapılmıştır. Bunlar; Ulusal koordinasyon sağlama, risk iletişimi oluşturma ve toplum katılımı sağlama, halk sağlığı önlemleri, vaka ve sağlık hizmetleri yönetimi, enfeksiyonun önlenmesi ve kontrolünün sağlanması, risk ve şiddet değerlendirmelerinin yapılması, ulusal laboratuvar sistemlerinin geliştirilmesi, lojistik ve tedarik yönetimi, temel hizmet bakımının sağlanması ve Ar-Ge çalışmalarının yapılması olarak sıralanmaktadır.

Tüm bu önlem çalışmalarına rağmen Covid-19 pandemisine karşı geliştirilmiş ve etkinliği yüzde yüz kanıtlanmış bir aşı bulunamamıştır. Bu sebeple insanlar arası bulaşmayı azaltmak için önlemler çoğunlukla halktan talep edilmiştir. El hijyeni, solunum hijyeni, semptomatik kişiler için maske kullanımı, hasta kişilerin izolasyonu ile tedavi ve sağlıklı kişilerin temas belirtilerinin izlenmesi bunlardan birkaçıdır. Buna ek olarak ülkelerin aldığı genel önlemler ise, kalabalıkları azaltma, sağlığı karantinası ve izolasyondur.⁹

2. COVID-19 SALGININA KARŞI YEREL YÖNETİM DÜZENLEMELERİ

Kavram olarak incelendiğinde yerel yönetimler, merkezi yönetimden hariç, yerel toplulukların ortak ihtiyaçlarını karşılamak amacıyla kurulan ve karar organlarının halkın seçtiği, özerk yönetim yapısına sahip örgütlenme modeli olarak tanımlanmaktadır. Bu özelliklerinden dolayı yerel yönetimler demokratik yönetim yapılarının temel taşlarını oluşturarak yerelin beklentide olduğu kamusal hizmetlerin sunumu ve verimliliği arttırmak amacıyla örgütlenmiş kurumlardır.¹⁰ Temelde

⁹ Hayriye Ünlü ve Emine Çiçek, "Salgın Hastalıklardan Koruma ve Kontrol Önlemleri, Covid-19 Pandemisi ile Mücadele ve Yaşanan Güçlükler, *Hacettepe Üniversitesi Hemşirelik Fakültesi Dergisi*, no. 8-1 (2021): 104, doi: 10.31125/hunhemsire.907978

¹⁰ Yeter Çiçek, "Geçmişten Günümüze Türkiye'de Yerel Yönetimler" *KSÜ Sosyal Bilimler Dergisi*, no. 11-1 (2014): 54.

bu örgütlenmeler, yerel topluluklar için istenen taleplere ulaşmak ve cevap vermek üzere, toplumların tarihsel gelişimleriyle doğrusal olarak ortaya çıkmışlardır.¹¹

Bu bağlamda bakıldığında Antik Çağda, kendi kendini yöneten ve belli bir toprak parçasında yaşayan insanların oluşturduğu demokratik yönetsel birimler yani “*site*”ler görülmektedir. Roma İmparatorluğundaki yönetsel özerkliği bulunan “*municipe*”ler ya da Antik Yunan’da “*polis*” denilen kent devletleri yerel yönetimlerin ilk örneklerini oluşturmuştur.¹²

16. yüzyılın başlarından itibaren ulus-devlet kavramının gelişmesiyle birlikte devletler tek egemen güç halini almışlardır. Buna karşılık kent devletler ara kurumlar olarak varlık sürdürmüş fakat güçleri büyük ölçüde azalmıştır. 18. yüzyıl sonu ve 19. yüzyıl başlarında ise yapılan reformlar sayesinde yerel yönetimler yeniden güç kazanmaya başlamış ve merkezi hükümetlerin yerel büroları olarak hizmet vermişlerdir.¹³ 20. yüzyılın başları yerel yönetimler için altın çağ olarak adlandırılmıştır. Bu dönemde yerel yönetimler pek çok kaynak bularak zorunlu görevleri için merkezi yönetimden daha çok hizmet sunabilmiştir.¹⁴ 21. yüzyıla girilmesiyle birlikte yerel yönetimler, uluslararası örgütler ve küreselleşme sürecinin de etkisiyle tüm dünyada güçlenmiştir. Bununla birlikte örgüt yapılarında da değişiklikler gerçekleştirerek tüm ülkeler için vazgeçilmez bir kurum halini almıştır.¹⁵

Yerel yönetimlerin kent yönetiminde başlıca kurumu belediyelerdir. Belediyelerin toplum sağlığını koruma açısından iki önemli işlevi bulunmaktadır. Bunlardan ilki fiziki çevre açısından sağlıklı kentler oluşturmak, kenti toplum sağlığını tehlikeye sokacak etmenlerden arındırmak ve gelişmeye olanak sağlayacak şekilde düzenleyerek çevre planı yapmaktır. İkincisi ise sosyal belediyecilik uygulamalarının hayata geçirilmesi ve kentlerde yaşayan dezavantajlı gruplara verilecek hizmetlerdir.¹⁶

¹¹ Ruşen Keleş, *Yerinden Yönetim ve Siyaset* (İstanbul: Cem Yaynevi, 2012), 29.

¹² Keleş, 33-34.

¹³ Mustafa Ökmen ve Bekir Parlak, *Kurumdan Uygulamaya Yerel Yönetimler İlkeler Yaklaşımlar ve Mevzuatlar* (Bursa: Alfa Akademi, 2010), 25-26.

¹⁴ Keleş, 40.

¹⁵ Çiçek, 56.

¹⁶ “Yerel Yönetimler ve Salgınlarla Mücadele”, Nilay Etiler, Türk Tabipler Birliği Covid-19 Pandemisi 6. Değerlendirme Raporu, s. 70. Erişim Tarihi: 29.01.2022. https://www.ttb.org.tr/kollar/covid19/yazdir.php?Tablo=tbl_yayin&Guid=42ee583e-fb2d-11ea-abf2-539a0e741e38



Küresel düzeyde etkisini sürdüren Covid-19 salgınına kontrol çabaları uluslararası düzeyden başlayarak, ülkelerin ulusal politikalarına, oradan da yerel düzeye yani kent, kasaba ve semt seviyesinde uygulanmaktadır. Salgınlar yerel ya da küresel düzey fark etmeksizin tüm kurum, kuruluş, meslek örgütü, sendikalar ve sivil toplum örgütlerinin birlikte çalışmasını gerektirir. Topluma verilen hizmetlerin bazıları merkezi yönetimler tarafından gerçekleştirilirken, bazı hizmetlere daha kolay ve hızlı erişimden dolayı yerel yönetimlerin sunması çok önemlidir. Bu sebeple belediyelerin hali hazırda vermesi gereken hizmetlere ek olarak Covid-19 pandemisi döneminde yeni hizmetler sunmaya başlamıştır. Bunlar;

- Ulaşım,
- Sağlık Eğitimi,
- Dezenfeksiyon İşlemleri,
- Sosyal Hizmetler,
- Toplum Sağlığının Korunmasına Yönelik Özel Çalışmalar,
- Belediye Çalışanlarının Korunması gibi hizmetlerdir.

Kentlerde ulaşım konusu belediyelerin başlıca hizmet sağladığı alanlardan biridir. Covid-19 pandemisiyle birlikte toplu taşımada fiziki mesafenin korunmasının neredeyse imkansız olduğu görüldüğünden dünyanın pek çok yerinde toplu taşıma araçlarını sayısının arttırılması, yolcu sayısının yarı kapasite oranında azaltılması, yer altı ulaşım sistemlerinde termal kameraların konulması, el dezenfektan alanlarının kurulması vb. tedbirler alınmıştır. Bunlara ek olarak beyaz yaka çalışanların pek çoğu evden çalışma sistemine geçmiştir. Belediyelerin bir diğer yetki alanı ise topluma hastalık ve korunma yollarını anlatma konusudur. Bu açıdan zengin kaynaklara sahip olan belediyeler billboardlar, yayın kanalları ve benzeri kaynaklar aracılığıyla Covid-19 pandemisinden korunma açısından basit ve anlaşılır dille yayınlar yapmıştır. Toplu taşıma araçları ve insan temasının yüksek olduğu yerlere dezenfeksiyon gereçleri koyarak halk sağlığını koruma konusunda çeşitli çalışmalarda bulunmuşlardır.¹⁷

¹⁷ Nilay Eltiler, "Yerel Yönetimler ve Salgınla Mücadele", s. 70-71.

2.1. Covid-19 Salgınına Karşı Dünya’da Yerel Yönetim Çalışmaları

Günümüzde dünya nüfusunun yüzde elli beşi kentsel alanlarda yaşamaktadır. Bu sebeple kent merkezlerinde yaşanacak olan her gelişme pek çok insanı olumlu ya da olumsuz etkilemektedir. 11 Mart 2020 tarihinden bu yana tüm dünya tarafından Covid-19 olarak tanımlanan koronavirüs pandemisi, salgınla mücadele konusunda ülkeleri harekete geçirmiştir. Başta hükümetler olmak üzere yerel yönetim birimleri ile uluslararası kuruluşlar geliştirdikleri yeni yöntemler ile salgına çözüm aramaktadırlar. Buna rağmen insan popülasyonunun yoğun olduğu kent merkezlerinde salgınlar engellenememektedir. Bu sebeple dünya genelinde kentlerde salgınla mücadele hususunda yerel yönetimlerin yürüttüğü çalışmalar son derece önemlidir. Her bölgenin dinamiklerinin farklı olması, temel ihtiyaçlara karşı birbirinden farklı planların geliştirilmesine neden olmaktadır. Merkezi hükümetler tarafından üretilecek politikalar yerine yerel dinamiklerin gözetilerek sunulacak olan çözümlerin daha hızlı ve etkili sonuç vereceği uygulanan pek çok çalışmada gözlemlenmiştir.¹⁸ Covid-19 pandemisine karşı küresel ölçekte yerel yönetimlerin uygulamalarına bakacak olursak, İspanya’da bulunan Bilboa Belediyesi 13 Mart 2020’de telefon ve telematik kanallarla hizmet verilmesi, toplu taşıma sistemlerinin yeniden düzenlenmesi, özel temizlik hizmetlerinin sunulması, belediye marketlerinin yeterli hale getirilmesi ve vergi ile son ödeme tarihlerinin ertelenmesini düzenleyen bir dizi karar alarak vatandaşlara destek sağlamıştır. Portekiz’in başkenti olan Lizbon Belediyesi ise belediye ait olan müze, galeri, kütüphane ve tiyatroları kapatarak, spor faaliyetlerini askıya aldırılmıştır. Eğitim hizmetinin bir parçası sayılan geziler ve belediyenin bu amaçla sunduğu toplu taşıma hizmetleri iptal edilmiştir. İtalya’nın gözde kentlerinden Milano’nun Belediye yönetimi muhtaç olan kişilere yardım etmek ve kentsel faaliyetlerinde iyileştirilmesini desteklemek amacıyla toplumun her kesiminin başlıklarına açık bir fon oluşturmuştur. Bu fona ise ilk günden 800.000 Avro toplandığı açıklanmıştır.¹⁹

¹⁸ Ulaş Bayraktar, “Pandemide ve Sonrasında Yerel Yönetimler İçin Politika Önerileri”, Erişim Tarihi: 29.01.2022. <https://www.istanpol.org/post/pandemide-ve-sonras%C4%B1nda-yerel-y%C3%B6netimler-i%C3%A7in-politika-%C3%B6nerileri>

¹⁹ “Cities Policy Responses”, OECD, s. 48. Erişim Tarihi: 29.01.2022. https://read.oecd-ilibrary.org/view/?ref=126_126769-yen45847kf&title=Coronavirus-COVID-19-Cities-Policy-Responses



Yunanistan'nın başkenti Atina'da görev yapan belediye yetkilileri, Covid-19'la mücadele kapsamında daimi bilgi paylaşmak ve virüsün yayılımını engellemek adına radyo istasyonları kurarak halkı bilinçlendirmiştir. Sokakların, kaldırımların, yaya yürüyüş yollarının, meydan ve devlet hastanelerinin temizliğini sağlamıştır.²⁰

Amerika'nın en popüler kentlerinden biri olan New York'da yerel yönetimler, halk, işverenler ve diğer paydaşların salgına karşı bilgilenebilmesi için el yıkama, bakım hizmeti isteme vb. konuları içeren broşürler hazırlamışlardır.²¹

Brezilya'da Rio de Janeiro Belediyesi, Covid-19 salgınına karşı yayılımı engelleme amaçlı hızlıca önlem olarak tüm kültürel faaliyetleri ertelemiş ve ulaşım ihtiyacında yaşanacak kalabalığı engellemek amacıyla sanayi sektörünün iş başlangıcını sabah 6'ya, ticaret sektörü için sabah 8'de, hizmet sektörü için ise sabah 10'da iş başı yapma kararı almıştır. Benzer bir anlayışın Japonya'da da yapıldığı görülmüştür. Tokyo Büyükşehir Belediyesi, belediye ve özel sektör çalışanlarını esnek ya da uzaktan çalışma sistemine geçirmiştir. Sergi ve fuar gibi büyük organizasyonların yapılmasını askıya alarak, okullar dahil pek çok kamu kurumunu erişime kapatmıştır. Bunlara ek olarak enfekte olan kişilerin sayısı, durumu ve özelliklerini içeren veri tabanı oluşturarak vatandaşların bilgilendirilmesini sağlamıştır. Ayrıca metro kullanan ve çağrı merkezlerini arayarak yardım talebinde bulunan kişilerin sayıları da paylaşılmıştır.²²

2.2. Covid-19 Salgınına Karşı Türkiye'deki Yerel Yönetim Çalışmaları

Covid-19 salgınının tüm dünyada hızla yayılmasıyla birlikte ülkemizde ilk olarak 10 Ocak 2020 tarihinde T.C. Sağlık Bakanlığı bünyesinde enfeksiyon, göğüs hastalıkları, mikrobiyoloji, viroloji, acil tıp, yoğun bakım ve halk sağlığı uzmanı akademisyenlerden 31 kişilik "Koronavirüs Bilimse Danışma Kurulu" yani "Bilim Kurulu" oluşturularak, hastalığın seyrini takip etme, raporlama, tedavi protokolü hazırlama ile tedbir amaçlı görüş bildirme faaliyetleri yapılmıştır. Türkiye'de ilk

²⁰ OECD, "Cities Policy Responses." s.76.

²¹ OECD, "Cities Policy Responses" s. 85.

²² OECD, "Cities Policy Responses", s. 87-88.

Covid-19 vakası 11 Mart 2020 tarihinde görülmüş, ilk ölüm ise 17 Mart 2020’de yaşanmıştır.²³

Salgının ülkemizde görülmeye başlanmasıyla birlikte mevcut kamu politikalarında da değişime gidilmiştir. Dünyada olduğu gibi Türkiye’de de maske, mesafe ve hijyen kuralları sosyal hayatın yeni normalleri arasına eklenmiştir. Hükümetin kamu politikalarında yaptığı değişiklikleri dört ana başlık altında toplamamız mümkündür. Bunlar; toplumsal bilinçlendirme çalışmaları, ulaşım ve dolaşımın kısıtlanması, ekonomik önlemler ve düzenlemeler ile sosyal yardım ve dayanışmanın sağlanması olarak sıralanmaktadır. Ayrıca kamuoyuna iletilen “evde kal” çağrısı, sosyal faaliyetlerin kısıtlanması, uzaktan eğitim sistemine geçilmesi ve yurtdışı seyahatlerine getirilen kısıtlamalar da salgına karşı uygulanan yeni kamu politikalarındandır. Ekonomik bağlamda yapılan vergi erteleme, vergi muafiyeti sağlama, sağlık altyapısının güçlendirilmesi gibi çalışmalar da pandemi ile mücadelede uygulanmış diğer yöntemler arasına girmiştir.²⁴

İnsan sağlığını ilgilendiren konularda merkezi hükümetler kadar yerel yönetimlerinde çeşitli çalışmalar yürüttüğü bilinen bir gerçektir.

Ülkemiz açısından bakıldığında belediyelerin insan ve çevre sağlığına yönelik görevlendirildiği ilk kanunun 1930 yılında yürürlüğe giren 1593 sayılı “*Umumi Hıfzıssıhha Kanunu*” olduğu görülmektedir. Kanunun 19-20-21 ve 22. maddelerinde toplum sağlığına yönelik çalışmalara ilişkin detaylar sıralanmıştır.²⁵ Bu yasa-ya ek olarak Belediye ve Büyükşehir Belediyelerine de kanunlar aracılığıyla toplum sağlığına hizmet noktasında çeşitli görev ve yetki tanımları yapılmıştır.

3.07.2005 tarihinde çıkarılan 5393 sayılı Belediye Kanununun 14. maddesinin a bendine göre belediyelerin sağlıkla ilgili görev ve yetki sorumlulukları aşağıdaki gibi sıralanmaktadır;

²³ Elif İşlek vd., *COVID-19 Pandemi Yönetiminde Türkiye Örneği: Sağlık Politikası Uygulamaları ve Stratejileri: Sağlık Politikası Uygulamaları ve Stratejileri TUSPE Rapor* (Ankara: Türkiye Sağlık Politikaları Enstitüsü, 2020), 29.

²⁴ Abdulmenaf Turan, “Türkiye’de COVID-19 ile Mücadele: Politikalar ve Aktörler”, *Uluslararası Yönetim Akademisi Dergisi*, no: 3-1 (2020): 14-20.

²⁵ “Umumi Hıfzıssıhha Kanunu”, *Mevzuat Bilgi Sistemi*, Erişim Tarihi: 29.01.2022. <https://www.mevzuat.gov.tr/mevzuat?MevzuatNo=1593&MevzuatTur=1&MevzuatTertip=3>

“İmar, su ve kanalizasyon, ulaşım gibi kentsel alt yapı; coğrafi ve kent bilgi sistemleri; çevre ve çevre sağlığı, temizlik ve katı atık; zabıta, itfaiye, acil yardım, kurtarma ve ambulans; şehir içi trafik; defin ve mezarlıklar; ağaçlandırma, park ve yeşil alanlar; konut; kültür ve sanat, turizm ve tanıtım, gençlik ve spor orta ve yükseköğrenim öğrenci yurtları (Bu Kanununun 75 inci maddesinin son fıkrası, belediyeler, il özel idareleri, bağlı kuruluşları ve bunların üyesi oldukları birlikler ile ortağı oldukları Sayıştay denetimine tabi şirketler tarafından, orta ve yükseköğrenim öğrenci yurtları ile Devlete ait her derecedeki okul binalarının yapım, bakım ve onarımı ile tefrişinde uygulanmaz.); sosyal hizmet ve yardım, nikâh, meslek ve beceri kazandırma; ekonomi ve ticaretin geliştirilmesi hizmetlerini yapar veya yaptırır .”²⁶

10.07.2004 tarihinde çıkarılan 5216 sayılı Büyükşehir Belediyesi Kanununun 7. maddesinin v bendine göre büyükşehir belediyelerinin sağlıkla ilgili görev ve yetki sorumlulukları aşağıdaki gibi sıralanmaktadır;

“Sağlık merkezleri, hastaneler, gezici sağlık üniteleri ile yetişkinler, yaşlılar, engelliler, kadınlar, gençler ve çocuklara yönelik her türlü sosyal ve kültürel hizmetleri yürütmek, geliştirmek ve bu amaçla sosyal tesisler kurmak, meslek ve beceri kazandırma kursları açmak, işletmek veya işlettirmek, bu hizmetleri yürütürken üniversiteler, yüksek okullar, meslek liseleri, kamu kuruluşları ve sivil toplum örgütleri ile işbirliği yapmak.”²⁷

Kanunların da vermiş olduğu yetki ile ülkemizde salgınla mücadele esnasında yerel yönetimlerde önemli sorumluluklar üstlenmiştir. Bu amaçla birçok belediye ve büyükşehir belediyesinin bölgesel ihtiyaçları gözetilerek birbirleriyle benzeşen ya da farklılaşan çalışmalar gerçekleştirilmiştir. Bazı büyükşehir belediyeleri ise yetkileri kapsamında kalarak daha yenilikçi uygulamalar geliştirmiş ve yerel halk için ek hizmetler sunmuştur.²⁸

Çalışmanın bu kısmında pandemiyle mücadelede ülkemizdeki 6 büyükşehir belediyesi incelenmiştir. Çalışma sürecinde İstanbul, Ankara, İzmir, Gaziantep,

²⁶ “Belediye Kanunu”, Mevzuat Bilgi Sistemi, Erişim Tarihi: 29.01.2022.

<https://www.mevzuat.gov.tr/mevzuat?MevzuatNo=5393&MevzuatTur=1&MevzuatTertip=5>

²⁷ “Büyükşehir Belediyesi Kanunu”, Mevzuat Bilgi Sistemi, Erişim Tarihi: 29.01.2022.

<https://www.mevzuat.gov.tr/mevzuat?MevzuatNo=5216&MevzuatTur=1&MevzuatTertip=5>

²⁸ Asmin Kavas Bilgiç, “COVID-19 ile Mücadele Sürecinde Yerel Yönetimlerin Genel Görünümü”, *İdealkent*, no: 31-11 (2020): 2092. Doi: 0.31198/idealkent.817322

Diyarbakır ve Şanlıurfa Büyükşehir Belediyelerinin internet siteleri, dijital kaynakları ve faaliyet raporları incelenerek salgın ile mücadele sürecinde yürüttükleri hizmetler derlenmiştir.

2.2.1. İstanbul Büyükşehir Belediyesi Covid-19 Çalışmaları

Asırlardır pek çok medeniyete ev sahipliği yapmış olan İstanbul, ülkemizin en kalabalık nüfusuna sahip şehri olarak kabul edilmektedir. Kent, geçmişten günümüze her dönem göç alması ile birlikte nitelikli insan gücünün ve önemli yatırımların toplandığı bir metropol olarak adlandırılmaktadır.²⁹ Türkiye İstatistik Kurumu'nun 31 Aralık 2021 yılı adrese dayalı nüfus kayıt sistemine göre İstanbul'un nüfusu 15,840,900 olarak açıklanmıştır.³⁰

Nüfus verilerine göre İstanbul, yönetilmesi güç bir şehir olarak anlaşılmaktadır. Bu sebeple İstanbul Büyükşehir Belediyesi tarafından pandemi ile mücadele kapsamında ilk olarak “Koronavirüs İBB İstanbul” isimli bir web sitesi kurmuştur. Halkı bilinçlendirmek adına yapılan bu web sitesi incelendiğinde Covid-19, İBB bilgilendirmeleri, neler yapıyoruz, bilimsel danışma kurulu, iletişim ve harita gibi başlıklar göze çarpmaktadır. Başlıklar incelendiğinde İstanbul Büyükşehir Belediyesi'nin kentte yaşayan yerli halkı son gelişmelerden haberdar etmek ve salgına karşı önlem almak için geniş kapsamlı bir çalışma yapmış olduğu görülmektedir. İstanbul Büyükşehir Belediyesi salgınla mücadele döneminde yaptığı çalışmalarını on başlık altında toplamıştır. Bunlar; yardımlaşma ve koordinasyon merkezi, sağlık, yaşlı nüfusu, sokakta yaşayanlara alternatif tesis, İstanbullar için maske üretimi, ulaşım, gıda bağıışı, tarım, sağlık çalışanları için yüz koruyucu maske ve sokak hayvanları için yardım olarak sıralanmaktadır.

Büyükşehir yönetimi, Yenikapı Avrasya Gösteri Merkezi'nde pandemi sürecinde doğru bilgilendirme yapabilmek ve salgına karşı önlem alabilmek amacıyla “Yardımlaşma ve Koordinasyon Merkezi” kurmuştur. Merkeze yardımcı olması

²⁹ “Nüfus Bakımından Türkiye'nin En Büyük Kenti: İstanbul”, T.C. İstanbul Valiliği, Erişim Tarihi: 2.02.2022.

<http://www.istanbul.gov.tr/nufus-bakimindan-turkiyenin-en-buyuk-kenti-istanbul>

³⁰ “Adrese Dayalı Nüfus Kayıt Sistemi Sonuçları, 2021”, Türkiye İstatistik Kurumu, Erişim Tarihi: 2.02.2022.

<https://data.tuik.gov.tr/Bulten/Index?p=Adrese-Dayali-Nufus-Kayit-Sistemi-Sonuculari-2021-45500&dil=1>



amacıyla alanında uzman isimlerin katılımıyla Bilim Kurulu oluşturulmuş ve meslek odalarının, sivil toplum kuruluşlarının katkılarıyla şehrin sağlıklı yönetilmesi için toplantılar yapılmıştır. Sağlık alanında yapılan çalışmalar ise hastalar, hasta yakınları ve sağlık çalışanlarına yöneliktir. Özellikle sağlık çalışanları adına yapılan ücretsiz toplu taşıma, otopark hizmeti, wifi hizmeti ve ihtiyaç halinde otellerde konaklama imkanı gibi hizmetler pek çok belediyeye kıyasla İstanbul Büyükşehir Belediyesini öne çıkarmaktadır. Hastanelerin yetersiz kalması durumuna karşılık Yenikapı Miting Alanı, Gürpınar Su Ürünleri Hali ve Maltepe Miting Alanı geçici karantina ve sahra hastanesi olarak belirlenmiştir. İstanbul'da ikamet eden yaşlılar için ALO 153 yardım masası kurularak temel ihtiyaçlarını karşılama konusunda özel bir ekip kurulmuştur. Sokakta yaşayan evsizlere yönelik salgın döneminde beslenme ve barınma ihtiyaçlarını karşılayarak sağlık kontrollerini yapabilecekleri, düzenli dezenfekte edilen alternatif tesis alanları kurulmuştur. Toplu alanlarda maske kullanımının zorunlu hale gelmesiyle birlikte artan ihtiyacı karşılamak için İSMEK eğitimcileri tarafından maske üretilmeye başlanmıştır. İstanbulluların sağlıklı bir ulaşım yapabilmesi için belirli metro istasyonlarında termal kamera uygulamasına geçilerek takip yapılmaktadır. Halktan gelen bağışlar ve belediyenin olanakları ile ihtiyaç sahiplerine dağıtılmak üzere temel gıda ve hijyen malzemesi paketlenmesi için özel bir ekip ve dijital dağıtım ağı kurulmuştur. Bu süreçte çiftçiler için ücretsiz fide, gübre ve ilaç dağıtımı yapılarak üretilen sebze ve meyveler ihtiyaç sahiplerine ücretsiz dağıtılmaktadır. İBB ekiplerinde sağlık çalışanları için üç boyutlu yazıcılar aracılığıyla özel maskeler üretilmektedir. Koronavirüs ile mücadele noktasında sokak hayvanları için ise mama dağıtımı ve özel bakım çalışmaları yapılmaktadır.³¹

Bunlara ek olarak İstanbul Büyükşehir Belediyesince çeşitli gönüllü çalışmalar da yürütülmektedir. Gönüllü çalışmalar içerisinde en öne çıkanı “Askıda Fatura” uygulaması olmuştur. İhtiyaç sahiplerine yardımcı olmak amaçlı başlatılan bu çalışma ile fatura ödemeleri gerçekleştirilmesi planlanmaktadır. Vatandaş desteği, konaklama imkanı, su israfının önüne geçme amaçlı yapılan çalışmalar ve çeşitli kamu bilgilendirme kampanyaları ise İstanbullular için yapılan diğer çalışmalar-

³¹ “İBB Çalışmaları”, İstanbul Büyükşehir Belediyesi, Erişim Tarihi: 2.02.2022. <https://koronavirüs.ibb.istanbul/ibb-sorumluluk/>

dandır.³² İBB'nin diğer büyükşehir belediyelerinden farkı bünyesinde uzman hekimlerden oluşan bir bilim kurulu kurarak, sık sık toplantılar düzenleyip raporlamalar yapmasıdır.³³

2.2.2. Ankara Büyükşehir Belediyesi Covid-19 Çalışmaları

Cumhuriyet öncesi küçük bir kasaba görünümünde olan Ankara, 1923'ten sonra ülkemizin başkenti olmuştur. Günümüzde Türkiye'nin nüfus yoğunluğu bakımından ikinci büyük şehri olarak anılan bu kent başkent özelliğinden dolayı uluslararası heyetler tarafından sık sık ziyaret edilmektedir. Bu ziyaretler sayesinde de ülkemizin dış ticaretine büyük katkı sağlamaktadır. Buna ek olarak savunma sanayi ile ilgili pek çok yatırım Ankara'da gerçekleştirilmektedir.³⁴

31 Aralık 2021 tarihli adrese dayalı nüfus kayıtlarına göre kentin toplam nüfusu 5,747,325 kişiden oluşmaktadır.³⁵ Ülkemizde nüfus bakımından ikinci büyük şehri ve başkenti olması sebebiyle Ankara çok önemli bir pozisyonda yer almaktadır. Bu nedenle salgında şehrin yerel yönetimlerine büyük görev düşmektedir. Nitekim pandemiye karşı Ankara Büyükşehir Belediyesince yapılan çalışmalar incelendiğinde, vatandaşların yoğun olarak bulunduğu bölgeler olan toplu taşıma araçları ve duraklar, pazar yerleri, toptancı hali, camii, ibadethane, kamu kurum ve kuruluşları, Ankara ili içerisindeki işletme ve sanayi siteleri, konuk ve sığınma evleri, hayvan barınakları, KYK öğrenci yurtları, Büyükelçilik binaları ile kamusal hizmet veren araçlar içerisinde toplam 547,100 metrekare alanı kapsayacak şekilde dezenfektasyon çalışmaları yapılmıştır. Vatandaşlara yönelik kişisel koruyucu ekipman desteği sağlanarak %70 ve üzeri alkol oranına sahip el dezenfektan stantları kurularak dağıtımları gerçekleştirilmiştir.³⁶

³² “Gönüllü Çalışmalar”, İstanbul Büyükşehir Belediyesi, Erişim Tarihi: 2.02.2022.

<https://koronavirus.ibb.istanbul/vatandas-sosyal-sorumluluk/>

³³ “Bilimsel Danışma Kurulu Kurul Üyeleri”, İstanbul Büyükşehir Belediyesi, Erişim Tarihi: 2.02.2022.

<https://koronavirus.ibb.istanbul/bilim-kurulu/>

³⁴ “Ankara Tarihçe ve Diğer Bilgiler”, T.C. Kültür ve Turizm Bakanlığı, Erişim Tarihi: 3.02.2022.

<https://ankara.ktb.gov.tr/TR-152389/ankara-tarihce-ve-diger-bilgiler.html>

³⁵ “Adrese Dayalı Nüfus Kayıt Sistemi Sonuçları, 2021”.

³⁶ “2020 Yılı Faaliyet Raporu”, T.C. Cumhurbaşkanlığı Strateji ve Bütçe Başkanlığı, s. 219-220. Erişim Tarihi: 3.02.2022. <http://www.sp.gov.tr/tr/stratejik-plan/s/1980/Ankara+Buyuksehir+Belediyesi+2020-2024>



Bunlara ek olarak pandemi döneminde sosyal mesafe kuralını uygulanabilir hale getirmek için “Bisiklet Yolu” projesini hayata geçirmiştir. Çevrimiçi eğitim konusunda internet hizmetine ulaşamayan bölgelere wifi hizmeti sağlanmıştır. Maddi anlamda zorluk çeken vatandaşlar için organik ve uygun fiyatlı ürünlerin aracısız şekilde satılacağı “Başkent Market’in” üçüncü şubesi açılmıştır. ABB TV üzerinden çeşitli tiyatro oyunları sergilenerek hem sanatçılara hem de izleyicilere destek verilmiştir. Salgın döneminde gelir kaybı yaşayan kağıt toplayıcıları, pazarcı esnafı ve müzisyen gibi meslek gruplarına 650 TL nakdi destekte bulunulmuştur. Yerli üretimi destekleyerek Ankara’da hayvancılığın geliştirilmesi amacıyla 3 ilçede 153 gebe manda 51 hayvan yetiştiricisine hibe edilmiştir. “Ankara Tek Yürek”, “Lezzet Ankara”, “6 Milyon Tek Yürek” gibi çeşitli kampanyalar ile ihtiyaç sahibi esnaf ve vatandaşlara yardım toplanmıştır.³⁷

2.2.3. İzmir Büyükşehir Belediyesi ve Covid-19 Çalışmaları

Türkiye’nin üçüncü büyük şehri olan İzmir, çağdaş, gelişmiş ve işlek bir ticaret merkezi olarak anılmaktadır. İzmir’in coğrafi konumu, kozmopolit yapısı, tarihi zenginliği, metropol özellikleri ve ülkemizin geçmişten günümüze en Avrupai şehri kabul edilmesi pek çok kente oranla daha çok sevilmesine sebep olmaktadır. Kara, deniz ve hava ulaşımının kolaylığı hem turizm hem ticaret açısından kentin ekonomisine büyük katkı sağlamaktadır.³⁸

İzmir’in 31 Aralık 2021 adrese kayıtlı nüfus sistemi sonuçlarına göre kentte 4,425,789 kişinin ikamet ettiği görülmektedir. Kentte yaşayan vatandaş sayısının yüksek olması Büyükşehir Belediyesinin hizmet noktasında pek çok yardımda bulunması gerektiğini ortaya koymaktadır. Bu amaçla pandemi döneminde ilk olarak salgına karşı doğru kararları verebilmek için “Bilim Kurulu” oluşturulmuştur. İZSU, ESHOT, Belediye Şirket ve İştrakleri dahil tüm birimlerde çalışanlar ve ziyaretçilerin doktor ile hemşire kontrolü sağlanan bir kapıdan giriş yapılması yönünde çalışmalar başlatılmıştır. Toplantı organizasyonları çevrimiçi uygulama

³⁷ “Ankara Büyükşehir Belediyesi’nin Faaliyetleri ve Aldığı Önlemler”, Capitals Initiative for COVID-19, Erişim Tarihi: 3.02.2022. <https://capitalsinitiative.org/2020/03/23/measures-taken-for-ankara/?lang=tr>

³⁸ “Genel Bilgiler, T.C. Kültür ve Turizm Bakanlığı İzmir İl Kültür ve Turizm Müdürlüğü, Erişim Tarihi: 4.02.2022. <https://izmir.ktb.gov.tr/TR-77342/genel-bilgiler.html>

platformlarına taşınmıştır. Toplu taşıma araçlarında temizlik ve dezenfeksiyon çalışmaları yapılmaktadır. Cenaze ve defin işlemleri sürecinde umumi hıfzıssıhha kurallarına ek olarak salgın önlemleri çerçevesinde süreçler yürütülmektedir. Tarihi Asansör Binası, Sasalı Doğal Yaşam Parkı gibi vatandaşların toplu olarak bir araya gelebilecekleri eğlence mekanları kapatılmıştır. Huzurevi ve Geçici Konukları ziyarete kapatılarak dışarıdan besin alışverişi yasaklanmıştır. Herhangi bir aksaklık yaşanmaması için de bu merkezlerde çalışan personellere yönelik sağlık hizmeti sağlanacaktır. Zabıta vatandaşların hijyen ürünlerine fahiş fiyat ödemeleri için denetimleri arttırmıştır.³⁹ Milli Eğitim Bakanlığınca alınan uzaktan eğitim kararına binaen kentte yaşayan ihtiyaç sahibi öğrencilere bilgisayar, tablet ve dizüstü bilgisayar desteği verilmiştir.⁴⁰ Karantina sürecinde olan ve evlerinde tedavi gören ve vatandaşlar için yemek servisi yapılmaktadır.⁴¹

2.2.4. Gaziantep Büyükşehir Belediyesi ve Covid-19 Çalışmaları

Güneydoğu Anadolu Bölgesi'nin en büyük kenti olan Gaziantep; nüfusu, ekonomik potansiyeli, kültürel ve tarihsel bağlamda zenginliği ile Türkiye'nin altıncı büyük kenti olarak kabul görmektedir.⁴² Türkiye İstatistik Kurumunun 2021 İl, tek yaş ve cinsiyete göre nüfus çalışması raporunda kentin 2021 nüfusu 2,130,432 olarak açıklanmıştır.⁴³ Gaziantep Büyükşehir Belediyesi salgın döneminde e-belediyecilik uygulamasını başlatmıştır. Bununla birlikte belediye hizmetleri iki ana başlık altında düzenlenmiştir. Bunlardan ilki dezenfekte ve temizlik, ikincisi ise sosyal yardımlardır. GASMEK atölyesinde Antep halkı için hijyen, temizlik malzemeleri üretilmekte ve Gaziantep Büyükşehir Belediyesi bu konuda ilk çalışma yapan belediye ünvanını taşımaktadır. Sosyal hizmet ve yardımlar ise Vali-

³⁹ "İzmir'de Yeni Önlemler", İzmir Büyükşehir Belediyesi, Erişim Tarihi: 4.02.2022. <https://www.izmir.bel.tr/tr/Haberler/izmir-de-yeni-onlemler/41395/156>

⁴⁰ "İhtiyaç Sahiplerine Destek Hizmeti / Ayni ve Nakdi Yardımlar", İzmir Büyükşehir Belediyesi, Erişim Tarihi: 4.02.2022. <https://www.izmir.bel.tr/tr/ayni-ve-nakdi-yardimlar/910/4092>

⁴¹ "Büyükşehir Evinde Covid Tedavisi Görenlere Yemek Dağıtımını Sürdürüyor", İzmir Büyükşehir Belediyesi, Erişim Tarihi: 4.02.2022, <https://www.izmir.bel.tr/tr/Haberler/%E2%80%8Bbuyuksehir-evinde-covid-tedavisi-gorenlere-yemek-dagitimini-surduruyor/44455/156>

⁴² "Gaziantep Hakkında", Gaziantep Büyükşehir Belediyesi, Erişim Tarihi: 7.02.2022. <https://www.gaziantep.bel.tr/tr/gaziantepi-kesfet/gaziantep-hakkinda>

⁴³ "İl, Tek Yaş ve Cinsiyete Göre Nüfus", Türkiye İstatistik Kurumu, Erişim Tarihi: 7.02.2022. <https://data.tuik.gov.tr/Bulten/Index?p=Adrese-Dayali-Nufus-Kayit-Sistemi-Sonuculari-2021-45500>

lik koordinasyonu ile gerçekleştirilmiştir. Vatandaşların evdeki yaşamlarını güzelleştirmek adına online spor, kitap okuma, yarışma, yemek tarifi ve çeşitli uzaktan eğitim hizmetleri sağlanmıştır. Gaziantep ŞÖNİM ile işbirliği yapılarak Alo 153 Çağrı Merkezine gelen şikayetlere karşı hukuki ve psikolojik danışmanlıklar verilmektedir. Pandemi sürecinde işsiz kalanlar birikmiş kira, elektrik ve doğalgaz gibi borçlar belediye yönetimince ödenmektedir. 65 yaş üstü yaklaşık 2000 kişiye sıcak yemek dağıtımı ve gıda yardımı yapılmıştır.⁴⁴

2.2.5. Diyarbakır Büyükşehir Belediyesi ve Covid-19 Çalışmaları

Tarih boyunca Amida, Amid, Kara-Amid, Diyar-Bekr, Diyarbekir ve Diyarbakır adları ile anılan kent Güneydoğu Anadolu bölgesinin orta kısmında yer almaktadır. Her devirde önemini korumuş ve Anadolu ile Mezopotamya, Avrupa ile Asya arası doğal bir geçiş güzergahı görevi gören şehir bu sayede çeşitli uygarlıkların kültürel zenginliklerini günümüze kadar ulaştırmıştır.⁴⁵ Diyarbakır ekonomisi ağırlıklı olarak tarım ve hayvancılık üzerinedir. Buna ek olarak küçük çaplı sanayi, turizm ve ticaret faaliyetleri de bulunmaktadır. Ekilen tarım ürünleri buğday, arpa, pamuk ve kırmızı mercimekten oluşmaktadır.⁴⁶ 2021 yılı adrese dayalı nüfus kayıt sistemi sonuçlarına göre kentin toplam nüfusu 1,783,431'dir.⁴⁷ Nüfusun diğer kentlere oranla görece az olması salgınla mücadele döneminde Diyarbakır Büyükşehir Belediyesinin işlerini kolaylaştırdığı görülmektedir. Salgın döneminde belediye ekipleri cadde ve kaldırımları tazyikli su ile yıkamış, hafta sonu sokağa çıkma yasaklarının olduğu dönemi fırsata çevirerek temizlik ekipleri ile çalışmalar gerçekleştirmiştir. Toplu taşıma faaliyetlerinin yoğun olduğu bölgelerde durak ve üst geçitler deterjanlı su ile yıkanarak dezenfekte işlemleri gerçekleştirilmiştir. Çöp toplama araçları, traktörler ve yol süpürge araçları da tüm mantar, bakteri ve virüslere karşı dezenfekte etmiştir.⁴⁸ Büyükşehir bünyesinde yer alan Sağlık İşleri Daire

⁴⁴ "Covid-19 Salgını ve TRC1 Bölgesi, Salgın Sürecinin Toplumsal Boyutları", Gaziantep: İpekyolu Kalkınma Ajansı Yayınları, 2020, s. 23-24.

⁴⁵ "Diyarbakır Genel Bilgiler", T.C. Diyarbakır Valiliği, Erişim Tarihi: 8.02.2022. <https://www.diyarbakir-kulturturizm.org/Info/Details/Diyarbakir-Genel-Bilgiler/156>

⁴⁶ Diyarbakır İli Sanayi Profiline Oluşturulması", Diyarbakır: Karacadağ Kalkınma Ajansı Yayınları, 2013, s. 13.

⁴⁷ "İl, Tek Yaş ve Cinsiyete Göre Nüfus".

⁴⁸ "Faaliyet Raporu", T.C. Diyarbakır Büyükşehir Belediyesi, s. 66-67. Erişim Tarihi: 8.02.2022. <https://www.diyarbakir.bel.tr/kurumsal/faaliyet-raporlari.html>



Başkanlığınca halk sağlığını korumak amacıyla gıda satışı yapan mekanlarda maske, sosyal mesafe ve temizlik kurallarına uyulup uyulmadığını görmek amaçlı periyodik denetimler yapılmıştır. Pandemi sebebiyle kapatılan “Dengbej Evi (Mala Dengbejan)” yeniden ziyaretçilere açılarak sözlü edebiyat geleneğinin temsilcileri ile halk buluşturulmuştur. Pandemi koşulları nedeniyle kapalı ortamlarda gerçekleştirilemeyen sanat etkinlikleri “Küçede Sanat Var” adıyla açık havada gerçekleştirilmiş ve halkın canlı müzik eşliğinde eğlenmesi sağlanmıştır.⁴⁹

2.2.6. Şanlıurfa Büyükşehir Belediyesi ve Covid-19 Çalışmaları

Şanlıurfa; ülkemizin yedinci, nüfus bakımından ise sekizinci büyük ili olarak kabul edilmektedir. Kentin şehirleşme oranı ise %55’tir.⁵⁰ UNESCO Dünya Miras Listesi’nde yer alan ve “Tarihin Sıfır Noktası” olarak nitelendirilen Göbeklitepe’de, ziyaretçi merkezi, animasyon gösteri salonu, mağaza, kafeterya, otopark, yürüyüş alanı ve servis merkezleri dezenfekte edilmiştir. Kentin diğer bir tarihi mekanı olan “Balıklıgöl” ve çevresinde de dezenfektasyon işlemleri yapılmıştır.⁵¹ Şehir içi toplu taşıma alanlarında temizlik işlemleri gerçekleştirilerek kent sakinlerinin araçları da dezenfekte edilmiştir. Alo 153, Beyaz Masa ve Whatsapp hattı ile sosyal medya kanallarından talep edilen yardımlar için vatandaşlara destek verilmiştir. Büyükşehir bünyesinde maske üretimleri gerçekleştirilerek halka dağıtımı sağlanmıştır. Gıda ve yardım kolileri hazırlanarak ihtiyaç sahiplerine ulaştırılmıştır. Cami hoparlörlerinden “Evde Kal” anonsları yapılarak halka çeşitli duyurular yapılmıştır.⁵² Kentte yaşayan yabancı uyruklu vatandaşlara okullarda aşının faydaları anlatılarak salgına karşı mücadele noktasında ikinci aşılarını olmaları çağrısı yapılmıştır. Aşılarını tamamlayan yabancı uyruklu kişilere hediye olarak hijyen kiti verilmiştir.⁵³

⁴⁹ “Faaliyet Raporu”, T.C. Diyarbakır Büyükşehir Belediyesi, s. 71-76.

⁵⁰ “Genel Bilgiler”, Şanlıurfa Valiliği, Erişim Tarihi: 8.02.2022. <http://www.sanlıurfa.gov.tr/genel-bilgiler>

⁵¹ “Büyükşehirden Tarihin Sıfır Noktasında Dezenfektasyon”, Şanlıurfa Büyükşehir Belediyesi, Erişim Tarihi: 8.02.2022. <https://www.sanlıurfa.bel.tr/icerik/10895/21/buyuksehirde-tarihin-sifir-noktasinda-dezenfeksiyon>

⁵² “Büyükşehir, Covid-19 Salgının İlk Dakikalarından İtibaren Sahada”, Şanlıurfa Büyükşehir Belediyesi, Erişim Tarihi: 8.02.2022. <https://www.sanlıurfa.bel.tr/icerik/11245/21/buyuksehir-covid-19-salginin-ilk-dakikalarindan-ittibaren-sahada>

⁵³ “Büyükşehir’den Aşı Çalışmalarına Destek”, Şanlıurfa Büyükşehir Belediyesi, Erişim Tarihi: 8.02.2022. <https://www.sanlıurfa.bel.tr/icerik/12599/21/buyuksehirde-asi-calismasina-destek>



SONUÇ

Covid-19 pandemisi dünyaya olduğu kadar ülkemizde de pek çok ölüme yol açmıştır. Bugün hala devam etmekte olan salgına karşı çeşitli aşı ve ilaç denemeleri yapılsa da tamamıyla bitmesi sağlanamamıştır. Bu sebeple hükümet ve sağlık çalışanları kadar halka da pek çok görev düşmüştür. Sosyal mesafe, maske ve hijyen kuralları salgının ilk aylarında katı bir biçimde uygulansa da hastalığın ikinci yılında olan ülkemizde eskisi kadar rağbet görmemektedir. Salgından korunma konusunda vatandaşlar kadar kent yönetimlerine de büyük iş düşmektedir. Toplu yaşam alanı olan kentlerde hijyen ve temizlik için sık sık dezenfeksiyon gerçekleştirilmeli ve halkın sağlığı güvence altına alınmalıdır. Bu amaçla pek çok Büyükşehir Belediyesi yönetimi çeşitli çalışmalar yürütmüştür. İstanbul, Ankara ve İzmir gibi metropol olan kentler pandemi süresince salgına karşı büyük mücadele göstererek pek çok yeni uygulamaya imza atmıştır. Özellikle bünyelerinde İstanbul ve İzmir Büyükşehir Belediyelerinin bünyelerinde kurmuş oldukları Bilim Kurulları yenilikçi bir adım olmuştur. Ayrıca kentte yaşayan ve yoksulluk sınırında bulunan haneler için yürüttükleri fatura kampanyaları ile İstanbul, Ankara ve İzmir öncü birer kent halini almıştır. Gaziantep, Diyarbakır ve Şanlıurfa örnekleri incelendiğinde Güneydoğu Anadolu'da yer alan bu üç kentin içerisinde vatandaşa yönelik hizmeti en iyi düzeyde sağlayan yönetimin Gaziantep Büyükşehir Yönetimi olduğu anlaşılmaktadır. Bünyesinde oluşturduğu e-belediyecilik sistemi ile kent içerisinde yüz yüze yapılması gereken pek çok faaliyeti çevrimiçi ortama taşımış ve tüm halkın yararlanmasını sağlamıştır. Diyarbakır ve Şanlıurfa ise halka yardım noktasında daha geleneksel çalışmalarda bulunmuştur. Diyarbakır'da kültürün önemli bir parçası sayılan "Denbej Evi"nin açılması ile Şanlıurfa'da yabancı uyruklu bireylere yönelik yapılmış olan aşı çalışmaları bu iki Büyükşehir Belediyesi'nin salgına karşı yaptığı en farklı çalışma olarak tespit edilmiştir.

KAYNAKÇA

- [1] Aslan, Recep. “Tarihten Günümüze Epidemiler, Pandemiler ve Covid-19”, *Göller Bölgesi Aylık Ekonomi ve Kültür Dergisi Ayrıntı*, no. 8-85 (2020): 35-41.
- [2] Ataç, Adnan ve Uçar, Muharrem. “Önemli Bulaşıcı Hastalıklar ve Yaşam Sürecine Etkileri”, *Bilim Tarihi Araştırmaları*, no.2 (2006),: 33-42.
- [3] Bayraktar, Ulaş. “Pandemide ve Sonrasında Yerel Yönetimler İçin Politika Önerileri” Erişim Tarihi: 29.01.2022. <https://www.istanpol.org/post/pandemide-ve-sonras%C4%B1nda-yerel-y%C3%B6netimler-i%C3%A7in-politika-%C3%B6nerileri>
- [4] Bilgiç Kavas, Asmin. “COVID-19 ile Mücadele Sürecinde Yerel Yönetimlerin Genel Görünümü”, *İdealkent*, no: 31-11 (2020): 2084-2112. Doi: 0.31198/idealkent.817322
- [5] Capitals Initiative for COVID-19. “Ankara Büyükşehir Belediyesi’nin Faaliyetleri ve Aldığı Önlemler”, Erişim Tarihi: 3.02.2022. <https://capitalsinitiative.org/2020/03/23/measures-taken-for-ankara/?lang=tr>
- [6] Çiçek, Yeter. “Geçmişten Günümüze Türkiye’de Yerel Yönetimler” *KSÜ Sosyal Bilimler Dergisi*, no. 11-1 (2014): 53-64.
- [7] Derman, Orhan. “Tarih Boyunca İnsanlığın Salgın Hastalıklarla Mücadelesi”, *Çocuk Sağlığı ve Hastalıkları Dergisi*, 63 no. 1-4 (2020): 26-31.
- [8] Etiler, Nilay. “Yerel Yönetimler ve Salgınlarla Mücadele”, Türk Tabipler Birliği Covid-19 Pandemisi 6. Değerlendirme Raporu, Erişim Tarihi: 29.01.2022. https://www.ttb.org.tr/kollar/covid19/yazdir.php?Tablo=tbl_yayin&Guid=42ee583e-fb2d-11ea-abf2-539a0e741e38
- [9] Gaziantep Büyükşehir Belediyesi. “Gaziantep Hakkında” Erişim Tarihi: 7.02.2022. <https://www.gaziantep.bel.tr/tr/gaziantepi-kesfet/gaziantep-hakkında>
- [10] İpekyolu Kalkınma Ajansı. “Covid-19 Salgını ve TRC1 Bölgesi, Salgın Sürecinin Toplumsal Boyutları”. Gaziantep: İpekyolu Kalkınma Ajansı Yayınları, 2020.
- [11] İstanbul Büyükşehir Belediyesi. “İBB Çalışmaları”, Erişim Tarihi: 2.02.2022. <https://koronavirus.ibb.istanbul/ibb-sorumluluk/>
- [12] İstanbul Büyükşehir Belediyesi. “Gönüllü Çalışmalar”, Erişim Tarihi: 2.02.2022. <https://koronavirus.ibb.istanbul/vatandas-sosyal-sorumluluk/>
- [14] İstanbul Büyükşehir Belediyesi. “Bilimsel Danışma Kurulu - Kurul Üyeleri”, Erişim Tarihi: 2.02.2022. <https://koronavirus.ibb.istanbul/bilim-kurulu/>



- [15] İşlek, Elif, Özaktan, Yonca, Bilir Kardelen, Merve, Arı, Oğuz Hakan, Çelik Hüseyin, Yıldırım, Hüseyin Hasan. *COVID-19 Pandemi Yönetiminde Türkiye Örneği: Sağlık Politikası Uygulamaları ve Stratejileri: Sağlık Politikası Uygulamaları ve Stratejileri TÜSPE Rapor* Ankara: Türkiye Sağlık Politikaları Enstitüsü, 2020.
- [16] İzmir Büyükşehir Belediyesi. “İzmir’de Yeni Önlemler”, Erişim Tarihi: 4.02.2022. <https://www.izmir.bel.tr/tr/Haberler/izmir-de-yeni-onlemler/41395/156>
- [17] İzmir Büyükşehir Belediyesi. “İhtiyaç Sahiplerine Destek Hizmeti / Ayni ve Nakdi Yardımlar”, Erişim Tarihi: 4.02.2022. <https://www.izmir.bel.tr/tr/ayni-ve-nakdi-yardimlar/910/4092>
- [18] İzmir Büyükşehir Belediyesi. “Büyükşehir Evinde Covid Tedavisi Görenlere Yemek Dağıtımını Sürdürüyor”, Erişim Tarihi: 4.02.2022. <https://www.izmir.bel.tr/tr/Haberler/%E2%80%8Bbuiyuksehir-evinde-covid-tedavisi-gorenlere-yemek-dagitimini-surduruyor/44455/156>
- [19] Jackson, Ralph. *Roma İmparatorluğunda Doktorlar ve Hastalıklar*. Çev. Şenol Mumcu. İstanbul: Homer Kitabevi, 1999.
- [20] Karacadağ Kalkınma Ajansı. “Diyarbakır İli Sanayi Profiline Oluşturulması”, Diyarbakır: Karacadağ Kalkınma Ajansı Yayınları, 2013.
- [21] Keleş, Ruşen. *Yerinden Yönetim ve Siyaset*. İstanbul: Cem Yayınevi, 2012.
- [22] Kılıç, Orhan. “*Tarihte Küresel Salgın Hastalıklar ve Toplum Hayatına Etkileri*”. Ed. Muzaffer Şeker, Ali Özer, Cem Korkut. Ankara: TDV Yayın Matbaacılık, 2020.
- [23] Mansel, Müfid, Arif. *Ege ve Yunan Tarihi*. Ankara: Türk Tarih Kurumu Yayınları, 1995.
- [24] Mevzuat Bilgi Sistemi. “Umumi Hıfzıssıhha Kanunu” Erişim Tarihi: 29.01.2022. <https://www.mevzuat.gov.tr/mevzuat?MevzuatNo=1593&MevzuatTur=1&MevzuatTertip=3>
- [25] Mevzuat Bilgi Sistemi. “Belediye Kanunu” Erişim Tarihi: 29.01.2022.
- [26] <https://www.mevzuat.gov.tr/mevzuat?MevzuatNo=5393&MevzuatTur=1&MevzuatTertip=5>
- [27] Mevzuat Bilgi Sistemi. “Büyükşehir Belediyesi Kanunu”, Erişim Tarihi: 29.01.2022.
- [28] <https://www.mevzuat.gov.tr/mevzuat?MevzuatNo=5216&MevzuatTur=1&MevzuatTertip=5>
- [29] OECD. “Cities Policy Responses” Erişim Tarihi: 29.01.2022. https://read.oecd-ilibrary.org/view/?ref=126_126769-yen45847kf&title=Coronavirus-COVID-19-Cities-Policy-Responses
- [30] Ökmen, Mustafa, Parlak, Bekir. *Kurumdan Uygulamaya Yerel Yönetimler İlkeler Yaklaşımlar ve Mevzuatlar*. Bursa: Alfa Akademi, 2010.

- [31] Şanlıurfa Valiliği. “Genel Bilgiler”, Erişim Tarihi: 8.02.2022. <http://www.sanlıurfa.gov.tr/genel-bilgiler>
- [32] Şanlıurfa Büyükşehir Belediyesi. “Büyükşehirden Tarihin Sıfır Noktasında Dezenfeksiyon”, Erişim Tarihi: 8.02.2022. <https://www.sanlıurfa.bel.tr/icerik/10895/21/buyuksehir-den-tarihin-sifir-noktasinda-dezenfeksiyon>
- [33] Şanlıurfa Büyükşehir Belediyesi. “Büyükşehir, Covid-19 Salgının İlk Dakikalarından İtibaren Sahada”, Erişim Tarihi: 8.02.2022. <https://www.sanlıurfa.bel.tr/icerik/11245/21/buyuksehir-covid-19-salginin-ilk-dakikalarindan-itibaren-sahada>
- [34] Şanlıurfa Büyükşehir Belediyesi. “Büyükşehir’den Aşı Çalışmalarına Destek”, Erişim Tarihi: 8.02.2022. <https://www.sanlıurfa.bel.tr/icerik/12599/21/buyuksehir-den-asi-calismasina-destek>
- [35] Şeker, Muzaffer, Ali Özer, Zekeriya Tosun, Cem Korkut, Mürsel Doğrul. *Covid-19 Pandemi Değerlendirme Raporu*. Ankara: Türkiye Bilimler Akademisi, 2020.
- [36] T.C. Cumhurbaşkanlığı Strateji ve Bütçe Başkanlığı. “2020 Yılı Faaliyet Raporu”. Erişim Tarihi: 3.02.2022. <http://www.sp.gov.tr/tr/stratejik-plan/s/1980/Ankara+Buyuksehir+Belediyesi+2020-2024>
- [37] T.C. Diyarbakır Valiliği. “Diyarbakır Genel Bilgiler”, Erişim Tarihi: 8.02.2022. <https://www.diyarbakirkulturturizm.org/Info/Details/Diyarbakir-Genel-Bilgiler/156>
- [38] T.C. Diyarbakır Büyükşehir Belediyesi. “Faaliyet Raporu”, s. 66-67. Erişim Tarihi: 8.02.2022. <https://www.diyarbakir.bel.tr/kurumsal/faaliyet-raporlari.html>
- [39] T.C. İstanbul Valiliği. “Nüfus Bakımından Türkiye’nin En Büyük Kenti: İstanbul”, Erişim Tarihi: 2.02.2022. <http://www.istanbul.gov.tr/nufus-bakimindan-turkiyenin-en-buyuk-kenti-istanbul>
- [40] Türkiye İstatistik Kurumu. “Adrese Dayalı Nüfus Kayıt Sistemi Sonuçları,2021”, Erişim Tarihi: 2.02.2022. <https://data.tuik.gov.tr/Bulten/Index?p=Adrese-Dayali-Nufus-Kayit-Sistemi-Sonuculari-2021-45500&dil=1>
- [41] Türkiye İstatistik Kurumu. “İl, Tek Yaş ve Cinsiyete Göre Nüfus”, Erişim Tarihi: 7.02.2022. <https://data.tuik.gov.tr/Bulten/Index?p=Adrese-Dayali-Nufus-Kayit-Sistemi-Sonuculari-2021-45500>
- [42] T.C. Kültür ve Turizm Bakanlığı. “Ankara Tarihçe ve Diğer Bilgiler”, Erişim Tarihi: 3.02.2022. <https://ankara.ktb.gov.tr/TR-152389/ankara-tarihce-ve-diger-bilgiler.html>
- [43] T.C. Kültür ve Turizm Bakanlığı İzmir İl Kültür ve Turizm Müdürlüğü. “Genel Bilgiler”, Erişim Tarihi: 4.02.2022.
- [44] <https://izmir.ktb.gov.tr/TR-77342/genel-bilgiler.html>



- [45] Turan, Abdulmenaf. “Türkiye’de COVID-19 ile Mücadele: Politikalar ve Aktörler”, *Uluslararası Yönetim Akademisi Dergisi*, no: 3-1 (2020): 1-25.
- [46] Ünlü, Hayriye ve Çiçek, Emine. “Salgın Hastalıklardan Koruma ve Kontrol Önlemleri, Covid-19 Pandemisi ile Mücadele ve Yaşanan Güçlükler, *Hacettepe Üniversitesi Hemşirelik Fakültesi Dergisi*, no. 8-1 (2021): 101-107, doi: 10.31125/hunhemsire.907978

PANDEMİ SÜRECİNDE PARADİGMA KAYMASI ÖRNEĞİ OLARAK ŞEHİRDEKİ MEKAN ALGISININ DÖNÜŞÜMÜ

Emine Yaman*

GİRİŞ

Bilindiği üzere ülkemizde ve dünyada 2020 kışında ortaya çıkan korona salgını yüzünden, mart ayı ortasında bir çok devletin karantina uygulaması ile işlerimizi ve kamusal alanda olan bütün sosyal etkileşimlerimizi dijital ortamlara ve evimize taşıdık. Daha önceden dışarıya karşı bir sorumluluğumuzun olmadığı, sadece ailemizle ilgilendiğimiz ve kendi aktivitelerimizi yaptığımız evimiz, bir anda ne yaptığımızı pek de bilemediğimiz bir alana dönüştü. Bizim nesilde ortalama bir Türk insanı savaş ya da uzun süreli bir doğal afet görmediğimizden, bu durum bizim ilk defa tecrübe ettiğimiz bir durumdu. Bu yüzden tecrübesini bizimle paylaşacak, karantina sürecini yaşamış canlı bir örnek bulamadık. Bu konuda dijital ortamlardan da yeterince bilgi alamadık çünkü dünya çapında büyük afetlerin yaşandığı dönemlerden günümüze olayın vehametini anlatan, çok daha trajik anılar, resimler ve kitapların dışında pek bir şey kalmamıştı. Ayrıca bu karantina süreci küresel olarak yaşanan ilk karantina süreci olduğundan, ya da başka bir deyişle imkanlarımızın tam olarak elimizden alınmayıp, sadece erişimimizin kısıtlandığı bir durum olduğundan, bu süreçte hepimiz kendi karakterimize, iş yükümüze, sosyal durumumuza, yaşadığımız çevreye bağlı olarak kendimize özel tecrübeler biriktirip çözümler bulduk.

* Uluslararası Saraybosna Üniversitesi Eğitim Fakültesi Dekanı, eyaman@ius.edu.ba

Bu makalede Bosna Hersek'te yaşayan üç çocuklu akademisyen bir annenin bir taraftan online derslerini yaparken, bir taraftan da evde artan iş yükü ile başa çıkmak için geliştirdiği çözümler ve süreçte yaşanan olaylar otoetnografik bir yaklaşımla anlatılmaktadır. Çocuklardan biri ortaokul 3. sınıf, diğeri ilkokul 3. sınıf ve en küçüğü kreşe gitmektedir. Ev, 3 odadan oluşan küçük bir evdir ve annenin ve okula giden iki çocuğun eş zamanlı dersleri olmaktadır. Bu durumda her ders için bir oda gerekmektedir ancak annesi ve kardeşleri evin tamamı olan 3 odada ders yapan kreş çocuğunun oynayacağı bir mekan bulunamamaktadır. Babanın da hemen hemen her akşam online toplantıları olmaktadır. Anne ve çocukların tam zamanlı, babanın yarı zamanlı evde bulunduğu karantina günlerinde, evde buna benzer bir çok değişik ihtiyaç ve çözümlenmeyi bekleyen sorun oluşmuştur.

Akademisyen anne işi ve ailesiyle ilgili sorunları tek bir aşamada çözememiş, çok farklı yaklaşımlar denemiştir. İlk olarak bu sürecin ne kadar süreceği bilinmediğinden, evdeki artan iş yükünü bir şekilde halletme yolunu denemiştir. Karantina sürecinin uzamasıyla, mühendislik eğitimi alan anne işleri bu şekilde halledemeyeceğini görmüş ve daha önce sadece teknik problemleri çözmek için kullandığı yöntemleri, hayatındaki kaosu çözecek bir formül oluşturmak için kullanmaya çalışmıştır. Üçüncü aşamada ise gerçek hayattaki problemleri ne kuralsız ne de katı bir disipline bağlı kalarak çözemeyeceğini anlamış ve daha gerçekçi ve pratik çözümler üretmiş, hatta bu durumu avantaja çevirmiştir.

1. YÖNTEM

Karantina sürecinin yaklaşık bir ayı neler olduğunu ve olabileceğini anlamaya çalışarak geçti. Bu süreçte evde artan iş yükü, dışarı işinin eve taşınma zorunluluğu, akademisyen annenin canlı dersleri, toplantıları, çocukların canlı dersleri, ödevleri, henüz okula gitmeyen çocuğun bakımı gibi işler “bir şekilde” halledilmeye çalışıldı. Çünkü bu dönem “geçici” bir süreçti ve baharın gelmesiyle devletlerin aldığı karantina uygulamasında esnemeler olacak, okullar kısmen ya da tamamen açılacak ve eski normalimize hızla dönecektik. Ancak bir ayın sonunda sürecin hiç de tahmin ettiğimiz gibi ilerlemediğini gördük. Okulların kapanmasına uzun zaman vardı ve artık daha uzun vadeli çözümler üretmek gerekiyordu. Tam da bu noktada aka-



demisyen anne çözüm üretmeye çalışırken kendini kafasında detaylı algoritmalar geliştirirken buldu. Akademisyen anne yıllardır yapay zeka üzerine çalışmalar yapıyordu ve kompleks gerçek hayat problemlerini çok çeşitli algoritmalar kullanarak modeller oluşturuyordu. Bir çok gerçek hayat problemi yapay zeka algoritmalarıyla modellenirken, karantina sürecinde 3 çocuklu bir akademisyen annenin ev işlerini ve dışarı işlerini bitirmeye çalışması hayatın tam içinden bir problemdi ve neden yapay zeka algoritmaları ile modellenmesini? Akademisyen anne yıllardır eğitimini aldığı “bildiği yol” dan yürümeye, bu süreçte üzerine düşen sorumluluklarını modellemeye ve çözüm noktasına taşımak için bir model kullanmaya karar verdi. Mühendislik disiplinde bir çok problemin çözümüne yardımcı olan bir yapay zeka algoritması kullanacaktı.

Ancak bu modeli tamamen teknik bir problemi modeler gibi kullanamazdı, çünkü yeni problem tamamen teknik olmayan, çok fazla degiskeni olan ve içinde insanlar ve ilişkiler olan bir problemdi ve bunun için farklı bir modele daha ihtiyaç vardı. Akademisyen anne, karantina sürecinde oluşan gerçek hayat problemlerini modellerken, yapay zeka algoritmasını otoetnografik bir bakış açısıyla kullanmaya karar verdi. Bunu yaparken hayatımızda anlamları değişen nesnelere paradigma kayması konsepti ile anlatıldı.

1.1. Data

Pandemi süreci başladığında Uluslararası Saraybosna Üniversitesi'nde çalışmaktaydım. 2020 yılının bahar dönemi derslerine başlayalı yaklaşık bir ay olmuştu ve eğitimimiz sorunsuz bir şekilde devam ediyordu. 13 Mart 2020 tarihinde Bosna Hersek'te okullar pandemi nedeniyle iki hafta eğitime ara verdi¹. Bu süreçte daha önce var olduğunu bildiğimiz ancak hemen hemen hiç kullanmadığımız online eğitim platformlarına aniden geçtik. Bu çok ani gerçekleşen bir durumdu, ancak üniversitemizin teknik alt yapısı müsait olduğundan, çok ciddi bir sorun yaşamadık. Bu iki haftanın başlarında, sürecin ne kadar süreceğini bilmediğimizden, verdiğimiz derslerle ilgili uzun vadeli planlar yapmadık, iki haftayı “en verimli nasıl

¹ *Balkan Insight*. (2020, March 10). Retrieved October 31, 2020, from [Balkaninsight.com: https://balkaninsight.com/2020/03/10/bosnian-serbs-shut-schools-as-coronavirus-precaution/](https://balkaninsight.com/2020/03/10/bosnian-serbs-shut-schools-as-coronavirus-precaution/)

kullanırız” derdine düştük. İlerleyen günlerde işler hiç de bekledimiz gibi ilerlemedi ve karantina süreci uzadıkça uzadı.

Evde kaldığımız, evdeki işlerimizi ve dışarıdaki işlerimizi evden yürütmeye çalıştığımız bu dönemde daha önceden hiç yaşamadığımız yeni sorunlar ortaya çıktı. Bazen çocukların ihtiyaçları ve işimle ilgili sorumlulukları yetiştirememekten doğan kaygıyla uğraştım, bazen de bütün bunları yarım yamalak da olsa nasıl halledebildiğime şaşırıp kaldım. Her gün zihnimde tanıımı olmayan yeni sorunlarla karşılaşıyordum ve evdeki işler, nesnelere ve profesyonel isimdeki tanımlar değişime ve dönüşüme uğruyordu. Ben kendimi, bu değişim ve dönüşüm karşısında, bir taraftan olanları “hayretle izleyen bir seyirci”, bir taraftan da “başrol oyuncusu” gibi hissediyordum. İki haftanın sonunda bu süreçte yaşadığım ve hissettiğim değişim ve dönüşümleri yazmaya karar verdim. Bu tecrübeler benzer süreçleri yaşamak durumunda kalacak birilerinin işine yarayabilirdi. Bu makalede anlatılan yaşanmışlıklar ve sorun çözme konusunda atılan adımlar, benim yorumlarım ve değerlendirmelerimle kendi hayatıma uyarlanmasından doğdu.

1.2. Otoetnografi

Otoetnografi, kişisel olanı kültürel olana bağlayan, birden fazla bilinç katmanı sergileyen otobiyografik bir yazı ve araştırma türüdür ².

Literatürde otoetnografi terimini ilk kez David Hayano kullanmıştır. Hayano’ya göre otoetnografi “antropologlar tarafından yapılan, kendi halklarının kültürel çalışmaları” şeklinde tanımlanabilir³. Hayano, “Auto-Ethnography: Paradigms, Problems, and Prospects” adlı çalışmasında, sadece otoetnografiyi tanımlamakla kalmamış, bu yöntemi kullanacaklar için kriterler belirlemiş ve bu tip çalışmalar yapacak araştırmacıların çalıştığı grup ile çok yakın bir ilişki kurması gerektiğini veya bizzat grup içerisinde biri olduğunu vurgulamıştır ⁴.

² Ellis, Carolyn and Arthur P. Bochner, “Autoethnography, Personal Narrative, Reflexivity: Researcher as Subject”, *The Handbook Of Qualitative Research*. N. Denzin and Y. Lincoln, Sage, (2000).

³ Hayano, David, “Auto-Ethnography: Paradigms, Problems, and Prospects”, *Human Organization* (1979) 38 (1): 99–104.

⁴ Heider, Karl G., “What do people do? Dani auto-ethnography”, *Journal of Anthropological Research*, 31: 3–17, (1975).

Biz de korona sürecini tanımlarken, kendimiz ve ailemiz süreci birebir yaşadığımızdan, çalışma için otoetnografi metodunu uygun gördük. Bu metod, anlatımımızı kolaylaştırdı ve çalışmayı süreçte yaşanan sorunlara çözümler sunan teorik bir metin olmaktan çıkarıp, birincil ağızdan bireysel ve toplumsal tecrübenin paylaşıldığı bir metin haline getirdi.

2. KAVRAMSAL VE TEORİK ÇERÇEVE

2.1. Paradigma kayması

Paradigma kavramı ilk olarak Thomas Kuhn tarafından 1970 yılında yazdığı *Bilimsel Devrimlerin Yapısı* (The Structure of Scientific Revolutions) adlı kitapta kullanılmıştır⁵. Kuhn bu kitapta bilimin tekrar eden periodlardan oluştuğunu iddia etmektedir. Paradigma kavramının ilk kullanıldığı yıllardan itibaren, bu kavramın anlamı hakkında çok şey söylenmiş ve birbirinden farklı tanımlar yapılmıştır⁶. Paradigma kavramı daha basit bir ifadeyle, bir örüntüde yaşanan fark edilebilir en genel tanımı ifade etmek için kullanılır. Örnek olarak masa denildiğinde insanların zihninde çok farklı masa modelleri ve tanımları oluşabilir. Ancak en genel anlamda günümüzde kullanılan masa modeli üzerinde yemek yenilen ya da ders çalışılan, 4 adet bacağı olan, ve bir çok evde bulunan modeldir. Yani masa örüntüsü için 4 bacaklı olmak fark edilebilir bir değerdir.

Paradigma kayması (paradigm shift) nesnelere yüklenen anlamların ya da şablonların zaman içerisinde değişiklik göstermesidir. Örnek olarak bundan 100 yıl sonra masa örüntüsü 4 bacaklı olmayan bambaşka bir nesneyi zihnimize canlandırıyor olabilir. Teknoloji geliştikçe hayatımızdaki paradigma kayması örnekleri çoğalmaktadır. Örneğin önceden telefon denildiğinde zihnimizde kablolu ve sabit ev telefonları canlanırken daha sonra bu paradigma cep telefonlarına ve sonrasında akıllı telefonlara kaymıştır.

Karantina sürecinde de ev, ofis, mütvak, masa gibi önceden belli amaçlar için kullandığımız nesnelere, farklı amaçlar için kullanılmaya başlanmış ve önem dereceleri değişmiş ve anlam kaymasına uğramıştır. Böylelikle gündelik hayatın farklı

⁵ Kuhn, Thomas S., "The structure of scientific revolutions", *Chicago: University of Chicago Press*, (1962).

⁶ Delanty, Gerard and Piet Strydom, "Philosophies of Social Science: The Classic and Contemporary Readings", *Open University Press*, ISBN: 0-335-20884-3 (pb) 0-335-20885-1 (hb), (2003).

alanlarında ortaya çıkan paradigma kayması kavramının pandemi sürecinde ki etkisi birebir deneyimlenmiştir.

3. BULGULAR

3.1. Canım Evim

Karantina sürecinde eve yüklediğimiz anlam ya da evden beklentilerimiz önemli ölçüde değişiklik gösterdi. Eskiden ev hafta içi işten çıktuktan ve çocuklar okullarından toplandıktan sonra gelinecek, akşam yemeği yenilecek, sonra aile üyeleriyle birkaç saat birlikte aktivite yapıldıktan sonra uyunacak, hafta sonunun en az bir tam gününde kahvaltı yapar yapmaz çıkılacak, geç vakitte dönülecek bir mekandı. Evden beklentimiz, dışarıdaki işlerimiz bittiğinde bize kucak açmasıydı. Son yıllarda dışarıdaki çalışma saatlerimizin uzaması, çocukların okulları-kursları, çok erken saatte evden çıkılma zorunluluğu gibi sebeplerden, evi ancak kamusal alandaki ve sosyalleşme anlamındaki işlerimiz bittiğinde sığındığımız mekan olarak anlamlandırıyorlardık. Ancak uzun süreli bir hastalık zamanında evimizde üstüste birkaç gün kalabiliyorduk. Temel ihtiyaçlarımızın bir çoğunu dışarıdan karşılıyor olduğumuzdan, dışarı hayatıyla ilgili onlarca faydalı-faydasız bilgiye sahipken, en temel ihtiyaçlarımıza ulaşımımız kesildiğinde nasıl üstesinden geleceğimiz konusunda bir fikrimiz yoktu. Karantina sürecinde yaşadığımız paradigma kaymasıyla evlerimizin uyuma ya da kısmen beslenme-aile aktivitesi mekanları olmayıp, yuvamız olduğu gerçeğiyle yüzleştik. Evde aile üyeleriyle birlikte aylar geçirdiğimizde, evde ne kadar çok iş olduğunu farkettilik. Öncelikle aileyi günde 3 öğün beslemek çok ciddi bir zaman almaktaydı. Tüm bireylerin evde kalmasıyla, daha önceden haftada bir yapılan temizlik eylemi her gün tekrarlanmak zorunda olan bir rutine dönüştü. Bir anne olarak kendimi bazı günlerde mutfaktaki sabit bir eşya gibi hissettim, çünkü yemek pişirmek, sofraya hazırlamak, çocukların yemek yemesine yardımcı olmak, sonrasında sofrayı toplamak, bulaşıkları temizlemek ve bu işlemi günde 3 kez tekrarlamak mutfaktan çıkamayan bir anne demekti. Daha önceden bize yeten mutfak eşyalarımız yetmemeye başladı. Daha önceki rutinlerimizde bize fazla fazla yeten 70 m² evimiz, dışarı işlerinin de eve taşınması ile dar gelmeye başladı. Karantina sürecinin başlangıcında, bu sürecin ne kadar süreceğini

bilmediğimizden, evde kalabileceğimiz bir kaç hafta gibi algıladık ve daha önceden evde yapamadığımız işleri yapmaya, pişiremediğimiz yemekleri pişirmeye, çocuklarla oynayamadığımız oyunları oynamaya gayret gösterdik. Ancak kamusal alandaki işleri evimize taşıma zorunluluğumuz ve sürecin bilinmez bir tarihe kadar uzaması bu algıyı önemli ölçüde değiştirdi. Evde uzun süre kaldığımız karantina günlerinde evlerimizin yaşanacak mekanlar olarak değil, dışarıdaki işlerimiz bittiğinde sığınılacak mekanlar olarak tasarlandığını anladık.

3.2. Hani Teknolojik Aletler Çocuklar İçin Zararlıydı Anne?

Karantina süreci öncesinde çocuklarımızın teknolojik aletlerle çok mesafeli bir ilişkisi olmuştu. Onları teknolojiyle mümkün olduğu kadar geç tanıştırmayı hedeflediğimden, boş vakitlerimizde ve hafta sonlarında mümkün olduğu kadar dışarıda vakit geçiriyor ve onları “teknolojisiz oyalama” yollarını deniyorduk. Evimizde yalnızca bir adet bilgisayar vardı ve oturma odasında duruyordu. Çocuklar yaşıtları olan arkadaşlarının tabletleri ve telefonları olduğunu görüp kendileri de benzer aletlere sahip olmak istediklerinde, bu tip aletlerin çocuklar için çok zararlı olduğundan ve gelişimlerini olumsuz etkilediğinden onların anlayabileceği bir dilde bahseder ve alamayacağımızı söyledik. Online dersler başlar başlamaz, daha önceden tablet ve telefon kullanan çocuklar online derslerde kullanılan programlara kolaylıkla adapte olurken bizim çocuklarımız uzun süre bu programları kullanmak için bizden yardım istediler. Bir müddet sonra bu programları kullanmayı öğrendiler ve teknolojik aletlerin eğlenceli taraflarını da keşfetmeye başladılar. Ders aralarında arama motorlarında arkadaşlarından duydukları ancak annelerinin izin vermediği oyunlara erişebildiler. Günde en fazla bir saat televizyon izlemesine izin verilen kreş çocuğu, anne ve kardeşleri online ders yaparken “sessizce oturması karşılığında” uzun saatler televizyonun karşısına bırakıldı. Yani telefon bir iletişim aracı olmaktan öteye geçerek küçük kreş çocuğu için bir aktivite oyuncağına dönüşerek bir paradigma kaymasına uğradı. Durumundan memnun olmasına rağmen “anne hani teknolojik aletler çocuklar için zararlıydı?” diye sormaktan kendini alamadı ve anne bu soruya verecek cevap bulamadı.

3.3. Gerekli-Gereksiz Zoom Toplantıları

Daha önce büyük çoğunluğumuz online eğitim ya da çoklu görüşme platformlarını hemen hemen hiç kullanmadığımızdan eve ilk kapandığımızda böyle imkanlar olduğunu ve bu denli verimli çalıştıklarını keşfettiğimizde bir müddet ne yapacağımızı ve nasıl kullanacağımızı bilemedik. Bu teknolojilerin olduğunu, özellikle merkezleri başka ülkelerde olan şirketlerde çalışan arkadaşlarımızdan duyardık ancak kullanma ihtiyacı hissetmemiştik. Güzel sınıflarımız, sınıflarımızda oturup bizi dinleyen öğrencilerimiz, toplanmak istediğimizde toplantı odalarımız, çocuklarımızı okullarına taşıyan okul servislerimiz vardı. Bu imkanların hepsi elimizden alınıp evlerimize kapanmak zorunda kaldığımızda ihtiyacımız olan online eğitim ya da çoklu toplantılar için geliştirilmiş onlarca platformla tanıştık. Bu teknolojiler yıllar öncesinden hazırlanmıştı da bunları kullanmamız için sebep oluşması gerekiyordu sanki. “Beklediğimiz virüs” bizi evlerimize kapatınca “girmemiz gereken dünya”nın çoktan hazırlanmış olduğunu gördük ve bu dünyanın içine “görgüsüzce düştük”. İş arkadaşlarımız, çocukluk arkadaşlarımız, büyüklerimiz, gençlerimiz olur olmaz zoom toplantıları düzenlediler ve bu teknolojileri ne güzel de kullanabildiğimizi cümle aleme ve de kendimize kanıtlamak istercesine hiçbirini kaçırmadık. Bir müddet sonra bu toplantıların ev hayatının mahremiyetini fena halde zedelediğini farkettilik. Bir sabah üniversitede bölüm toplantısı yaparken ve gayet ciddi meselelerden bahsederken kızımın diğer odadan “anne senin yumurtanı da yedim bana kızma” demesi üzerine öncelikle duymamış gibi yaparak konuşmama devam ettim. Ancak toplantıdaki tek ciddi kişinin ben olduğumu anlamam uzun sürmedi. Diğer katılımcıların gülmesinden kızımı duyduklarını anladım ve üzerinde konuştuğum bütün ciddi meseleler önemini kaybetti. Çünkü akademisyen kimliğimle başladığım sözlerim kızımın diğer odadan yaptığı çıkışla beni annelik rolüne sürükleyerek meslektaşlarımızın karşısında yaşanan bu ani paradigma kayması ile tüm ciddi meseleler önemini kaybederek gülünebilecek bir şaka mahiyetine bürünmüştü. Bir başka zoom toplantısında küçücük evimde kendime arka planı düzgün görünen bir köşe bulmuş ve buradan toplantıya katılmışım. İnternet bağlantısının zayıflaması nedeniyle biraz yana kaydığımda ekranımda arkamdan sarkan pijamayı farkettilim ama çok geç olmuştu.

Bu günlerde eşimin benden daha çok toplantısı olmaktadır. Ben ve çocuklar gibi tam zamanlı evde bulunmayan eşim, günün bazı saatlerinde işe gidiyor, eve gelirken de “toplantısını beraberinde taşıyor”du. Zoom toplantıları hayatımızın otomatikleşen bir uzantısı haline alıyor, hatta bazen eşim toplantısı olduğunu bile söylemeden odanın bir köşesinde kulaklık takarak bulunması gereken ortama giriyordu. Böyle toplantılarının birinde, toplantıda olduğunu anlamadığımdan pijamalarımınla gayet ev hali modunda ekrana yansımış halimi gördüğümde olayın vehametini anladım. Önceden mahrem alanımız olan, sadece görüşmek istediğimiz insanları görüşmek istediğimiz saatlerde davet ettiğimiz ve görünmek istediğimiz şekilde hazırlıklı olarak görüldüğümüz evimiz bu süreçte olur olmaz toplantılarda sergilediğimiz “kamusal” bir mekana dönüşmüştü. Bu dönüşüm bana telefon ilk icat edilip evlere girdiğinde insanların kaygılarını hatırlattı. Telefon 1870’li yıllarda keşfedilip özel mekanlara girdiğinde insanlar akşam yemeği sırasında telefonun çalmasını rahatsız edici (unwelcomed interruption) bulmuş ve bunun özel mekanı zedeleyici özelliği üzerinde kafa yormuşlardır⁷. Karantina döneminde görgüsüzce zoom toplantılarının içine düşmemiz bende tıpkı telefonun icadında olduğu gibi “özel mekan kavramını dönüştürücü” ve “geri dönüşü olmayan” bir süreçte olduğumuz algısını uyandırdı.

3.4. Neyim Var? Ne Lazım?

Hayatımın son 12 yılını iş kadını olarak geçirdiğimden ve bir kaç istisna dışında uzun süre evde kalamadığımdan evde neye ihtiyacım olduğu sorusunu sormaya fırsatım ve gereksinimim olmamıştı. Günün uzun saatlerini dışarıda, işte ya da sosyalleşme mekanlarında geçirdiğimizden bu alanlara uygun kıyafelerimiz vardı. Aylarca evde kaldığımız karantina sürecinde bir dolaba sığmayacak kadar dışarı kıyafetim olmasına rağmen çok az ev kıyafetim olduğunu farkettim. Daha önceden özenle giydiğim, yıkayıp ütlediğim, duygusal bağ kurduğum dışarı kıyafetlerim evde olduğum süreçte dolapta durup bana bakan ve hiç bir işe yaramayan maddeler olarak hareketsiz bir şekilde dinlenmeye çekildiler. Odada hiç kapatmadığım ütü ve ütü masası da bir müddet sonra kilerde yerini aldı.

⁷ Kizza, Joseph Migga, “Ethical and Social Issues in the Information Age”, 6th edition, SpringerLink, ISBN 978-3-319-70712-9, 2017.



3.5. Neden Maske Dikmiyoruz?

Bu süreçte, daha önceki hayatımızda pek de ihtiyacımız olmayan, ya da olduğu durumda dışarıdan karşılayabildiğimiz bir çok değişik bilgiye ve yeteneğe ihtiyacımız olmuştur. Bir şeye henüz ihtiyacımız yokken, o konudaki bilgi ve tecrübesizliğimizin de farkına varamadığımızdan, bu süreçte hayatta ihtiyacımız olmayan bir çok şeyi bilirken, en temel şeyleri bilmediğimiz gerçekliğiyle yüzleştik. Bunların başında maske ihtiyacı dolayısıyla dikiş dikemiyor oluşumuz gelebilir. Bu sürecin uzun bir kısmında dışarıda maske zorunluluğu olduğu için bir çoğumuz maske arayışına girdik. Ancak herkesin talebi aynı olduğundan bir müddet sonra maske bulamamaya başladık. Bir çoğumuzun evinde dikiş iğnesi ve ipliği dahi bulunmaktaydı. Neyse ki sosyal medyada maske dikimi ile ilgili bir çok video yer aldı ve çocuklarla küçülen tişörtlerinden maske dikebildik.

3.6. Un Neyden Yapılır Anne?

Okullarında öğle yemeğinde haftanın bir günü börek yiyen çocuklar benden börek istediğinde, daha önce hiç börek açmadığım ve börek açmayı bilmediğim gerçeğiyle yüzleşmiş oldum. Dışarıya mümkün olduğunca çıkmamaya çalıştığım için önce çocuklara bu durumu anlatmaya çalıştım. Ancak çocukların literatüründe “yapamamak” gibi bir kelime olmadığından birlikte börek yapmaya karar verdik. Bu süreçte çocukların hazır yedikleri yiyeceklere ya da daha genel manada kendi üretmedikleri, önlerine hazır gelen yiyeceklerin detayıyla ilgilenmek zorunda kalmadıkları gerçeğiyle yüzleştik. Çocuklar önce böreğin neyden yapıldığını sordular, temel maddenin un olduğunu tahmin ettiler ancak unun neyden üretildiğine onları ikna etmek oldukça zaman aldı.

3.7. Ne oynasak?

Normalde çocuklar hafta içi hergün okullarında olduğundan ve akşam eve yorulmuş geldiğinden, akşam yemeğinden sonra hafif bir rutinle “geçştirilen” oyun seremonisi, pandemi sürecinde karşılanamaz bir ihtiyaç haline aldı. İlk haftalarda bu sürecin ne kadar süreceğini bilmediğimizden ve büyük olasılıkla bir kaç hafta sürüp biteceğini düşündüğümüzden, evde kalmayı bize verilen “ufak bir tatil”



ya da yoğun iş temposunda zaman ayırıp yapamadığımız bir çok şeyi yapabileceğimiz “küçük bir ara” olarak algıladık. İlk bir hafta renkli ve uzun süre gerektiren oyunlar ürettik. Bu süreç zaten çok kısa süreceğinden kendimizde bir çok şeyi kontrol altında tutma baskısı hissetmedik. Ancak bu süre ne zaman biteceği bilinmez bir maceraya dönüştüğünde ve kamusal alandaki işimizi özel alana tam olarak entegre etme zorunluluğuyla yüzleştığımızde ve evde kalma coşkusuyla ürettiğimiz oyunların heyecanı geçtiğinde kendimize daha kısa sürede ve evi çok dağıtmadan oynanan, hatta mümkünse anneye ve babaya hiç bulaşmadan oynanan oyunları tercih ettik.

3.8. Baba Olayın Neresinde?

Karantina sürecinde bütün bunlar olurken evde yaşanan “işlerin bir şekilde yürütülmesi” mücadelesi bir çok evde anne ve çocuklar üzerinden anlatılmaktadır. Bizim evde de durum başlangıçta paralellik gösterdi. Eşim tam anlamıyla karantina süreci yaşamadığından, haftanın 3 günü işe gidip 2 gün evde kaldığından tam olarak evdeki değişimin ve dönüşümün farkını hissedemedi. Ancak bizim “evin babası”nda ve diğer babalarda kuvvetle hissettiğim, onların evin realiteleriyle ilk defa bu kadar yüzleştikleri idi. Modern zaman ebeveynleri, özellikle de babaları uzun saatler evden ayırdığından, baba çoğu zaman evde yaşanan olaylara şahitlik edememektedir. Dışarıda, çocuk sahibi olmanın “haklı gururu”nu yaşayan baba, çocukların bütün gün beslenmesi, eğitilmesi, eşyalarının yıkanıp-ütülenip yerleştirilmesi, eylendirilmesi gibi bir iş yüküne haftada iki gün bile olsa şahitlik edince, bu işin daha önce düşündüğünden çok daha fazla emek ve enerji gerektiren bir eylem olduğuyla yüzleşti. Bizim evin babası çok yoğun çalıştığından, yılın önemli bir bölümünü iş seyahatlerinde geçirdiğinden dolayı, 4 aylık karantina sürecinde son 4 yılda olmadığı kadar evde oldu. Bu sürecin ilk ayı babanın evdeki iş yüküyle yüzleşme süreciydi ve bu süreç babanın çok gergin olmasını beraberinde getirdi. Baba kendisinin de bir şeyler yapması gerektiğini biliyor, hissediyor ancak ne şekilde katkıda bulunacağını kestiremiyordu. Daha önceden bu işlerin tanımları kendinde bulunmadığından, yardım etmeye çalıştığına bile bunu çözüme katkı sunacak yöntemlerle değil, kendi istediği zamanda ve kendi istediği gibi yapmaya çalışıyordu. Bir taraftan işlerin bir şekilde yürümesi için “çarpana çalan” anneyi görüyor,



ona içten içe merhamet ediyor, kendisinin de işlerin “bir ucundan” tutması gerektiğini hissediyor ancak hangi uçtan tuttuğu taktirde çözüme katkıda bulunabileceğini kestiremiyordu. Annenin kendisini yönlendirmesi ve ihtiyacı olan yardımı ondan istemesi babada daha fazla gerginlik oluşturuyor, yardım etmenin kendisinde “alışkanlık yapacağı korkusu”yla bir şeyler yapar gibi görünmeye çalışıyor, ancak olayların içine girmekten korkuyordu. Çocukları oynatmaya çalışıyor ancak bunu gergin ve teknik bir üslupla yapıyor, bu da çocukları kısa bir müddet sonra sıkıyor, sıkılan çocuklar eylenceyi “annenin kucacı”nda arıyordu. Bu süreçte anne zaten “kendi derdi kendine yettiği”nden tek dayanak noktası olan babayı da karşısına almayı göze alamadığından, ilişkiyi gelecek sert bir tutum yerine, stratejik bir ilişki şekli benimsedi. Babadan beklentilerini nezaketle ve çoğu zaman bir istek olduğunu farketirmeden ilettiler ve babanın yapabildiği yardımlarla mutlu olmayı seçti. Çünkü sert bir şekilde mücadele etmek de ciddi bir enerji gerektiriyordu ve bu kadar başka mücadelenin içinde annenin bir yenisine daha tahammülü yoktu. Bir müddet sonra, baba evdeki iş yükünü sorgulamaktan vazgeçip, “demek ki evde işler böyle yürüyormuş” algısına vardı, gerginliği azaldı ve samimiyetle, olayların ve sorunların etrafında dolaşmak yerine aktif rol oynamaya başladı. Hatta bir gün anne online dersini yaparken, ders arasında babayı çocuklarla yemek yaparken ve aynı zamanda şarkı söylerken buldu. Babanın yaptığı yemek evde sık sık yapılan bir yemektir ve baba belli aralıklarla bu yemeği yapmasını anneden rica ederdi. Anne bir sonraki sefer bu yemeği yapacak olduğunda baba o yemeği yapmamasını, o yemeği yapmanın çok yorucu olduğunu söyledi. Baba ancak kendisi o yemeği yaptığında ne kadar emek gerektirdiğini anladı ve anneden bir cümleyle istediği yemeğin aslında ciddi bir yük olduğu gerçeğiyle yüzleşti.

3.9. Bizim Olanı Keşfetmek (Deliyse De Bizim Delimiz)

Yaklaşık 4 ay boyunca zorunlu ihtiyaçlar dışında dışarı çıkmayıp, sosyalleşemeyip çocuklarla evde kalışımız, babanın da kısmen evde oluşu, çocuklarımızın daha önceden göremediğimiz bazı özelliklerini keşfetmemize vesile oldu. Mesela çocuklarımızı ödev yaparken gözlemleyebiliyorduk ancak ders sırasında gözlemlemiyorduk. Onların öğretmenleriyle ya da okul arkadaşlarıyla ilişkilerini, ders sırasındaki ilgi düzeylerini, heyecanlarını görebileceğimiz herhangi bir ortamımız

olmamıştı. Bu süreçte artan iş yükünden dolayı anne onlarla ilgilenemediğinde ve dışarıdan ihtiyaçlar karşılanamadığında onların ürettiği çözümleri gözlemlene fırsatı bulduk. Mesela son dakika bir toplantıya katılmak durumunda kalıp yarıda kesemediğimde kızımın kendine ve kardeşine tost yapıp benim hazırladığımı aratmayacak bir masa hazırladığını gördüğümde, daha önce çocukların bu gibi yeteneklerinin, becerilerinin ortaya çıkması için uygun ortamlar hazırlayamadığımız gerçeğiyle yüzleştim. Daha önceden ihtiyaçlar çoğunlukla “dışarıda” ya da “dışarıdan” karşılandığından çocuklar kendilerini problemlerin çözümüne katılmak zorunda hissetmemekte ve çözümde aktif rol alamamaktaydılar. Ancak çaresizlik zamanında konfor alanımızdan çıkmak zorunda hissedince çocuklarımızın aslında bizim düşündüğümüzden daha fazla işi başarabildiklerini gördük. Bu süreçte annemin çocukluk anılarını sıklıkla anımsadım. Annemler altı kardeşlerdi ve anneannemin tarlada çalışmak, hayvanlara bakmak gibi başka işleri de olduğundan, annem ve kardeşleri evdeki bir çok işi kendileri yapmak zorunda kalmışlardı. Böylece, kardeşleriyle yaptıkları iş paylaşımıyla bir çok işin yürüdüğü, her bireyin sorumluluk aldığı ve kendi ailelerini kuracak yaşa geldiklerinde hayata hazır olduklarıyla ilgili dinlediğim hikayeler kafamda canlandı ve anlam kazandı. Karantina öncesinde boş zamanlarımızı sosyalleşme zamanları olarak kullandığımızdan ve çoğunlukla başka ailelerle görüştüğümüzden çocuklarımız da başka ortamlarda ve o ailelerin üyeleriyle etkileşimde bulunuyorlardı. Ev sürecinde birbirleriyle oynamak zorunda kaldıklarından onların oyunlarını ve oyunda verdikleri her türlü tepkilerini gözlemlene fırsatımız oldu. Bu süreçte dışarıyla etkileşimleri azaldığından birbirleriyle ortak bir dil geliştirdiler ve sonraki zamanlarda daha uyumlu oyunlar oynamaya başladılar.

4. DEĞERLENDİRME

Karantina süreci başlangıçta hayata kısa bir ara vermek gibi algıladığımız, sonrasında sonu belirsiz bir izolasyona dönüşen, kamusal alanda yaptığımız bütün işleri özel alanımıza taşımamızı gerektiren ve bütün bunları yaparken ev, masa, iş, sınıf, ders, bilgisayar, mutfak gibi objelere yeni anlamlar yüklediğimiz, ilişkilerimizi sorguladığımız, önemlilerimizin-önemsizlerimizin yer değiştirdiği, kısacası bütün hayatımızın dönüşüme uğradığı bir süreç olarak çocuklarımızın çocukluk anısı, biz

ebeveynlerin olgunlaşma döneminde yeniden sorgulama-anlam yükleme süreci olarak kayıtlamızda yerini aldı. Bu sürecin ilk birkaç haftasında, sürecin ne kadar süreceğini bilmediğimizden daha önce evde kalamadığımız için yapamadığımız aktiviteleri yapmak, yeni yemekler pişirmek, örgü örmek, evin tadını çıkarmak gibi eylemlerde bulunup “mutluluk sarhoşu” olarak yaşadık. Bir kaç hafta sonra, sürecin beklediğimiz gibi kısa bir ziyaretçi değil, ne zaman gideceği belli olmayan bir misafir olduğu gerçeğiyle yüzleştik. Ortalama bir aylık dönemde evde artan iş yükünü bir şekilde halletme yoluna girdik. Kamusal alanı özel alana taşıma çabamız fiziksel ortamımızın çok küçük olmasından dolayı çok basit çözümlerle modellenemeyecek kadar kompleks bir durum uzayına dönüştü. Bu aşamada mühendislik eğitimi almış ve yapay zeka çalışan, gerçek hayat problemlerini modelleyen algoritmalar geliştiren anne, içine düştüğü kompleks gerçek hayat problemini de mühendislik disiplinleriyle modelleme yolunu seçti. Ancak bu problemin durum uzayı diyagramı daha ilk aşamada çözüme götüren olası basamağı oluşturamadığından, başlamadan bitti. Üçüncü aşamada ise anne bu problemin, ne bir şekilde çözülecek kadar basit ya da kuralsız, ne de mühendislik disiplinine sıkı sıkıya bağlı kalınarak bütün aşamaların baştan kestirilip tanımlandığı kompleks bir algoritma olmadığı gerçeğini tanımladı. Bu bir süreçti ve bu süreci en iyi şekilde geçirmek için “kendi yapabileceğimizin en iyisini yapmak” algoritması geliştirilmeliydi. Yaşananlar dünya tarihinde sık sık karşılaşılan bir durum değildi ve bu daha önceden tecrübe edilmemiş durumu biz yetişkinler bile anlamlandıramazken çocuklardan çok şey beklenmemeli, mümkün olduğu kadar süreci avantaja çevirmenin yollarına bakılmalıydı. Medya gergin bir dil kullanıp insanlara kaygı empoze ederken biz elimizden gelen tedbirleri alıp çocuklarımıza umut aşılmalı ve bu durumu onlar için ileriki hayatlarında işe yarayacak bir hayat tecrübesi olarak paketleyip sunmalıydık. Tabiki bu süreçte evlerin başrol oyuncularını olan annelerin başrolleri pekişti. Bir çok baba da ailenin gerçekleriyle tanışıp yüzleşti ve figüranlıktan normal oyuncu statüsüne yükseldiler. Ya da yaşadıkları gökyüzünden aile hayatına bir zembille indiler. Bu çok kolay bir süreç olmadı, ancak modern dünyada yıllardır rutinlerimize sıkı sıkıya bağlı, neredeyse istisnasız bir şekilde robotlaşmış olduğumuzdan bu salgın bizi konfor alanımızdan çıkardı ve başka gerçekleri görmemizi sağladı.

Önceden teknolojik aletlerle aralarına mesafe koyulan, mümkün olduğu kadar uzak tutulmaya çalışılan çocuklar, online dersler vesilesiyle teknolojiyle tanıştı.



Evimizde yapmak zorunda olduğumuz gerekli-gereksiz zoom toplantılarıyla evimiz özel alanımız olmaktan çıktı ve toplantılarla dışarı açıldı. Eskiden sadece ailemizle zaman geçirdiğimiz ve planlı misafirlerimizin geldiği özel alan, kamusal alana dönüştü. Daha önceden çok uzun saatler dışarıda olup evde çok az zaman geçirdiğimizden, bütün aktivitelerin eve taşındığı bu süreçte evdeki ihtiyaçlarımız da değişti. Dışarı kıyafetleri, ya da ütü gibi nesnelere çok daha az kullanırken, daha çok ev kıyafeti ve mutfak eşyasına ihtiyacımız oldu. Bu durum ihtiyaçlarımızda bir dönüşüm oluşturdu. İhtiyacımız olan maskeyi temin edemediğimizde maske dikmeyi denedik ve ilk defa dikiş dikemediğimiz gerçeğiyle yüzleştik. Daha önce dikiş dikmek gibi bir ihtiyacımız olmadığından denememiştik ve dikiş dikmeyi bilmediğimiz farkında bile değildik. Marketlerle ürünlerin tükenmesiyle ün bulamadık ve börek yemek isteyen çocuklarımıza börek yapamadık. Çocuklar unun neyden yapıldığını sorduğunda, bu kadar temel bir bilginin bile çocuklarımızda olmadığı gerçeğiyle yüzleştik. Onlar için un market rafından alınan bir üründü ve başka bir karşılığı yoktu. Karantinanın ilk günlerinde evde kalmayı bir avantaja çevirmeye çalışarak daha önce oynamadığımız oyunlar keşfetmeye ve oynamaya başladık. Bir müddet sonra artık oynayacak oyun kalmayınca ve iş yükü artınca daha pratik ve çocukların kendi kendilerine oynayabilecekleri oyunlarla devam ettik. Bu süreçteki en büyük değişim babanın değişimiydi ve tam bir paradigma kayması örneğiydi. Baba ilk önce evdeki iş yüküne inanamayarak mümkün olduğu kadar süreci izlemeyi ve sorgulamayı denedi. Daha sonra kendisi de işlerin bir ucundan tutması gerektiği gerçeğiyle yüzleşti ve evdeki işlere yardımcı olmaya başladı. Daha sonra baba artık bu işleri sinirlenmeden ve mekanikleşmeden yapmaya başladı ve bu durumdan zevk alır hale geldi. Bu da aile içi ilişkilerin gelişmesini ve iletişimin güçlenmesini getirdi. Daha önce zamanlarının çoğunu dışarıda geçiren aile bireyleri, evde kalıp sadece birbirleriyle uzun vakitler geçirdiklerinde, daha çok ortak yönlerini keşfedip ortak bir iletişim dili geliştirmeye başladılar. Bu durum aile içi iletişimde bir paradigma kaymasına yol açtı. İlk zamanlarda kamusal alan işlerinin özel alana taşınmasıyla, aynı alana birbirinden çok farklı tanımları olan işler sığdırmak ve bazen tercih yapmak zorunda kalmak annede çözümsüzlük hissine sebep olurken, sonrasında yeni problem tanımına alışılması ve ne çok katı kurallı ne de çok kuralsız çözüm yollarına gidilmesi ile annenin yaşadığı çözümsüzlük hissini pratik çözümlerle gelen güven hissine dönüştüğü gözlemlenmiştir. Bu

güven hissi sadece annede olmayıp, ailenin diğer üyelerinde de görünür oranda ortaya çıkmıştır.

Gerçek hayat problemlerimizi çözmek için teorilere ve algoritmalara ihtiyaç duyarız, ancak insan her türlü teorinin üstünde düşünme özelliği ile, değişen hayat şartlarına uyum sağlamak için çok karmaşık algoritmalar geliştirmekte ve bunu belki de hergün tekrar güncellemektedir. Özellikle kadınlar bir çok işi diğer aile bireyelerine hissettirmeden, geliştirdikleri üst teorilerle çözüme kavuşturmaktadırlar. Karantina sürecinde tüm aile bireyleri evde kaldığından ve kamusal alandaki işler eve taşındığından, evde neler olup bittiğini ilk defa bu kadar yakından gördüler ve kendileri de çözümün bir parçası oldular. Ailedeki değişime uğramış iş yükünün görülmesi, kabul edilmesi, tanımlanması, paylaşılması ailedeki rollerde paradigma kaymasına neden oldu ve ilişkiler gelişip değişti.

Karantina sürecinde hem ev işleri, hem dışarı işlerini küçük bir eve sığdıran anne, koronaya yakalandığında bambaşka bir dünyaya girmiş, eve sığdırdığı bütün rolleri izole olduğu odanın dışında bırakmış ve bireysel kulluk yolculuğunu hissetmiş, gereksiz yüklerinden bir müddet için bile olsa sıyrılmakla ruhunun özgürleştiğini hissetmiştir. O zamana kadar olan önceliklerinin hayattaki rolleri olduğuna inanan anne, yatakta kaldığı on günde, asıl önceliğinin kulluk olduğunu anlamış ve kendine ve hayata bakışında bir paradigma kayması yaşamıştır.

SONUÇ VE ÖNERİLER

İçine aniden düştüğümüz yeni duruma katı bir mühendislik disipliniyle çözüm üretememiştik. Çünkü küresel anlamda bir salgın ilk kez yaşanmaktaydı ve bu konuda fikirlerine başvurabileceğimiz, olayı önceden tecrübe etmiş insanlar yoktu. “Her ev” bu sorunu yapısındaki farklılık yüzünden farklı yaşıyor, başka başka sorunlarla mücadele etmek zorunda kalıyordu. Örneğin, yalnız yaşayan bir iş arkadaşım evde sürekli yalnız kalmaktan, sosyalleşememekten, sürekli duvarlara bakmanın psikolojisini bozduğundan bahsederken bir başkası evde yalnız kalamamaktan şikayet etmekteydi. İnsanların kaygı düzeylerini yükselten etkenler birbirinden çok farklıydı. Bir arkadaşım bu süreçte yaşlı annesiyle birlikte yaşadığı ve kendisinin bazı durumlarda dışarı çıkması gerektiğinden annesine hastalığı bulaştırmaktan korktuğu için kaygılandığını belirtirken, küçük çocuklarıyla yalnız

yaşayan başka bir arkadaşım kendisinin hastalanması durumunda çocuklarına bakacak kimsenin olmamasının kendisinde kaygı oluşturduğunu söylüyordu. Yeni durumla ilgili bizi çözüme götürebilecek olası tek bir yol olmadığından bu sürecin daha kolay, aynı zamanda verimli geçmesini sağlayan maddeleri kendi tecrübemden yola çıkarak aşağıda sunuyorum:

- Bu süreç farklı aile yapılarına göre farklılık arzetymekte, sorunlar çoğunlukla aile yapısına bağlı olarak şekillendiğinden, benzer aile yapıları arasında tecrübe paylaşımı faydalı olmaktadır. Aynı yaşta çocukları olan annelerin günlük düzenlemeleri ve pratik çözümlerini birbirleriyle paylaşmaları buna örnek olarak verilebilir.
- Bu süreçte özellikle çocuklu ailelerde iş yükü önemli ölçüde arttığundan, öncelikle zor bir süreç olduğu kabul edilmeli, mükemmeliyetçilik bir tarafa bırakılmalı, problemlere pratik çözümler geliştirilmelidir. Daha az zaman alan pratik yemekler yapılması, temizliğin daha hızlı yapılabilecek aygıtlarla halledilmesi gibi.
- Evde, ev ve dışarı işlerini yaparken, çoğu zaman işleri üst üste bindirme durumunda kaldığımızdan, biri otomatikleşmiş, diğeri düşünme gerektiren işler birbiriyle eşleştirilmeli ve bu şekilde iş verimi sağlanmalıdır. Çorba karıştırırken çocuklarla ödev yapmak gibi.
- Ev işleri yaşları ve becerileri göz önünde bulundurularak, mümkün olduğu kadar aile üyeleri arasında paylaştırılmalı, anneye düşen ağır yük hafifletilmelidir. Çocukların bu işleri yapmaktan sıkıldıkları durumlarda, iş tanımı mümkün olduğu kadar oyun formatına çevrilmelidir.
- Yaşanan durumun sürekli olmadığı, geçici bir durum olduğu hatırlanmalıdır. Psikolojik olarak güçlü olmak için, bu süreçte kendimizi iyi hissettirecek şeyler yapılmalı, ruhen beslenmeli ve sevdiğimizle teknolojik aletlerle de olsa iletişimde kalınmalıdır.
- Bu süreçte çocukların negatif etkilenmemeleri, hatta bu durumu hayat tecrübesi olarak avantaja çevirebilmeleri için, bu durumun insanlık tarihinde yaşanabilecek normal bir süreç olduğu onların anlayabileceği ölçüde çocuklara anlatılmalıdır.



- Modern dünyanın bize empoze ettiği günlük rutin algımızın değişmesi, ruh eğitimimiz için pozitif şekilde kullanılmalı, bu durumun sabit düşünce kalıplarından çıkmamız için bir imkan olduğu hatırlanmalıdır.
- Bu sürecin olmazsa olmazı baba faktörüdür. Sayılan bütün çözümlere rağmen hiçbiri babanın evdeki desteği kadar etkili olamaz. Bu süreçte babalar, zaten sayılamayacak kadar çok iş ve sorunla baş etmeye çalışan anneye hem fiziksel hem de psikolojik destek olmalı, aile gemisi birlikte yürütülmelidir.

KAYNAKÇA

- [1] *Balkan Insight*. (2020, March 10). Retrieved October 31, 2020, from Balkaninsight.com: <https://balkaninsight.com/2020/03/10/bosnian-serbs-shut-schools-as-coronavirus-precaution/>
- [2] Delanty, Gerard and Piet Strydom, “Philosophies of Social Science: The Classic and Contemporary Readings”, *Open University Press*, ISBN: 0-335-20884-3 (pb) 0-335-20885-1 (hb), (2003).
- [3] Ellis, Carolyn and Arthur P. Bochner, “Autoethnography, Personal Narrative, Reflexivity: Researcher as Subject”, *The Handbook Of Qualitative Research. N. Denzin and Y. Lincoln, Sage*, (2000).
- [4] Hayano, David, “Auto-Ethnography: Paradigms, Problems, and Prospects”, *Human Organization* (1979) 38 (1): 99–104.
- [5] Heider, Karl G., “What do people do? Dani auto-ethnography”, *Journal of Anthropological Research*, 31: 3–17, (1975).
- [6] Kizza, Joseph Migga, “Ethical and Social Issues in the Information Age”, 6th edition, *SpringerLink*, ISBN 978-3-319-70712-9, 2017.
- [7] Kuhn, Thomas S., “The structure of scientific revolutions”, *Chicago: University of Chicago Press*, (1962).

COVID-19 KRİZ YÖNETİMİNDE FARKLI POLİTİKALAR

Fatma Neval Genç*

GİRİŞ

Salgının başlangıç aşamasında virüsün yayıldığı tüm ülkelerin ortak amacı salgını, salgının kaynağı ve bulaşma yollarını anlamaya, zaman kazanmaya çalışmak; bulaşma hızını yavaşlatmaktır. İlerleyen dönemlerde ölüm oranlarını düşürmek, özellikle aşının kullanıma girmesiyle etkili aşılama politikaları yapmak, bağışıklığı artırmak ve ölüm oranlarını azaltarak salgını kontrol altına almak amaçlanmıştır. Bu amaçlar çerçevesinde hükümetler klasik kriz yönetimi yaklaşımlarından, güncel yaklaşımlara doğru farklı modeller geliştirmişlerdir.

Pandemi ülkeleri sağlık, ekonomi, vatandaşların refah seviyesi boyutlarında farklı şekillerde etkilerken hükümetlere, danışma kurullarına güven, iletişim, dezenformasyon gibi bazı sosyal sorunların açığa çıkmasında olduğu gibi siyasal ve sosyal boyutlara da sahiptir. Bununla beraber hükümetlerin uzun vadede yeniden inşa ve dönüşüm, muhtemel krizlere hazırlık, direnci artırma konusunda yapması gerekenleri de açığa çıkarmıştır¹.

Covid-19'la mücadelede kriz yönetim süreçlerinde bazı politikalarda benzer yaklaşımlar izlenmiş, bazılarında ise kısmen farklı yaklaşımlar ve başarı durumları

* Aydın Adnan Menderes Üniversitesi, Siyaset Bilimi ve Kamu Yönetimi Bölümü, İsabeyli Yerleşkesi, Nazilli, AYDIN, fngenc@adu.edu.tr

¹ OECD, First lessons from government evaluations of COVID-19 responses: A synthesis, 2022. <https://www.oecd.org/coronavirus/policy-responses/first-lessons-from-government-evaluations-of-covid-19-responses-a-synthesis-483507d6/> (6.2.2022).

ortaya çıkmıştır. Bunda çeşitli faktörler etkilidir. Bunlar; ülkelerin hasargörebilirlik ve risk seviyesini belirleyen, kriz yönetim (hazırlık, müdahale ve yeniden inşa süreçlerinin) kapasitesi ile ilgilidir. Salgınla mücadelede ülkeler arasında farklılıkları doğuran unsurlar büyük ölçüde coğrafya, nüfus, sosyo- ekonomik özellikler ve gelişmişlik seviyesi, siyasi (demokratik gelişmişlik, liderlik, vb.) ve idari (merkezi veya adem-i merkezîyetçilik vb.); yönetim (işbirliği, koordinasyon, özel sektörün gücü vb.) yapı ve kapasiteleri, kamu politika tasarımı, ekonomik ve finansal kapasite, sağlık sektörünün kapasitesi, bürokratik etkinlik, teknolojik kapasite, kültürel faktörler, benzer tecrübenin önceden yaşanıp yaşanmamış olması, kriz iletişimi, hükümete duyulan güven vb. ile alakalıdır².

Bu çalışmada salgının başından günümüze Covid-19'la mücadelede farklı ülkelerin uyguladıkları politikalar genel özellikleri çerçevesinde incelenmektedir. Bunun ardından politikaların başarı ve başarısızlık durumu karşılaştırmalı olarak değerlendirilmektedir. Çalışmanın sonuç ve öneriler kısmında ise gelecekteki olası pandemiler karşısında başarılı bir mücadele için öneriler üzerinde durulmaktadır.

1. COVID-19'LA MÜCADELEDE BAŞLICA POLİTİKALAR VE UYGULAMA ARAÇLARI

Covid-19'la mücadelede ülkeler farklı zamanlarda virüsle karşılaşmış, belli ölçütler çerçevesinde gruplandırılabilen benzer politikalar izlemişlerdir. Hükümetler bu politikalar etrafında uygulama araçlarını 2020 Mart Ayı ortalarına kadar büyük ölçüde ortak şekilde takip etmişken, salgının ilerleyen dönemlerinde bunlar farklılaşmaya başlamıştır. Benzer politika veya araçlar, aynı sırayla, aynı zamanda veya aynı sertlikte uygulamamış, bazı ülkelerin uygulamaları "güçlü" ve zorunluysen diğerleri zayıf veya daha esnek olmuştur.

Bu politikalar ve uygulama araçları pandeminin başlangıcından itibaren bazı uluslararası örgütler tarafından kategorize edilmektedir. Örneğin, DSÖ'ye ³göre (2021) ülkelerin Covid-19'u kontrol altına almaya yönelik 4 temel stratejiden

² Fatma Neval Genç, *Kriz Yönetimi, Covid-19 Pandemisi*, Ankara: Nobel Kitabevi, 2021.

³ World Health Organization. *Covid-19 Strategic Preparedness and response Plan-1* February 2021 to 31 January 2021.

birini tercih ettiği görülmektedir: i) dağınık/sporadik vakaları ve kümeleri hızla kontrol etme; ii) devamlı kontrol altında sıkı kapanma, iii) sıkı kontrol ve ardından açılma, iv) yoğun bulaşmayı engelleme. OECD⁴'ye göre 2 temel yaklaşım vardır: i) reaktif yaklaşım: ne kadar kaynak varsa kriz ortaya çıkar çıkmaz bunlarla müdahale etmek, ii) planlı yaklaşım: öngörü ve hazırlıklı olmak. İkinci yaklaşım, acil durumda hükümetlerin müdahale edebilmesi için kaynakların ve uzmanlaşmış ekiplerin, önceden var olan mevcut mekanizmaların, planların koordinasyonun önemine vurgu yapmaktadır (Belçika, Danimarka'daki gibi). OECD'ye göre (2020c) virüsün yayılmasını engellemede uygulanan yöntemler tıbbi (koruyucu tedavi ve aşı) ve tıbbi olmayan önlemler (bilgi ve iletişim, bulaş riskini azaltmak, sosyal mesafeyi artırmak, izolasyon, dezenfeksiyon, seyahat sınırlamaları) olarak iki grupta incelenebilir.

Tıbbi olmayan önlemler özellikle salgının ilk dalgasında (Aralık 2019-Eylül 2020) yoğun olarak kullanılmıştır. Bu dönemde Vietnam, Y. Zelanda gibi ülkeler bu yöntemleri, koruyucu ve önleyici halk sağlığı tedbirlerini başarılı şekilde uygulayarak ölüm oranlarını düşük seviyede tutmayı başarmışlardır⁵.

Oxford Üniversitesi Stringency Index, Oxford Covid-19 Government Response Tracker-OxCGRT gibi çalışmalarla Covid-19'la mücadeleyi 180 ülke bazında, vaka ve ölüm sayıları yanında pandeminin ekonomi ve sosyal refah üzerindeki etkisini de ortaya koymaya çalışmakta⁶ ve dört tema etrafında bu stratejileri incelemektedir: i) sınırlama ve kapatma politikaları, ii) ekonomi politikaları, iii) sağlık sistemi politikaları (Covid-19 test rejimi, sağlık hizmetlerine yapılan acil yatırımlar ve aşı hazırlık politikaları), iv) aşı politikaları (aşılama politikaları; ülkenin öncelik listesi, uygun gruplar ve aşının bireye maliyeti vb.)⁷.

⁴ OECD, *Public Administration: Responding to the COVID-19 Pandemic-Mapping the EU member States' public administration responses to the COVID-19 pandemic*, 2020a.

⁵ Scott Greer, L., E.J.King, E.M. Fonseca, P. Santos, *Coronavirus Politics-Th Comparative Politics and Policy of COVID-19*, University of Michigan Press, USA., 2021.

⁶ T.H. Hale, vd. Angrist, N., Goldszmidt, R., Kira, B., Petherick, A., & Phillips, T., "A global panel database of pandemic policies (Oxford COVID-19 Government Response Tracker)", *Nature Human Behaviour*, (2021), 5, s.529-542.

⁷ <https://www.bsg.ox.ac.uk/research/research-projects/covid-19-government-response-tracker>

Covi-19'la mücadelede izlenen politikaları kriz yönetimi süreci çerçevesinde de tanımlamak mümkündür⁸:

Tablo 1. Covid-19 Müdahalesini Değerlendirme Çerçevesi

Kriz yönetiminin aşamaları	Önemli Konular
Hazırlık	Risk yönetim kapasitesi
	Kritik sektörler
	Pandemi yönetimi protokolleri
Müdahale	Kriz iletişimi
	Yönetişim düzenlemeleri
	Tüm toplum yaklaşımı
İyileştirme/yeniden inşa	Kapanma ve kısıtlamalar
	Ekonomik ve finansal destekler
	Sağlık tedbirleri
	Sosyal politikalar

Kaynak: OECD, 2022

Bu çalışmada ülkelerin Covid-19'la mücadelede izledikleri politikalar ve bunların uygulama araçları bu üç ana başlık ve altında incelenecektir; hazırlık, müdahale ve yeniden inşa.

1.1. Hazırlık

Pandemilere hazırlık, risk analizi ve azaltımı yanında, bu konuda stratejik tahmin yapabilme kapasitesine, iyi hazırlanmış planlara, hükümetin risk materyallerini içeren ekipmanları hazır bulundurmasına da bağlıdır.

Bu çerçevede erken uyarı sistemleri, risk değerlendirme tatbikatları, tahminleri, kritik malzemelerin stoklanması (maske gibi kişisel koruyucu ekipmanlar, test kapasitesini artırmak vb.) ve diğer risk azaltım araçlarından oluşan risk yönetim kapasitesi önemlidir. Bu araçlar maliyetli olmakla beraber, risk yönetiminin başarısını etkiler.

⁸ OECD, *First lessons*

Covid-19 ve benzeri pandemiler önceden tahmin edilebilmektedir ve ulusal risk değerlendirme planına sahip çoğu ülke bu şekilde bazı pandemi risklerini azaltabilmiştir. Ancak, önceki SARS, H1N1 pandemilerini tecrübe etmiş bazı ülkeler bundan yeterince ders çıkarmamış ve Covid-19 için yeterli hazırlığı yapamamıştır⁹.

Hazırlık kapsamında ikinci önemli konu, kritik sektörlerin hazırlığıdır. Bu kapsamda sağlık altyapısının güçlendirilmesi, ilaç, aşı gibi araştırmaların artırılması, üretimi, sağlık personeline takviye yapılması, pandemi, tedavi yöntemleri hakkında eğitim önemlidir.

Hazırlık kapsamında bir başka önemli unsur, pandemi yönetimi protokollerinin, hazırlık planlarının varlığıdır. Kriz yönetiminde net biçimde tanımlanmış rol ve sorumluluklar özellikle liderlik konusundaki görevler ve risk yönetim çerçeveleri pandemi gibi risklerin yönetiminde önemlidir. Çoğu ülkede salgın hastalıkların yönetimine ilişkin ulusal çerçeveler son on yıllarda karşılaştıkları krizler sonrasında hazırlanmıştır. Bir kriz yönetimi çerçevesine sahip olmak, bazı ülkelerin Covid-19 müdahalesine fayda sağlasa da bu salgın, etkileriyle birlikte sürprizleri de getirmiştir. Örneğin SARS sırasında kurulan yapılar benzer şekilde, Covid-19'la mücadelede de tekrarlanmışlar ve bu şekilde etkin müdahale ve düşük ölüm oranları sağlanmıştır. Fransa, Almanya, Birleşik Krallık gibi bazı ülkeler Covid-19 salgını öncesinde bulaşıcı hastalıklarla mücadele için hazırlanmış olan ulusal strateji ve pandemi hazırlık planlarına sahiptir. Fransa, Belçika, Birleşik Krallık'ta acil durum sırasında hükümetin ve diğer örgütlerin rol ve sorumluluklarını belirleyen özel rehberler vardır. Kanada'da Halk Sağlığı Kurumu ile ilgili kurumlar arasında 2009 H1N1 salgını sonrasında hazırlanmış protokoller vardır¹⁰. Kriz öncesinde çoğu ülkenin sahip olduğu, her tür afet ve tehdide müdahale etmeyi sağlayan sivil savunma mekanizmalarına dayalı kriz yönetim yapıları¹¹. Covid-19 kriz yönetim sürecinde kullanılmıştır.

⁹ OECD, *First lessons*

¹⁰ OECD, *First lessons*

¹¹ OECD, *Assessing Global Progress in the Governance of Critical Risks, 2018.*

1.2. Krize Müdahale

Kriz yönetiminde liderliğin, koordinasyon ve işbirliğinin önemi Covid-19 örneğinde de görülmektedir. Covid-19'la mücadelede ülkelerin kriz yönetimi stratejilerinin kurumsal ve yasal çerçevesinin genellikle krizi yönetmede merkezi bir koordinatör kurumun diğer kurumların rol ve sorumluluklarının belirlenmesine dayandığı görülmektedir.

Pek çok ülke sağlık ve ekonomideki acil durumu yönetmek için yeni **örgütler** kurmuş veya eski ve yeniyi harmanlayan hibrit yaklaşımlar geliştirmiştir. Krizin ilk aşamalarında hükümetler öncelikle salgının kontrolüne odaklanmış, zaman ilerledikçe kriz sonrası dönüşümü de planlamak için krizin gelişimini gözlemlemeye doğru yönelmiştir. Bu yapılar genellikle başbakan veya başkan, az da olsa danışma kurullarının destekleyici rol oynadığı Sağlık Bakanı ve İçişleri Bakanı tarafından koordine edilmektedir.

Covid-19 kriz yönetiminde oluşturulan örgütsel düzenlemelere ilişkin uygulamalar geniş olarak 4 gruba ayrılabilir¹²: i) görev örgütleri kurmak; ii) önceden kurulmuş olan yapıları mevcut krize adapte etmek, iii) geçici yapılar kurmak (Covid-19 planları, politikaları veya ulusal seviyede güvenlik ve kanuni düzenlemeler tarafından sağlanmış); iv) hibrit yaklaşımlar geliştirmek (önceki 2 veya üç yaklaşımı içeren modellerdir).

Örneğin bazı ülkeler geçici örgütler oluşturmuşlardır; Fransa'da the Cellule Interministérielle de Crise (CIC) başbakan tarafından Mart 2020'de standart kriz yönetiminin bir parçası olarak örgütlenmiştir. CIC, tüm bakanlıkların krizle ilgili görevlerini koordine etmekten sorumludur ve başbakanlık tarafından yönetilir. Letonya'da başbakan tarafından yönetilen Kriz Yönetim Konseyi, Ulusal Güvenlik Kanunu çıkarılmıştır. Kurumlar arası Koordinasyon Yönetim Grubu Haziran 2020'de başbakan tarafından kurulmuştur. Singapur'da 2003-SARS krizi sırasında krizi yönetmek için farklı kamu kurumu temsilcilerinin yer aldığı bir komite oluşturulmuş, bu yapı 2009-H1N1 ve 2016-Zika salgınında da kullanılırken, Ocak 2020'de benzer bir yapı Covid-19'la mücadele için kurulmuştur.

¹² OECD, *Providing science advice to policy makers during COVID-19*, 2020b

Bazı ülkeler de hibrit, geçici örgütler kurmuş veya önceden kullanılan mekanizmaları revize etmişlerdir. Örneğin Almanya, 2020 Mart ayında hızlıca çalışma ve uygulama usullerini değiştirerek, kriz yönetiminde yatay örgütlerle şeffaf bir çalışma modeline geçmiştir. 2 haftada bir yapılan “Corona Kabinesi Özel Toplantıları” yanında Çarşamba günleri düzenli kabine toplantıları gerçekleştirilmiş, Pazartesi günleri “Küçük Corona Kabinesi” (Başbakan, Federal Maliye Bakanı, İçişleri Bakanı, Dışişleri Bakanı, Sağlık Bakanları); Çarşambaları, “Geniş Corona Kabinesi” (Küçük kabineye ilaveten kriz yönetimi ekibi ile birlikte) toplanmıştır. Belçika’da hem Ulusal Güvenlik Konseyi, hem de Federal Bölge ve Topluluklar arası Koordinasyon Komitesini kapsayacak şekilde koordinasyon sistemi genişletilmiştir. İspanya’da acil durum halinde 4 ulusal bakan (Sağlık, İçişleri, Ulaşım, Savunma) başbakanın başkanlığında tüm kararlarda yer almıştır. Üniter devletlerde de, taşra yönetimleri ve yerel yönetimler karar verme süreçlerinde rolleri az olsa da kriz sırasında dikey koordinasyon mekanizmaları kurarak müdahale sürecini yürütmüştür¹³.

Salgının ilk döneminde Avrupa’da ülkelerin çoğunda salgının yönetiminde merkezileşme eğilimleri görülmüştür. Pekçok ülkede pandemiye müdahale hükümet birimleri tarafından yapılmaktadır (Estonya, Finlandiya, Fransa, İsrail, Sırbistan, Ukrayna). Diğer ülkelerde ise Sağlık Bakanlığı müdahale sürecinin başındadır (Çekya, Yunanistan, Litvanya, Slovenya); buna karşılık bazı ülkelerde de Başbakanlık, Sağlık Bakanlığı ile eşit sorumluluk paylaşmaktadır (Estonya, Litvanya, Letonya, Malta)¹⁴.

Covid-19 mücadelesinde bazı ülkeler özel Covid-19 yasaları yapmış veya mevcut yasaları güncelleyerek koordinasyon komiteleri oluşturmuşlardır. Koordinasyon komiteleri kurumlar arası yönetimi güçlendirmiş, müdahale sürecinde yer alan farklı sektörlerden kurumların otoritesini tek bir merkezde toplamıştır. Birkaç ülke, önceden mevcut bakanlık birimlerini kullanırken çoğu yeni birimler inşa etmiştir. Örneğin Rusya’da Koordinasyon Komitesi, Başbakan tarafından

¹³ Fatma Neval Genç, Kriz Yönetimi

¹⁴ S.L.Greer vd., “Who’s in charge and why? Centralisation within and between governments”, *Eurohealth*, (2020), 26 (2), s. 99–103.



yönetilmekte ve Moskova Valisi federal, bölgesel ve belediye seviyesinde tüm faaliyetleri koordine etmektedir. İspanya, İtalya; Belçika gibi diğer federal ülkeler karar verme sürecini merkezi hükümette tutmuşlardır. Covid-19 müdahale sürecinde bazı ülkeler yeni oluşumlara gitmiştir. Örneğin Hükümet Özel Acil Durum Komiteleri (Finlandiya, Litvanya, Kuzey Makedonya, Ukrayna), Sektörler arası Operasyonel Merkez (Sırbistan) veya Sağlık Bakanlığı tarafından yürütülen kurumlar arası çalışma grubu, Sosyal İşler Bakanlığı (Estonya) gibi (Greer vd., 2020). Bazı ülkeler, görev örgütleri oluşturarak önceden var olan koordinasyon yapılarını devre dışı bırakmıştır. Örneğin Fransa'da başlangıçta pandemiye müdahalede Sağlık Bakanlığı'nın kontrolünde iken daha sonra bu görev Başbakanlık'a devredilmiştir, krizden önce de mevcut Ulusal Savunma Konseyi yanında Mart 2020'de Bilim Konseyleri kurulmuştur.

Krize müdahalede bazı ülkeler merkezi bazıları da adem-i merkezîyetçi stratejiler izlemişlerdir. Bunun pekçok nedeni ve krize müdahaleyi etkileyen sonuçları vardır. Eğer çatışma halinde olan konular varsa, ilave bazı koordinasyon türleri de gerekmiş veya merkezileşme ağırlık kazanmıştır.

Kriz yönetiminin başarısında tüm toplum yaklaşımı, hükümetin tüm birimlerinin kendileri için tanımlanmış rolleriyle süreçte görevlerini yerine getirmesi yanında yerel yönetimlerin toplumun da bilgilendirme dışında sürece dahil edilmesi önemlidir. Bu anlamda ortak çalışma, tartışma platformlarının, online platformların çalıştırılması kriz yönetiminde başarıyı etkilemiştir.

Krize müdahalenin başlıca önemli unsurları yönetim düzenlemeleri ve iletişimsidir.

1.2.1. Yönetişim düzenlemeleri

Krize müdahalenin başarısını etkileyen unsurlarından biri de hükümetlerin kendi kriz yönetim süreçlerini, nasıl organize ettikleri, bilimsel öneriler geliştiren kurumlarla işbirliği yapılarına veya iç iletişimi sağlayacak araçlara sahip olup olmadıklarıdır.

Bilim kurullarıyla bu işbirliğinin özellikle kriz yönetiminde “anlam oluşturma” sürecinde, hükümetlere tavsiyede bulunma konusunda önemi büyüktür. Bu kurullar kısa zamanda, bilimsel bilgiyi toplama, analiz etmede hükümetlere katkı sağlamışlar ve krizin neden olduğu belirsizliği azaltmaya yardımcı olmuşlardır.

Pandemiyle mücadelede hükümetler çok sayıda örgütle **işbirliği** içine girmiş veya mevcut işbirliği yapılarını güçlendirmiş, yenilerini kurmuşlardır. Bunların başında bilimsel işbirliği, sivil toplum örgütleri ve özel sektör gelmektedir. Bilim Kurulları ile öne çıkan durumlardan biri de bilimsel ve teknik uzmanlığa güven, siyasi kararlara olan güveni artırmak için bilimsel kanıtların, bilimsel danışma mekanizmalarının daha fazla kullanılmasıdır¹⁵. Bu örgütlerin çoğu Başkana, Başbakanına, Sağlık Bakanına bilimsel rapor sunmakla; hükümete krizle ilgili bilgi ve veri sağlamakla görevlidirler; çoğu ulusal ölçekte özellikle Sağlık Bakanlığı seviyesinde oluşturulmuştur. Danışma kurullarının fonksiyonları ülkelere göre farklılaşmaktadır.

Bazı ülkelerde kamu ve özel sektör arasında işbirliği pandemiden önce genel bir uygulamadır ancak pandemiyle bunun seviyesi artmıştır (İtalya ve İspanya gibi). DSÖ Avrupa bölgesindeki en az 14 ülke Covid-19’la müdahale sürecinde özel hastanelerden faydalanmışlardır¹⁶. Pekçok hükümet, hastaneleri rahatlatma için özel hastane randevularını, kriz döneminde iptal etmiştir (İngiltere, İrlanda, İtalya, Makedonya İspanya, Rusya Federasyonu). Danimarka, Portekiz gibi salgının ilk dalgasından daha az etkilenen ülkelerde ise özel hastaneler ihtiyaç duyulduğunda kullanılmıştır. Pekçok ülkede özel hastaneler Covid-19 hastalarına ventilatör gibi ekipmanları sağlamıştır. Belçika gibi bazı ülkelerde askeri hastaneler de Covid-19 hastalarına açılmıştır.

¹⁵ OECD, Providing science

¹⁶ Anna Sagan vd., S. Thomas, M. McKee, M. Karanikolos, N. Azzopardi-Muscat, I. Mata, J. Figueras, “Covid-19 And Health Systems Resilience: Lessons Going”, (2020), *Eurohealth*, 26/2.

Tablo 2. Farklı Ülkelerde Bilimsel Danışma Kurulları ve Roller

Model	Ülke Örneği	Roller	Nitelikleri
Önceden mevcut danışma kurulları	Belçika, Kıbrıs, Slovenya, UK	Mevcut kanıtları gözden geçirmek ve yol göstermek, halka sunacakları tedbirler konusunda politikacılara iletişim tavsiyeleri sunmak	-Farklı disiplinlerden uzmanları içerir, -Hükümet tarafından toplanmış ve siyasi süreçlere eklenmiştir, -Bilim veya tıp komitelerinin uzmanları veya hükümet aktörleri tarafından yönetilir, -Bağımsız uzmanları içerir.
Hükümete tavsiye veren önceden mevcut kurumlar,	Slovenya, Finlandiya, İsveç	Kanıtları gözden geçirme, halka ve siyasal karar vericilere halk sağlığı tedbirleri konusunda iletişim stratejileri vermek	Genellikle üniversiteler ve halk sağlığı konusunda ulusal enstitüleri içerir.
Yeni kurulan uzman danışma kurulları	Belçika, Bosna Hersek, Kanada, Estonya, Fransa, İrlanda, İtalya, Lüksemburg, Hollanda, İspanya	Mevcut kanıtları gözden geçirmek ve yön göstermek, halka sunacakları tedbirler konusunda politikacılara iletişim tavsiyeleri sunmak	-Farklı disiplinlerden uzmanları içerir -Hükümet tarafından toplanmıştır - Bilim veya tıp komitelerinin uzmanları veya hükümet aktörleri tarafından yönetilir, -Bağımsız uzmanları içerir
Ekonomik yeniden inşa için tavsiyelerde bulunmak üzere tesis edilmiş danışma kurulları	Estonya, Finlandiya, İrlanda	Hükümete sosyal ve ekonomik yeniden inşa için tavsiyelerde bulunmak	-Farklı disiplinlerden uzmanları içerir -Hükümet tarafından toplanmıştır

Kaynak: Williams vd., 2020¹⁷

¹⁷ G. Williams vd., "Translating evidence into policy during the COVID-19 pandemic: Bridging science and policy (and politics)", *Eurohealth*. (2020), 26/2, s.29-33.

1.2.2. Kriz İletişimi

Krize müdahalenin en önemli unsurlarından biri de etkili kriz iletişimidir. Etkili kriz iletişimi, salgın döneminde virüs, bulaşma, korunma yolları hakkında topluma bilgi verme, alınan kararların, tedbirlerin uygulanmasını sağlamada önemli rol oynamaktadır. Kriz durumunda başta örgütün kendi içinde ve sonrasında ilgili diğer paydaşlarla, halkla zamanında, doğru ve kanıta dayalı bilgi paylaşımı kriz yönetiminin başarısında önemlidir. Bu süreçte önem arzeden konulardan başlıcaları ölüm oranları ve hasta sayılarına ilişkin bilgilerin sağlıklı biçimde tutulması ve şeffaf biçimde aktarılması ile infodemi olmuştur.

Hükümetler Covid-19'un iletişim boyutunda genellikle günlük, **geleneksel basın brifingleri**, önemli hükümet mesajlarının paylaşıldığı **sosyal medyayı** kullanmışlardır. Bunun yanında **danışma kurulları** da iletişim sürecinin önemli bir parçasıdır. Fransa gibi çoğu ülke telefonla arama, WhatsApp veya Telegram gibi uygulamalarla daha geniş vatandaş kitlesine ulaşmaya çalışmıştır. Letonya'da 24/7 Covid-19 ile alakalı bir telefon hattı kurulmuş vatandaşlara bu hat üzerinden ücretsiz danışmanlık hizmeti sağlanmıştır. Slovenya Sağlık Bakanlığı Covid-19 çağrı merkezi hizmeti de vermiştir¹⁸.

Kriz iletişiminin etkinliğini değerlendirmede, iletilen bilginin tutarlılığı, halk tarafından nasıl anlaşıldığı, kabul edilip edilmediği, özel/dezavantajlı gruplara ulaşma konusunda bir çalışmanın olup olmadığı araştırılmaktadır¹⁹. Farklı gruplara ulaşmada birden çok dilin kullanılması önemlidir. Örneğin İsveç, Belçika gibi ülkelerde salgınla alakalı önemli, temel mesajlar 32 farklı dile çevrilmiştir. Greer vd²⁰. göre diğer pekçok ülkenin aksine Belçika birinci dalgada hasta ve ölüm sayılarına dair kayıtları etkili biçimde tutması, açıklaması, belirsizliğe ışık tutması açısından da ayrılmaktadır. İngiltere gibi bazı ülkelerde farklı dillerdeki yayınlar yanında, gençler ve çocuklar için ayrı iletişim stratejileri geliştirilmiştir.

Letonya ve Estonya, kurumların uzaktan toplantı/bakanlar kurulu yapmalarına imkân veren araçlar kullanmışlardır. Bazı ülkelerde hükümete küçük bakan grupları ile acil durumla alakalı karar alabilmelerine izni verilmiştir (Hırvatistan). Ülkeler video konferanslarda Skype, Zoom, Cisco WebEx, Citrix gibi farklı plat-

¹⁸ Fatma Neval Genç, Kriz Yönetimi

¹⁹ OECD, First lessons

²⁰ Scott Greer vd. Coronavirus Politics

formları kullanılmaktadır. Birleşik Krallıkta Zoom uygulaması üzerinden yapılan ilk sanal kabine toplantısı gibi bazı ülkelerde sanal online toplantıların gizliliği ve güvenirliliği konusunda endişeler eleştiri konusu olmuştur²¹. Danimarka, Estonya, Finlandiya gibi güçlü sağlık altyapısı ve geleneğine sahip olan ülkeler hastalarla online temelli ve bireysel iletişim yöntemlerinden faydalanmışlardır.

Pandemi boyunca Avrupa ülkeleri mevcut temaslı takip sistemlerini pandemiye cevap vermek için güncellemişlerdir. İsrail, Singapur, Kore, yere ilişkin bilgileri video kamera, kredi kartı bilgisi ile ilişkilendirerek virüsün yayılmasını engellemeye çalışmıştır. Yeni Zelanda kamusal araçlarda kullanılan ulaşım kartları ile temaslı takibi sistemini eşleştirmiştir. Geliştirilen surveyans sistemleri ülkelere virüsten en çok etkilenen veya ölenlerin hangi iş grubu, etnik arka plan, sağlık ve sosyo-ekonomik duruma sahip olduğu konusunda da fikir vermektedir. Bazı örneklerde bu veriler karar verme süreçlerine eklenmiştir. Dijital sağlık araçları da izleme ve surveyans amaçlı olarak kullanılmıştır. Çoğu ülke salgında vaka ve ölüm oranları ile alakalı elektronik tablolar, veriler bazen coğrafi bölge, demografik değişikliklere (yaş, cinsiyet vb) göre de farklılaşmış göstergeler kullanmışlardır.

Dijital teknolojiler pandemiye dair kayıtların güncel, sağlıklı olarak tutulması ve paylaşılmasında da önemli rol oynamıştır. Ancak bu teknolojilerden faydalanmada ülkelerin gelişmişlik durumu büyük ölçüde belirleyici olmuştur.

Tablo 3. Covid-19'la Mücadelede Dijital Teknolojilerin Kullanımı

Uygulama Alanı	Dijital Teknoloji	Ülke Örnekleri
Covid-19 hastalarının uzaktan yönetimi	Video konferans, teletip konferansları, kamera, dijital kayıt cihazları gibi araçlarla izlenme, mobil telefon uygulamaları	Fransa, İzlanda, İtalya, Lüksemburg, Malta, Hollanda, Singapur, Tayvan, Çin
Uzaktan konsültasyon	Video konferans, teletip konferansları, kamera, dijital kayıt cihazları gibi araçlarla izlenme, mobil telefon uygulamaları	Neredeyse tüm ülkeler
Hastane kapasitelerini destekleme	Dijital beyaz tahta ve diğer uygulamalar, web temelli araçlar, portallar yapay zeka	Kanada, Estonya, Almanya, İrlanda, Malta, Hollanda, Birleşik Krallık

Kaynak: Sagan vd., 2021.

²¹ OECD, Public Administration: Responding

1.3. Yeniden İnşa

Krize acil müdahalenin ardından kısa ve orta vadede toplumun normal düzeyine geri dönmesine yönelik adımlar atılmaya başlanmıştır. Covid-19'la mücadelede politika araçlarının benimseme sırası, büyük ölçüde ülkeler arasında benzerdir. Ortalama olarak ülkelerin yarısından fazlası, salgının ilk 20 günü içinde halka açık bilgilendirme kampanyaları, uluslararası seyahat kontrolleri ve test politikaları başlatmış; ülkelerin % 40'ı 10 gün içinde; %90'ı ise 2 ay içinde bu adımları atmıştır. Ekonomik destek politikaları, kapanma ve kısıtlama, maske takma gibi sağlık önlemlerinden sonra gelmiştir. Politikaların gevşetilmesi sürecinde ilk 2 ayda kapatma ve kısıtlama politikaları gevşetilirken, ekonomik destek politikaları ve sağlık politikaları ülkelerin en çok çaba sarf ettikleri alanlar olmaya devam etmiştir²². Uygulanan ve esnetilen politikalarda benzerlikler görülürken bunların gücü, coğrafi kapsamı ve yeniden uygulanmasında ilginç farklılıklar da vardır.

1.3.1. Sınırlama ve Kapanma Politikaları

Çoğu kapanma politikası ulusal çapta uygulanmıştır, ülkelerin %20'si daha güçlü kapatma ve kısıtlama politikaları uygulamışlar ve Aralık 2020'nin sonunda bunları yeniden yürürlüğe koymuşlardır. İşyerleri ile ilgili politikalara bakıldığında, ülkelerin yaklaşık %80'i 2020 yılı içinde kısıtlamalara devam etmişler, ancak daha sonra ülkelerin %40'ı bunu esnetmeye başlamıştır²³.

Salgının ilk dönemlerinde ülkeler tıbbi olmayan önlemleri kullanarak virüsün yayılmasını engelleyemeye çalışmışlardır. Bu çerçevede uygulanan başlıca yöntemler sosyal mesafe, kamu hizmetinin sunumunda farklı yöntemler kullanılması (uzaktan çalışma, tele çalışma, esnek mesai vb), hassas gruplara yönelik çalışmalar ve ekonomik tedbirlerdir.

Sınırlama ve kapanma stratejisi, daha ziyade salgının ilk dönemlerinde (ilk 2 hafta, 2020 Mart ortası) ülkeler tarafından neredeyse ortak, hızlı ve yaygın biçimde uygulanmıştır. Bu uygulama araçlarının başlıca örnekleri şu şekilde sıralanabilir²⁴

²² T.H.Hale vd. "A global panel database"

²³ Hale vd. A global panel

²⁴ Hale vd., 2021, Capono, 2020, OECD, 2020g, OECD, 2020a, OECD, 2022



okulların, işyerlerin, açık alanların kapatılması, kamusal faaliyetlerin, toplantıların, acil olmayan işlerin iptali; ulaşımın askıya alınması, evde-kal, sokağa çıkma kısıtlamaları; şehir içi ve uluslararası seyahatin kısıtlanması; test ve temaslı takibi; karantina; uzaktan eğitim (Fukuoka-Japonya, Moskova-Moscova Elektronik Okulu” gibi); kamu hizmetlerinin uzaktan verilmesi (uzaktan çalışma rehberleri hazırlanmış, bazı ülkelerde (Avusturya, Slovenya Danimarka) zorunlu izin uygulaması yapılmış; elektronik kanallardan hizmet sunumu, online toplantılar da yaygınlaşmıştır (e-mail, web siteleri, elektronik başvuru, telefonla başvuru vb); mahkemelelerin faaliyetleri azaltılmış, bazı ülkelerde duruşmalar uzaktan yapılmış veya ertelenmiştir (Estonya, Fransa, Belçika).

1.3.2. Ekonomi Politikaları

Ülkelerin Covid-19’la mücadelede kullandıkları ekonomi politika araçlarının başlıcaları şu şekildedir²⁵: vergi ödemelerinin ertelenmesi (son tarihlerin uzatılması, %0 faiz vb.), (Portekiz, Çek Cumhuriyeti vb.); vergi düzenlemelerinin esnetilmesi (KDV muafiyeti vb.); istihdam (kısa süreli çalışma ödeneği; bakım yardımı vb.); işletme destekleri (kredi destekleri, faiz oranı indirimleri vb); sosyal güvenlik tedbirleri; aşı ve tedavi yöntemleri için ilave finansman mekanizmaları; hassas grupların desteklenmesi; bilim kurulları vb yoluyla bilgilendirme ve tavsiye; finansal destekler (ek borçlanma, ulusal tasarruf fonuna katkı vb.); sağlık koruma harcamalarının artırılması; Covid-19 epidemiyolojisi hakkında ek araştırma mekanizmaları; ek sağlık tedbirleri (sağlık tesislerini, hazırlamak; hastaneleri sınıflandırmak; test kapasitelerini artırmak, ek personel sağlamak vb.); tıbbi destekler, hasta bakımı, para politikaları; gelir desteği, borç yardımı, mali tedbirler; uluslararası mali yardım (IMF, AK, AB, BM, DB vb.) alma (Ukrayna); insani yardımlar (Ermanistan, Kırgızistan, Makedonya, Sırbistan, Ukrayna); sosyal sağlık sigortalarına devlet tarafından ilave fonlar (Avusturya, Hırvatistan, Çekya, Estonya); ulusal sağlık sigortası fonu bütçesinin artırılması (Estonya)²⁶.

²⁵ Capano, 2020, Hale vd, 2021; OECD, 2022

²⁶ Sagan vd., Covid-19 And Health Systems

1.3.3. Sağlık Politikaları ve Sosyal Politikalar

Sağlık politikalarının uygulama araçlarının başlıcaları şunlardır²⁷: kamuoyunu bilgilendirme, test, temas takibi, acil sağlık yatırımları; Covid-19 aşısı yatırımı, maske, aşılama politikası, tedavi ve sürveyansta dijital çözümlerin ve verilerin nasıl uygulanacağı, teşhis, tedavi ve aşılama araştırmaları ve geliştirmenin nasıl hızlandırılacağı; hasar görebilir/kırılğan kesimlerin (göçmenler, işçiler, bakımevlerinde kalanlar, evsizler hapishaneler vb.) teşhis ve tedaviye erişiminin sağlanması.

Bu konuda, farklı uygulamalar vardır. Örneğin yaşlılar için sosyal yardımlar (İspanya gibi), evsiz ve göçmenler için ilave barınma alanları (Almanya, İspanya, Kanada), hijyen ve yiyecek yardımı (Slovakya, Fransa) hizmeti verilmiştir. Paris'te hassas gruplar belirlenmiş ve toplumdan izole edilmişlerdir. Hasta ve bakıma ihtiyacı olan evsizler için merkezler açılmıştır. Yokohama (Japonya), çocuklar ve yaşlılar için yarım milyon cerrahi maskeyi ücretsiz dağıtmıştır. Viyana (Avusturya) bir sergi salonunu sağlık birimine dönüştürmüş ve burada kendisine evde bakamayan ve hastanede bakıma ihtiyacı olan insanlara yemek ve sağlık hizmeti vermiştir. Ermenistan, hanelere doğrudan mali yardım sağlarken, Danimarka evsizler için otellerle anlaşmıştır. İrlanda, Polonya ve Portekiz evsizler, sığınmacılar, bakım merkezlerindeki, savunmasız gruplar gibi marjinal toplulukları desteklemek için çeşitli programlar geliştirmişlerdir. Makedonya, dezavantajlı gruplar için yiyecek sağlamış, Romanya, doğrudan mali yardım, bilgilendirme kampanyalarıyla özellikle Roman nüfusuna hizmet vermeye çalışmıştır²⁸.

Sağlık sisteminin hızlı müdahale kapasitesini güçlendirmek için ülkeler bazı adımlar atmıştır. Örneğin pandemiyle mücadelede İtalya'da Mart 2020'de emekli doktorlar, hemşireler, son sınıf tıp öğrencileri ile 20.000 ek personel istihdam edilmiş, kamu veya özel sektörde çalışan 3800 sağlık çalışanı, psikolog, bölgesel sağlık kurumlarındaki uzmanlar, serbest çalışanlar da planlamaya dâhil edilmiştir. G.Kore'de benzer şekilde ek sağlık uzmanları işe alınmıştır. Birleşik Krallık da emekli doktorları ve hemşireleri göreve çağırmıştır. Hollanda'da; eski ve emekli tıbbi destek personeli ile tıp öğrencileri çalışmak için gönüllü olmuş, ayrıca askeri

²⁷ OECD, 2020c, 2022, Hale vd., 2021, Capano, 2020, Sagan vd. 2021

²⁸ <https://eurohealthobservatory.who.int/monitors/hsmr/analyses/hsmr/what-strategies-are-countries-using-to-get-covid-19-vaccines-to-people-in-hard-to-reach-groups>



tıbbi personelinden de destek alınmıştır. Sadece gönüllü sağlık personeli değil, aynı zamanda sivil toplum da salgınla mücadelede insan gücü desteği sağlamıştır. Örneğin gıda bankalarında, gıda paketlerini dağıtmada; yaşlılar için market alışverişini yapmada gönüllüler yer almıştır²⁹. Bazı ülkelerde paramedikler (Avusturya, İsrail, Ukrayna), tıp öğrencileri (Avusturya, Belçika, UK), eczacılar (Portekiz, İsviçre, UK), doktorlar (Almanya, Hollanda), diş hekimleri (İrlanda, UK), askeri personel de aşılama sürecinde kullanılmışlardır.

Pandemiyle mücadelede sosyal politikaların sağlık politikalarının etkinliğinde önemli olduğu görülmektedir. Sosyal politikalar doğrudan veya dolaylı olarak pandemiye müdahaleyi etkilemiştir. Ancak her ülke bunu başarılı biçimde kullanamamış, özellikle yoksul vatandaşlarına aynı ölçüde sosyal koruma sağlayamamıştır. Hindistan, G. Afrika ülkeleri gibi az ve orta gelirli ülkeler, bu dönemdeki ödemeler nedeniyle kapanma yoluna gidememiştir. ABD gibi güçlü ekonomiler bile benzeri sebeplerle kısa süreli kapanma kararları verebilmiştir. G. Kore, Hong Kong gibi ülkeler ise hızla kapanma kararı vermişlerdir³⁰.

1.3.4. Aşı Politikaları

Aşılama konusunda ülkeler farklı stratejiler izlemekle birlikte Dünya Sağlık Örgütü³¹, ülkelere ulusal aşılama planı yapmalarını önermiştir. Buna göre bu planlar şu konuları içermelidir; düzenleyici hazırlık (yasal altyapı vb.), planlama ve koordinasyon, maliyet ve fonlama (gerçekçi bütçeler), hedef gruplar ve aşılama stratejisi, tedarik zinciri, insan kaynakları ve eğitim, aşı talebi, aşı güvenliği, bağışıklığın takibi.

12.2.2022 itibarıyla dünya nüfusunun %61.7'si en az bir doz Covid-19 aşısı olmuştur. Toplamda 10.34 milyar doz, her gün 27.51 milyon doz aşı yapılmaktadır. Az gelirli ülke vatandaşlarının sadece %10.6'sı en az bir doz aşı olabilmektedir. Birleşik Arap Emirlikleri %98 tam aşılu nüfus ile listenin başında yer almaktadır³².

²⁹ Fatma Neval Genç, Kriz Yönetimi

³⁰ Greer vd., Coronavirus Politics.

³¹ <https://www.who.int/news-room/feature-stories/detail/country-readiness-for-covid-19-vaccines> (12.2.2022)

³² <https://ourworldindata.org/covid-vaccinations> (12.2.2022)

ECDC'nin³³ 31 Ocak 2022 tarihli raporuna göre, aşuların uygulanmaya başlandıđı Aralık 2020'den itibaren Avrupa'da 827 milyon doz aşı uygulanmış, 317 milyon kiři tam aşılu, 198 milyon kiři ilave dozları da olmuştur. Bu şekilde Avrupa ülkelerinin %70'i tam aşılu, %42'si ise ilave dozları olmuştur. 18 yaş üstü aşılu olanların oranı %81,4 ve tam aşılların oranı %51,8'dir. Nüfusunun %50'sinden azı tam aşılu olan 3 ülke vardır; Bulgaristan, Romanya ve Slovakya. En yüksek oranda tam aşılu nüfusa sahip ülkeler, (%80 ve üstü) Malta, Portekiz ve Danimarka'dır. Tüm ülkeler, 5-11 yaş ve 12 yaş üstünün aşılanmasını, ilave dozları önermektedir. 19 ülke Omicron varyantı karşısında aşılama stratejisini (hatırlatma dozunu olma süresini kısaltma, risk iletişimini önceleme vb.) deđiştirmiştir. Ülkelerin çoğunda aşılama zorunlu deđilken 6 ülkede (Fransa, Yunanistan, Macaristan, İtalya, Litvanya, Polonya) sađlık çalışanları, bakım merkezlerinde çalışanlar gibi bazı gruplar için aşılama zorunludur. 2 ülke (Avusturya, Litvanya) de gelecekte aşı zorunluluđu getirmeyi düşünmektedir. Çođu ülke özellikle gençlerde, savunmasız gruplarda yaygın aşı karşıtlıđını farklı stratejilerle (mobil uygulamalar, gezici ekipler, hedefi belirli iletişim stratejileri, sektörler arası işbirlikleri, toplum temelli çalışmalar vb.) aşmaya çalışmaktadır. Çođu ülke bazı yerlere, etkinliklere girişte aşı sertifikası talep etmektedir.

Aşı ile bađışıklık kazanılarak pandeminin sona ermesine dair çalışmalar böyle iken, aşı karşıtlıđı, bu amaca ulaşmayı engelleyen en önemli güçlük olarak ortaya çıkmıştır. Aşı hassasiyeti, AB üye ülkelerde yüksektir; Bulgaristan'da %35, Hırvatistanda %27, Slovakya'da %26, Malta'da %8, Almanya ve Macaristan'da %11 dir.

2021'in ilk çeyreğinde sınırlı Covid-19 aşı stođu mevcutken, Avrupa'daki ülkeler aşılama için hangi demografik grupların önceliklendirileceđini belirlemede zorlanmışlardır. Çođu ülke, ağır vakalara ve Covid-19'dan ölümlere karşı en savunmasız olan nüfus gruplarını, yani yaşlıları ve yüksek oranda virüse maruz kalanları (sađlık ve sosyal bakım çalışanları) korumayı seçmiştir. Bir sonraki aşamada ise hükümetler, ciddi hastalık ve ölüm riski en yüksek olanları veya virüsü yaymaya en yatkın olanları aşılamaya devam edip etmemeye karar vermekle karşı karşıya kalmıştır. Aşı önceliklendirme kararlarının etik boyutu Covid-19'un Avrupa'nın evsizler, göçmenler gibi ulaşılması zor grupların aşılanmasını içermektedir ki bu durum, bu grupların kırılğanlıklarını daha da artırmaktadır. Avusturya, Fransa, Letonya,

³³ ECDC-European Centre for Disease Prevention and Control (2022). Overview of the implementation of COVID-19 vaccination strategies and deployment plans in the EU/EEA. 31 January 2022. Stockholm:



Lüksemburg, Romanya ve Slovakya dahil olmak üzere birkaç ülke, ulaşılması zor nüfusları öncelikli gruplarında dahil etmiştir. Belçika evsizlere hem barınaklarda hem de sahada ulaşmaya çalışmıştır. Bulgaristan, özellikle ulaşılması zor ve uzak yerleşim yerleri için mobil klinikler ulaşmaya çalışmıştır.

2. POLİTİKALAR VE BAŞARI DURUMLARI

Ülkelerin pandemi ile mücadelede izledikleri politikalar ve virüsün yayılmasını engelleme, ölüm oranlarını düşük tutma konusundaki başarıları sadece izledikleri kriz yönetim stratejileri ile değil, geçmişten gelen idari ve siyasi, ekonomik yapıları, sosyo-kültürel özellikleri, demografik yapıları, demokratik-otoriter, üniter-federal olup olmamaları ile de ilişkilidir. Bu nedenle politikaların başarısını değerlendirmede tüm bu faktörlerin hepsini göz önünde bulundurmak, ayrı ayrı analiz etmek gerekir. Diğer yandan pandeminin devam etmesi, ülkelerin pandemiye dair kayıt tutmada standart olmamaları verileri karşılaştırmayı güçleştirse de bazı genel tespitler yapmak mümkündür.

Covid-19'la mücadelede ülkeler benzer veya farklı özellikler gösteren politikalarında farklı başarı durumlarına ulaşmıştır. Genel değerlendirme, Asya örneklerinin proaktif, hızlı (erken seyahat kısıtlamaları, sosyal mesafe karantina tedbirleri vb.) korumacı; Avrupa ülkelerinin reaktif, daha geç ve daha esnek müdahale süreçleri izledikleridir. Her iki ülke grubunda da başarı ve başarısızlık örnekleri ve büyük ölçüde Asya ülkelerinden taklit, uyarılma sözkonusudur. Örneğin pandeminin başında Avrupa'da yoğun bakım yataklarının yetersizliği sorun olmuştur. Federal ülkelerde politika yapıcılar birbirlerinden farklı kararlar vermişlerdir; ülkeler müdahale kapasitesi açısından birbirlerinden oldukça farklıdır; örneğin test ve teması takibi, laboratuvar kapasiteleri pandemiyle mücadelede kritik öneme sahiptir ve ülkeler bu konuda birbirlerinden oldukça farklı noktadadır.

Capano vd³⁴., ülkelerin Covid-19 krizine müdahale sürecinde uyguladıkları modelleri, tecrübe ve hazırlık seviyesi boyutlarında dörtlü bir ölçekle değerlendirmektedir:

³⁴ G. Capano, G., Howlett, M., Jarvis, D. S., Ramesh, M., & Goyald, N. "Mobilizing Policy In)Capacity to Fight COVID-19: Understanding Variations in State Responses", *Policy and Society*, (2020), 39/3), s.285-308.

Tablo 4. Covid-19'la Mücadelede Ulusal Müdahale Kapasitesine Dair Modeller

Hazırlık Seviyesi	Önceki Tecrübelerle Uyum	
	Yüksek	Düşük
	Yüksek	<p>-Yeni krizle başa çıkmada mevcut sistemin kapasitesine ihtiyatlı veya gerçekçi güven.</p> <p>-Hastalık konusunda iyi bilgilendirilmiş, ancak endişeli; görece erken maruz kalmış (yavaş, fakat güçlü müdahale)</p> <p>Örnek: Çoğu Asya ülkesi</p>
Düşük	<p>-Gerçekçi biçimde mevcut sistemin yeni krizle başa çıkacağına inanmama</p> <p>-Sistemle, hastalıkla ilgili sorunları ve bunun yönetimi hakkında zayıflıkları iyi bilme, (erken, hızlı ve güçlü müdahale)</p> <p>Örnek: Pek çok Afrika ülkesi</p>	<p>-Şok</p> <p>- Ne iyi hazırlanılmış ne de iyi bilgilendirme vardır, sürprizle karşılaşmıştır (geç, yavaş, panikle müdahale)</p> <p>Örnek: Bazı Avrupa, K. Amerika ve Latin Amerika ülkeleri</p>

Kaynak: Capano vd., 2020

Coccia'nın³⁵ çalışmasında, aşağıdaki şekilde Covid-19 pandemisiyle karşı karşıya kalan ülkelerin³⁶ stratejik konumları; hazırlık ve direnç indekslerine göre performansları, pandemi türünde tehditlerle mücadele etme yeteneği değerlendirilmektedir. Buna göre sağ üst köşede (yüksek seviyede hazırlık, yüksek seviyede direnç) hiçbir ülke bulunmamaktadır. Bazı ülkeler ise daha yüksek dayanıklılık

³⁵ Mario Coccia, "Preparedness of countries to face COVID-19 pandemic crisis: Strategic positioning and factors supporting effective strategies of prevention of pandemic threats", "Environmental Research", (2022), 203/111678, s. 1-9.

³⁶ 31 ülke (Avusturya, Belçika, Bulgaristan, Hırvatistan, Kıbrıs, Çek Cumhuriyeti, Danimarka, Estonya, Finlandiya, Fransa, Almanya, Yunanistan, Macaristan, İzlanda, İrlanda, İtalya, Letonya, Litvanya, Lüksemburg, Malta, Hollanda, Norveç, Polonya, Portekiz, Romanya, Slovakya, Slovenya, İspanya, İsveç, İsveç ve Birleşik Krallık)

seviyesine sahiptir (sağ alt köşe). İlk Covid-19 aşısının geliştirilmesini, bu yöndeki bilimsel çalışmaları, teknolojileri zamanında destekleyen İngiltere gibi çok az ülke gelecekteki salgın salgınları önlemek için yüksek düzeyde hazırlıktır; ancak sağlık kapasiteleri ölümleri ve bulaşmayı engellemede beklenen seviyede yeterli değildir (Sol üst köşe). Şekil ayrıca Belçika, İtalya, İspanya, Fransa gibi Avrupa'daki birçok gelişmiş ülkenin düşük dayanıklılık ve hazırlık kapasitesine sahip olduklarını göstermektedir. Sol alt köşe, pandemi türündeki tehditlerle başa çıkmak için dayanıklılık ve düşük hazırlık seviyesine sahip ülkelerin konumlarını göstermektedir. Bu ülkelerin ölüm oranını azaltmada, aşuların zamanında kullanıma sunulmasında bazı zayıf yönleri vardır ve bu ülkeler benzeri tehditlerle mücadele edebilmek için sağlık ve kurumsal yapılarının hazırlık kapasitesini geliştirmek zorundadır. Sonuçlar göstermektedir ki, pandemi ve diğer sağlık krizlerinde mücadelede başarı, zamanında, kanıta dayalı bilginin politika alanına aktarılmasıyla, etkili liderlikle, yönetimle, toplumsal ihtiyaçlarla uyumlu politikaların üretilmesiyle yakından alakalıdır. Buna göre ülkelerin sağlık sektörüne sürekli yatırım yapmaları olası pandemilerde kayıpları azaltabilir, sosyoekonomik dönüşümü kolaylaştırabilir.

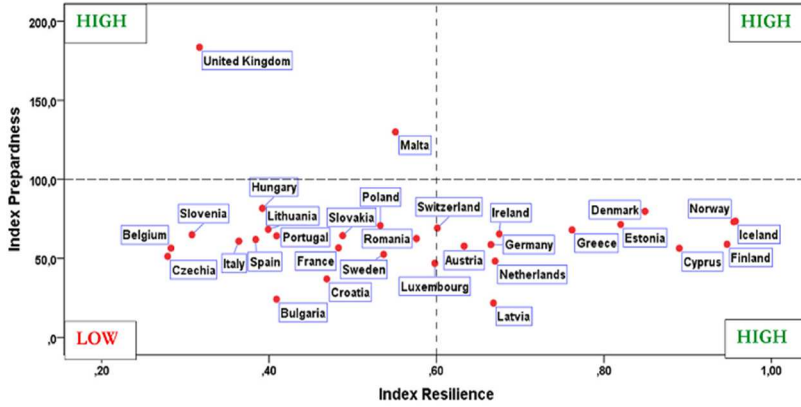

Şekil 1. Covid-19 Pandemisinde Ülkelerin Direnç ve Hazırlık Durumları

Kaynak Coccia, 2022

Nitekim Sagan vd.³⁷ de pandemiyle mücadelede etkili yönetim yaklaşımının, sadece sağlık politikalarının değil, sosyal, siyasal ve ekonomik arka planın,

³⁷ Sagan vd., Covid-19 And Health Systems

etkili aşı planlarının ülkelerin pandemi karşısında direncini etkileyen en önemli unsurlar olduğunu ortaya koymaktadır. Jarman'a³⁸ göre hükümetlerin yatay ve dikey örgütler arasında koordinasyon mekanizmalarını iyi şekilde çalıştırabilme kapasitesi de pandemiyle mücadelede başarılarını etkilemiştir. Örneğin alınan tedbirlerin sağlık, eğitim, ulaşım sektörlerindeki etkileri ile birlikte tasarlamak ve uygulayabilmek veya tedbirleri koordineli biçimde federal, bölgesel yönetimler seviyesinde uygulayabilmek buna örnek olarak verilebilir.

Hızlı şekilde aşı uygulamaya başlamak gibi iyi performans gösteren ülkeler aynı zamanda iyi yönetim göstergelerine, yüksek sağlık harcamalarına da sahiptir. Bunlar gereklidir ancak pandemi riskini, pandeminin negatif etkilerini azaltmada yeterli değildir. Çünkü araştırmalar hiçbir ülkenin pandemi karşısında tamamen hazırlıklı olmadığını ve her birinin bazı zayıflıkları olduğunu ortaya koymaktadır. Bir başka karmaşık faktör ise pandemi tehdidi karşısında ülkelerin direnç ve hazırlığını ölçme ve geliştirme güçlüğüdür. Örneğin gelecekteki pandemilerde de ortaya çıkabilecek şekilde aşı karşıtlığını araştırmak, ülkelerin pandemilerle mücadelede performansını etkileyen önemli hususlardandır. Bazı araştırmalarda İrlanda ve Birleşik Krallık'ta yetişkinlerde aşı karşıtlığının %35 ve %31 olduğu ortaya konulmaktadır. Ülkelerin aşılama konusundaki başarıları büyük ölçüde kamuoyunun pandemi kriz yönetimine duyduğu güven düzeyine bağlıdır³⁹.

Coccia'nın⁴⁰ çalışmasına göre Covid-19 pandemisiyle mücadelede direnci en yüksek, ölüm oranlarını düşürebilen ülkeler sıralamasında en başta İzlanda, Norveç, Finlandiya, Kıbrıs, Danimarka gelmektedir. Gelecekteki pandemik tehditleri önlemek için müdahale yeteneği güçlü, bağışıklamaya yönelik aşılarda daha yüksek seviyede uygulandığı ülkeler sıralamasında ise en üstte Birleşik Krallık, Malta, Macaristan, Danimarka, Norveç, Polonya, İsviçre gibi ülkeler yer almaktadır. Bu sıralamada da ülkelerin performans puanına göre en iyi ve en kötü performans gösterenler şeklinde sınıflandırılması ülkelerin temel özelliklerini de göstermektedir. En iyi performans gösteren ülkelerin nüfusu 14 milyondan az, ortalama sağlık harca-

³⁸ Holly Jarman, "State Responses to the Covid -19 Pandemic: Governance, Surveillance, Coercion, and Social Policy", (2021), s: 51-64, (ed. Greer, Scott vd.) *Coronavirus Politics-The Comparative Politics and Policy of COVID-19*, University of Michigan Press, USA.

³⁹ Coccia, Preparedness of countries

⁴⁰ Coccia, Preparedness of countries



ması GSYİH'nın %8,6'sı ve kamu yönetiřimi yüksek seviyededir. Buna karřılılık bu örneklemede daha düşük performansa sahip ölkeler ise ortalama 19-22 milyonluk bir nüfusa sahiptir ve sađlık harcamaları ve yönetiřim göstergeleri daha düşük seviyededir. İyi performans gösteren ölkelerin hazırlık ve direnç düzeyleri, etkili bir müdahale süreci yürütme kapasiteleri daha yüksektir.

Virüs, Avrupa'da farklı hızlarda yayılmış, her bir ölkede kendi yaklaşımını farklı şekillerde uygulamıştır. Bütünsel, ortak bir hikâyeye yoktur. Bontempi'nin⁴¹ farklı ölkeleri deđerlendirdiđi analizine göre salgının ilk dalgasında Avrupa ölkeleri çok çeřitli tedbirleri, olabildiğince hızlı biçimde adapte etmişler, salgının yayılmasındaki farklılıklar nedeniyle ikinci dalga yaklařtıđında hükümetler en uygun mücadele yöntemiyle (tam kapanma, ekonomik tedbirler vb) virüsün yayılmasını durdurmaya çalışmışlardır. Ölkelere salgının ulaşma zamanının farklı olması, ölkelerin sosyal ve ekonomik karakterlerinin farklı olması da farklı müdahale süreçlerinin ortaya çıkmasında etkilidir. Farklı müdahale süreçleri (okulları açma, kapama, maske kullanımı, kapanmalar, uzaktan çalışma vb.), aynı ölkede salgının farklı aşamalarında, farklı ölkelerde farklı zamanlarda uygulanabilmiştir. Örneğin başlangıçta maske kullanma konusunda bir anlaşma yokken řu anda bu konuda bir fikir birliđi sağlanmışır. Bunda kültürel faktörlerin, bilimsel kriterlere, DSÖ tavsiyelerine uyum davranışının da etkisi vardır. İtalya'da olduđu gibi hükümet sıkı kurallar getirmesine rağmen bunların başarısı toplumun uyumuna bađlı olmuştur. Her ölkede benzer tedbirler uygulanmakla beraber, bunların sertliđi ve toplumun bunlara uyumu ve dolayısıyla tedbirlerin etkinliđi farklıdır.

Örneğin, Güney Asya ölkeleri (Hong Kong, Tayvan, G.Kore gibi) AB ölkeleri ile karşılaştırıldığında, kültürlerinde maske kullanma alışkanlıđı olmasından dolayı bu tedbir daha kolay ve etkili şekilde uygulanmıştır. Ancak bu ölkelerin kendi aralarında da farklılıklar vardır. Çin'de sıkı karantinaya halk uyum sağlarken, Japonya'da bu tedbirler daha esnektir. Brezilya, Rusya, ABD ve Birleşik Krallık'ta ise bu tedbirlere uyma konusunda halkta direnç ve protestolar oluşmuştur⁴². Diđer yandan kültürel faktörler, insan hakları, mahremiyet anlayışlardaki farklılıklar da

⁴¹ E. Bontempi, E., "The europe second wave of COVID-19 infection and the Italy "strange" Situation", *Environmental Research*, 193, 2021, s.1-7.

⁴² Greer vd. Coronavirus Politics

Avrupa ve Asya ülkelerinin müdahale süreçleri arasındaki farklılıklara, Avrupa ülkelerinde hükümet karşıtı yaygın protestolara, aşı karşıtlığına sebep olmuştur.

Tablo 5. Covid-19'la Mücadelede Farklı Stratejiler

Strateji	Tanım	Örnekler	Çıkış Yolu
Dışarıda tutma	Hastalığı ülke sınırlarının dışında tutmak için maksimum çaba harcama	Bazı pasifik ülkeleri	Dikkatli biçimde “yeni normal”e dönüş yollarının yönetilmesi
Eleme	Hastalığı ülke sınırlarının dışında tutmak için maksimum çaba harcama ve yayılmasını engelleme	Çin (Baskıcı strateji), Yeni Zelanda, Hong Kong, G. Kore, Avustralya	
Baskılama	Vaka sayılarını ve kapanmaları en alt seviyede tutmaya çalışmak	Avrupa ve G. Amerika’da çoğu ülke	Yeterli aşılama oranına ulaşınca kadar kontrol tedbirlerini uzatmak
Azaltma	Sağlık hizmetlerinin kesilmesini ve sağlık hizmetlerini verenlerin zarar görmesini engellemek için salgını belli bir seviyede tutacak çalışmaları yapmak	İsveç (Davranışsal str.), UK	Pandeminin toplumsal bağışıklığa veya yeterli aşılama oranına ulaşana kadar yayılması
Sabit bir stratejisi olmayanlar	Geniş ölçüde kontrol edilemeyen salgın dalgası	Bazı az gelirli ülkeler	

Kaynak: Baker vd., 2020

Avrupa’da ve K. Amerika’da pekçok gelişmiş/refah seviyesi yüksek, önceden pandemi planına sahip ülke tarafından tercih edilen tipik yaklaşım, baskılama stratejisidir. Bu stratejide amaç, kapanmayı gerektirebilecek şekilde virüsün yayılmasını engellemek ve kontrol etmektir. İsveç’in uyguladığı “azaltım” yaklaşımı ekonominin genel seyrini korurken en kırılgan kesimleri ve sağlık personelini koruyacak şekilde salgının çıkış eğilimini düzleştirmenin yollarını aramaktadır. Strateji, kişisel sorumluluk, siyasi karar vericilere yüksek düzeyde güven ve sıkı düzenleyici araçları reddetme esasına dayanmaktadır. 2020 Aralık ayında, İsviçre Özel Korona Komisyonu, Danimarka, Finlandiya ve Norveç gibi diğer İskandinav ülkeleri ile karşı-

laştırıldığında, geniş ölçüde bulaşmaya yol açan bu yaklaşımı, ölümlerin büyük bölümünün temel nedeni olarak saymış ve sağlık üzerinde büyük etkileri nedeniyle reddetmiştir. 2020'nin sonlarından itibaren elemanın pandeminin başlangıcından beri optimal strateji olduğu kabul edilmeye başlanmıştır. İhtiyati yaklaşım, sağlık üzerine ciddi etkiler yapan, enfeksiyon hastalıklarının temel parametreleri tamamiyle anlaşılammış, yeni gelişen bir yaklaşımdır⁴³. Hong Kong, Çin, Kore büyük ölçüde kısıtlayıcı tedbirler içeren bu stratejiyi izlemiştir ki bu çoğu Avrupa ülkesi buna karşı çıkmıştır. Yeni Zelanda ve Avustralya kendi ulusal pandemi planlarını kısa süreli takip ettikten sonra eliminasyon stratejisini seçmiştir. Bu ülkeler hiç vaka görülmeyen gün sayısında önemli başarı elde etmişlerdir⁴⁴. Bunlara ilaveten Fransa'da yasalara/mevzuata dayalı strateji, Japonya'da izlenen stratejiyi önleyici/koruyucu strateji olarak tanımlayanlar da vardır.

Pandeminin başından günümüze ülkelerin zaman ve kaynak kısıtları altında yapılan uygulamalara dair değerlendirmeler, çıkarılan dersler, uygulanan stratejilere dair neyin, kimin için işe yarayıp neyin yaramadığına ilişkin bazı veriler sağlanmaktadır. OECD⁴⁵, Nisan 2021'e kadar 15 aylık dönemde 31 ülkeyi incelemiştir. Buna göre çoğu ülke, genel anlamda kriz yönetiminin hazırlık, krize müdahale ve iyileştirme süreçlerini hayata geçirmişlerdir. Bu uygulamalar incelendiğinde, çoğu ülkenin benzer sonuçlar elde ettikleri ortaya çıkmaktadır. Özellikle Covid-19 pandemisine benzer küresel sağlık krizleriyle ilişkili finansal maliyetler açısından pandemi hazırlığı genel olarak yetersizdir, hükümetler, krizin ekonomik ve mali etkilerini azaltmak için hızlı ve kapsamlı adımlar atmışlardır ancak bu önlemlerin uzun vadeli bütçe maliyetlerini de dikkatle izlemelidir. Vergi düzenlemeleri hane halkının ve işletmelerin nakit ihtiyacının karşılanmasında önemli rol oynamıştır ancak her zaman doğru faydalanıcılar dâhil edilmemiştir; bilanço ölçümleri kısa vadede işletmeleri ayakta tutmuş ancak uzun vadede bilanço maliyetleri ile birlikte riskleri de beraberinde getirmektedirler. Hanelere yönelik ödemeler genel olarak sosyal güvenlik ağlarını tamamlamada başarılı olmuştur, hükümetler işletmelere yönelik destekleri hızlıca uygulamaya koymuş ancak bunları sık sık güncellemek duru-

⁴³ Michael Baker, "Elimination could be the optimal response strategy for COVID-19 and other emerging pandemic diseases", *BMJ*, 371, (2020).

⁴⁴ Sagan vd. Covid-19 And Health Systems

⁴⁵ OECD. First lessons

munda kalmıştır ki bu da uygunluk ve etkinlik seviyelerini etkilemiştir. Küresel mali krizden ders çıkaran ülkeler serbest meslek sahiplerini desteklemeyi amaçlayan önlemleri hızla uygulamaya koymuştur. Krizin sosyal etkilerini en aza indirmek için ülkeler toplumda en dezavantajlı kesimleri hedefleyen politikaları uygulamaya koymuşlardır. Ülkeler krizin sağlık sistemleri üzerindeki etkilerini hafifletmede önemli güçlüklerle karşılaşmışlardır. Ülkeler sınırları kapatmada hızlı davranmakla birlikte, bunlarla uyumlu tecrit önlemleri almada sorunlarla karşılaşmışlardır.

SONUÇ

Görünen o ki, ülkeler için Covid-19 ve gelecekteki pandemiler daha fazla ve daha ciddi biçimde ulusal güvenliği ve halk sağlığını tehdit edecek şekilde varlığını sürdürecektir. Dolayısıyla süregelen pandemi yanında yeni tehditler de devam etmektedir. Bu nedenle Covid-19 ve benzeri muhtemel pandemilerde dirençliliği artırmak için ülkelerin hazırlıklı olması, daha iyi müdahale süreçleri yürütmeleri ve muhtemel krizlerin olası sosyo-ekonomik etkilerinden en az zararla çıkmaları mümkündür. Çünkü benzer tehditlerin düzenli takip edilmemesi, geç müdahale edilmesi halinde tekrar krizlerin ortaya çıkması muhtemeldir.

Covid-19'la mücadelede başarılı görülen ülkelerin geniş bir yönetim yaklaşımı izledikleri, sadece sağlık sistemiyle sınırlı olmayan, diğer sektörleri de kapsayan bir sistem içinde çalıştıkları, sağlık yanında diğer işlevleri desteklemek için kurumsal arka planlara sahip oldukları, sağlık, ekonomi ve sosyal politikaları açısından iyi çalışan sistemler oldukları değerlendirilmektedir. Örneğin aşılama etkin olan ülkelerin aynı zamanda kamu politikalarında etkinlik, düzenleyici etki kalitesi, hukukun üstünlüğü gibi yönetim göstergeleri açısından da yüksek değerlere sahip oldukları görülmektedir.

Benzeri pandemiler karşısında direnci artırmak ve hazırlıklı olmak için kapsamlı ve stratejik bir yaklaşım geliştirilmelidir. Bu sistem içinde sağlık sektörü önemli olmakla birlikte tek başına buna ağırlık vermek yeterli değildir. Önümüzdeki yıllarda sosyo-ekonomik sistemin diğer unsurlarının da kriz yönetimi, risk yönetimi planlarına daha fazla dâhil edilmesi gerekir. Bu kapsamda yeni virüsler ve mutasyonlarına karşı uzun süreli koruma sağlayan aşı, ilaç, teşhis kitleri vb. ekip-



man, altyapı, ar-ge yatırımları insan kaynakları eğitimi, uluslararası örgütlerle işbirliğinin güçlendirilmesini zorunlu kılmaktadır. Özellikle aşılardan ve yönetiminin önemi (planlama, ekonomik, sosyo-kültürel faktörler, etkin kamu yatırımları, yeterli miktarda, geniş uygulama dozları vb.) Covid-19 pandemisinde daha net anlaşılmıştır.

Güçlü sağlık yatırımları, hızlı ve yaygın aşılama pandemiyi mücadelede önemli olmakla birlikte, mevcut salgın bunların da yeterli olmadığını göstermiştir. En güçlü görünen ülkelerin bile boyutları öngörülemeyen pandemi karşısında hazırlıkları ve altyapıları tam değildir, zayıf yönleri vardır. Gelecek pandemiler karşısında bu kırılganlıkların, zaafiyetlerin giderilmesi, ulusal kriz yönetimi performansını olumsuz etkileyen aşı tereddütü, etnik köken, yaş, cinsiyet, risk algısı, siyasetçilere, bilim adamlarına güven gibi karmaşık faktörlerin yeni kırılganlıkların da kapsamlı analizlerde ve krizleri planlamada dikkate alınması gerekmektedir⁴⁶.

Bunun yanında yaşanan pandemi göstermiştir ki pandemiden kötü etkilenen ülkelerde popülist liderler ve söylemleri, siyasi ortam, devlet destekli dezenformasyon, gizlilik, sansür, bilim adamlarının susturulması pandemiyle mücadelede olumsuz etkilemektedir.

Pandemiyle mücadelede bütüncül yaklaşımların, sağlık sistemleri başta olmak üzere çok sektörlü, kapsamlı bir anlayışla sosyo-ekonomik sistemleri güçlendirmenin, çevreye duyarlı yaklaşımların, dijitalleşmenin önemi de daha iyi anlaşılmıştır.

Bilimsel danışma kurullarını çoğu hükümet hızlıca uygulamaya koymakla beraber, bu yapı ve araçların karar verme sürecine ne kadar dâhil edildiği daha şeffaf ve ölçülebilir olmalıdır. OECD ülkeleri ölçeğinde yapılan analizde bu yapıların kriz yönetiminde etkin görülmediği konusunda çokça kanıt vardır⁴⁷.

Kritik sektörlerin pandemilere hazırlıklı olduğuna dair yeterli kanıt olmamasına rağmen, erken değerlendirmeler, bunların etkili bir kriz müdahalesi için çok önemli olduğunu göstermektedir. Pandeminin bireysel özgürlükler üzerindeki etkileri göz önüne alındığında kapanma ve kısıtlama önlemlerinin etkinliği daha

⁴⁶ Coccia, Preparedness of countries

⁴⁷ OECD. First lessons

fazla değerlendirilmelidir. Karantinaların aile içi şiddet, alkol tüketimi, gençler ve ruh sağlığı üzerindeki etkileri incelenmelidir. Politikaların orantılılığı ve tutarlılığı ile ilgili meseleler, hala büyük ölçüde bu politikalar tarafından yeterince araştırılmamaktadır⁴⁸.

İlaveten Covid-19 ve benzeri pandemilere hazırlıklı olmak ve direnci artırmak için şu öneriler⁴⁹ getirilebilir:

- Pandemiyle mücadelede risk yönetim kapasitesini artırmak ve kritik sektörler (ilaç endüstrisi, sağlık çalışanları vb.) için yatırımlar yapmak,
- Net görev tanımlarına dayalı, kurumlar arası işbirliği, etkili koordinasyon ve liderlik mekanizmalarını kurmak,
- Önceden tanımlanmış güvenilir iç iletişim ve raporlama kanalları oluşturmak,
- Bilimsel danışma kurullarının daha güvenilir olmaları için daha fazla uzmanlık alanını kapsamalarını sağlamak,
- Politikalara güveni artırmak için daha etkili iletişim, hedefi belli, gerçek bilgiye dayalı ve tutarlı mesajlaşma,
- Sivil toplum, özel sektör ve yerel aktörleri daha şeffaf, meşru, hesapverebilir biçimde müdahale sürecine dâhil etmek,
- Etkili yönetim ve liderlik: net bir vizyon, kanıta dayalı bilgi, ihtiyatlılık, krizden öğrenme, hızlı hareket, şeffaf iletişim, etkili toplum katılımı, uluslararası işbirliği ağlarında yer almak,
- Etkili koordinasyon: devlet içinde etkili yatay ve dikey koordinasyon, sivil toplum örgütleriyle ve kilit paydaşlarla, ulusal ve uluslararası örgütlerle koordinasyon,
- Sağlık ve diğer hizmetlerini finanse etmede yeterli ve esnek mali kaynak: yeterli ve sabit fonlar sağlamak, değişen ihtiyaçlar ve ekonomik öncelikler için satın alma, tedarik ve ödeme sistemlerini uyarlamak, evrensel sağlık sigortasını desteklemek ve hizmetlerin önündeki engellerin kaldırılması,

⁴⁸ OECD, First lessons

⁴⁹ OECD, 2022; Sagan vd., 2021, Coccia, 2022, <https://eurohealthobservatory.who.int/monitors/harm/analyses/harm/what-strategies-are-countries-using-to-get-covid-19-vaccines-to-people-in-hard-to-reach-groups>



- önleyici tedbirlere tabi olarak, parasal kaynakları hızlı bir şekilde ve gerektiğinde artırma ve dağıtma yeteneği, yolsuzluğu önleyecek tedbirlerin alınmış olması, değişen ihtiyaçları karşılayacak satın alma esnekliği,
- Kapsayıcı sağlık erişimi: kapsamlı ve kanıta dayalı bir hizmet paketine sahip olmak, hizmetlere erişimdeki değişimi izlemek, finansal ve diğer (örneğin teknolojik, fiziksel) erişim engelleri; kırılğan nüfus gruplarının belirlenmesi, uygun verilerin toplanması,
 - İnsan ve fiziki kaynakların uygun şekilde dağıtımı: güçlü halk sağlığı, temel sağlık hizmetleri kapasitesine, yoğun bakım ünitelerine, yeterli kişisel koruyucu ekipmana sahip olmak
 - Sağlık işgücünün mobilize edilmesi ve desteklenmesi: mevcut kapasiteyi artırarak ve ek sağlık çalışanları istihdam ederek yeterli sağlık iş gücünün sağlanması; işgücünü kullanmak için esnek ve etkili yaklaşımlar uygulamak, sağlık çalışanlarının fiziksel, mental sağlık ve finansman desteğini sağlamak; iyi desteklenmiş ve motive edilmiş işgücü; sağlık çalışanlarına psikolojik, aile danışma, fiziksel ve maddi destek sağlama,
 - Ani talep artışları karşısında mücadele kapasitesinin hızlı biçimde artırılması: fiziksel kapasiteyi artırma yeteneği, tüm kapasiteyi kullanmak, yeni kapasite artışı sağlayabilmek, mevcut işgücünün eğitimi veya ek insan kaynaklarını harekete geçirme becerisi, gönüllülerin işe alınması ve eğitilmesi,
 - Halk sağlığı müdahalelerini güçlendirmek: tıbbi olmayan tedavi, test, teşhis ve tedavi yöntemlerini uygulayarak bulaşı engellemeye çalışmak; etkili Covid-19 aşılama programları uygulamak, rutin kamu hizmetlerinin devamlılığını sağlamak; sağlık sektöründe ar-ge çalışmalarına, ekipmana, altyapıya, aşılar, insan kaynaklarının eğitimine daha fazla yatırım yapmak,
 - Covid-19'u tespit etmek ve hastaların diğer ihtiyaçlarını karşılamak için sağlık hizmetlerinin sunumunu sağlamak: talepleri karşılama konusunda kaynakların yeniden dağıtımı, ölçeklendirilmesi, temel sağlık hizmetlerinin sunumunda alternatif, esnek hizmet sunumu sağlamak veya mevcutları buna uygun şekilde dönüştürmek,

- Alternatif ve esnek bakım hizmeti sunma yaklaşımları geliştirmek: sağlık sistemlerinde ve tesislerinde yeni bakım yolları uygulama esnekliği; sağlık hizmetlerini güvenli bir şekilde sunacak dijital teknolojilerin kullanımı, savunmasız insanlar için destek sistemleri sağlamak,
- Güvenli bir şekilde hizmet sunma yeteneği: sağlık hizmeti verilen ortamlarında enfeksiyon önleme ve kontrolünün etkin bir şekilde uygulanmasını sağlamak için uygun mekanizmaları oluşturmak,
- En iyi uygulamaları paylaşma yeteneği: en iyi uygulamanın iki yönlü paylaşımı: politika yapıcılardan klinisyenlere ve klinisyenlerden politika yapıcılara,
- Şeffaf ve tam zamanında bir Covid-19 stratejisi izleme,
- İzleme, gözetim ve erken uyarı sistemlerinin entegre edilmesi, güçlendirilmesi,
- En iyi kanıtın araştırmadan politikaya aktarılması.

KAYNAKÇA

- [1] Baker, Michael G. vd. “Elimination could be the optimal response strategy for COVID-19 and other emerging pandemic diseases”, *BMJ* 371, (2020).
- [2] Bontempi, E. “The europe second wave of COVID-19 infection and the Italy “strange” situation”, *Environmental Research*, 193, (2021), s. 1-7.
- [3] Capano, G., Howlett, M., Jarvis, D. S., Ramesh, M., & Goyald, N. “Mobilizing Policy In) Capacity to Fight COVID-19: Understanding Variations in State Responses”, *Policy and Society*, 39/3, (2020), p. 285-308.
- [4] Coccia, Mario. “Preparedness of countries to face COVID-19 pandemic crisis: Strategic positioning and factors supporting effective strategies of prevention of pandemic threats”, *Environmental Research*, 203, (2022), 111678, s.1-9.
- [5] ECDC-European Centre for Disease Prevention and Control. Overview of the implementation of COVID-19 vaccination strategies and deployment plans in the EU/EEA. 31 January 2022. Stockholm.
- [6] Hale, T. H., Angrist, N., Goldszmidt, R., Kira, B., Petherick, A., & Phillips, T. “A global panel database of pandemic policies (Oxford COVID-19 Government Response Tracker)”, *Nature Human Behaviour*, 5, (2021), s.529-542.



- [7] Jarman, Holly. “State Responses to the Covid -19 Pandemic: Governance, Surveillance, Coercion, and Social Policy”, 2021, ss: 51-64, (ed. Greer, Scott vd.) Coronavirus Politics-Th Comparative Politics and Policy of COVID-19, University of Michigan Press, USA.
- [8] Genç, Fatma Neval. Kriz Yönetimi, Covid-19 Pandemisi, Ankara, Nobel Kitabevi, 2021.
- [9] Greer SL vd. “Who’s in charge and why? Centralisation within and between governments”, Eurohealth. (2020), 26/2, (2020), s. 99–103
- [10] Greer, Scott L., E.J.King, E.M. Fonseca, P. Santos. Coronavirus Politics-Th Comparative Politics and Policy of COVID-19, University of Michigan Press, USA. 2021.
- [11] OECD. Assessing Global Progress in the Governance of Critical Risks, 2018.
- [12] OECD. Public Administration: Responding to the COVID-19 Pandemic-Mapping the
- [13] EU member states' public administration responses to the COVID-19 pandemic, 2020a
- [14] OECD. Providing science advice to policy makers during COVID-19, 2020b
- [15] OECD. Beyond Containment: Health systems responses to COVID-19 in the OECD (Updated 16 April 2020), (2020c)
- [16] OECD. First lessons from government evaluations of COVID-19 responses: A synthesis, <https://www.oecd.org/coronavirus/policy-responses/first-lessons-from-government-evaluations-of-covid-19-responses-a-synthesis-483507d6/> (6.2.2022).
- [17] Sagan, Anna, S. Thomas, M. McKee, M. Karanikolos, N. Azzopardi-Muscat, I. Mata, J. Figueras. “Covid-19 And Health Systems Resilience: Lessons Going”, Eurohealth, 26/2, (2020).
- [18] Williams G. Vd. “Translating evidence into policy during the COVID-19 pandemic: Bridging science and policy (and politics)”, Eurohealth, 26 (2), (2020), s. 29–33.
- [19] World Health Organization. Covid-19 Strategic Preparedness and response Plan-1 February 2021 to 31 January 2021.
- [20] <https://eurohealthobservatory.who.int/monitors/harm/analyses/harm/what-strategies-are-countries-using-to-get-covid-19-vaccines-to-people-in-hard-to-reach-groups>

COVID-19 SÜRECİNDE ÇOK DÜZEYLİ YÖNETİŞİM BAĞLAMINDA BİR İYİ UYGULAMA ÖRNEĞİ: KOCAELİ İLİNDE İL UMUMİ HIFZISIHHA KURULU VE BÜYÜKŞEHİR BELEDİYESİ İŞ BİRLİĞİ

Hamza Ateş* - Müslüm Yıldız**

GİRİŞ

Coronavirüs hastalığı (COVID-19) kısa sürede tüm dünyaya yayılarak pandemiye dönüşmüş ve birçok olumsuzluğu beraberinde getirmiştir. Bu olumsuzluklar can kayıplarından çeşitli sosyoekonomik sorunlara kadar uzanmaktadır. Söz konusu olumsuzlukların en aza indirilmesi adına her devlet farklı politikalar uygulamaktadır. Ancak pek çok farklı politikanın bulunmasına rağmen ortak bir payda olarak hemen hemen tüm devletlerin pandemiye karşı yerel yönetimler ile iş birliği içerisinde mücadele ettiği gözlenmektedir. Bu bağlamda pandemiye karşı bütüncül kamu politikalarının hayata geçirilebilmesi ve böylelikle şehirlerin pandemiye dirençli hâle getirilebilmesi için yerel düzeyde merkezî yönetim ile yerel yönetimlerin iş birliği içerisinde hareket etmesi oldukça önemlidir.

COVID-19 pandemisi gibi olağanüstü dönemler, merkezî yönetime bağlı kurum ve kuruluşlar ile yerel yönetimlerin iş birliği ve eşgüdüm içerisinde vatandaşlara hizmet sunmasını gerekli kılmaktadır. Farklı yönetim düzeyleri arasında iş

* Siyaset Bilimi ve Kamu Yönetimi Bölümü İstanbul Medeniyet Üniversitesi, hamza.ates@medeniyet.edu.tr

** Siyaset Bilimi ve Kamu Yönetimi Bölümü İstanbul Medeniyet Üniversitesi, yildizmuslum@outlook.com



birliği yapılması; vatandaşlara daha hızlı, etkin, verimli ve adil hizmet sunulmasını sağlamaktadır.¹ Nitekim hem merkezî yönetiminin hem de yerel yönetimlerin hizmet sunumu konusunda avantajlı oldukları farklı alanlar bulunmaktadır. Bu durum pandemi dönemi için de geçerliliğini korumaktadır ve avantajlı olunan noktaların iş birliği içerisinde birleştirilmesi gereklilik taşımaktadır. Türkiye’de COVID-19 döneminde merkezî yönetim ile yerel yönetimler arasındaki iş birliği süreci büyük orada il umumi hıfzısıhha kurulları vasıtasıyla yürütülmektedir. Geçmiş 1930 yılına dayanan il umumi hıfzısıhha kurullarında merkezî yönetimin temsilcileri ile yerel yönetimlerin temsilcileri bir araya gelmektedir. Böylelikle çok düzeyli yönetim gerçekleşmekte ve daha bütüncül politikalar hayata geçirilmektedir.

Bu çalışmada her il merkezinde vali başkanlığında toplanan ve bu nedenle merkezî yönetimin bir uzantısı niteliği taşıyan il umumi hıfzısıhha kurullarının pandemi ile mücadelede üstlendiği rol, merkezî yönetim ve yerel yönetimler arasındaki iş birliği çerçevesinde ve Kocaeli örneğinde ele alınmıştır. Araştırma, nitel araştırma desenleri arasında yer alan durum çalışması olarak tasarlanmış olup durum (vaka) olarak örgütsel düzeyde Kocaeli İl Umumi Hıfzısıhha Kurulu (KİUHK) seçilmiş ve KİUHK toplantıları kapsamında kararlaştırılan ve Kocaeli Büyükşehir Belediyesi tarafından uygulanan politikalar analiz edilmiştir. Çalışma kapsamında nitel veri toplama yöntemleri arasında bulunan, yarı yapılandırılmış görüşme (mülakat) yöntemi ile kurul üyeleri arasından oluşturulan örneklemden veri toplanmıştır. Çalışma kapsamında doküman incelemesi yöntemi de kullanılmış, böylelikle çoklu veri kaynakları kullanılarak güvenilirliğin artırılması hedeflenmiştir. Bu çalışma ile il umumi hıfzısıhha kurullarının pandemi sürecindeki rolü ile bu kurul bünyesinde oluşan merkezî yönetim ve yerel yönetim iş birliği konusunda yeni tartışmalara kapı aralanması amaçlanmaktadır.

¹ Hamza Ateş ve Harun Kırılmaz, “An Evaluation of the Performance of the Turkish Health System in the COVID-19 Pandemic”, *Düzce Tıp Fakültesi Dergisi*, 23 (S1), (2021), s.35.

1. KAVRAMSAL ÇERÇEVE

1.1. Çok Düzeyli Yönetişim

Çok düzeyli yönetim kavramı, 1992 yılında Gary Marks tarafından Avrupa Birliği içerisindeki karar alma süreçlerini analiz etmek ve neo-işlevselcilik ile yönetimler arası teoriler tarafından önerilenler dışında yeni bakış açıları geliştirmek amacıyla kullanılmıştır. Çok düzeyli yönetim genellikle, diğer kamu ve özel, bireysel ve toplu aktörlerle yasal olarak oluşturulmuş müzakere toplantılarını oldukça gelişigüzel bir şekilde içerebilen geçici ağların yaratılmasına dayanmaktadır.² Çok düzeyli yönetim kavramı iki farklı kavramın bir arada kullanılmasıyla bileşik bir kavram niteliği taşımaktadır. Bu nedenle bu kavramı oluşturan “yönetişim” ve “çok düzeyli” kavramlarının öncelikli olarak açıklanması faydalı olacaktır.

Yönetişim, temel olarak hem kamu hem özel sektör hem de sivil toplum kuruluşlarından çok çeşitli aktörler arasındaki iş birliğinin bir sonucu olarak karşımıza çıkmaktadır. Başka bir ifadeyle, yönetim kapsamında; merkezî yönetim, yerel yönetimler, sivil toplum kuruluşları, özel sektör temsilcileri gibi farklı yönetim kademeleri iş birliği içinde çalışmaktadır. Bununla birlikte yönetim kavramı TDK tarafından “resmî ve özel kuruluşlarda idari, ekonomik, politik otoritenin ortak kullanımı” biçiminde tanımlanmaktadır. Dolayısıyla burada önemli olan otoritenin, tek elden kullanılmayıp farklı paydaşların dâhil olduğu bir süreç içerisinde ortak kullanılmasıdır. Diğer yandan çok düzeyli kavramı, kamu politikası oluşturma ve hizmet sunumunun farklı bölgesel düzeylerde faaliyet gösteren kuruluşları içerdiği gerçeğine atıfta bulunmaktadır.³ Başka bir deyişle, 'çok düzeyli' kavramı, farklı bölgesel düzeylerde faaliyet gösteren aktörlerin artan dikey karşılıklı bağımlılığına atıfta bulunurken, 'yönetişim' merkezî yönetim ve yerel yönetimler ile bu yönetimlerin dışındaki aktörler arasında artan yatay karşılıklı bağımlılığı açıklamaktadır. Bu nedenle, çok düzeyli yönetim, genellikle farklı yetki alanlarındaki kuruluşlar arasında, her zaman hiyerarşiye bağlı olmayan ve zaman zaman ara düzeyleri atlayabilen mübadelelerle karakterize edilmektedir. Genel olarak kabul

² Simona Piattoni, “Multi-level Governance: A Historical and Conceptual Analysis”, *European Integration*, 31(2), 2009, 164-165.

³ Maxime Audouin ve Matthias Finger, “The Development of Mobility-as-a-Service in the Helsinki Metropolitan Area: A Multi-level Governance Analysis”, *Research in Transportation Business & Management*, 27, (2018), s25.

edilen görüşe göre, yönetişimin etkili olabilmesi için çok düzeyli bir ortamda gerçekleşmesi gerekmektedir.⁴

Hooghe ve Marks, çok düzeyli yönetişimin birbirine zıt yapıda olacak biçimde Tip I ve Tip II olarak karşımıza çıktığını ileri sürmektedir. İlk tip, yetkinin genel amaçlı, kesişmeyen ve daimî yetki alanları üzerinde dağıtımını öngörmekteyken; ikinci tür yönetişim göreve özel, kesişen ve esnek yetki alanlarını öngörmektedir.⁵

Tip I çok düzeyli yönetişim, sınırlı sayıda yetki alanını tanımlamaktadır. Bu yetki alanları (uluslararası, ulusal, bölgesel ve yerel) genel amaçlar için oluşturulmuştur. Siyasi niteliklerin yetki düzeylerinde tahsisi esnek olsa da bölgesel yetkilerin birkaç on yıl veya daha uzun süre istikrarlı olması ve genellikle sabit kalması söz konusudur. Tip I yönetişimin entelektüel temeli, sadece birkaç düzeyde faaliyet gösteren sınırlı sayıda yönetim arasında gücün paylaşılmasıyla ilgilenen federalizmdir. Tip II çok düzeyli yönetişim, Tip I'den belirgin bir şekilde farklılaşmaktadır. Tip II yönetişim, özel yetki alanlarından oluşmaktadır ve belirli bir yerel hizmeti sağlamak, belirli bir politika sorununu çözmek gibi işlevsel olarak belirli amaçlarla ortaya çıkmaktadır. Tip II yönetişimde, yetki alanlarının; sınırlı olmasından ziyade potansiyel olarak geniş olması, genel amaçtan ziyade göreve özel olması ve dirençli olmaktan çok esnek olması söz konusudur. Bu nedenle çeşitli bölgesel ölçeklerde kullanılacak işlevsel bir yapıya sahiptir. Bununla birlikte Tip II yönetişimin yerel düzeyde yaygın olduğu ifade edilebilir.⁶

Tablo 1. Çok Düzeyli Yönetişim Türleri

TİP 1	TİP 2
Genel amaçlı yetki alanı	Göreve özel yetki alanları
İnsan toplulukları etrafında tasarlanmış yapı	Belirli görevler etrafında tasarlanmış yapı
Yetki düzeyi sayısında sınırlılık	Yetki düzeyi sayısında sınırsızlık
Kesişmeyen üyelikler	Kesişen üyelikler
Dirençli ve bütün sistemi kapsayan tasarım	Esnek tasarım

Kaynak: Hooghe ve Marks, s236'dan uyarlanmıştır.

⁴ Ian Bache ve Matthew Flinders, "Multi-level Governance and the Study of the British State," *Public Policy and Administration*, 19(1), 2004, 35-36.

⁵ Liesbet Hooghe ve Gary Marks, "Unraveling the Central State, but How? Types of Multi-Level Governance", *The American Political Science Review*, 97(2), 2003.

⁶ Hooghe ve Marks, "Unraveling the Central", s236-241.

Türkiye'de COVID-19 pandemisinin ortaya çıkmasıyla birlikte 06.05.1930 tarihli ve 1489 sayılı Resmî Gazete'de yayımlanarak yürürlüğe giren 1593 sayılı Umumi Hıfzıssıhha Kanunu kapsamında 81 ilin tamamında il umumi hıfzıssıhha kurulu oluşturulmuştur. İl merkezinde vali başkanlığında toplanan kurulda; belediye başkanı, il sağlık müdürü, il milli eğitim müdürü, il tarım ve orman müdürü, çevre ve şehircilik il müdürü, bir başhekim, bir sahil sağlık tabibi, bir serbest tabip, bir eczacı ve bir belediye tabibi bulunmaktadır. Üye profili ve kuruluş biçimleri dikkate alındığında ve gerek işlevsel olarak belirli bir görev etrafında tasarlanmış yapıya sahip olmaları gerekse göreve özgü yetki alanının söz konusu olması nedeniyle il umumi hıfzıssıhha kurullarının Tip II yönetim kapsamında değerlendirilmesi mümkündür. Bu kurullar vasıtasıyla yönetimler arası ilişkiler ve çok düzeyli yönetim geliştirilmekte, merkezî yönetim ve yerel yönetimler pandeminin etkileriyle yönetim çerçevesinde mücadele etmektedir. Nitekim bahsi geçen Kanun'un 20. maddesine göre belediyeler bulaşıcı hastalıklarla mücadele işlerine yardım etmelidir. Bu kapsamda Kocaeli Büyükşehir Belediyesi, KİUHK vasıtasıyla merkezî yönetim ile iş birliği yapmaktadır. Ayrıca Kanun'un 282. maddesine göre Kanun'da yazılı olan yasaklara aykırı hareket edenler veya zorunluluklara uymayanlara idari para cezası verilebilmektedir.

Burada değinilmesi gereken bir diğer husus, çalışmada yönetimler arası ilişki (intergovernmental relation) kavramı yerine çok düzeyli yönetim (multi-level governance) kavramının özellikle tercih edilmiş olduğudur. Bu tercihin başlıca iki nedeni bulunmaktadır. İlk olarak yönetimler arası ilişki kavramı literatürde daha çok federal devlet ile federe devlet arasındaki ilişkiyi tanımlamak amacıyla kullanılmaktadır ve tek başına ilişki kavramı ilişkinin boyutunu ve niteliğini gösterme konusunda yetersiz kalmaktadır. İkincisi ise KİUHK toplantılarında sıradan bir yönetimler arası ilişkinin söz konusu olmamasıdır. Bunun ötesinde, idari birimler arasında bir yönetim süreci bulunmaktadır.

1.2. Kamu Politikası Analizi ve Süreç Modeli

Kamu politikası ve kamu politikası analizi oldukça kapsamlı bir konudur. Bu nedenle bu çalışma kapsamında genel bir çerçeve çizilecektir. Dye'a göre kamu

politikasını, hükûmetlerin yapmayı veya yapmamayı seçtikleri her şey olarak tanımlamak mümkündür. Buradaki vurgu yalnızca hükûmetin eylemlerine değil, aynı zamanda hükûmetin eylemsizliğinedir. Çünkü eylemsizlik hâli, toplum üzerinde hükûmetin eylemi kadar büyük bir etkiye sahip olabilmektedir.⁷ Kraft ve Furlong, Dye'in kamu politikası tanımına kamusal nitelikli sorun kavramını ekleyerek kamu politikasını “kamusal nitelikli sorunlara yanıt olarak hükûmetin eylemi veya eylemsizliği” olarak tanımlamışlardır.⁸ Kamusal sorunlar, halkın genel anlamda kabul edilemez olarak algıladığı ve bu nedenle müdahale gerektiren koşulları ifade etmektedir. Bu kapsamda politika analizi, genellikle kamusal sorunlarının nedenlerini, etkilerini ve bunları ele almak için bir politika seçeneğinin veya başka bir politika alternatifinin kullanılmasının olası sonuçlarını açıklayan bilgilerin toplanmasını ve yorumlanmasını içermektedir.⁹

Kamu politikası analizinde; fayda-maliyet, söylem, durum, zaman serisi, politika süreci analizleri gibi farklı araştırma yöntemleri kullanılabilir. ¹⁰ Politika süreci modeli, araştırmacıların politika yapımında yer alan çeşitli faaliyetleri anlamalarına yardımcı olma konusunda faydalı bir çerçeve sunmaktadır. Bu model, kamu politikalarının gelişimini etkileyen mantıksal bir faaliyetler dizisi önermektedir. Model, politika oluşturma sürecini ve bunun her aşamasındaki politika aktörleri arasındaki kapsamlı bağlantıları aydınlatmaktadır. Aynı zamanda farklı kurumsal ortamlardaki olayların ve kararların akışını anlamak için de yardımcı olabilmektedir.¹¹ Kraft ve Furlong'a göre politika süreci modeli, politika yapımında tamamen ayrı olmasa da altı farklı aşamadan oluşan bir dizidir. Bu aşamalar; gündem belirleme, politika oluşturma, politika meşrulaştırma, politika uygulama, politika değerlendirme ve politika değişikliğidir. Diğer taraftan zaman zaman tercih edilen politika döngüsü kavramı, sürecin tek seferlik bir dizi politikadan ziyade döngüsel veya sürekli olduğunu açıklamak için kullanılmaktadır. Zira hiçbir politika kararı veya çözümü nihai nitelik taşımamaktadır. Değişen koşul-

⁷ Thomas R. Dye, *Understanding Public Policy*, Londra: Pearson, 2013, s.12.

⁸ Michael E. Kraft, ve Scott R. Furlong, *Public Policy: Politics, Analysis, and Alternatives*, Thousandoak, CA: SAGE Publication, 2018, s.36-38

⁹ Kraft ve Furlong, *Public Policy*, s.199.

¹⁰ Hüseyin Gül, “Kamu Politikası Analizi, Yöntemleri ve Teknikleri,” *Yasama Dergisi*, (29), 2015, 26

¹¹ Dye, *Understanding Public*, s.16-17.

lar, yeni bilgiler, resmî değerlendirmeler ve değişen görüşler genellikle yerleşik politikaların gözden geçirilmesine neden olmaktadır. Bununla birlikte, gerçek dünyada yukarıda değinilen aşamalar örtüşebilmekte veya bazı durumlarda atlanabilmektedir.¹²

Politika süreci analizi yapan bir çalışma, bir politikanın nasıl geliştirilip uygulandığı, bu süreçlerde kimlerin rol oynadığı ve ne kadar etkili olduğu, uygulama sonuçlarının ne olduğu vb. konularda sorulan sorulara yanıt arayabilmektedir. Ancak böyle bir analizdeki en önemli kısıt, tüm aşamalar için geçerli, güvenilir, tutarlı ve karşılaştırılabilir veriler elde etmenin zorluğudur. Kamu politikası analizleri olabildiğince nesnel olarak yapılmalı, özellikle bilimsel araştırma yöntemleri sistematik olarak uygulanmalıdır. Ancak bilimsel yöntemlere sıkı sıkıya bağlı kalınmasına ve objektif olunmasına rağmen bazı sorunlarla karşılaşılabilir. Politika süreci analizinde bu sorunları azaltmanın bir yolu, politika sürecinin tüm aşamalarını değil, yalnızca bir veya iki ilgili aşamasını ele almaktır. Böylece araştırmanın sınırları daraltılmış olacaktır.¹³ Farklı bir ifadeyle, belirlenen aşama veya aşamalara odaklanmak politika analizi için daha uygun olabilmektedir.

Son kırk yılda, uygulamalı kamu politikası araştırmaları için nitel yöntemlerin kullanımında kayda değer bir artış görülmüştür. Nitel araştırma artık, ya bağımsız bir araştırma stratejisi olarak ya da bir tür nicel araştırmayla birlikte, çeşitli sosyal ve kamu politikası konularını araştırmak ve anlamak için kullanılmaktadır. Nitel yöntemlerin daha geniş kullanımı çeşitli nedenlerle ortaya çıkmıştır, ancak kamu politikası alanlarında karmaşık davranışları, ihtiyaçları, sistemleri ve kültürleri anlamaya yönelik gereklilik tarafından desteklenmektedir.¹⁴ Bu nedenle kamu politikası araştırmalarında, çeşitli farklı ihtiyaçları karşılamak amacıyla nitel araştırma yöntemleri yaygın olarak kullanılmaktadır.¹⁵ Bu kapsamda elde edilmesi amaçlanan verileri toplayabilmek için bu çalışmada da nitel araştırma yöntemleri kullanılmıştır.

¹² Kraft ve Furlong, *Public Policy*, s.154.

¹³ Hüseyin Gül, "Kamu Politikası Analizi, Yöntemleri ve Teknikleri," *Yasama Dergisi*, (29), 2015, 26.

¹⁴ Ritchie ve Liz Spencer, "Qualitative Data", s174.

¹⁵ Jane Ritchie ve Liz Spencer, "Qualitative Data Analysis for Applied Policy Research", *Analyzing Qualitative Data*, der. Alan Bryman ve Robert G. Burgess, New York: Routledge, 2002, s174.

2. AMAÇ VE YÖNTEM

Araştırma nitel araştırma yöntemlerinden durum çalışması olarak tasarlanmış olup, birincil ve ikincil veriler bir arada kullanılmıştır. Öncelikle literatür taranarak çok düzeyli yönetim kavramı ve kamu politikası analizine ilişkin teorik çerçeve belirlenmiştir. Ardından KİUHK kapsamında oluşturulan Kocaeli Büyükşehir Belediyesinin COVID-19 politikaları birincil ve ikincil veriler kullanılarak incelenmiştir. Bu kapsamda, Kocaeli Valiliğinde görev yapan ve KİUHK toplantılarına katılan on bir üyeden üç adet üst düzey yönetici ile yarı yapılandırılmış görüşmelerden birincil veriler elde edilmiştir. İkincil verileri ise bizzat KİUHK toplantılarında alınan kararlar oluşturmaktadır.

Kocaeli ili, yoğun nüfusu, büyük bir liman şehri olması ve İstanbul'a yakınlığı ile önemli bir konumdadır. Ayrıca Kocaeli'de 10'u devlet hastanesi ve 17'si özel hastane olmak üzere toplam 27 hastane yer almaktadır. Öte yandan hastane statüsünde olmayan birçok birinci basamak sağlık kuruluşu ve özel sağlık kuruluşu bulunmaktadır. Görüşmelerin yüz yüze yapılabileceği Kocaeli ili ve KİUHK, pandemi koşullarında araştırmacının ve görüşülen kişilerin sağlığını en az düzeyde risk barındıracak biçimde verilere erişilebildiği yönetim birimi olması nedeniyle araştırmanın örnekleme olarak seçilmiştir. Pandemi koşullarına rağmen yüz yüze görüşme yöntemi kullanılmasının birkaç nedeni bulunmaktadır. Örneğin, araştırmacılar için büyük önem taşıyabilecek beden dili ve jestler ile yüz ifadeleri yüz yüze görüşmelerde çevrimiçi görüşmelere göre daha net bir şekilde belirlenip anlaşılabilir. Öte yandan, çevrimiçi görüşme yönteminin birkaç sakıncası bulunmaktadır. Örneğin Amirav ve Higginbottom'a göre muhtelif nedenlerden dolayı görüntü paylaşımı yavaşlayabilmekte ve bu da görüşmenin akışını bozabilmektedir. Ayrıca, mikrofon ve/veya kulaklık ile ilgili sorunlar, çeşitli arızaların oluşması sonucu bağlantının kesilmesi ve veri kaybı diğer sakıncalar arasındadır.¹⁶

Genel olarak durum çalışmaları "nasıl" veya "neden" soruları sorulduğunda tercih edilen yöntemlerdir, araştırmacı olaylar üzerinde çok az kontrole sahiptir ve

¹⁶ Dorit R. Amirav ve Gene Higginbottom, "New Emerging Technologies in Qualitative Research", *Qualitative Report*, 19(26), 2014, s8.

odak noktasında gerçek yaşam bağlamında güncel bir olgu bulunur.¹⁷ Durum çalışmalarlarıyla kısmen doğal ortamlarda doğrudan gözlem yoluyla ve kısmen de öznel faktörlere (düşünceler, duygular ve arzular) erişim yoluyla, ilgilenilen konu derinlemesine bir biçimde incelenebilmektedir. Ayrıca durum çalışmalarından biri olan tek durum tasarımları, belirli bir durumda (bir kamu politikasının geliştirilmesi gibi) bir sürecin nasıl çalıştığını açıklamaya odaklanıldığı durumlarda yararlı olmaktadır.¹⁸ Durum, ayrıca belirli bir kurumun yakından gözlemlenmesini (örneğin, bir okul yönetim kurulunun nasıl politika yaptığı gibi) veya bir politika alt sistemini içerebilmektedir. Tek bir durum tasarlanmasının önemli adımlarından biri, analiz biriminin ne olduğunu belirlemektir.¹⁹ Yukarıda belirtilen nedenlerden dolayı bu çalışma tek durum çalışması olarak tasarlanmış ve vaka olarak KİUHK seçilmiştir.

Durum çalışmasının güçlü bir yönü, bir olguyla ilgili farklı ispat kaynağı kullanılabilme yeteneğidir, bu nedenle çeşitli kaynakları sürece dahil etmek ve bir kaynaktan gelen verileri diğer kaynaklarla doğrulamak önemlidir. Böylelikle, araştırmacının verileri "üçgenleştirmesine" olanak tanımaktadır. Üçgenleme, birden fazla veri kaynağından bilgi edinme, çapraz kontrol ve bilgi kaynaklarını doğrulama sürecidir.²⁰ Bu çalışmada hem dokümanlar hem de görüşmeler kullanılarak farklı veri kaynakları kullanılmış ve veri üçgenlemesi yapılmıştır.

Dünya genelinde aşı çalışmaları 2021 yılının ilk çeyreğinde başlasa da COVID-19 henüz tamamen ortadan kalkmamıştır. Kamu politikaları sürekli döngüler olduğu için Kocaeli Büyükşehir Belediyesi gerek kendiliğinden gerekse KİUHK vasıtasıyla her gün COVID-19'a karşı yeni bir politika geliştirebilmekte ve uygulayabilmektedir. Bu nedenle çalışmada ele alınan politikaların 2020 ve 2021 yılları ile sınırlandırılması uygun görülmüştür.

¹⁷ Robert K. Yin, *Case Study Research and Applications: Design and Methods*. California: Sage Publications, 2009, s2.

¹⁸ Robert K. Yin, *Qualitative Research from Start to Finish*. New York: Guilford Publications, 2016, s68.

¹⁹ Ronald H. Heck, *Studying Educational and Social Policy: Theoretical Concepts and Research Methods*, New Jersey: Lawrence Erlbaum Associates, 2004, s220.

²⁰ Heck, *Studying Educational*, s.222.

Kocaeli Büyükşehir Belediyesinin uyguladığı COVID-19 politikalarının sonuçları çok kapsamlı farklı bir araştırmayı gerektirmektedir. Bu nedenle bu çalışmada uygulanan politikaların sonuçları yerine uygulanan politikaların derinlemesine araştırılması amaçlanmıştır. Bu kapsamda KİUHK kapsamında karşılaştırılan politikaların nasıl bir sürecin sonunda ortaya çıktığı ve hangi politikaların Kocaeli Büyükşehir Belediyesi tarafından uygulandığı incelenmiştir.

3. BULGULAR

3.1. Kocaeli’de Uygulanan COVID-19 Politikalarının Süreç Analizi

Önceki bölümlerde değinildiği üzere politika süreci altı farklı aşamadan oluşmaktadır. Söz konusu aşamalar; gündem belirleme, politika oluşturma, politika meşrulaştırma, uygulama, politika değerlendirme ve politika değişikliğidir. Yine yukarıda belirtildiği gibi pek çok nedenden dolayı bu aşamaların bir veya birkaçını ele almak mümkündür. Bu kapsamda Kocaeli Büyükşehir Belediyesi ve KİUHK tarafından uygulanan COVID-19 politikalarının ilk dört aşaması aşağıdaki tabloda özetlenmiştir.

Kocaeli Büyükşehir Belediyesinin COVID-19 Politikalarının Politika Süreç Aşamaları	
Gündem Belirleme	Türkiye’de COVID-19’un ortaya çıkmasıyla birlikte hem merkezî yönetim hem de Kocaeli Büyükşehir Belediyesi bu konudaki acil politikaları doğrudan gündemlerine almıştır. Takip eden süreçte, merkezî yönetim, Kocaeli Büyükşehir Belediyesi ve KİUHK tarafından vatandaşlar ile kamu kurum ve kuruluşlarından gelen politika önerileri dikkate alınmıştır.
Politika Oluşturma	Kocaeli Büyükşehir Belediyesi tarafından uygulanan COVID-19 politikaları hem kurum bünyesinde hem de KİUHK toplantılarında oluşturulmaktadır.
Politika Meşrulaştırma	KİUHK’nin aldığı her karar, şehirdeki tüm kurumları ve vatandaşları hukuken bağlamaktadır.
Politika Uygulama	KİUHK toplantılarında alınan politika kararları merkezî yönetime bağlı kurum ve kuruluşlar ile Kocaeli Büyükşehir Belediyesi tarafından Kocaeli ili sınırları içerisinde uygulanmaktadır.

KİUHK toplantılarında karşılaştırılan ve Kocaeli Büyükşehir Belediyesi tarafından uygulanan COVID-19 politikaları her gün değişebilmektedir. Bu nedenle,

politika değerlendirmesi yapmak amacıyla politikaların kamuoyu üzerindeki etkisini ölçmek için farklı ve kapsamlı bir çalışma gerekmektedir. Bu çalışmada özellikle politika oluşturma ve politika uygulama aşamaları incelenmiştir. Bu aşamaları daha derinlemesine incelemek üzere KİUHK üyeleri arasında bir örneklem oluşturularak yarı yapılandırılmış görüşme yöntemi ile veri toplanmıştır. Katılımcılar çalıştıkları kuruma göre gruplandırılarak A1, A2 ve B1 olarak kodlanmıştır. Böylelikle özellikle politikaların oluşturulma sürecinin açığa çıkarılması amaçlanmıştır. Bir katılımcının ilgili politikaların kaynağına ilişkin görüşleri aşağıdaki gibidir:

"Kocaeli İl Umumi Hıfzısıhha Kurulunda kararlaştırılan ve Kocaeli Büyükşehir Belediyesi tarafından uygulanacak politikaların iki kaynağı bulunuyor. Politika teklifleri ya valilik bünyesindeki il sağlık müdürlüğünden ya da bizzat Kocaeli Büyükşehir Belediyesinden gelebiliyor. Örneğin filyasyon ekibinin kullanması için tablet bilgisayar talebi ve sayısı il sağlık müdürlüğü tarafından bildirilirken Kocaeli Büyükşehir Belediyesinden biz maske ihtiyacını karşılamak istiyoruz gibi teklifler gelebilmektedir." (A1)

Buradan hareketle KİUHK bünyesinde otoritenin tek elde bulunmadığı, otoritenin dağıtılarak çok düzeyli yönetişimin hâkim olduğu bir ortam oluşturulduğu ifade edilebilir. Zira burada hem merkezi yönetimin uzantısı niteliğindeki il sağlık müdürlüğü hem de Kocaeli Büyükşehir Belediyesi aynı anda karar alıcı ve uygulayıcı pozisyonundadır.

Gerek KİUHK üyesi olması gerekse belediye tarafından sunulan politika tekliflerinde temel karar alıcı konumunda bulunması nedeniyle belediye başkanının KİUHK içerisinde özel bir önemi bulunmaktadır. Katılımcıların Kocaeli Büyükşehir Belediyesi başkanının KİUHK içerisindeki pozisyonuyla ilgili düşünceleri şöyledir:

"Belediye başkanı bizlere açıkça her şeyi yapmaya hazırız dedi." (A2)

"Kocaeli Büyükşehir Belediyesi başkanının bürokratik bir iş deneyimi olduğu için hem konuya hem bu bölgeye hâkim. Bu nedenle iş birliği içinde çalışmamız daha kolay oluyor, kendisi valilik ile iyi bir iletişim içerisinde." (A1)

Belediye başkanının kişisel özellikleri ve iş birliğine açık tavrı Kocaeli genelinde daha bütüncül politikaların uygulanması noktasında önemli bir etkiye sahip

olmuştur. Böylelikle Kocaeli Büyükşehir Belediyesi beklenenden daha fazla katkıda bulunmuştur. Bir katılımcının görüşü bu savı destekler niteliktedir:

“İçişleri Bakanlığı ve il sağlık müdürlüğü Kocaeli Büyükşehir Belediyesinden bir birim hizmet sunmasını talep etmesine rağmen belediye beş birim hizmet üretti” (A1)

Bir yerel yönetim birimi olarak halka yakınlık başta olmak üzere merkezî yönetime kıyasla pek çok avantaja sahip olan belediyelerin il umumi hıfzıssıhha kurullarında yer alması politikaların daha bütüncül bir biçimde oluşturulması ve uygulanması noktasında oldukça önemlidir. Katılımcıların Kocaeli Büyükşehir Belediyesinin KİUHK toplantılarında oluşturulan ve uygulanan politikalar üzerindeki etkisine ilişkin görüşleri aşağıdaki gibidir:

“Kocaeli Büyükşehir Belediyesinin önemli bir paydaş olduğunu düşünüyorum. Özellikle Kocaeli Büyükşehir Belediyesi tarafından temin edilen PCR cihazları şehrimizi ciddi anlamda rahatlattı. Biz filyasyon ekibi sayısını artırıyoruz ama araba lazım şoför lazım. Örneğin Kocaeli Büyükşehir Belediyesinin aldığı tabletler ile filyasyon ekibi hızlıca sağlık bakanlığının sistemine girebiliyor. Ayrıca belediyenin saha uygulamasında da desteği çok önemli. Örneğin belediye zabıtası denetim konusunda çok önemli bir görev üstlendi.”(B1)

“Evet filyasyon ekiplerinin sayısını artırıyoruz ancak bu ekip içerisinde de COVID-19’a yakalananlar olabiliyor. Örneğin şoförlerimizin hastalandığı ve bu konuda yardıma ihtiyaç duyduğumuz zaman kurulda il sağlık müdürü şoföre ihtiyacımız var dedi. Sonuç olarak Kocaeli Büyükşehir Belediyesi tarafından 61 şoförün görevlendirilmesi işimizi oldukça kolaylaştırdı.” (A2)

Özellikle pandeminin ilk aylarında gerek merkezî yönetiminin gerekse Kocaeli Valiliğinin kısıtlı kaynaklarına yapılan destek hem sağlık sunucularının verdiği hizmetin kalitesini artırmış hem de salgının yayılma hızını yavaşlatarak vatandaşların korunmasına yardımcı olmuştur.

Bu dönemde Kocaeli ili özelinde uygulanan politikaların iki kaynağı olduğu ifade edilebilir. Bu konudaki politika teklifleri sıklıkla il sağlık müdürlüğünden ve/veya Kocaeli Büyükşehir Belediyesinden gelmiştir. Bununla birlikte İçişleri Bakanlığı tarafından ülke çapında uygulanması planlanan politikalar KİUHK tarafından ilan edilerek yürürlük kazanmaktadır. Bu konudaki görüşlerden biri şöyledir:

“Genellikle İçişleri Bakanlığı genelgesi sonrası bu doğrultuda karar alınır ancak her zaman böyle olmuyor. Örneğin 20.05.2020’de alınan maske zorunluluğu kararı bu konudaki genelgeden önce alındı.” (B1)

KİUHK kararları incelendiğinde kararların önemli bir bölümünde İçişleri Bakanlığının etkisi olduğu ifade edilebilir. Bu anlamda özellikle Kocaeli ilini ilgilendiren kararlar istisnai nitelik göstermektedir. 2021 yılı ve sonrasında alınan kararlarda Kocaeli Büyükşehir Belediyesine bir rol verilmemesi de bunun göstergeleri arasındadır. Bu kapsamda KİUHK tarafından alınan politika kararlarının oluşma biçimi aşağıdaki gibi gerçekleşmektedir:

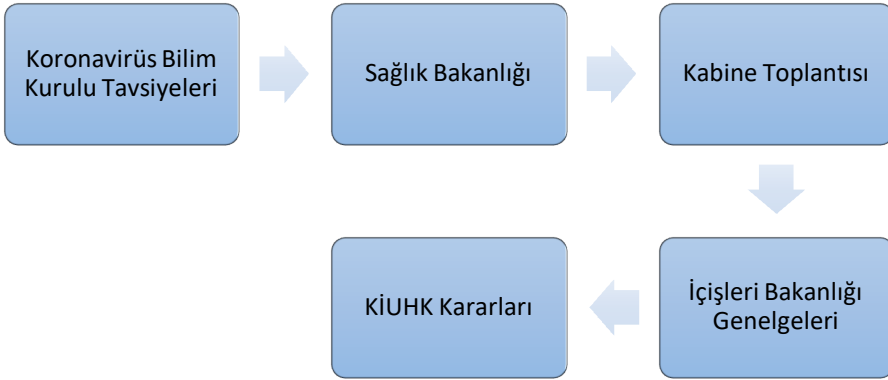

Öncelikle Koronavirüs Bilim Kurulu toplanmakta ve burada alınan kararlar tavsiye niteliğinde olacak biçimde Sağlık Bakanlığına iletilmektedir. Ardından cumhurbaşkanı başkanlığında toplanan kabinede bu tavsiyeler görüşülmekte ve sonrasında İçişleri Bakanlığına gönderilerek burada genelgelere dönüştürülmektedir. Son aşamada bu genelgeler il valiliklerine gönderilerek il umumi hıfzıssıhha kurulu kararı hâlini almaktadır.

3.2. Kocaeli Büyükşehir Belediyesinin COVID-19 Politikaları

Kocaeli Büyükşehir Belediyesi tarafından uygulanan COVID-19 politikalarının iki ana kaynağı bulunmaktadır. Kocaeli Büyükşehir Belediyesi, belirlediği politikaları doğrudan uygulamakta veya KİUHK kapsamında özellikle Kocaeli İl Sağlık Müdürlüğünden gelen politika teklifleri doğrultusunda politika oluşturmaktadır.

Bu kapsamda Kocaeli Büyükşehir Belediyesi tarafından COVID-19 politikalarına özel olarak toplam 288.6 milyon TL bütçe ayrılmıştır.²¹ Kocaeli Büyükşehir Belediyesinin KIUHK toplantıları sonucunda uygulamış olduğu COVID-19 politikaları; hastaneler, diğer devlet kurumları, sağlık meslek mensubu ve yakınları ile vatandaşlar için uygulanan politikalar olmak üzere dört grup altında incelenebilir.

Hastaneler için uygulanan politikalar:

- İl Sağlık Müdürlüğüne bağlı hizmet veren hastanelerin yoğun bakım ünitelerinde kullanılmak üzere 10 adet hasta başı monitörü ve Halk Sağlığı Laboratuvarında kullanılmak üzere ihtiyaç duyulan 4 adet PCR cihazı,²²
- İl Sağlık Müdürlüğüne bağlı hizmet veren hastanelerde bulunan yoğun bakım ve/veya öncesinde hasta odalarında kullanılmak üzere, oksijen ve hava karışımının ısıtılarak ve nemlendirilerek yüksek akımda hastalara verilmesini sağlayacak 5 adet Nazal Yüksek Akış Isıtıcı Nemlendirme Ünitesi Kocaeli Büyükşehir Belediyesi tarafından temin edilmiştir.²³

Diğer devlet kurumları için uygulanan politikalar:

- Saha personelinin Sağlık Bakanlığı bilgisayar uygulamalarında kullanılmak üzere ihtiyaç duyduğu 80 adet tablet bilgisayar ve İl Sağlık Müdürlüğü tarafından kurulan Çağrı Merkezlerinde kullanılmak üzere ihtiyaç duyulan 40 adet masaüstü bilgisayar seti Kocaeli Büyükşehir Belediyesince temin edilmiştir.²⁴
- Kocaeli Büyükşehir Belediyesi tarafından pandemi döneminde merkezi depo olarak kullanılmak üzere İnterteks fuar alanı İl Sağlık Müdürlüğüne tahsis edilmiştir. Kocaeli Büyükşehir Belediyesi, Kocaeli Aile, Çalışma ve

²¹ “Büyükşehir’den 50 Milyonluk Yeni Destek Paketi”, Kocaeli Büyükşehir Belediyesi, son güncelleme 1 Mayıs, 2021. <https://www.kocaeli.bel.tr/tr/main/news/baskan/18/buyuksehirden-50-milyonluk-yeni-destek-paketi/38329#:~:text=Kocaeli%20B%C3%BCy%C3%BCK%20Belediyesi%20il%20olarak,kayna%C4%9F%C4%B1%20Kocaelililerin%20kullan%C4%B1m%C4%B1na%20sunmu%C5%9F%20oldu>.

²² “Kocaeli İl Umumi Hıfzıssıhha Kurul Kararı 2020/120”, Türkiye Cumhuriyeti Kocaeli Valiliği, son güncelleme 13 Kasım, 2020. <http://www.kocaeli.gov.tr/kocaeli-il-umumi-hifzissihha-kurul-karari-2020120#>.

²³ “Kocaeli İl Umumi Hıfzıssıhha Kurul Kararı 2020/121”, Türkiye Cumhuriyeti Kocaeli Valiliği, son güncelleme 16 Kasım, 2020. <http://www.kocaeli.gov.tr/kocaeli-il-umumi-hifzissihha-kurul-karari-2020121>.

²⁴ “Kocaeli İl Umumi Hıfzıssıhha Kurul Kararı 2020/120”.

Sosyal Hizmetler İl Müdürlüğü ve Kocaeli İl Sosyal Yardımlaşma ve Dayanışma Vakfı arasında imzalanan bir protokol doğrultusunda ortak çalışılmış ve Kocaeli Büyükşehir Belediyesi tarafından Barınma, Konaklama ve Sosyal Yardım Merkezine iâşe, ibate ve hijyen malzeme desteğinde bulunulmuştur.²⁵

- Kocaeli'de pandemi ile mücadeleyi daha üst seviyelere taşıyarak vatandaşlara sunulan sağlık hizmetinin etkinliğini artırmak için; İl Sağlık Müdürlüğüne bağlı ilçe sağlık müdürlükleri tarafından sahada yürütülen fiyasyon, numune alımı, ilaç dağıtımı, hastaneden eve, evden hastaneye hastaların taşınması vs. gibi iş ve işlemlerde kullanılmak üzere yakıt hariç 20 adet kombivan tipi (en az dört kişi kapasiteli) hafif ticari araç²⁶ ve pandemiye karşı kullanılan araçlar için 4 aylık süre için görevlendirilmek üzere 61 adet şoför ihtiyacı Kocaeli Büyükşehir Belediyesi tarafından karşılanmıştır.²⁷
- Kocaeli'deki kamu kurumlarının ihtiyacı olan sterilizasyonu yapılmış tıbbi maske vb. kişisel koruyucu ekipmanlarının, hijyen ve temizlik maddelerinin Kocaeli Büyükşehir Belediyesi, İl Millî Eğitim Müdürlüğü ve diğer üretim yapan kamu kurumları tarafından karşılanmıştır.²⁸

Sağlık çalışanları ve yakınları için uygulanan politikalar:

- Pandemi hastanesinde çalışanların konaklama yerlerine ulaşımı, konaklama, yeme, içme, kişisel çamaşır yıkama ve hijyen malzemelerinin temini; Valilik Makamının kararı ile muhafaza altına alınacak pandemi hastanesi çalışanlarının yakınları ile COVID-19 pozitif çıkıp evlerine gitmek istemeyenlerin ve sağlık personeline yapılan değerlendirme sonucunda COVID-19 şüphesi ile karantina altında kalması gereken kişilerin konaklayacakları geçici bakım merkezlerinin kurulması; bu merkezlerde kalanla-

²⁵ “Kocaeli İl Umumi Hıfzıssıhha Kurul Kararları 2020-22”, Türkiye Cumhuriyeti Kocaeli Valiliği, son güncelleme 8 Nisan, 2020. <http://www.kocaeli.gov.tr/kocaeli-il-umumi-hifzissihha-kurulu-kararlari#>.

²⁶ “Kocaeli İl Umumi Hıfzıssıhha Kurul Kararı 2020/124”, Türkiye Cumhuriyeti Kocaeli Valiliği, son güncelleme 18 Kasım, 2020. <http://www.kocaeli.gov.tr/kocaeli-il-umumi-hifzissihha-kurul-karari-2020-124#>.

²⁷ “Kocaeli İl Umumi Hıfzıssıhha Kurul Kararı 2020/122”, Türkiye Cumhuriyeti Kocaeli Valiliği, son güncelleme 17 Kasım, 2020. <http://www.kocaeli.gov.tr/kocaeli-il-umumi-hifzissihha-kurul-karari-2020122#>.

²⁸ “Kocaeli İl Umumi Hıfzıssıhha Kurul Kararı 2020-15”, Türkiye Cumhuriyeti Kocaeli Valiliği, son güncelleme 1 Nisan, 2020. <http://www.kocaeli.gov.tr/kocaeli-il-umumi-hifzissihha-kurul-kararlari-2020-15#>.

rın konaklama, yemek, temizlik, güvenlik gibi temel yaşam ihtiyaçlarının karşılıksız olarak yerine getirilmesi Kocaeli Büyükşehir Belediyesi tarafından sağlanmıştır.²⁹

Vatandaşlar için uygulanan politikalar:

- Kocaeli Büyükşehir Belediyesi, vatandaşların toplu taşıma araçlarında maske ihtiyacını karşılamıştır.³⁰
- Salgın sona erinceye kadar 65 yaş ve üzeri ile kronik hastalığı bulunan kişilere ve geçim sıkıntısı çeken yardıma muhtaç kişilere müracaat etmeleri hâlinde belge istenmeksizin hijyen ve temizlik malzemesi yardımıyla bulunulması, gıda yardımı yapılması gibi temel yaşam ihtiyaçları Kocaeli Büyükşehir Belediyesi tarafından karşılanmıştır.³¹
- COVID-19 hastalığıyla mücadelede, hastanelerde verilen rutin hizmetlerin yanı sıra genel durumu iyi olan ancak hastalık şüphesi olan vatandaşların evlerine gönderilmeden belirli mekanlarda takip edilmesi gerekli olmuştur. Bu maksatla Kocaeli Valiliği koordinasyonunda, Kocaeli Büyükşehir Belediyesi, İl Sağlık Müdürlüğü ve Gençlik ve Spor Müdürlüğü tarafından ortak çalışma yürütülerek; İzmit, Körfez ve Gebze bölgesindeki 4 tane Kredi Yurtlar Kurumuna bağlı öğrenci yurdunun bu amaçla tahsis edilmesi kararlaştırılmıştır. Burada Kocaeli Büyükşehir Belediyesi özellikle lojistik konusunda ciddi düzeyde destek olmuştur.³²
- COVID-19 salgını nedeniyle eğitime ara verilen Kocaeli Üniversitesi ve Gebze Teknik Üniversitesinin online eğitiminde, karşılıksız burs başvurusunda bulunan öğrencilerin interneti Kocaeli Büyükşehir Belediyesi tarafından sağlanmıştır.³³

²⁹ “Kocaeli İl Umumi Hıfzıssıhha Kurul Kararı 2020-15”.

³⁰ “Kocaeli İl Umumi Hıfzıssıhha Kurul Kararı 2020/21” Türkiye Cumhuriyeti Kocaeli Valiliği, son güncelleme 5 Nisan, 2020. <http://www.kocaeli.gov.tr/kocaeli-il-umumi-hifzissihha-kurul-kararlari-2020-21#>.

³¹ “Kocaeli İl Umumi Hıfzıssıhha Kurul Kararı 2020-15”

³² “Koronavirüs İle Mücadelede Önemli Bir Çalışmayı İlimizde Hayata Geçiriyoruz”, Türkiye Cumhuriyeti Kocaeli Valiliği, son güncelleme 6 Nisan, 2020. <http://www.kocaeli.gov.tr/basin-aciklamasi-koronavirus-ile-mucadelede-onemli-bir-calismayi-ilimizde-hayata-gecirmis-olacagiz#>.

³³ “Kocaeli İl Umumi Hıfzıssıhha Kurul Kararı 2020-15”



Bununla birlikte Kocaeli Büyükşehir Belediyesinin kendi başına tasarladığı ve uyguladığı politikalar da bulunmaktadır. Örneğin, Kocaeli Büyükşehir Belediyesi tarafından, özel ve kamu sağlık kuruluşlarında çalışan çalışanlara belediye toplu taşıma araçlarını ücretsiz kullanma hakkı tanınmıştır. 20 Mart 2020'de başlayan uygulamaya 1 Temmuz 2021 ve 28 Ağustos 2021 tarihleri arasında kısa bir ara verilmiş, ardından uygulamanın 2022 yılı Haziran ayına kadar devam edilmesine karar verilmiştir. Ayrıca sağlık çalışanlarına 30 bin paket meyve dağıtılmıştır. Sosyal yardım alan 18 bin aileye aylık 50 TL su faturası desteği sağlanmıştır. İşyeri kapanan çalışanlara ve ihtiyaç sahiplerine 14 milyon TL değerinde gıda kolisi desteği verilmiştir. İşyeri kapanan ve geliri olmayan tüm esnaflara aylık 1000 TL destek verilmiştir ve bu destek için toplam 30 milyon TL bütçe ayrılmıştır. 41 kart vasıtasıyla ihtiyaç sahibi 23 bin aileye 1000'er TL destek sağlanmıştır. Ayrıca 8 bin ihtiyaç sahibi çocuğa ise tablet bilgisayar ve ders kitabı dağıtılmıştır.³⁴

SONUÇ VE ÖNERİLER

COVID-19'un olumsuz sonuçlarının azaltılmasında merkezî yönetimlerin yanında yerel yönetimler de önemli bir rol oynamaktadır. Birçok politika alanında olduğu gibi COVID-19 politikalarında da yerel yönetimler ile merkezî yönetimler arasında iş birliği yapılması gerekmektedir. Bu kapsamda Türkiye'nin 81 ilinde il umumi hıfzısıhha kurulu oluşturulmuştur. Bu kurullarda diğer üyelerin yanında merkezî yönetim ve yerel yönetimlerin temsilcileri de yer almaktadır. Söz konusu kurullar aracılığıyla merkezî yönetim ve yerel yönetimler, çok düzeyli yönetim kapsamında COVID-19'a karşı politikalar oluşturmaktadır.

İlk toplantısını 17 Mart 2020 tarihinde gerçekleştiren Kocaeli İl Umumi Hıfzısıhha Kurulu, 139'u 2020 yılında, 45'i 2021 yılında olmak üzere iki yılda toplam 184 toplantı gerçekleştirmiş olup, farklı gündemlerle toplantı yapmaya ve Kocaeli ilini ilgilendiren kararlar almaya devam etmektedir. Kocaeli Büyükşehir Belediyesi, kendi bünyesinde belirlediği politikaları veya KİUHK toplantılarında karara bağlanan politikaları uygulamaktadır. KİUHK kapsamında; Kocaeli Büyükşehir Bele-

³⁴ "Büyükşehir'den Pandemide 238,6 Milyonluk Destek", Kocaeli Büyükşehir Belediyesi, son güncelleme 8 Aralık 2020. <https://www.kocaeli.bel.tr/tr/main/news/baskan/18/buyuksehirden-pandemide-2386-milyonluk-destek/37471>.



diyesi pek çok kurum ve kuruluş ile iş birliği yapmıştır. Örneğin Kocaeli Aile, Çalışma ve Sosyal Hizmetler İl Müdürlüğü, Kocaeli İl Sağlık Müdürlüğü, Kocaeli İl Milli Eğitim Müdürlüğü, Kocaeli Gençlik ve Spor İl Müdürlüğü ve Kocaeli İl Sosyal Yardımlaşma ve Dayanışma Vakfı ile iş birliği içerisinde çalışarak çeşitli politikalar üretmiştir. Sürece sivil toplum kuruluşu niteliği taşıyan bir vakfın da dahil edilmesiyle tam anlamıyla çok düzeyli yönetim gerçekleştirilmiştir. Sonuç olarak Kocaeli Büyükşehir Belediyesi, merkezi yönetim ile iş birliği içerisinde ve çok düzeyli yönetim kapsamında COVID-19'a karşı politika oluşturmakta ve uygulamaktadır.

Kocaeli Büyükşehir Belediyesinin KİUHK kararları kapsamında hayata geçirdiği politikaların tamamı 2020 yılıyla sınırlı kalmıştır. Bu durum merkezi yönetiminin pandemiye 2020 yılında hazırlıksız yakalanması nedeniyle Kocaeli ili özelinde Kocaeli Büyükşehir Belediyesinin desteğine ihtiyaç duyması ve ilerleyen süreçte gerekli bütçe ve koordinasyonun merkezi yönetim tarafından karşılanabildiği şeklinde yorumlanabilir. Buradan hareketle bu süreçte gerçekleşen yönetimin bir tercih sonucu mu yoksa bir zorunluluk sonucu mu ortaya çıktığı sorusuna farklı çalışmalarla yanıt aranabilir.

Ayrıca farklı siyasi partilerden aday gösterilerek seçilmiş belediye başkanları yönetilen belediyeler ile il umumi hıfzısıhha kurulları arasındaki ilişki inceleyerek bu konuda anlamlı bir farklılığın olup olmadığı, dolayısıyla çok düzeyli yönetimin COVID-19 sürecinde partiler üstü bir ortamda gerçekleşip gerçekleşmediği ortaya konulabilir.

KAYNAKÇA

- [1] Ateş, Hamza ve Harun Kırılmaz. "An Evaluation of the Performance of the Turkish Health System in the COVID-19 Pandemic". *Düzce Tıp Fakültesi Dergisi*, 23 (S1), (2021): 30-37.
- [2] Audouin, Maxime ve Matthias Finger. "The Development of Mobility-as-a-Service in the Helsinki Metropolitan Area: A Multi-level Governance Analysis". *Research in Transportation Business & Management*, 27, (2018): 24-35.
- [3] Bache, Ian ve Matthew Flinders. "Multi-level Governance and the Study of the British State". *Public Policy and Administration*, 19(1), 2004: 31-51.

- [4] Dye, Thomas R. *Understanding Public Policy*. Londra: Pearson, 2013.
- [5] Gül, Hüseyin. “Kamu Politikası Analizi, Yöntemleri ve Teknikleri”. *Yasama Dergisi*, (29), 2015: 5-31.
- [6] Heck, Ronald H. *Studying Educational and Social Policy: Theoretical Concepts and Research Methods*. New Jersey: Lawrence Erlbaum Associates, 2004.
- [7] Hooghe, Liesbet ve Gary Marks. “Unraveling the Central State, but How? Types of Multi-Level Governance”. *The American Political Science Review*, 97(2), 2003: 233-243.
- [8] Kocaeli Büyükşehir Belediyesi. “Büyükşehir’den 50 milyonluk yeni destek paketi”. son güncelleme 1 Mayıs, 2021. <https://www.kocaeli.bel.tr/tr/main/news/baskan/18/buyuksehirinden-50-milyonluk-yeni-destek-paketi/38329#:~:text=Kocaeli%20B%C3%BCy%C3%BCk%C5%9Fehir%20Belediyesi%20il%20olarak,kayna%C4%9F%C4%B1%20Kocaelililerin%20kullan%C4%B1m%C4%B1na%20sunmu%C5%9F%20oldu>.
- [9] Kocaeli Büyükşehir Belediyesi". "Büyükşehir’den Pandemiye 238,6 Milyonluk Destek". son güncelleme 8 Aralık 2020. <https://www.kocaeli.bel.tr/tr/main/news/baskan/18/buyuksehirinden-pandemide-2386-milyonluk-destek/37471>.
- [10] Kraft, Michael E., ve Scott R. Furlong. *Public Policy: Politics, Analysis, and Alternatives*. Thousand Oaks, CA: SAGE Publication, 2018.
- [11] Piattoni, Simona. “Multi-level Governance: A Historical and Conceptual Analysis”. *European Integration*, 31(2), 2009: 163-180.
- [12] Amirav, Dorit R. ve Gene Higginbottom. “New Emerging Technologies in Qualitative Research”. *Qualitative Report*, 19(26), 2014: 1-14.
- [13] Ritchie, Jane ve Liz Spencer. “Qualitative Data Analysis for Applied Policy Research”. *Analyzing Qualitative Data*. der. Alan Bryman ve Robert G. Burgess, New York: Routledge, 2002: 173–194.
- [14] Türkiye Cumhuriyeti Kocaeli Valiliği. “Kocaeli İl Umumi Hıfzıssıhha Kurul Kararı 2020/120”. Son güncelleme 13 Kasım, 2020. <http://www.kocaeli.gov.tr/kocaeli-il-umumi-hifzissihha-kurul-karari-2020120#>.
- [15] Türkiye Cumhuriyeti Kocaeli Valiliği. “Kocaeli İl Umumi Hıfzıssıhha Kurul Kararları 2020-22”. Son güncelleme 8 Nisan, 2020. <http://www.kocaeli.gov.tr/kocaeli-il-umumi-hifzissihha-kurulu-kararlari#>.
- [16] Türkiye Cumhuriyeti Kocaeli Valiliği. “Kocaeli İl Umumi Hıfzıssıhha Kurul Kararı 2020/122”. Son güncelleme 17 Kasım, 2020. <http://www.kocaeli.gov.tr/kocaeli-il-umumi-hifzissihha-kurul-karari-2020122#>.
- [17] Türkiye Cumhuriyeti Kocaeli Valiliği. “Kocaeli İl Umumi Hıfzıssıhha Kurul Kararı 2020/124”. Son güncelleme 18 Kasım, 2020. <http://www.kocaeli.gov.tr/kocaeli-il-umumi-hifzissihha-kurul-karari-2020-124#>.



- [18] Türkiye Cumhuriyeti Kocaeli Valiliği. “Kocaeli İl Umumi Hıfzıssıhha Kurul Kararı 2020-15”. Son güncelleme 1 Nisan, 2020. <http://www.kocaeli.gov.tr/kocaeli-il-umumi-hifzissihha-kurul-kararlari-2020-15#>.
- [19] Türkiye Cumhuriyeti Kocaeli Valiliği. “Kocaeli İl Umumi Hıfzıssıhha Kurul Kararı 2020/21”. Son güncelleme 5 Nisan, 2020. <http://www.kocaeli.gov.tr/kocaeli-il-umumi-hifzissihha-kurul-kararlari-2020-21#>.
- [20] Türkiye Cumhuriyeti Kocaeli Valiliği. “Koronavirüs İle Mücadelede Önemli Bir Çalışmayı İlimizde Hayata Geçiriyoruz”. Son güncelleme 6 Nisan, 2020. <http://www.kocaeli.gov.tr/basin-aciklamasi-koronavirus-ile-mucadelede-onemli-bir-calismayi-ilimizde-hayata-gecirmis-olacagiz#>.
- [21] Türkiye Cumhuriyeti Kocaeli Valiliği. “Kocaeli İl Umumi Hıfzıssıhha Kurul Kararı 2020/121”. Son güncelleme 16 Kasım, 2020. <http://www.kocaeli.gov.tr/kocaeli-il-umumi-hifzissihha-kurul-karari-2020121>.
- [22] Yin, Robert K. *Case Study Research and Applications: Design and Methods*. California: Sage Publications, 2009.
- [23] Yin, Robert K. *Qualitative Research from Start to Finish*. New York: Guilford Publications, 2016.

DAHA DAYANIKLI, SÜRDÜRÜLEBİLİR KENTLER İNŞA ETMEK: TÜRKİYE VE AVRUPA YEREL YÖNETİMLERİNİN SALGIN DÖNEMİNDEKİ MÜCADELELERİ

Kemal Kaya* - İskender Güneş**

GİRİŞ

2019'un ikinci yarısından itibaren tüm dünyada etkisini göstermeye başlayan ve etkileri 2022 yılında da devam eden COVID-19 küresel salgın süreci esnasında yaşanan zorluklar tüm insanlığı etkilemekle beraber etkileri daha çok nüfusu yoğun olan büyük kentlerde kendini gösteren bir biçimde gelişmiştir. Yaşanan bu zorluklar arasında salgının başlangıç noktası olduğu aktarılan Çin'in konu ile ilgili verilerin taşıdığı önem üzerinde durmak gerekmektedir. Buna göre; "Küresel dünya ekonomisi, ticareti, tedarik zinciri ve lojistik hizmetleri ile küresel salgınlar birlikte ele alındığında Çin Halk Cumhuriyeti Devleti ve toplumunun bunların merkezî konumunda olduğunu söylemek yanlış olmayacaktır. Vuhan Şehrinin, Çin Devletinin en önemli üretim merkezlerinden biri ve birçok küresel şirketin tedarikçilerinin merkezi olduğu bilinmektedir." Bu nedenle yaşanan durumun tedarik zincirlerine yapacağı olumsuz etki nedeniyle ekonomik açıdan da beklenmeyen sonuçlara yol açacağına da dikkat çekmek gerekmektedir.

Halka en yakın hizmet birimi olma özelliğini taşıyan kent yönetimlerinin bu süreçte konumları ve görevleri gereği daha fazla sorumluluk aldıkları görülmekte-

* Pendik Belediyesi, kkaya14@hotmail.com

** Marmara Belediyeler Birliği, iskender34gunes@gmail.com

dir. Salgın krizinden en çok kentlerin etkilendiği ve benzeri görülmemiş kentsel zorluklarla uğraştıkları bir süreç yaşandı. Birçok yerel işletme, mağaza vb. mekânların iflasla karşı karşıya kalmasıyla birlikte işsizlik arttı, dolayısıyla sosyal hizmetler ve gelir desteği talebindeki ani artış hat safhaya ulaştı. Dünya kentleri pandeminin sonuçları ile nasıl başa çıkılacağı, yapılan yerel hizmetlerin yeniden uyarlanması ve yeni teknolojilerin kullanılması, sosyal hizmetler konularında alınan acil tedbirler ile sürdürülebilir ve kapsayıcı modellere dayalı kurtarma planları hazırlamaya başladılar. Evlerinde kapalı insanlar için yeterli sağlık hizmeti sağlamadan yalnızlıkla mücadele etmeye kadar, krize karşı daha sosyal ve insani temelli bir yanıt vermek zorunda kaldı. Böyle bir ortamda tüm dünya kentleri, fiziksel mesafenin sosyal mesafeye dönüşmesini önlemek üzere yorulmadan çalıştı. Bununla birlikte, dijital inovasyonun önemli bir araç olduğu kanıtlandı ve kentler en savunmasız grupların internete erişimi ve dijital hizmetlerden en iyi biçimde yararlanma becerilerini sağlamaya çalıştı. Birçok çalışan ve öğrenci salgının başlamasından bu yana uzaktan çalışmaya ve eğitim almaya başladılar.¹ Dijital teknolojilerin sosyal eşitsizlikleri her zamankinden daha güçlü bir biçimde betimlediği gerçeğine de tanık olundu. Kaliteli internet ve dijital okuryazarlığa erişimin varlığı veya eksikliği, mevcut eşitsizliklerin azalmasına veya artmasına yol açtı. Dijitalleşmenin oynadığı bu rol, eğitim, sosyal hizmetlere erişim, istihdam olanaklarının yanı sıra evde veya hastanelerde tecrit edilen sevdiğimizle birlikte olma veya iletişim halinde olma olasılığımızı da her zamankinden daha açık hale getirdi. Kentlerin önündeki yolun uzun ve belirsizliklerle dolu olması aynı zamanda tüm dünyaya fayda sağlayabilecek olumlu ve sürdürülebilir bir kentsel geleceği yeniden inşa etme fırsatını da görmeyi sağlamıştır. Bunun da ötesinde hiçbir ülkenin veya kentin ortaya çıkan bu eşi benzeri görülmemiş krize tek başına cevap vermesinin mümkün olmadığı da anlaşılmıştır. Gelinen bu süreçte yerel, ulusal ve global aktörlerin bir arada hareket etmesinin sağlanmaya çalışıldığı gözlenmektedir. “COVID-19 ve benzeri pandemiler hayatın bir gerçeği olarak görüldükçe ve algılanan tehditler ulusal güvenlik doktrinleri kapsamına dâhil edildikçe, pandemilere karşı mücadelede devlete, merkezi ve eşsiz bir yapı olarak daha fazla ihtiyaç duyulacaktır. Sağlık hizmetleri, güvenlik

¹ Ünal, Merve. Nermin Bulunuz. (2020). Covid-19 Salgını Dönemi Uzaktan Eğitim Çalışmaları ve Sonraki Süreçle İlgili Fen Bilimleri Öğretmenlerinin Görüş ve Önerileri, Milli Eğitim, Cilt: 49, Özel Sayı/2020, Sayı: 1, s.346

ve refah sağlayıcısı olarak devlet, küresel ve ulusal tüm salgınlarda tek başına ve en ön safta yer almaktadır. Dünya Sağlık Örgütü (DSÖ) ve Avrupa Birliği (AB) gibi uluslar üstü kurumların bu dönemde yetersiz ve etkisiz kalması göz önünde bulundurularak, kendi kendine yeterlilik fikri ile güçlü devletler arasındaki bağlantı kuvvetlenecektir”.² Aynı zamanda kent yönetimlerinin sosyo-ekonomik krizin aşılmasına katkı sağlayan insan merkezli bir dijital geçiş için daha net bir yol haritası ile bu krizden çıkılabileceği konusunda görüşlerinin belirlediği de anlaşılmaktadır. Bu süreçte, yaşanan salgın krizinin getirdiği güçlüklerle beraber olumlu değişimlere de yol açtığı büyük bozulmanın, geleceğe yönelik kentsel vizyonların kalbinde yer alan bazı eğilimleri hızlandırdığı da dikkatlerden kaçmamaktadır. Örneğin; yeni bisiklet yollarına yatırımların yapılması, daha yürünebilir, araçsız alanlar oluşturulması ve daha iyi hava kalitesi ve karbon emisyonlarında keskin bir düşüşün yanı sıra çevrimiçi çalışma ve kamu hizmetlerinin elektronik ortamlarda sunulması gibi iyileştirmeler yaşanmaktadır. Dolayısıyla, kentsel yaşamda insanlar için daha iyi kullanılan bir kentsel mekânın sadece arzu edilir değil, aynı zamanda uygulanabilir olduğu da gözlenmektedir. Kentlerin toparlanma sürecinde liderlik göstermeye devam etmesi ve bu krizi sürdürülebilir değişime dönüştürmek üzere yenilikçi projelere yatırım yapmaları gerekmektedir. Daha yenilikçi olmak ve daha yeşil, dijital, döngüsel ve sosyal hizmetlerin karşılanmasında yeni iş modelleri geliştirmek üzere yerel yönetimlerin, işletmelerin, kurumların ve STK'ların ortak çalışmaları yapması yerinde olacaktır.

Yerel Yönetimler krizi yönetmede liderlik ve virüsü denetim altına almaya yardımcı olmak üzere ön cephede dayanışma göstermişler ve krizin insanlar üzerindeki olumsuz etkisini azaltmak üzere proaktif önlemler olarak bütçelerini derhal, yeniden bu tür zorluklarla savaşmaya tahsis ederek sorumluluklarını yerine getirmeye çalışmışlardır.³Belediyelerin, günümüzde karşılaştıkları sorunlara karşı kapsayıcı bir iyileşme için temel öncelik olarak sosyal yatırım programları ve bütçeleri güçlendirilmelidir. Bu ise yerel düzeyde sosyal altyapının ve sosyal hizmetle-

² Ulutaş, Ufuk. (2020). Editörün Notu COVID-19: Ne Beklemeli?, COVID-19 Sonrası Dünya: İşbirliği mi Rekabet mi?, s.20.

³ İzci. İnan, (2020). COVID-19 Salgını ve Belediyelerde Risk Yönetişiminin Önemi, İstanbul Politik Araştırmalar Enstitüsü, <https://www.istanpol.org/post/covid-19-salg%C4%B1n%C4%B1-belediyelerde-risk-y%C3%B6neti%C5%9Fiminin-%C3%B6nemi>, 22 Ocak 2022

rin daha fazlasını geliştirme imkânına sahip olmalarına destek olacaktır. Covid-19 krizi sırasında ulusal hükümetlerin yaptıklarından ayrı olarak, yerel yönetimler de ön alıcı önlemler olarak doğru araçlar ile bu krizde insanları ve yerel ekonomileri desteklediler ve krizi yönetmede en ön saflarda yer aldılar.⁴ Dünya üzerindeki birçok kentin, duruma müdahale etme üzere genellikle yenilikçi modellerle uygulamaya aldıkları hizmetlerine örnekler olarak; Araç trafiğini azaltmak üzere kaldırımlar genişletildi ve yeni bisiklet şeritleri oluşturuldu, buna paralel olarak güvenlik için araçlara 30 km, 20 km vb. / s hız sınırları getirildi, daha az trafik ve kirlilik için “15 dakikalık kent” fikirleri geliştirildi, yapay zeka uygulamaları geliştirilerek asansörlerde teması en aza indirecek tuş kullanımı yerine sesli komutla çalıştıran teknolojiler kullanıldı, Sağlık otoriteleri tarafından önerilen koruma ve hijyen önlemlerini içeren internet siteleri kurdular, sağlık çalışanları kent içi toplu taşımadan ücretsiz olarak faydalandırıldı, Vatandaşlar için psikolojik destek hatları oluşturuldu, Engelliler için özel yardım hatları oluşturuldu, Herkesin son gelişmeleri ve tavsiyeleri takip edebilmesini sağlamak üzere otomatik, sesli transkripsiyon ve işaret dili gibi çeşitli araçlar sunuldu, Sağlık çalışanlarının ve hizmet sağlayıcıların çocukları için gündüz bakım hizmetleri sağlandı, Gıda alışverişleri, ilaç dağıtımı, yaşlılarla iletişim ve evcil hayvanların bakımı konularında gönüllü faaliyetler için açık platformlar oluşturuldu, Kültürel online platformlar hizmete alındı, Aile içi şiddet için çeşitli önlemler alındı.⁵ Bunun üzerine bilinen ve şüpheli vakalar için özel bir telefon hattı ve e mail adresi oluşturdu. Evlerinden ayrılmak isteyen kadınlar için özel barınma yerleri oluşturuldu. Evsiz bireyler için kent mutfakları oluşturuldu ve günlük sıcak yemek hizmeti sağlandı,⁶ Müze, fotoğraf sergileri vb. gibi hizmetlerin sağlandığı çevrim içi online platformlar oluşturdu,⁷ Gençleri, evlerinde kaldıkları süreler içinde deneyimlerini paylaşmak için ödüllü ev tabanlı kısa filimler

⁴ Yaman, Fatih Turan. “Küresel Salgın Covid-19 ve Küreselleşme Kültürü”, Covid-19: Küresel Salgının Siyasi, Sosyal ve Ekonomik Yansımaları, s.288

⁴ Genç, Fatma Neval. "Kriz Yönetimi ve Kamu Yönetiminde Uygulanabilirliği", <https://dergipark.org.tr/en/download/article-file/875923>, 23 Haziran 2021

⁵ Ünal, Burcu. Leyla Gülseren.(2020). COVID-19 Pandemisinin Görünmeyen Yüzü: Aile İçi Kadına Yönelik Şiddet, Klinik Psikiyatri Dergisi, DOI: 10.5505/kpd.2020.37973, Cilt: 23 Ek: 1 - 2020

⁶ “Bakan Selçuk: “Koronavirüsle Mücadele Kapsamında Evsizlere Konaklama Projesi Başlıyor”, <https://www.aile.gov.tr/haberler/bakan-selcuk-koronavirusle-mucadele-kapsaminda-evsizlere-konaklama-projesi-basliyor/>, 15 Ocak 2022

⁷ “Salgın ve Sanat Sanal Müze Pratikleri”, <https://www.peramuzesi.org.tr/blog/salgın-ve-sanat-sanal-muze-pratikleri/1537>, 12 Ocak 2022



yapmaları istenerek evde kalmaları özendirildi. Yaşlı ve evlerinde karantınada kalan kişilerin çöp gibi atıklarının taşınması ve günlük ihtiyaçları için bir gönüllü platformlar oluşturuldu, Gençlerin ve çocukların sanat yoluyla eğlenmesini ve umutlu kalmalarını sağlamak üzere resim yarışmaları düzenlendi, Belediye işlerini yapan firmalar ve kentlerde hayati faaliyetler sürdüren firmaları desteklemek üzere destek önlemleri aldı, Birçok belediye esnaflara destek için reklam vergilerini azalttı veya ödemededen muaf tuttu, Vatandaşların birbirleriyle temasını azaltmak için bazı önemli güzergâhlarda alternatif ve güvenli bisiklet yolları açıldı, Belediye mülklerini kullanan kulüpler veya derneklere kira muafiyeti getirildi, Dijital müzik dersleri platformları oluşturuldu, İmkânı kısıtlı olanlar ve esnafların sıkıntılarını azaltmak için yardım bütçeleri oluşturuldu, Mülteci ve göçmenler için mobil rehber hazırlandı, İnşaat izinleri, planlama ve e-hizmetler için haber bilgi ve tavsiyeler sağlayan 7/24 çevrim içi iletişim ile hizmetler verildi, Çevrim içi online spor uygulamaları başlatıldı, Kent'deki herkesin ulaşabileceği uzaktan eğitim modelleri hizmete sunuldu ve düşük gelirli için dizüstü bilgisayarlar temin edildi, Küçük esnaflar için dijital pazarlama, internette reklam, web analitiği, perakende satış teknikleri vb. konularda kurslar düzenlendi, Caddelerde oyun sokakları adı verilen ilginç bir uygulamalar gerçekleştirildi, Kent'deki tüm kamusal alanlara ilaçlama ve dezenfeksiyon çalışmaları yapıldı, Sokakta yaşayan ve salgın nedeniyle desteğe daha fazla ihtiyaç duyan sokak hayvanlarını beslemek üzere mama bırakılmaya başlandı. Yapılan tüm bu çalışmalar, Yerel yönetimlerin en savunmasız insanları korumak ve ihtiyacı olan herkese acil destek sağlamak üzere hızlı hareket edebildiğini göstermiştir.

1. BARINMA VE KAMUSAL YAŞAM KOŞULLARININ İYİLEŞTİRİLMESİ

Kentsel planların yeniden düşünmenin zamanından hareketle; akla gelen sorulardan bazıları şunlardır: Yirminci yüzyılda kentler arabalar için tasarlanmış gibi görünüyordu, ancak Covid salgının da öğrettikleriyle beraber yirmi birinci yüzyılda amaç, insanlar için kentler inşa etmek mi olmalı? Akıllı, sürdürülebilir, yaşanabilir, sağlıklı, daha yeşil, döngüsel ekonomiyi tercih eden kentler inşa etmek için mi çalışmalıyız?



Kriz zamanlarının ilginç olan kısmı, krizden herkes farklı şekillerde etkilendi ve yaşama şeklimizi değiştirdi. Örneğin, konut ve ev ofis geliştirme şekli buna örnek verilebilecektir. Bazı insanlar, büyük evlere ya da kent merkezlerinden daha uzak yerlere ve daha geniş binalara taşınarak, daha yoğun bir aile hayatının tadını çıkarırken, büyük ölçüde ev ofislerinden çalışırken zorlukları iyi bir biçimde atlattı. Barınma koşullarını değiştiremeyen ve uzaktan çalışmanın avantajlarını kullanamayanlar ise pandemiden çok daha fazla zarar gördü. Bu durum kent çeperlerinin yükselişi ve kent merkezinin çöküşü olarak öngörülebilir. Öte yandan, özellikle kentlerde bisiklet satışlarında büyük bir artış olduğu ve birçok kişinin şehri dolaşmak üzere dört yerine iki tekerlekli araçları tercih ettiği görülmektedir. Öte yandan Covid-19 krizi aynı zamanda kamusal alanların yenilenmesi ile kent hizmetlerini değiştirmek ve daha yeşil kentler oluşturmak ve yeşil alanlara erişim için bir fırsat olmuştur.⁸ Bütün bunlar, sürdürülebilir ve döngüsel kalkınmanın temel kurallarına uygun müdahalelerle gerçekleştirilmelidir. Birçok kent, hareketlilik tarafında, ortalama trafik hız sınırını 30 km/s'ye düşürdü ve kent merkezlerine kilometrelerce bisiklet şeritleri eklediler. Yeni yayalaştırılan alanlarda, kent mobilyaları kurmak da dâhil olmak üzere insanlara daha fazla alanlar sunuldu. Ayrıca kafe ve restoranların ekonomik toparlanmalarına yardımcı olmak üzere kaldırımlara ve meydanlara açık teraslar kurmalarına izin verildi, şirketlerini dijitalleştirmek için eğitimler verildi. Bununla birlikte, not edilmesi gereken bir şey, bu önlemlerin çoğu yalnızca kısa vadeli olarak tasarlandı fakat daha kalıcı etkinin muhtemelen hareketlilik ve yaya- lara ve bisikletçilere daha fazla alan verilmesiyle ilgili olacağı öngörülmektedir.

Brüksel Planlama Ajansı, kentlerdeki yoğunluğun ve trafiğin, Covid-19 pandemisinin yayılmasında bir rol oynayıp oynamadığı ve katkıda bulunan öteki nedensel faktörleri analiz eden bir araştırmada, pandeminin kentleri sert vurmasının nedeni kentlerdeki yoğun nüfus ve yoğun trafik kaynaklı olduğunun bilinen bir gerçek olduğunu açıklamıştır.⁹ Öte yandan, Avrupa Mekânsal Planlama Gözlem Ağında(ESPON)¹⁰ proje yürütücüsü olan Prof. Dr. Sebastien Bourdin ise, Fran-

⁸ Varol, E. , Öksüz, A. M. "Kamusal Alanların Mekân Kalitesi ve Salgın İlişkisi: Covid-19 ve Etkileri". YDÜ Mimarlık Fakültesi Dergisi 3 (2021), 32

⁹ "News Covid-19, an urban disease?", <https://eurocities.eu/latest/covid-19-an-urban-disease/> , 20 Ocak 2022

¹⁰ https://ec.europa.eu/regional_policy/en/policy/what/glossary/e/espon, 22 Ocak 2022

sa'yı örnek göstererek, Fransa'nın son yıllarda kırsal alanlardaki bazı kamu hizmetlerini kapattığını, bu sebeple hastane yataklarının mevcudiyetinin azalması ve kurumların kalitesi ölüm oranının yüksek olduğunun nedeni olduğunu açıklamış, dolayısıyla kamu hizmetlerindeki düşüşün virüsün hem yayılımının hem de şiddetinin başka belirleyici faktörleri arasında olduğunu belirtmiştir.¹¹ Pandeminin sebep olduğu kriz ortamında genişleyen ev-ofis fenomenisi nedeniyle, genel olarak dünya kentlerin çoğu, uygun fiyatlı konut eksikliği sorunuyla karşı karşıyadır. Öte yandan milyonlarca metrekarelik ofis alanları boş kalma durumuyla karşı karşıya kalmıştır. Bu koşullar altında, kazan- kazan durumundan yola çıkarak mevcut ofis alanlarının alternatif kullanımları konut geliştiricileri için ekonomik olarak cazip hale gelebilir. Bu potansiyel kentler için ofis binalarının uyarlanabilir yeniden kullanımı, 15 dakikalık kent vizyonunun uygulanmasını sağlayarak, konutları kent merkezlerine geri getirme imkanı sunabilir. Öte yandan bu tür potansiyel avantajlara rağmen dönüşümlerle ilgili imar düzenlemeleri gibi engellerde yeniden revizyon gerektirmektedir. Ekonomik İşbirliği ve Kalkınma Örgütü (OECD) eski Genel Sekreteri Angel Gurría, Mayıs 2021 de gerçekleştirilen Avrupa Sosyal Ekonomi Zirvesi'nde, Avrupa Birliği ülkelerinde GSYİH'nın %68'ini sosyal ekonominin oluşturduğunu ve son 50 yılda, ulusal ve yerel düzeylerde sosyal ekonominin önemli ölçüde genişlediğini, istihdam yaratma ve ekonomik faaliyetlerin itici gücü olan bir etkiye sahip olduğunu belirtmiştir. Ayrıca Sosyal Ekonominin özünü oluşturun dayanışma, işbirliği ve sorumluluk değerlerinin değişimin itici gücü olması gerektiğinin altını çizmiştir.¹²

Bazı kentlerde, kentsel planlama konularını ele almanın bir yolunu bulan yeni planlama kavramları tanıtılıyor: kompakt kent, süper bloklar, 15 dakikalık kent, araçsız kent veya bunların bir kombinasyonu şeklinde. Bu girişimlerin olası etkilerinden bazıları şu şekilde açıklanmaktadır. Kompakt kentler, daha yüksek yerleşim yoğunluğu, daha kısa seyahat mesafeleri ve daha fazla çeşitlilik ile karakterize edilir. Genişleyen kentlere göre daha düşük CO2 emisyonlarına sahipler ve daha çeşitli arazi kullanımı, daha kısa yolculuklar ve daha sağlıklı hareketlilik fırsatları nedeniyle daha sağlıklılar. Örneğin; Paris'in 15 dakikalık kent projesi. İş, okul, eğ-

¹¹ "Applied Research Projects", <https://www.espon.eu/applied-research>, 20 Ocak 2022

¹² "Has the Covid19 pandemic made us believe in Social Ecosystems? ", <https://eurocities.eu/latest/has-the-covid19-pandemic-made-us-believe-in-social-ecosystems/> , 10 Ocak 2022



lence ve başka etkinliklerin tümüne evden 15 dakikalık yürüme mesafesinde ulaşılabilen 15 dakikalık kent modeli gündeme geldi.¹³ Bu model, kentlerin oldukça radikal bir biçimde yeniden düşünülmesini gerektirecek ve muhtemelen eşitsizlikleri azaltacaktır, çünkü model, hâlihazırda kullanılan sosyoekonomik statüye göre konut imar modelini sürdürmek yerine farklı nüfus gruplarını karıştırmayı içermektedir. Ayrıca uzun mesafeli seyahat ihtiyacını azaltacak ve böylece CO2 emisyonlarını, hava kirliliğini ve gürültü seviyelerini azaltacaktır. Başka bir örnek model; Araçsız kent. Hamburg, kısmen iklim krizini ele almak üzere 2034 yılına kadar arabasız olmayı planlıyor.¹⁴ Araçsız kentler, gereksiz motorlu trafiği azaltır, aktif toplu taşımaya kolay erişim sağlar. Hava kirliliğini ve gürültü seviyelerini azaltır, fiziksel aktiviteyi artırır ve yeşil alanlar için alan oluştururlar. Başarılı bir örnek olarak, araçların olmadığı ve sürdürülebilir konutların bulunduğu Almanya'nın Freiburg kenti incelenebilir.¹⁵ Tüm bu yeni kentsel modellerin ortak noktası, ulaşım planlama piramidini tersine çevirerek planlamacıların arabalara öncelik vermek yerine toplu taşıma, yürüyüş ve bisiklete öncelik vermesidir.

Bisiklet ağlarını genişletmek ve buna bağlı olarak bisiklet hızlarını artırmak, motorlu trafiği ve CO2 emisyonlarını azaltmanın ve aktif hareketliliği artırmanın bir yoludur.¹⁶ Fiziksel aktivitede ortaya çıkan artış, insanların sağlığını da iyileştirir. Aktif hareketlilik, spor salonuna gitmek üzere genellikle yeterli zamanları olmadığı için, insanlara günlük işe gidip gelirken fiziksel aktiviteyi günlük yaşamlarına dâhil etme fırsatı verir. Bisiklet şeritlerinin oluşturulması ve genişletilmesinde büyük ilerleme kaydedilmiştir, ancak bunlar yalnızca güvenli olduklarında ve bir ağın parçası olduklarında işe yarayacaktır.¹⁷ Tüm bu kavramların önemli yönü, daha iyi bir yaşam beklentisinin nasıl sağlanacağıdır. Pandemi sırasında birçok insan evde

¹³ Görsoy, Oğuzhan, and Uğur SADIÖĞLU. 21. Yüzyılda Kente İlişkin Olarak Ortaya Çıkan Yeni Kavramlar, Ankara Üniversitesi SBF Dergisi (September 14, 2021): doi:10.33630/ausbf.995115. s.12-13

¹⁴ Nuwer. Rachel. "Hamburg Plans to Become Car-Free By 2034", <https://www.smithsonianmag.com/smart-news/hamburg-plans-become-car-free-2034-180949780/>, 12 Ocak 2022

¹⁵ Yazman, Derya. "Temiz enerjinin başkenti: Freiburg", <https://www.arkitera.com/haber/temiz-enerjinin-baskenti-freiburg/>, 15 Ocak 2022

¹⁶ Şehir İçi Bisiklet Yolları Kılavuzu, Çevre ve Şehircilik Bakanlığı, İstanbul, (2017), , http://www.cevresehirkutuphanesi.com/assets/files/slider_pdf/w3ME4ihvFiXX.pdf, 22 Ocak 2022, s.7

¹⁷ "Post-COVID-19 Cities: New Urban Models to Make Cities Healthier", <https://www.isglobal.org/en/healthisglobal/-/custom-blog-portlet/post-covid-19-cities-new-urban-models-to-make-cities-healthier/4735173/0>, 10 Ocak 2022

çalışmaya başladı ve bu durum işe gidip gelme ihtiyacını ve dolayısıyla hava kirliliğini ve CO2 emisyonlarını azalttı. Soru, bu eğilimin devam edip etmeyeceğidir, ancak haftada en az birkaç gün bile evden çalışmayı özendirmeliyiz. Öte taraftan, e-ticaret (online satın alma) çarpıcı bir biçimde büyüyor ve bu durum, yerel mağazaların kapanmasına, uzun vadede ölü alışveriş caddelerinin oluşmasına ve kısa vadede ev alışverişlerinin bir sonucu olarak artan trafik ve kirliliğin artmasına neden olabilir. Caddeleri yayalaştırmak ve trafiği azaltmak perakende satışları artırmanın iyi yollarıdır. Bu görüş kent ekonomisini desteklemek üzere bir çözüm önerisi olabilir.

Hava kirliliği ve CO2 emisyonlarını azaltmak üzere akla gelen bir başka çözüm, yeşil alanların çoğaltılmasıdır. Sadece parklar gibi yeni yeşil alanların yaratılmasına değil, sokaklarımıza daha fazla bitki örtüsünün getirilmesine de ihtiyaç var. Isı adası etkilerini azaltacak ve CO2 tutulmasına ve daha iyi sağlığa katkıda bulunacak daha fazla ağaç dikmemiz gerekiyor. Ayrıca, Avrupa Yeşil Anlaşması,¹⁸ şehirleri daha verimli ve sürdürülebilir hale getirmek için daha iyi kentsel ve ulaşım planlaması yoluyla kentlerimizi karbon nötr, daha yaşanabilir ve daha sağlıklı hale getirmeyi amaçlayan kapsamlı bir yol haritası sunmuştur ve büyük bir fırsat sunuyor.

2. YURTDIŞINDAKİ BELEDİYELERİN SALGINLA MÜCADELESİ

Salgının başka şehirlere yayılmasını da önlemek amacıyla şehirler ve ülkeler arası yolcu trafiği kapatılmış, hava ve kara yolu taşımacılık şirketlerinin faaliyetleri durdurulmuştur. Bazı işyerleri de bu süreçteki talep yetersizliği nedeniyle kendilerini kapatmışlardır. Bu önlem her ne kadar hastalığı durdurmak için gerekli olsa da tüm dünyada milyonlarca insanı işsiz duruma düşürmüştür.¹⁹ Yaşanan bu gibi olumsuz durumların üstesinden gelmek için başka ülkelerin yerel yönetimleri de bir dizi önlem almışlardır. Bu önlemler kimi zaman kalıcı etki bırakmak üzere çalışılan önlemler olmuş kimi zaman da geçici çözümler şeklinde gerçekleşmiştir. Bu çalışmalara dair aşağıdaki kent yönetimlerinin faaliyetleri örnek gösterilebilir.

¹⁸ https://ec.europa.eu/clima/eu-action/european-green-deal_en, 22 Ocak 2022

¹⁹ Turan, İsmail. "Covid-19 Ekseninde Sosyo-Ekonomik Değişim ve Beklentiler", Covid-19: Küresel Salgının Siyasî, Sosyal ve Ekonomik Yansımaları, s.207



Barselona Belediyesi tarafından COVID19 salgınında özellikle dar gelirli ailelerin barınma haklarını güvence altına alabilmek için kira ödemelerinde devlet yardımlarına ek olarak 2,5 milyon avroluk bir belediye katkısı yapılmıştır.²⁰ Barselona şehri ekonomik ve sosyal dokunun yenilenmesini ve aynı zamanda şehrin ekonomik olarak canlandırılmasını amaçlayan bir dizi önlemin uygulanmasıyla “Barselona Asla Durmaz”/“Barcelona Never Stops” adlı bir ekonomik toparlanma projesi kurdu. 2021 yazına kadar süren olan plan, Barselona'yı daha dirençli bir kent haline getirmek üzere yeni iş modellerini özendirmeyi, yerel tüketimi teşvik etmeyi, istihdamı korumayı ve artırmayı ve şehrin uluslararası itibarını yeniden canlandırmayı hedeflemekteydi. Bu hedeflere ulaşmak için, kent aşağıdaki alanlarda bir dizi önlem almıştır: hibeler ve finansman, kapasite geliştirme, tanıtım ve iletişim, ekonomik araçlar ve mevcut mevzuatın uyarlanması gerektiği belirtilmektedir.²¹ Bilbao (İspanya) şehri sosyal uyum, ekonomik toparlanma, istihdam ve kültür için 50'den fazla önlem içeren bir planı (Bilbao Aurrera) onayladı. Kent Konseyi'nin doğrudan katkı sağladığı 15 milyon Euro'luk toplam bütçeyle, üç özel alana hitap edecek: 2,2 milyon Euro'dan fazla olan Sosyal Uyum; Ekonomi ve İstihdam 11,4 milyon Euro'dan fazla; ve Kültür 1,3 milyon Euro'dan fazladır. Ekonomik alanda, ana önlemler iki yönde tasarlanmıştır. Bir yandan, mali alanda, örneğin teraslarda (%75), çöplerde (%95) veya taksilerde olmak üzere toplam 3 milyon Euro değerinde belirli vergi ve harçlar düşürülecek. Öte yandan Bilbao, ticaret, otel ve turizmde tüketimi özendirmek üzere 2,5 milyon Euro değerinde tahvil oluşturacak.²² Helsinki Belediyesi tarafından yapılan yardımlar dikkat çekmektedir. Belediye hizmet sınırları içerisinde evsizler için kentin 9 farklı bölgesinde gıda dağıtım noktası oluşturularak; gıda yardımlarına destek verilmeye çalışmıştır. Ayrıca, COVID-19 salgınıyla ilgili doğrudan soruları çözmek üzere; günlük ihtiyaçlara yardımcı olmak; aile rehberliği; eğitim sorunları; engelli genç yetişkinler için kısa süreli gözetim ve bakım sağlamak; ücretsiz yemek dağıtmak; mobil cihazların kullanımı ile ilgili yardım sağlamak gibi çözümler üretilmiştir.²³

²⁰ “Measures To Combat Covid-19 In Barcelona” <https://www.barcelona.cat/covid19/en/measures-combat-covid-19-barcelona>, 10 Ocak 2022

²¹ Barcelona Never Stops, <https://www.barcelona.cat/reactivacioeconomica/en>, 10 Ocak 2022

²² “Bilbao Aprueba Un Plan Para La Cohesión Social, La Reactivación Económica, El Empleo Y La Cultura De 15 Millones De Euros Con Más De 50 Medidas De Carácter Excepcional”, https://www.kulturklik.euskadi.eus/z12-detalle/es/contenidos/noticia/2020050811512418/es_def/index.shtml, 14 Aralık 2021

²³ “Interview with Jan Vapaavuori, Mayor of Helsinki”, <https://coebank.org/en/project-financing/cebs-response-covid-19/cities-recovery/interview-jan-vapaavuori-mayor-helsinki/>, 14 Aralık 2021

New York Belediyesi, COVID-19 süreci ile beraber kent merkezinde ve metrolarda yaşayan evsiz kişileri, kentin çeşitli bölgelerindeki sığınma evlerine ve otellere yerleştirmiştir. Belediye başkanı Bill de Blasio'nun COVID-19 salgınlarını durdurmak üzere evsiz New Yorkluları kışla benzeri barınaklardan otellere taşıma programının maliyetinin 299 milyon dolar tuttuğunu, kent denetçisine sunulan belgeler göstermektedir²⁴ San Francisco ekonomik olarak toparlanma çabalarında yönlendirmek üzere bir strateji tasarlamak için COVID-19 Ekonomik Kurtarma Görev Gücü'nü topladı. Görev gücü üç ana alan etrafında organize edilecektir: i) işler ve iş desteği (yani KOBİ'ler için); ii) savunmasız nüfus; iii) ekonomik kalkınma. 30'dan fazla üye, görüşmeler, odak grupları, belediye binaları ve anketler aracılığıyla araştırma yürüttü ve Ağustos ayında sunulacak olan genel ekonomik toparlanmaya ilişkin nihai tavsiyeleri hazırlamak üzere binden fazla kişiden dinledi.²⁵ Frankfurt bir kampanya ile yerel mağazalarını tanıtmaktadır. Afişler, basılı ve çevrimiçi reklamlar, yerel işletmelerin ve restoranların reklamını yapmakta veya vatandaşları sayısız teslimat seçeneğinden yararlanmaya özendirilmektedir. Amaç, vatandaşların ve konukların yerel işletmeleri desteklemelerini sağlamaktır.²⁶

Nice (Fransa), COVID-19 sonrası ekonomik toparlanmayı desteklemek üzere bir istihdam anlaşması başlattı. Belediye Başkanı Christian Estrosi, bölgedeki en savunmasız girişimcilere ve kamu yetkililerine ve ayrıca stratejik KOBİ'lere yönelik 3,5 milyon Euro'luk ek bir bütçe açıkladı. Program, ekonomik çekiciliği güçlendirmek üzere turizm ve ticaret gibi en güçlü biçimde etkilenen ekonomik sektörleri, aynı zamanda sanayi ve inovasyonu hedeflemektedir.²⁷ Paris, işletmeleri, kültürel aktörleri ve dernekleri desteklemek için bir plan geliştirdi. Plan, şehri gelecek 5 yıl için bazı taahhütlere tabi tutmaktadır. Buna göre; şehrin 10 hizmet sağlayıcısından 9'u KOBİ olacak; İşletmelere, zanaatkarlara, kültürel girişimlere ve genç

²⁴ “De Blasio’s contract to house homeless in hotels amid COVID-19 hits \$299 million”, <https://nypost.com/2020/10/01/de-blasios-covid-contract-to-house-homeless-in-hotels-hits-299-million/>, 14 Aralık 2021

²⁵ “San Francisco Economic Recovery Task Force (ERTF)”, https://onesanfrancisco.org/sites/default/files/2020-06/CCSF_ERTF_Task%20Force%20Meeting%20%232%2006.11.20_FINAL.pdf, 14 Aralık 2021

²⁶ “Frankfurt – Campaign for local shops”, <https://covidnews.eurocities.eu/2020/06/09/frankfurt-campaign-for-local-shops/>, 15 Aralık 2021

²⁷ “Nice – Pact for jobs”, <https://covidnews.eurocities.eu/2020/06/02/nice-pact-for-jobs/>,

yenilikçi firmalara 6 milyon Euro yatırım yapılacak; 5 milyon Euro turizm sektörünü destekleyecek; ve 4 milyon Euro, sosyal ve dayanışma temelli ekonominin aktörlerini destekleyecektir.²⁸ Paris belediye başkanı, normalde arabalar tarafından kullanılan 50 kilometrelik (30 mil) şeridin bisikletler için ayrılacağını duyurdu. Bunlar arasında avenue de la porte d'Orléans, avenue du Général-Leclerc (güney kesiminde), Étoile tüneli ve Porte Maillot bulunmaktadır. Buna ek olarak, kaldırımlarda büyük insan gruplarının toplanmasını önlemek üzere özellikle okulların çevresinde olmak üzere 30 cadde yalnızca yayalara ayrılmış olacak. Fransa'nın başkentinin kalbinden geçen ana doğu-batı yolu olan Rue de Rivoli, 11 Mayıs'tan itibaren sadece bisikletler için. Otobüsler, taksiler ve teslimat kamyonları hatta acil durum araçları ve engelliler için olanlar gibi sadece bazı araçların bu caddede dolaşmasına izin verilmektedir.²⁹ Milano, hizmetlerde, üretimde ve dağıtımda dijitalleşmeyi özendirmeyi, yerel üretimi ve kaynak yönetimini artırmayı, inşaat sektörünün toparlanmasını desteklemeyi ve sosyal inovasyona ve başlangıçlara yardımcı olmayı içeren kapsamlı bir kurtarma stratejisi olan “Milan 2020: Adaptasyon Stratejisi” geliştirdi.³⁰ Viyana Belediyesi, önümüzdeki yıllarda inşa edilecek 1.000 dairesel 7 yeni belediye konut alanını duyurdu. Yeni binalar, cazip konut ortamlarında yüksek kaliteli ve uygun fiyatlı bir teklif oluşturmak üzere Viyana'nın her yerine yayılacak. Konut projeleri, geleceğin semtlerine yürüme mesafesinde yaya bölgeleri, yeşil alanlar, spor ve kültür tesisleri sunmayı hedefliyor. İnşaatın başlaması 2022 için planlanıyor.³¹ Viyana, işgücü piyasası üzerindeki etkisi nedeniyle COVID-19'dan ciddi biçimde etkilenen gençlere yardım etmeye çalışıyor. Viyana, şu anda işsiz olan 16.000'den fazla gence yardım etmek üzere 17 milyon Euro'luk yatırım yapıyor. Paket, şirket içi mesleki eğitim, yeterlilik pasaportları, kaçırılan zamanı yakalama yardımı ve genç nesle adanmış sağlık, bakım ve BT mesleklerine girme

²⁸ “Les temps forts du Conseil de Paris de mai 2020”, <https://www.paris.fr/pages/suivez-en-direct-le-conseil-de-paris-7805> 15 Aralık 2021

²⁹ “Les temps forts du Conseil de Paris de mai 2020”, <https://www.paris.fr/pages/suivez-en-direct-le-conseil-de-paris-7805> 15 Aralık 2021

³⁰ “Milan 2020 Adaptation strategy” <https://www.comune.milano.it/documents/20126/7117896/Milano+2020.+Adaptation+strategy.pdf/d11a0983-6ce5-5385-d173-efcc28b45413?t=1589366192908> 15 Aralık 2021

³¹ “Vienna – 1000 new municipal apartments” <https://covidnews.euocities.eu/2020/06/05/vienna-1000-new-municipal-apartments/> 15 Aralık 2021

tekliflerini içeriyor.³² Rotterdam okul çocukları ve evsizlere destek için yatırım yapmaktadır. 2,4 milyon Euro'luk bir bütçe, dezavantajlı ailelerden ve bölgelerden gelen 6.000 okul çocuğuna yaz aylarında ek ders ve kurslar sağlayarak geride kalmalarını önlemeye yardımcı olacak. Evsizler hizmetlerine yönelik 20 milyon Euro'luk bir paket, bağımsız konut ve daha iyi yaşam koşullarının yanı sıra, krize acil bir yanıt olarak sosyal mesafeye uyarlanmış 150 evsiz sığınma evine eklenecek olan danışmanlığı destekleyecektir.³³ Milan, kurtarma stratejisinde, dijital araçların gelişmiş kullanımı ve en uygun önlemlerin uygulanması yoluyla yerel kurumlar, temsilciler, kar amacı gütmeyen kuruluşlar, vatandaş dernekleri ve serbest meslek sahipleri dâhil herkesin katılımını sağlamayı planlıyor.³⁴ Londra Belediyesi tarafından sayıları 1000'den fazla olan evsizin merkezdeki otellere yerleştirildiği ve bu hizmet alanına 10 milyon sterline yakın kaynak aktarıldığı belirtilmiştir. InterContinental Hotel Group, Travelodge, Best Western ve Accor Group, otellerinin kullanılmasına izin verdi. Siyah taksi şoförleri ayrıca insanları servisler arasında taşımak üzere gönüllü oldular ve catering şirketi Red Radish, bölge sakinlerine günde üç öğün yemek sağladı.³⁵ Belediye Başkanı London N. Breed San Francisco Birleşik Okul Bölgesi (SFUSD) ile ulusal kar amacı gütmeyen kuruluşlar Education Super Highway ve 1Million Project Vakfı arasında San Francisco'da ev internet erişimi olmayan binlerce öğrenciye bağlantı desteği sağlamak üzere bir ortaklık olduğunu duyurdu. 25 adede kadar WiFi “SuperSpots” dağıtımı sağlandı. Bu uygulama uzaktan eğitim alan; öğrenciler için evlerinden ücretsiz ağ bağlantısı sundu.³⁶

³² “Vienna – Education and training for young people”, <https://covidnews.euocities.eu/2020/06/10/vienna-education-and-training-for-young-people/> 20 Aralık 2021

³³ “Rotterdam – Investing in the future”, <https://covidnews.euocities.eu/2020/06/18/rotterdam-investing-in-the-future/> 20 Aralık 2021

³⁴ “Milan 2020 Adaptation strategy”, <https://www.comune.milano.it/documents/20126/7117896/Milano+2020.+Adaptation+strategy.pdf/d11a0983-6ce5-5385-d173-efcc28b45413?t=1589366192908> 20 Aralık 2021

³⁵ “More than 1000 London rough sleepers now able to self-isolate” <https://www.london.gov.uk/press-releases/mayoral/1000-rough-sleepers-self-isolate-in-hotels> 20 Aralık 2021

³⁶ “Mayor London Breed Announces Partnership to Increase Free Internet Access to Support Distance Learning” <https://sfmayor.org/article/mayor-london-breed-announces-partnership-increase-free-internet-access-support-distance> 20 Aralık 2021

3. TÜRKİYE'DEKİ BELEDİYELERİN SALGINLA MÜCADELESİ

Adana Büyükşehir Belediyesi, İl sınırları içerisinde yaşayan çiftçilere ve balıkçılara, dekar başı ve tekne başına nakdi hibe yardımı sağlandı.³⁷ Ankara Büyükşehir Belediyesi, COVID-19 ile ilgili temel bilgilendirme ve kentteki genel önlemlere yönelik duyuruları, toplu taşıma ve metro araçlarında bulunan ekranlarda yayımlandı ve paylaşıldı.³⁸ Büyükşehir kendi kiracılarından kira alımını erteledi ve esnafın yanında olduğu belirtildi.³⁹ Belediye bünyesindeki 869 adet bilgisayar uzaktan eğitime destek hizmetleri kapsamında bilgisayarı ya da interneti olmayan ihtiyaç sahibi ailelerin çocuklarının kullanımına açıldı. İnterneti olmayan kırsal mahallelerdeki öğrencilerin yararlanması amacıyla da Çiçektepe, Esenler, Polatlar mahalleleri fiber altyapı sistemi güçlendirilerek, bu bölgelere internet hizmeti götürüldü.⁴⁰ Antalya Büyükşehir Belediyesi 'Evde Kal Türkiye' kampanyasına destek vererek tüm trafik ışıklarında yeşil ışık yandığında 'Eve Git', kırmızı ışık yandığında ise 'Evde Kal' mesajı verilerek, farkındalık yaratılmaya çalışıldı.⁴¹ Aydın Büyükşehir Belediyesi Kent içi ilaçlama ve temizlik ve meyve-sebze dağıtımı yapılan hallerin dezenfeksiyon işlemleri yapıldı.⁴² Balıkesir Büyükşehir Belediyesi Belediye arazisinde yerli üretim yapılmaya başlandı. Ayrıca üreticilerin tohum bedellerinin yüzde 50'sinin belediye eliyle karşılanması kararı alındı.⁴³ Bursa Büyükşehir Belediyesi Kültür ve Sosyal İşler Daire Başkanlığı Orkestra Şube Müdürlüğü sanatçıları tarafından hafta içi her gün belediyenin kendi internet sayfası üzerinden canlı yayınlarla evde kalanlar için konserler verildi.⁴⁴ Denizli Büyükşehir Belediyesi tarafından

³⁷ "Çiftçilere ve balıkçılara nakdi hibe yardım desteği" https://www.adana.bel.tr/panel/uploads/duyuru_v/dosya/ciftcilere-ve-balikcilara-nakdi-hibe-yardim-destegi.pdf 25 Aralık 2021

³⁸ "Ankara Büyükşehir Belediyesi'nin Faaliyetleri ve Aldığı Önlemler" <https://www.capitalinitiative.org/2020/03/23/measures-taken-for-ankara/?lang=tr> 25 Aralık 2021

³⁹ "Ankara Büyükşehir Belediyesi kiracılarının borçları 2 ay ertelendi", <https://www.cnnturk.com/turkiye/ankara-buyuksehir-belediyesi-kiracilarinin-borclari-2-25-Aralik-2021>

⁴⁰ "Başkan Yavaş'tan çocuklara eğitim desteği". <https://www.ankara.bel.tr/haberler/baskan-yavastan-cocuklara-egitim-destegi/> 25 Aralık 2021

⁴¹ "Trafik ışıkları Antalya'da " Evet Git, Evde Kal" diyor Kaynak: Trafik ışıkları Antalya'da " Evet Git, Evde Kal" diyor", <https://www.turkiyeturizm.com/trafik-isklari-antalyada-ebet-git-evde-kal-diyor-61414h.htm>,

⁴² "Aydın Büyükşehir Belediyesi hallerde hijyeni sağlıyor". <http://aydin.bel.tr/detail/9034/aydin-buyuksehir-belediyesi-hallerde-hijyenisagliyor>, 25 Aralık 2021

⁴³ "Büyükşehir, üreticilere desteği artırdı". <https://www.balikesir.bel.tr/haberler/buyuksehir-ureticilere-destegi-artirdi> 25 Aralık 2021

⁴⁴ "Evde konser zamanı. 12 Eylül 2020 tarihinde <https://www.bursa.bel.tr/evde-konser-zamani/haber/28876>

sokağa çıkma yasakları nedeniyle 23 Nisan Ulusal Egemenlik ve Çocuk Bayramı kapsamında belediyenin bando takımı, cadde ve sokaklarda marşlar çalarak, vatandaşlara bayram heyecanı yaşatıldı.⁴⁵ Diyarbakır Büyükşehir Belediyesi 20 yaş altı ve 65 yaş üstü vatandaşlara yönelik “Hayat Eve Sığar” temalı ödüllü fotoğraf yarışması düzenledi ve kendi internet sayfası üzerinden yarışmaya yönelik tüm bilgileri paylaştı.⁴⁶ Eskişehir Büyükşehir Belediyesi tarafından Otogar, Katı Atık Enerji Üretim ve Dönüşüm Tesisi gibi kapalı alanlarda, tramvaylar ve otobüsler, duraklar ve bilet gişelerinde her gün dezenfeksiyon çalışmalarını yürütüldü. COVID-19 ile mücadele kapsamında belediye tarafından kent içi mobilyalar düzenli olarak ilaçlandı.⁴⁷ Erzurum Büyükşehir Belediyesi Zabıta birimi, sosyal mesafe kuralları ile maske ve eldiven kullanımı denetimlerini, marketler başta olmak üzere gıda ürünlerinin satışının yapıldığı tüm işletmelerde düzenli aralıklarla yaptı.⁴⁸ Gaziantep Büyükşehir Belediyesi Büyükşehir Belediyesi ve Gaziantep Valiliği işbirliğinde, yeni COVID-19 Sağlık Destek Hattı Çağrı Merkezi kuruldu. Bu merkez, Koronavirüs şüphesi olan vatandaşların kayıtlarını aldı. Yapı, bu amaçla kurulan Türkiye’deki ilk merkez oldu.⁴⁹ Hatay Büyükşehir Belediyesi Zabıta birimi şehir genelindeki cadde ve sokaklarda hijyen, sosyal mesafe ve maske kurallarına yönelik denetimlerini yerine getirdi.⁵⁰ İBB 35 adet ambulans, hasta nakil hizmeti sunmak amacıyla Koronavirüse karşı özel olarak donatıldı.⁵¹ Vatandaşların kaygı düzeyleri için “Psikolojik Danışmanlık Hattı” hizmete açıldı.⁵² İBB İstanbul İl

⁴⁵ 23 Nisan coşkusu Büyükşehir Bandosu ile yaşanacak. <https://www.denizli.bel.tr/Default.aspx?k=haber-detay&id=19681> 25 Aralık 2021

⁴⁶ Büyükşehir Belediyesi evde çekilen en iyi fotoğrafları ödüllendiriyor. <http://www.diyarbakir.bel.tr/haberler/1799-spordaire.html> 25 Aralık 2021

⁴⁷ Eskişehir Büyükşehir COVID-19 eylem planını kararlılıkla uyguluyor. http://cepte.eskisehir.bel.tr/icerik_dvm.php?icerik_id=5676&cat_icerik=1&menu_id=24 25 Aralık 2021

⁴⁸ Büyükşehir denetime yoğunlaştı. <https://www.erzurum.bel.tr/GuncelHaber-buyuksehir-denetime-yogunlasti/29/829727.html> 25 Aralık 2021

⁴⁹ Büyükşehir işbirliğinde kurulan çağrı merkezi için eğitimlere başlandı. 25 Aralık 2021 <https://gaziantep.bel.tr/tr/haberler/buyuksehir-is-birliginde-kurulancagri-merkezi-icin-egitimlere-baslandi>

⁵⁰ Hatay Büyükşehir, korona virüs denetimlerini sürdürüyor. <https://www.haberturk.com/hatay-haberleri/80221999-hatay-buyuksehir-koronavirus-denetimlerini-surduruyor> 25 Aralık 2021

⁵¹ İstanbul Bülteni: İBB dört koldan koronavirüs ile mücadele ediyor. <https://www.ibb.istanbul/Uploads/2020/4/istanbul-bulteni-nisan2020-korona.pdf>, s.7. 25 Aralık 2021

⁵² Pandemi döneminde İBB’den Halk sağlığına psikolojik destek. <https://istanbul39.com/1943-pandemi-doneminde-ibb-den-halk-sagligina-psikolojik-destek> 25 Aralık 2021

Sağlık Müdürlüğü, İstanbul Tabip Odası, çeşitli üniversite ve kamu hastanelerinden doktorlar, psikiyatri uzmanları ve konuyla ilgili yetkin personellerden oluşan bir bilim kurulu kuruldu. İstanbul Yardımlaşma ve Koordinasyon Merkezi oluşturularak; salgınla mücadele sürecinde eylem ve stratejiler için çalışıldı⁵³. İzmir Büyükşehir Belediyesi Meslek Fabrikası kursları bünyesinde günde 60 bin maske üretimi yapıldı.⁵⁴ İzmir Büyükşehir Belediyesi tarafından “COVID-19 Dirençlilik Eylem Planı” hazırlandı. Bu plan İzmir’de pandemi gibi kriz durumlarında önleyici hizmetlerin pandemi gibi durumlarda çalışmam yapılması kapsamında “Kriz Belediyeciliği” anlayışıyla yürütülen faaliyetleri ve pandemi sonrasında yapılacak faaliyetleri izleme ve uyum dönemini de içine alan 3 ana başlık göz önüne alınarak hazırlandı.⁵⁵ K.Maraş Büyükşehir Belediyesi Çarşı, meydan ve piknik alanlarında ilaçlama ve dezenfekte çalışmaları yaptı.⁵⁶ Kocaeli Büyükşehir Belediyesi Evsiz ve ihtiyaç sahibi aileleri, Büyükşehir Belediyesi’nin Barınma, Konaklama ve Sosyal Yardım Merkezinde barınma ihtiyaçları karşılandı. Barınma Merkezi’nde kalan vatandaşların düzenli olarak sağlık kontrolleri yapıldı.⁵⁷ Kayseri Büyükşehir Belediyesi Salgınla mücadele kapsamında sokak hayvanlarına ve ilçelerde yaşayan sapsiz hayvanlara yem ve mama desteği sunuldu.⁵⁸ Ayrıca, günde 2 defa belediyenin internet sitesinden canlı olarak spor desteği verildi.⁵⁹ Konya Büyükşehir Belediyesi “Koronavirüsten Nasıl Korunulur?” içerikli broşürlerle salgından ve öteki virüslere karşı bilgilendirme çalışmaları yapıldı.⁶⁰ Malatya Büyükşehir Belediyesi

⁵³ İstanbul Bülteni: İBB dört koldan koronavirüs ile mücadele ediyor. <https://www.ibt.istanbul/Uploads/2020/4/istanbul-bulteni-nisan2020-korona.pdf>, s.33. 25 Aralık 2021

⁵⁴İzmir Büyükşehir Belediyesi COVID-19 dirençlilik eylem planı. https://www.izmir.bel.tr/CKYuklenen/Covid19DirencilikEylemPlanı_TR.pdf, s.28. 25 Aralık 2021

⁵⁵ İzmir Büyükşehir Belediyesi COVID-19 dirençlilik eylem planı. https://www.izmir.bel.tr/CKYuklenen/Covid19DirencilikEylemPlanı_TR.pdf 25 Aralık 2021

⁵⁶ Büyükşehir’den meydanlara dezenfekte hizmeti. <https://kahramanmaras.bel.tr/haber/2020/03/14/buyuksehirden-meydanlaradezenfekte-hizmeti> 25 Aralık 2021

⁵⁷ Kocaeli Büyükşehir Belediyesi barınma merkezinde sağlık taraması yaptı. <https://www.kocaeli.bel.tr/tr/main/news/haberler/3/barınma-merkezinde-saglik-taramasi/37911> 25 Aralık 2021

⁵⁸ Kayseri Büyükşehir Belediyesi. (2020). Sokak hayvanlarımızı da unutmadık <https://www.tbb.gov.tr/birligimiz/mudurlukler/proje-ve-finansman-birimi/covid-19/belediyelerimizden-covid-19-haberleri/kayseri-buyuksehir-belediyesi-sokak-hayvanlarini-unutmadici> / 25 Aralık 2021

⁵⁹ Kayseri’de Spor A.Ş.’den vatandaşlara canlı spor eğitimi <https://www.hurriyet.com.tr/sporarena/kayseride-spor-a-s-den-vatandaslara-canli-spor-egitimi-41482452>

⁶⁰ Konya Büyükşehir’den Koronavirüs tedbirler https://mehmetzekartilkokulu.meb.k12.tr/icerikler/konya-buyuksehirden-koronavirus-tedbirleri_9435289.html 25 Aralık 2021

Büyükşehir Belediyesi koordinesinde il genelinde 15 büyük tekstil fabrikası, maske üretildi⁶¹. Manisa Büyükşehir Belediyesi tarafından kent merkezindeki tüm camiler, park ve bahçeler, çocuk oyun alanları ve otobüs duraklarında ilaçlama ve dezenfeksiyon çalışmaları yürütüldü.⁶² Mardin Büyükşehir Belediyesi zabıta ekipleri İçişleri Bakanlığı genelgesi uyarınca şehirlerarası otobüs terminalinde HES kodu denetimi gerçekleştirdi.⁶³ Mardin Büyükşehir Belediyesi COVID-19 tedbirleriyle evinde kalan ilköğretim öğrencilerine “100 temel eserden seçmeler” kitaplarını hediye edildi.⁶⁴ Mersin Büyükşehir Belediyesi COVID-19 ve çocuk psikolojisi kapsamında “Ebeveyn Farkındalık Eğitimleri” verildi⁶⁵ Muğla Büyükşehir Belediyesi 438 ihtiyaç sahibi aileye 335 bin 610 TL maddi yardım yapıldı.⁶⁶ Ordu Büyükşehir Belediyesi “Ulusal Evde Kal Online Yıldırım Satranç Turnuvası” düzenlendi ve sosyal medya üzerinden turnuvayı izleme imkânı sunuldu.⁶⁷ Samsun Büyükşehir Belediyesi 565 sözleşmeli sağlık kuruluşundan tıbbi atıkları toplandı ve bu atıklar belediye bünyesindeki Tıbbi Atık Sterilizasyon Tesisi’nde zararsız evsel atığa dönüştürüldü.⁶⁸ Ş.Urfa Büyükşehir Belediyesi Belediye, kent merkezinde ve bazı ilçelerde dezenfekte istasyonları kurmuş ve çalışmalarını bu istasyonlardan yürütmektedir.⁶⁹ Tekirdağ Büyükşehir Belediyesi zabıta ekipleri, kent genelinde toplu taşıma araçları ile ticari taksilerde sosyal mesafe, maske kullanımı ve hijyen kuralları

⁶¹ 600 bin maske Büyükşehir Belediyesine teslim edildi <https://www.malatya.bel.tr/600-bin-maske-buyuksehir-belediyesine-teslim-edildi/> 25 Aralık 2021

⁶² Çocuk Oyun Alanları Dezenfekte Ediliyor https://www.manisa.bel.tr/Haberler/27377_cocuk-oyun-alanlari-dezenfekte-ediliyor.aspx 25 Aralık 2021

⁶³ Büyükşehir Belediye zabıtasından HES kodu denetimi <https://www.sabah.com.tr/mardin/2020/09/15/mardin-buyuksehir-belediye-zabitasindan-hes-kodu-denetimi> 25 Aralık 2021

⁶⁴ Mardin’de ilköğretim öğrencilerine kitap hediye ediliyor <https://www.mardinhaber.com.tr/haber-mardin-de-ilkogretim-ogrencilerine-kitap-hediye-ediliyor-4932.html> 25 Aralık 2021

⁶⁵ Büyükşehir’den Personele “Ebeveyn Farkındalık Eğitimi” <https://www.mersin.bel.tr/haber/buyuksehir-den-personele-ebeveyn-farkindalik-egitimi> 25 Aralık 2021

⁶⁶ Büyükşehir, Sosyal Hizmetleriyle İhtiyaç Sahibi Vatandaşların Yanında <https://www.mugla.bel.tr/haber/buyuksehir-sosyal-hizmetleriyle-ihtiyac-sahibi-vatandaslarin-yaninda> 25 Aralık 2021

⁶⁷ Ordu Büyükşehirden Online Satranç Turnuvası <https://www.ordumedya.com/genel/ordu-buyuksehirden-online-satranc-turnuvasi/> 25 Aralık 2021

⁶⁸ Samsun Büyükşehir Belediyesi’nden ‘tıbbi atık’ seferberliği! <http://www.samsunhabertv.com/haber/5006639/samsun-buyuksehir-belediyesinden-tibbi-atik-seferberligi> 25 Aralık 2021

⁶⁹ Büyükşehir İlçelere Dezenfekte İstasyonları Kuruyor <https://www.sanliurfa.bel.tr/icerik/9553/21/buyuksehir-ilcelere-dezenfekte-istasyonlari-kuruyor> 25 Aralık 2021

ile ilgili denetim yaptı.⁷⁰ Trabzon Büyükşehir Belediyesi tatafindan gereksinim sahiplerine temel gıda paketleri, temizlik paketleri destekleri sağlandı. Yaşlı, hasta vatandaşlara ve muhtaç ailelere sıcak yemek dağıtımı; dar gelirli ailelere de gereksinimlerini karşılayabilmek üzere alışveriş desteği sağlandı.⁷¹ Van Büyükşehir Belediyesi belediye araçları hasta nakil aracı olarak tasarlandı. Bu araçlar evde bakıma muhtaç ve hastaneye gitmesi gereken vatandaşları hastaneye taşıma görevi üstlendi.⁷²

SONUÇ

Sonuç olarak, yerel yönetimler, bu tür krizlerde, insanları ve yerel ekonomileri değişik araçlarla daha etkin destekleyebilmektedir. Hali hazırda krizin acil aşaması geride kalmış gibi gözükse de birçok yere yenilikçi faaliyetler, insan hayatını kolaylaştırmadıkça, iyileştirmedikçe ve olumsuzlukların çaresi olmadıkça ve sürdürülebilirlik ile bütünleşmedikçe sağlanan çıktılar anlamlı olmayacaktır. Yukarıda vurgulandığı gibi günümüzde kentler yeni işlev ve görevler yüklenmektedir. Bu çerçevede belediyelerin, yukarıdaki örnekleri verilen çözümleri etkili bir biçimde kullanarak ve geliştirerek, kamusal hizmetlere hız ve etkinlik kazandıran, erişim kesintisi yaşamayan, güvenli ve sürdürülebilir bir kent kurmaları önem taşımaktadır. Öte yandan hiçbir ülkenin veya yerel yönetimin aniden ortaya çıkan bu veya daha önce benzeri görülmemiş krizlere tek başına cevap vermesinin mümkün olmadığı anlaşılmıştır. Ortaya çıkan bu süreçte yerel, ulusal ve küresel aktörlerin bir arada hareket etmesinin öneminin daha da anlaşıldığı gözlenmiştir. Aynı zamanda kent yönetimlerinin krizlerin aşılmasına katkı sağlayan insan merkezli daha net bir yol haritaları ile bu tür krizlerden kolaylıkla çıkılabileceği konusunda görüşlerinin belirttiği de anlaşılmaktadır. Öte yandan, hali hazırda krizin acil aşaması geride kalmış gibi gözükse de birçok yenilikçi proje ve faaliyet, olumsuzlukların çaresi olmadıkça ve sürdürülebilirlik ile bütünleşmedikçe sağlanan çıktılar anlamlı olmayacaktır. Metin içinde açıklandığı gibi günümüzde kentlere sürdürülebilir bir kent-

⁷⁰ Büyükşehir Belediyesi Hijyen Denetimi ve Dezenfeksiyon Uygulamalarına Devam Ediyor https://www.tekirdag.bel.tr/birim_haber_detay/33465 25 Aralık 2021

⁷¹ Büyükşehir'den Sosyal Yardım Atağı <https://www.trabzon.bel.tr/haber-detay.aspx?id=32495> 25 Aralık 2021

⁷² Büyükşehir Belediyesi'nden Yoğun Hasta Nakil Mesaisi <https://van.bel.tr/HaberDetay/buyuksehir-belediyesinden-yogun-hasta-nakil-mesaisi-18042020181145.html> 25 Aralık 2021

sel geleceği yeniden inşa etme yolunda yeni işlev ve görevler yüklenmektedir. Bu çerçevede belediyelerin, yukarıdaki örnekleri verilen çözümleri etkili bir biçimde kullanarak ve geliştirerek, kamusal hizmetlere hız ve etkinlik kazandıran, erişim kesintisi yaşamayan, güvenli ve sürdürülebilir bir yaşam düzeni kurmaları önem kazanmıştır. Buradan hareketle, kentlerdeki yerleşikler ve yerel ekonomiler yerel yönetimler tarafından değişik araçlarla daha etkin desteklenebilir. Özellikle küçük ve orta ölçekli işletmelerin kriz yönetimi ve gelecek planlaması noktasında bilgi eksiklikleri olduğundan hareketle, bu işletmelere yönelik eğitim faaliyetleri düzenlenebilir, kriz yönetimi, finansal planlama, insan kaynakları yönetimi, e-ihracat, inovatif ürün geliştirme, online satış, dijital pazarlama ve iş geliştirme vb. konularda eğitimler organize edilebilir. Küçük işletmelerin dijital dönüşüm çalışmalarında korku ve endişenin hâkim olduğu algısından hareketle, dijitalleşme yavaş ilerlemektedir. Bu bağlamda, bu işletmeleri bir araya toplayan dijital bir platformda deneyim paylaşımına ve iş birliğine yönelik bir oluşum kurulmasına yardımcı olunabilir. Ayrıca, Sektörel bazda dijital dönüşüm iyi uygulama örnekleri ortaya konulabilir ve hayata geçirilmesi hususunda destek sağlanabilir. Tedarikçi işletmelere şartname ve sözleşme hazırlama, standart oluşturma gibi konularda eğitimler verilebilir ve kurumsal kapasiteleri geliştirilebilir. İşletmelerin rekabet öncesi iş birliği, ağ oluşturma, Ortak Ar-Ge ve tasarım, ortak tedarik ve pazarlama faaliyetlerini geliştirici eğitimler verilebilir. Tarımsal faaliyet gösteren bölgelerde, kooperatifler kurdurularak, ürünlerin satışı, pazarlanması, depolanması vb. konularda destek olunabilir. Tüm bu önlemlere yönelik olarak yapılacak projeler için, Kalkınma Ajansları ile iş birlikleri kurulabilir. Öte yandan, evlerin ve mahallenin yenilikçi bir biçimde dönüştürülmesi esastır, ancak yaşamın ve çalışmanın düzenlendiği tüm şehrin yeniden geliştirilmesinin bir parçası olarak kendi başına yapılamaz. Kent yaşamının pandemi sonrası yeniden düşünülmesinde, sadece COVID değil, oluşabilecek ani şok ve kriz türlerinin karmaşıklığı da ele alınmalıdır. Kamu ve sivil toplum bu konuda sadece kamusal alanda değil, aynı zamanda ekonomik ve sosyal konularda da yeniliklere öncü rol üstlenmelidir.

Bu çalışma, ani olarak ortaya çıkan pandemi krizi sonucunda dünya kentlerinde geliştirilen ve uygulanan acil faaliyet ve etkinliklerin bir resmini çizmeyi amaçlamıştır. Son olarak, yapılan faaliyet ve uygulamaların, yerel yönetimlerin değişen sorumlulukları ve görevleri yaklaşımı çerçevesinde daha ayrıntılı olarak incelenmesi ve değerlendirilmesi gerekmektedir.

KAYNAKÇA

- [1] Ünal, Merve. Nermin Bulunuz. (2020). Covid-19 Salgını Dönemi Uzaktan Eğitim Çalışmaları ve Sonraki Süreçle İlgili Fen Bilimleri Öğretmenlerinin Görüş ve Önerileri, Millî Eğitim, Cilt: 49, Özel Sayı/2020, Sayı: 1, s.346
- [2] Ulutaş, Ufuk. (2020). Editörün Notu COVID-19: Ne Beklemeli?, COVID-19 Sonrası Dünya: İşbirliği mi Rekabet mi?, s.20.
- [3] İzci. İnan, (2020). COVID-19 Salgını ve Belediyelerde Risk Yönetişiminin Önemi, İstanbul Politik Araştırmalar Enstitüsü, <https://www.istanpol.org/post/covid-19-salg%C4%B1n%C4%B1-ve-belediyelerde-risk-y%C3%B6neti%C5%9Fiminin-%C3%B6nemi>, 22 Ocak 2022
- [4] Yaman, Fatih Turan. “Küresel Salgın Covid-19 ve Küreselleşme Kültürü”, Covid-19: Küresel Salgının Siyasî, Sosyal ve Ekonomik Yansımaları, s.288
- [5] Genç, Fatma Neval. "Kriz Yönetimi ve Kamu Yönetiminde Uygulanabilirliği", <https://dergipark.org.tr/en/download/article-file/875923>, 23 Haziran 2021
- [6] Ünal, Burcu. Leyla Gülseren.(2020). COVID-19 Pandemisinin Görünmeyen Yüzü: Aile İçi Kadına Yönelik Şiddet, Klinik Psikiyatri Dergisi, DOI: 10.5505/kpd.2020.37973, Cilt: 23 Ek: 1 - 2020
- [7] “Bakan Selçuk: “Koronavirüsle Mücadele Kapsamında Evsizlere Konaklama Projesi Başlıyor”, <https://www.aile.gov.tr/haberler/bakan-selcuk-koronavirusle-mucadele-kapsaminda-evsizlere-konaklama-projesi-basliyor/>, 15 Ocak 2022
- [8] “Salgın ve Sanat Sanal Müze Pratikleri”, <https://www.peramuzesi.org.tr/blog/salgın-ve-sanat-sanal-muze-pratikleri/1537>, 12 Ocak 2022
- [9] Varol, E. , Öksüz, A. M. "Kamusal Alanların Mekân Kalitesi ve Salgın İlişkisi: Covid-19 ve Etkileri". YDÜ Mimarlık Fakültesi Dergisi 3 (2021), 32
- [10] “News Covid-19, an urban disease?”, <https://eurocities.eu/latest/covid-19-an-urban-disease/> , 20 Ocak 2022
- [11] https://ec.europa.eu/regional_policy/en/policy/what/glossary/e/espon, 22 Ocak 2022
- [12] “Applied Research Projects”, <https://www.espon.eu/applied-research>, 20 Ocak 2022
- [13] “Has the Covid19 pandemic made us believe in Social Ecosystems? “, <https://eurocities.eu/latest/has-the-covid19-pandemic-made-us-believe-in-social-ecosystems/> , 10 Ocak 2022
- [14] Görsoy, Oğuzhan, and Uğur SADİOĞLU. 21. Yüzyılda Kente İlişkin Olarak Ortaya Çıkan Yeni Kavramlar, Ankara Üniversitesi SBF Dergisi (2021): doi:10.33630/ausbf.995115.s12-13

- [15] Nuwer. Rachel. “Hamburg Plans to Become Car-Free By 2034”, <https://www.smithsonianmag.com/smart-news/hamburg-plans-become-car-free-2034-180949780/>, 12 Ocak 2022
- [16] Yazman, Derya. “Temiz enerjinin başkenti: Freiburg”, <https://www.arkitera.com/haber/temiz-enerjinin-baskenti-freiburg/>, 15 Ocak 2022
- [17] Şehir İçi Bisiklet Yolları Kılavuzu, Çevre ve Şehircilik Bakanlığı, İstanbul, (2017), , http://www.cevreshirkutuphanesi.com/assets/files/slider_pdf/w3ME4ihvFiXX.pdf,
- [18] “Post-COVID-19 Cities: New Urban Models to Make Cities Healthier”, <https://www.isglobal.org/en/healthisglobal/-/custom-blog-portlet/post-covid-19-cities-new-urban-models-to-make-cities-healthier/4735173/0>, 10 Ocak 2022
- [19] https://ec.europa.eu/clima/eu-action/european-green-deal_en, 22 Ocak 2022
- [20] Turan, İsmail. “Covid-19 Ekseninde Sosyo-Ekonomik Değişim ve Beklentiler”, Covid-19: Küresel Salgının Siyasî, Sosyal ve Ekonomik Yansımaları, s.207
- [21] “Measures To Combat Covid-19 In Barcelona” <https://www.barcelona.cat/covid19/en/measures-combat-covid-19-barcelona>, 10 Ocak 2022
- [22] Barcelona Never Stops, <https://www.barcelona.cat/reactivacioeconomica/en>, 10 Ocak 2022
- [23] “Bilbao Aprueba Un Plan Para La Cohesión Social, La Reactivación Económica, El Empleo Y La Cultura De 15 Millones De Euros Con Más De 50 Medidas De Carácter Excepcional”, https://www.kulturklik.euskadi.eus/z12-detalle/es/contenidos/noticia/2020050811512418/es_def/index.shtml, 14 Aralık 2021
- [24] “Interview with Jan Vapaavuori, Mayor of Helsinki”, <https://coebank.org/en/project-financing/cebs-response-covid-19/cities-recovery/interview-jan-vapaavuori-mayor-helsinki/>, 14 Aralık 2021
- [25] “De Blasio’s contract to house homeless in hotels amid COVID-19 hits \$299 million”, <https://nypost.com/2020/10/01/de-blasios-covid-contract-to-house-homeless-in-hotels-hits-299-million/> , 14 Aralık 2021
- [26] “San Francisco Economic Recovery Task Force (ERTF)”, https://onesanfrancisco.org/sites/default/files/2020-06/CCSF_ERTF_Task%20Force%20Meeting%20%232%2006.11.20_FINAL.pdf, 14 Aralık 2021
- [27] “Frankfurt – Campaign for local shops”, <https://covidnews.euocities.eu/2020/06/09/frankfurt-campaign-for-local-shops/>, 15 Aralık 2021
- [28] “Nice – Pact for jobs”, <https://covidnews.euocities.eu/2020/06/02/nice-pact-for-jobs/>,
- [29] “Les temps forts du Conseil de Paris de mai 2020”, <https://www.paris.fr/pages/suivez-en-direct-le-conseil-de-paris-7805> 15 Aralık 2021
- [30] “Les temps forts du Conseil de Paris de mai 2020”, <https://www.paris.fr/pages/suivez-en-direct-le-conseil-de-paris-7805> 15 Aralık 2021



- [31] “Milan 2020 Adaptation strategy” <https://www.comune.milano.it/documents/20126/7117896/Milano+2020.+Adaptation+strategy.pdf/d11a0983-6ce5-5385-d173-efcc28b45413?t=1589366192908> 15 Aralık 2021
- [32] “Vienna – 1000 new municipal apartments” <https://covidnews.eurocities.eu/2020/06/05/vienna-1000-new-municipal-apartments/> 15 Aralık 2021
- [33] “Vienna – Education and training for young people”, <https://covidnews.eurocities.eu/2020/06/10/vienna-education-and-training-for-young-people/> 20 Aralık 2021
- [34] “Rotterdam – Investing in the future”, <https://covidnews.eurocities.eu/2020/06/18/rotterdam-investing-in-the-future/> 20 Aralık 2021
- [35] “Milan 2020 Adaptation strategy”, <https://www.comune.milano.it/documents/20126/7117896/Milano+2020.+Adaptation+strategy.pdf/d11a0983-6ce5-5385-d173-efcc28b45413?t=1589366192908> 20 Aralık 2021
- [36] “More than 1000 London rough sleepers now able to self-isolate” <https://www.london.gov.uk/press-releases/mayoral/1000-rough-sleepers-self-isolate-in-hotels> 20 Aralık 2021
- [37] “Mayor London Breed Announces Partnership to Increase Free Internet Access to Support Distance Learning” <https://sfmayor.org/article/mayor-london-breed-announces-partnership-increase-free-internet-access-support-distance> 20 Aralık 2021
- [38] “Çiftçilere ve balıkçılara nakdi hibe yardım desteği” https://www.adana.bel.tr/panel/uploads/duyuru_v/dosya/ciftcilere-ve-balikcilara-nakdi-hibe-yardim-destegi.pdf 25 Aralık 2021
- [39] “Ankara Büyükşehir Belediyesi’nin Faaliyetleri ve Aldığı Önlemler” <https://www.capitalsinitiative.org/2020/03/23/measures-taken-for-ankara/?lang=tr> 25 Aralık 2021
- [40] “Ankara Büyükşehir Belediyesi kiracılarının borçları 2 ay ertelendi”, <https://www.cnnturk.com/turkiye/ankara-buyuksehir-belediyesi-kiracilarinin-borclari-2-> 25 Aralık 2021
- [41] “Başkan Yavaş’tan çocuklara eğitim desteği”. <https://www.ankara.bel.tr/haberler/baskan-yavastan-cocuklara-egitim-destegi/> 25 Aralık 2021
- [42] “Trafik ışıkları Antalya’da " Evet Git, Evde Kal' diyor Kaynak: Trafik ışıkları Antalya’da " Evet Git, Evde Kal' diyor”, <https://www.turkiyeturizm.com/trafik-isklari-antalyada-evet-git-evde-kal-diyor-61414h.htm>,
- [43] “Aydın Büyükşehir Belediyesi hallerde hijyeni sağlıyor”. <http://aydin.bel.tr/detail/9034/aydin-buyuksehir-belediyesi-hallerde-hijyenisagliyor>, 25 Aralık 2021
- [44] “Büyükşehir, üreticilere desteği artırdı”. <https://www.balikesir.bel.tr/haberler/buyuksehir-ureticilere-destegi-artirdi> 25 Aralık 2021
- [45] “Evde konser zamanı. 12 Eylül 2020 tarihinde <https://www.bursa.bel.tr/evde-konser-zamani/haber/28876>

- [46] 23 Nisan coşkusu Büyükşehir Bandosu ile yaşanacak. <https://www.denizli.bel.tr/Default.aspx?k=haber-detay&id=19681> 25 Aralık 2021
- [47] Büyükşehir Belediyesi evde çekilen en iyi fotoğrafları ödüllendiriyor. <http://www.diyarbakir.bel.tr/haberler/1799-spor-daire.html> 25 Aralık 2021
- [48] Eskişehir Büyükşehir COVID-19 eylem planını kararlılıkla uyguluyor. http://cepte.eskisehir.bel.tr/icerik_dvm.php?icerik_id=5676&cat_icerik=1&menu_id=24 25 Aralık 2021
- [49] Büyükşehir denetime yoğunlaştı. <https://www.erkurum.bel.tr/GuncelHaber-buyuksehir-denetime-yogunlasti/29/829727.html> 25 Aralık 2021
- [50] Büyükşehir işbirliğinde kurulan çağrı merkezi için eğitimlere başlandı. 25 Aralık 2021, <https://gaziantep.bel.tr/tr/haberler/buyuksehir-is-birliginde-kurulancagri-merkezi-icin-egitimlere-baslandi>
- [51] Hatay Büyükşehir, korona virüs denetimlerini sürdürüyor. <https://www.haberturk.com/hatay-haberleri/80221999-hatay-buyuksehir-koronavirus-denetimlerini-surduruyor> 25 Aralık 2021
- [52] İstanbul Bülteni: İBB dört koldan koronavirüs ile mücadele ediyor. <https://www.ibb.istanbul/Uploads/2020/4/istanbul-bulteni-nisan2020-korona.pdf>, s.7. 25 Aralık 2021
- [53] Pandemi döneminde İBB'den Halk sağlığına psikolojik destek. <https://istanbul39.com/1943-pandemi-doneminde-ibb-den-halk-sagligina-psikolojik-destek> 25 Aralık 2021
- [54] İstanbul Bülteni: İBB dört koldan koronavirüs ile mücadele ediyor. <https://www.ibb.istanbul/Uploads/2020/4/istanbul-bulteni-nisan2020-korona.pdf>, s.33. 25 Aralık 2021
- [55] İzmir Büyükşehir Belediyesi COVID-19 dirençlilik eylem planı. https://www.izmir.bel.tr/CKYuklenen/Covid19DirencililikEylemPlani_TR.pdf, s.28. 25 Aralık 2021
- [56] İzmir Büyükşehir Belediyesi COVID-19 dirençlilik eylem planı. https://www.izmir.bel.tr/CKYuklenen/Covid19DirencililikEylemPlani_TR.pdf 25 Aralık 2021
- [57] Büyükşehir'den meydanlara dezenfekte hizmeti. <https://kahramanmaras.bel.tr/haber/2020/03/14/buyuksehirden-meydanlaradezenfekte-hizmeti> 25 Aralık 2021
- [58] Kocaeli Büyükşehir Belediyesi barınma merkezinde sağlık taraması yaptı. <https://www.kocaeli.bel.tr/tr/main/news/haberler/3/barinma-merkezinde-saglik-taramasi/37911> 25 Aralık 2021
- [59] Kayseri Büyükşehir Belediyesi. (2020). Sokak hayvanlarımızı da unutmadık <https://www.tbb.gov.tr/birligimiz/mudurlukler/proje-ve-finansman-birimi/covid-19/belediyelerimizden-covid-19-haberleri/kayseri-buyuksehir-belediyesi-sokak-hayvanlarini-unutmadi/> 25 Aralık 2021



- [60] Kayseri'de Spor A.Ş.'den vatandaşlara canlı spor eğitimi <https://www.hurriyet.com.tr/sporarena/kayseride-spor-a-s-den-vatandaslara-canli-spor-egitimi-41482452>
- [61] Konya Büyükşehir'den Koronavirüs tedbirler https://mehmetzekikartilkokulu.meb.k12.tr/icerikler/konya-buyuksehir-den-koronavirus-tedbirleri_9435289.html 25 Aralık 2021
- [62] 600 bin maske Büyükşehir Belediyesine teslim edildi <https://www.malatya.bel.tr/600-bin-maske-buyuksehir-belediyesine-teslim-edildi/> 25 Aralık 2021
- [63] Çocuk Oyun Alanları Dezenfekte Ediliyor https://www.manisa.bel.tr/Haberler/27377_cocuk-oyun-alanlari-dezenfekte-ediliyor.aspx 25 Aralık 2021
- [64] Büyükşehir Belediye zabıtasından HES kodu denetimi <https://www.sabah.com.tr/mardin/2020/09/15/mardin-buyuksehir-belediye-zabitasindan-hes-kodu-denetimi> 25 Aralık 2021
- [65] Mardin'de ilköğretim öğrencilerine kitap hediye ediliyor <https://www.mardin-haber.com.tr/haber-mardin-de-ilkogretim-ogrencilerine-kitap-hediye-ediliyor-4932.html> 25 Aralık 2021
- [66] Büyükşehir'den Personele “Ebeveyn Farkındalık Eğitimi” <https://www.mersin.bel.tr/haber/buyuksehir-den-personele-ebeveyn-farkindalik-egitimi> 25 Aralık 2021
- [67] Büyükşehir, Sosyal Hizmetleriyle İhtiyaç Sahibi Vatandaşların Yanında <https://www.mugla.bel.tr/haber/buyuksehir-sosyal-hizmetleriyle-ihhtiyac-sahibi-vatandaslarin-yaninda> 25 Aralık 2021
- [68] Ordu Büyükşehir'den Online Satranç Turnuvası <https://www.ordumedya.com/genel/ordu-buyuksehir-den-online-satranc-turnuvasi/> 25 Aralık 2021
- [69] Samsun Büyükşehir Belediyesi'nden 'tıbbi atık' seferberliği! <http://www.samsun-habertv.com/haber/5006639/samsun-buyuksehir-belediyesinden-tibbi-atik-seferberligi> 25 Aralık 2021
- [70] Büyükşehir İlçelere Dezenfekte İstasyonları Kuruyor <https://www.sanliurfa.bel.tr/icerik/9553/21/buyuksehir-ilcelere-dezenfekte-istasyonlari-kuruyor> 25 Aralık 2021
- [71] Büyükşehir Belediyesi Hijyen Denetimi ve Dezenfeksiyon Uygulamalarına Devam Ediyor https://www.tekirdag.bel.tr/birim_haber_detay/33465 25 Aralık 2021
- [72] Büyükşehir'den Sosyal Yardım Atağı <https://www.trabzon.bel.tr/haber-detay.aspx?id=32495> 25 Aralık 2021
- [73] Büyükşehir Belediyesi'nden Yoğun Hasta Nakil Mesaisi <https://van.bel.tr/HaberDetay/buyuksehir-belediyesinden-yogun-hasta-nakil-mesaisi-18042020181145.html> 25 Aralık 2021

COVID-19 SALGINI SÜRECİNDE KENTLERİN KIRILGANLIKLARI VE TERSİNE GÖÇ

Levent Memiş* - Semih Köseoğlu** - Sönmez Düzgün***

GİRİŞ

Covid-19'un bulaşıcılık etkisiyle birlikte üzerine yoğunlaşıl原因 hususlardan birini de kentsel mekân oluşturmaktadır. Mekânın genel durumu ve mekânlar arasında insan hareketliliği, bulaşımın temel belirleyicisi olmaktadır¹. Her ne kadar mevcut düzeni koruma çabaları olsa da virüsün oluşturduğu etki, beraberinde özellikle yoğun temasın söz konusu olduğu kentsel alanda, kentin yapısı (planlama) ve işleyişi (işletmeleri, ekonomisi, kamusal mekanların kullanımı, insan hareketliliği, toplu taşıma, özel araç kullanımı gibi²) açısından yeni tartışmaları başlatmış veya var olan tartışmaları (uydu kent, kompakt kent, akıllı kent, sürdürülebilir kent, sağlıklı kentler, yeşil kentler, kapsayan kentler gibi) yoğunlaştırmıştır^{3,4,5}. Tu-

* Giresun Üniversitesi, İİBF, Siyaset Bilimi ve Kamu Yönetimi Bölümü, levent.memis@giresun.edu.tr

** Süleyman Demirel Üniversitesi, SBE, Siyaset Bilimi ve Kamu Yönetimi Anabilim Dalı, semih.90@hotmail.fr

*** Siyaset Bilimi ve Kamu Yönetimi, sonmez_duzgun@windowslive.com

¹ İlhan Tekeli, "Dünyanın Salgınlar Ve Kentler Sarmalında Geldiği Nokta; COVID-19", <http://ilhantekelivakfi.org/salginlarvekentlersarmali/>

² Mete Yıldız, "COVID-19 Salgını, Kısıtlayıcı Kamu Siyasaları ve Özgürlükler Karşılaştırmalı Bir Analiz", *Özgürlük Araştırmaları Derneği*, (2020),

³ Burcu Halide Özuduru, *COVID-19 Ve Şehirler*, Ankara: Kent Araştırmaları Enstitüsü, 2020;

⁴ Çiğdem Çörek Öztaş, "Kentlerin "akıllanması"na pandemi etkisi", *WRI Türkiye*, <https://wrişehirler.org/haberler/kentlerin-%E2%80%9Cakıllanması%20na-pandemi-etkisi,%20>

⁵ Aditi Ratho ve Preeti Lourdes John, *Rethinking Cities in a Post-COVID-19 World*, New Delhi, New Delhi: Observer Research Foundation

ğaç⁶ korona virüsle birlikte kentsel alanda karşılığını bulan tartışmaları şu başlıklar altında sıralamaktadır: Kentsel yoğunluk düzenlemeleri, kentsel açık ve yeşil alanlar, ulaşım planlarında yeni yaklaşımlar, modüler yapılaşma, sağlıklı bina, doğa temelli yaklaşımlar, hava kirliliği standartlarının uygulanması ve geliştirilmesi, atık yönetimi, su ve gıda güvenliğinin sağlanması, iklim değişikliğiyle mücadele, enerji sistemlerinde dönüşüm, akıllı kent sistemleri, meteorolojik veri toplama süreçleri ve erken uyarı sistemleri, dijital imkânlar ve altyapıları, toplumsal hassas gruplar için dirençliliğin sağlanması, farkındalık geliştirme ve bilgilendirme faaliyetleri. Sharifi ve Khavarian-Garmsir⁷ ise ilgili literatürden hareketle, Covid-19'un yarattığı etki alanlarını dört başlık altında sınıflandırmaktadır. Bunlar: Çevre kalitesi, sosyo-ekonomik etki, yönetim ve yönetim, ulaşım ve kentsel planlamadır. Burada yer verilen hususlar, aynı zamanda kentlerin kırılğan noktalarını vurgulamaktadır.

Anlaşılabacağı üzere Covid-19, kentsel alanın kırılğan noktalarını açığa çıkarmıştır. Sözü edilen kırılğanlıklar üzerinden farklı çözümler ortaya çıkmıştır. Salgınla birlikte gündeme gelen çözümlerden birini de, özellikle büyükşehirlerden kırsal alana tersine göç oluşturmaktadır. Kırsala olan göç, var olan bağlantılar üzerinden veya yeni bir tecrübe olarak, farklı şekillerde gerçekleştiği görülmektedir. Bu bağlamda oluşan tersine nüfus hareketliliğiyle birlikte kırsal alanda ortaya çıkan yeni durum yeni politikalara ihtiyacı gündeme getirmektedir.

İfade edilenler çerçevesinde bu çalışmada, kırsal alanın öne çıkan bir yönetim birimi olarak köye odaklanılmakta ve Covid-19 ile birlikte yaşanan tersine göçün (özellikle İstanbul bağlamında) köy yerleşimlerindeki etkisi incelenmektedir. Bu inceleme şu açılardan gerçekleştirilmektedir:

- Salgın sürecinde kırsal alana yönelik nasıl bir nüfus hareketliliği yaşanmıştır?
- Tersine göçü gerçekleştirenler kimlerdir?
- Tersine göçü gerçekleştirenlerin köy yerleşimlerindeki kazanımları nelerdir?

⁶ Çiğdem Tuğaç, "Kentsel Sürdürülebilirlik ve Kentsel Dirençlilik Perspektifinden Tarihteki Pandemiler ve Covid-19 Pandemisi", *Van Yüzüncü Yıl Üniversitesi Sosyal Bilimler Enstitüsü Dergisi, Salgın Hastalıkları*, (2020), s.275

⁷ Ayyoob Sharifi ve Amir Reza Khavarian-Garmsir, "The COVID-19 pandemic: Impacts on cities and major lessons for urban planning, design and management", *Science of the Total Environment*, 749 (2020), s.11

- Tersine göçü gerçekleştirenlerin yerel kamusal hizmetler açısından yaşadıkları sorunlar nelerdir?
- Tersine göçü gerçekleştirenlerin ekonomik açıdan yaşadıkları sorunlar nelerdir?
- Tersine göçü gerçekleştirenlerin salgın sonrası süreçte yaşam yeri tercihi nasıl olacaktır?

Yer verilen sorular bağlamında öncelikle, Doğu Karadeniz Bölgesi ve Giresun özelinde nasıl bir nüfus hareketliliğinin yaşandığını ortaya çıkarmak adına TÜİK verilerinden yararlanılmaya çalışılmıştır. Ayrıca yer verilen soruların cevabı, Türkiye'nin sanayileşmesiyle birlikte başta büyükşehirler olmak üzere, uzunca bir süredir göç vermiş Giresun ili kapsamında gerçekleştirilen alan araştırması ile aranmaktadır. Bu bağlamda araştırma Giresun'un nüfusları ile öne çıkan Merkez, Bulancak ve Görele ilçelerinde yer alan 17 köyde, 83 kişiyle yarı yapılandırılmış mülakat şeklinde gerçekleştirilmiştir.

1. KENTLERİN KIRILGANLIKLARI, SALGIN VE TERSİNE GÖÇ

Kırılganlık olgusu, ele alındığı bağlama göre farklı içerik kazanmaktadır. Bu noktada kırılganlıkla ilgili ilk çalışmaların tıp alanında başladığı, sonrasında sosyal kırılganlık, ekonomik kırılganlık, kentsel kırılganlık gibi kavramlar altında farklı disiplinler çerçevesinde ele alındığı vurgulanmaktadır. Ele alındığı bağlama göre kırılganlıkların ölçülmesi, söz konusu meselenin yönetilebilirliği için fırsat sunmaktadır⁸. Diğer taraftan kırılganlık, risk faktörlerinin bir bileşimi olarak konumlandırılmaktadır⁹. Kentsel kırılganlık (*urban vulnerability*¹⁰, *urban fragility/fragile city*^{11,12}), kentlerin, ön görülemeyen risklere karşı yönetim kapasitesinin zayıflaması olarak tanımlanabilmektedir¹³.

⁸ Nur Kardelen Öztürk vd., *Covid 19 Salgını Mücadele Sürecinde İstanbul Kırılganlık Haritası Proje Raporu*, İstanbul: Kültür Sanat Basımevi, 2020, s.15

⁹ Neda Eskandari, Zahra Sadat Saeideh Zarabadi ve Farah Habib, "A Systematic Review of the Fragile City Concept", *International Journal of Architecture and Urban Development*, 11/4 (2021), s.31

¹⁰ Yasemin Kaya, "İklim Değişikliğine Karşı Kentsel Kırılganlık: İstanbul İçin Bir Değerlendirme", *International Journal of Social Inquiry*, 11/2 (2018)

¹¹ Neda, Zarabadi ve Habib, "A Systematic",

Kentsel açıdan kırılabilirlikler, kentlerin özelliklerine göre farklılık gösterebilmekte ve bu açıdan her kent için aynı kırılabilirliklerden bahsetmek mümkün olmamaktadır. Bu noktada bazı kentler coğrafi ve fiziksel nitelikleriyle, bazı kentler ise sosyal ve ekonomik nitelikleriyle kırılabilirlik gösterebilmektedir¹⁴. Bu nedenle kırılabilirliklerin, her kentin kendi özgünlüğü içinde ele alınması gerekliliğinin altı çizilmektedir¹⁵. Kaya¹⁶, Eskandar, Zarabadi ve Habib¹⁷ ve Öztürk¹⁸ tarafından gerçekleştirilen incelemede, kentlere özgü kırılabilirlikler şu başlıklar altında toplanmaktadır:

- **Fiziksel kırılabilirlikler:** Coğrafi konum, denizle olan ilişki, yerleşim yapısı, altyapı ve bina kalitesi, ulaşım ağı vb.
- **Ekonomik kırılabilirlikler:** Gelişmişlik düzeyi, iflas, ekonomik krizler, gelir eşitsizliği, finansal yozlaşma, kişi başına düşen gelir, hane halklarının geliri, istihdam oranı, mülk sahipliği, kiracı oranı vb.
- **Demografik kırılabilirlikler:** Nüfusun miktarı, yoğunluğu, nüfusun içindeki yaşlılar ve çocukların oranı, hane halklarının büyüklüğü, kentleşmenin hızı ve oranı vb.
- **Sosyal kırılabilirlikler:** Sosyal bağlılık ve dayanışma, eğitim düzeyi, eğitimde kesintiler, okur-yazarlık oranı, hızlı ve düzensiz kentleşme, sosyal ve cinsiyet eşitsizliği, etnik heterojenlik, dijital bölünme, temel hizmetlere erişim olanağı vb.
- **Yerleşim alanlarında kırılabilirlik:** Kötü yaşam koşulları, ev tahliyeleri, ev hacizleri, informal yerleşimler vb.
- **Çevresel kırılabilirlikler:** Ortalama sıcaklık ve yağış, yeşil alan miktarı, hava kalitesi, iklim değişikliği, salgın, kara ve su ekosistemlerinin durumu, deniz seviyesindeki yükselme vb.

¹² Gayathri Panampitiya, "A Review of the Concept of Urban Fragility and Urban Resilience", *Journal of Political Science*, 2020

¹³ Michael Hunter, "Resilience, Fragility, and Robustness: Cities and COVID-19, Urban Governance, In Press", *Urban Governance*,

¹⁴ Kaya, "İklim Değişikliğine", s.227.

¹⁵ Öztürk vd., *Covid 19 Salgını*, s.17

¹⁶ Kaya, "İklim Değişikliğine", s.228

¹⁷ Neda, Zarabadi ve Habib, "A Systematic", s.31

¹⁸ Öztürk vd., *Covid 19 Salgını*, s.16

- **Devlet ve Kurumsal kırılabilirlikler:** Kapasite (sağlık hizmetlerine erişim, temel eğitim, genel hijyen, temel ulaşım vb.), meşruiyet (istikrarsızlık, hesapverebilirlik, kent yönetimi, demokratik işleyişin yokluğu, bölgeler arası gerilim vb.) ve otorite (şiddet, organize suç, isyan, cinayet vb.)
- **Uluslararası ilişkiler:** Küresel ekonomik krizler, sömürgecilik mirası, yaptırımlar, iklim değişikliği vb.

Kentlerin kırılabilirliğiyle birlikte gündeme gelen bir diğer kavram da dirençlilik (*resilience*)¹⁹. Kentlerin kırılabilirliğinin azaltıldığı ölçüde kentleri dirençli hale getirmek mümkün olmaktadır²⁰. Kentsel dirençlilik, kentsel kırılabilirlik kavramıyla birlikte Covid -19 salgınıyla daha fazla gündeme gelmeye başlamıştır. Fakat belirtmek gerekir ki, kırılabilirlik konusunda olduğu gibi dirençlilik konusunda da tek tip bir durum söz konusu değildir. Kentlerin bulunduğu coğrafyaya, sosyo-ekonomik özelliklerine göre dirençliliğin unsurları değişmektedir. Bu bağlamda örneğin Avrupa kentlerinde iklim değişikliği önemli bir konu olurken, Afrika'da atık ve su yönetimi, Hindistan'da altyapı eksikliği ve çevre kirliliği önemli olabilmektedir²¹. Tablo 1'de kentlerin kırılabilirlikleri ve dirençlilik faktörlerine yer verilmektedir.

Tablo 1. Kentlerin Kırılabilirlik ve Dirençlilik Faktörleri

Kentlerin Kırılabilirlik Faktörleri	Kentlerin Dirençlilik Faktörleri
Hızlı ve düzensiz kentleşme	Daha fazla gelir ve sosyal eşitlik
Gelir ve sosyal eşitsizlikler	Etkili polis ve yargılama mekanizmaları
Derin yoksulluk	Mikro-ekonomik güvenlik ve sosyal koruma
İşsizlik	Temel hizmetlere erişimin sağlanması
Polis ve Adalet eksikliği	Sosyal dayanışma
Gerçek ve algılanan güvensizlik	Sosyal ağlar ve sosyal destek
Kuraklık, sel, kasırga gibi afetlere maruz kalma	Devlet ve devletler arası iş birliği için güçlü toplum

Kaynak: Boer, Muggah ve Patel, 2016.

¹⁹ John de Boer, Robert Muggah, Patel Ronak, "Conceptualizing City Fragility and Resilience", *United Nations University Centre for Policy Research, Working Paper 5* (2016)

²⁰ Gayathri Panampitiya, "A Review of the Concept of Urban Fragility and Urban Resilience", *Journal of Political Science, 2020*

²¹ Oğuzhan Gürsoy ve Uğur Sadioğlu, "21. Yüzyılda Kente İlişkin Olarak Ortaya Çıkan Yeni Kavramlar", *Ankara Üniversitesi SBF Dergisi, Erken Görünüm* (2021), s.12

Yer verildiği üzere salgınlar, toplumsal ve ekonomik açıdan kentlerin kırılma noktalarını gündeme getirmektedir. Covid-19 süreci, kentlerin var olan toplumsal ve ekonomik yapısına zarar vererek, kentlerin kırılma noktalarını gündeme getirmiştir²². Melbourne, New York ve Lombardy kentleri özelinde gerçekleştirilen araştırmada, en düşük sosyal konutların yetersizliği ve kullanılanların da kalabalıklığı, kentin cazibesine bağlı olarak göçlerin sürekliliği, düşük gelirli kişilerin yaşadığı alanlarda yetersiz sağlık çalışanların varlığı gibi faktörlerin, Covid-19 sürecinde söz konusu kentlerin kırılma noktasını artırdığı tespit edilmektedir²³.

İstanbul özelinde gerçekleştirilen bir araştırmada da, Covid-19 etkisi altında kentsel kırılma noktaları dört başlık altında ele alınmıştır²⁴: Mekânsal yayılma riskine bağlı kırılma noktası, sosyo-ekonomik kırılma noktası, ulaşımına bağlı kırılma noktası ve kentsel yoğunluğa bağlı kırılma noktası. Bu kriterler üzerinden İstanbul Kırılma Noktası Haritası oluşturulmuştur. Bu çalışmada sosyo-ekonomik kırılma noktası (yaş bağımlılık, çalışan nüfusun bağımlı nüfusa oranı, hane halkı büyüklüğü, sosyal yardım başvuruları, gelir düzeyi, kiralık konut düzeyi gibi kriterler) açısından “*çalışan nüfusun bağımlı nüfusa oranı ve hane halkı büyüklüğü İstanbul’un mahallelerinde dengeli bir dağılım gösterdiği*” tespit edilmektedir²⁵. Tiryakioğlu ve Yağcı²⁶, Türkiye özelinde ele aldıkları çalışmalarında, Covid-19 salgınıyla birlikte ekonomik kırılma noktalarına (düşük gelirli hizmet sektörü, tarımsal alana yönelik üretim politikasızlığı ve inşaat ekonomisi) dikkat çekmekte ve sözü edilen kırılma noktaları üzerinden kent yoksulluğunun derinleştiğini ortaya koymaktadır. Benzer şekilde Pehlivan²⁷, Covid-19 ile birlikte kentsel alanda var olan sosyo-ekonomik eşitsizliklerin, mahalle düzeyinde derinleştiğini vurgulamaktadır. Bu bağlamda varlıklı mahallelerdeki konutlarda yaşayanlara göre yoksul ve kalabalık mahallelerdeki konutlarda yaşayanların, salgın sürecinde daha fazla olumsuz etkilendikleri tespit edilmektedir. Dolayısıyla konut, bulunduğu çevre ile birlikte kentlerin temel kırılma noktalarından birine tekamül

²² Michael Hunter, “Resilience, Fragility, and Robustness: Cities and COVID-19, Urban Governance, In Press”, *Urban Governance*,

²³ Hunter, “Resilience, Fragility”,

²⁴ Öztürk vd., *Covid 19 Salgını*, s.18.

²⁵ Öztürk vd., *Covid 19 Salgını*, s.18

²⁶ Murad Tiryakioğlu ve Saba Yağcı, “Derinleşen Kent Yoksulluğunun Kaderini Salgın mı Belirleyecek?”, *Afetlerle Yoksullaşma: Salgınlar, Göçler ve Eşitsizlikler*, der Murad Tiryakioğlu, İstanbul: İstanbul Bilgi Üniversitesi Yayınları, 2021

²⁷ Hazal Pehlivan, “COVID-19 Pandemisinin Derinleştiği Sosyo-Mekânsal Eşitsizlikler ve Kentsel Alanın Yeni Dinamikleri”, *Planlama*, 31/3, s.353;356

etmektedir. Hatta Pehlivan²⁸, kentlerin kırılğanlıklarını azaltarak dirençliliğini artırmaya katkı sağlayacak, Melbourne Planı'ndan esinlenerek, farklı konut türleri, alternatif ulaşım seçenekleri; eşitsizlikleri azaltan, sağlıklı yaşamı önceleyen “20 dakikalık mahalleler” modelini gündeme taşımaktadır. Sözü edilen kırılğanlıklar dikkate alınarak dirençliliği artıran politikaların geliştirilmesi, aynı zamanda kentlerin bağışıklığına katkı sağlayacaktır²⁹.

Tuğaç³⁰ da, Covid-19 ile birlikte kentsel sürdürülebilirlik ve kentsel dirençlilik açısından, planlama ve kentsel hizmetlere yönelik gündeme gelecek başlıkları sıralamaktadır. Sözü edilen başlıklar, aynı zamanda Covid-19 ile birlikte kentlerin kırılğanlıklarını oluşturmaktadır. Bu başlıkların bazıları şöyledir: Kentsel yoğunluk, kentsel açık ve yeşil alan, ulaşım planlaması, doğa temelli yaklaşım, atık yönetimi, su ve gıda güvenliği, dijital işler ve ekonomik faaliyetler, sağlıklı bina, iklim değişikliği, enerji sistemleri vb.

Salgınla birlikte, mevcut olan yaşam ve çalışma alanlarına yeni kurallar getirilmiştir. Bu kuralların ortak noktası, kişiler arası mesafenin artırılarak temasın azaltılması, hijyen uygulamalarının yoğunlaştırılması ve zaman zaman sokağa çıkma yasaklarının getirilmesidir. Söz konusu bu düzenlemeler ekonomik, sosyal ve psikolojik bazı sorunları ortaya çıkarmıştır. Diğer bir ifadeyle toplumsal yapı içindeki kırılğanlıkları gündeme getirmiştir. Bu kırılğanlıklar aynı zamanda, salgın sonrası dirençli bir toplumsal yapının verilerini de oluşturmaktadır³¹. Kentsel alanda salgın etkisini azaltmaya yönelik alınan kararlar, kırsal alanların tercih edilebilirliğini gündeme getirmiştir.

2. COVID-19 SALGINI VE TERSİNE GÖÇ

Göç olgusunun bir türüne karşılık gelen tersine göç, kentsel alanda yer alan nüfusun, çeşitli gerekçelerle (emeklilik, ekonomik anlamda istenen gelirin elde edilememesi vb.) ayrıldıkları yerleşim alanlarına geri dönüşlerini açıklamak için

²⁸ Pehlivan, “COVID-19 Pandemisinin”, s.357

²⁹ Pınar Savaş Yavuzçehre ve Nilüfer Negiz, *Viral Çağda Kent ve Kentsel Bağışıklık*, Ankara: Gazi Kitabevi, 2021, s.54

³⁰ Tuğaç, “Kentsel Sürdürülebilirlik”, s.275-283

³¹ Öztürk vd., *Covid 19 Salgını*, s.12

kullanılan bir kavramdır³². Şu durumlarda tersine göçün ortaya çıktığı sıralanabilir: Kriz durumlarında, ekonomik cazibe durumlarında, doğal yaşamı deneyimleme, kentin iticiliklerinden kaçma, sakin ve yavaş bir yaşamı tercih etme. Kavruk vd.'nin³³ aktardıklarına göre 1995-2000 yılları arasında Türkiye'de, köyden şehre 1.168.285 kişi; şehirden köye ise 1.342.518 kişinin göç ettiği ifade edilmektedir.

Tersine göçe yol açan birçok faktörün etkili olduğu anlaşılmaktadır. Güreşçi³⁴ ve Özden ve Özden³⁵, tersine göçe yol açan kırsal alandaki çekici özellikleri: Tarımsal destekler, tarımsal ürünün pazarlama yöntemleri, kırsala yönelik yenilikçi bakış açısı, kırsal alandaki kamu yatırımları (baraj, gölet, sulama kanalları gibi), kırsal alanda kitle iletişim araçlarının yaygınlaşması, kentsel alanda sahip olunan sermaye birikimiyle sosyo-kültürel doyumu elde edememe, kırsal alana gerçekleştirilen kamu yatırımları şeklinde sıralamaktadır. Altunok³⁶ tarafından yapılan teorik incelemede: Beklenen ücretin elde edilememesi ve işsizlik, hedeflenen göç sürecinin tamamlanması, yabancılaştırma ve dışlanma duygusu, gidilen yerdeki sosyal bağlılıklar, emeklilik sonrası memlekette yaşam isteği ve memleket özlemi, tersine iç göçün nedenleri olarak sıralanmaktadır. Bulut ve Dinçmen³⁷'in Ankara içindeki yerleşim alanları arasında (Ankara metropol alan ve Çamlıdere ilçesi) gerçekleşen tersine göç araştırmasında, tersine göçe yol açan faktörler olarak: Gelişen toplumsal yapının kültürel özelliklerini yaşamak ve sürdürmek, kent yaşamında profesyonel ilişkilerin ön plana çıkması ve samimiyetin kaybolması, belli bir yaştan sonra kırsal hayatın cazip gelmesi, iş kayıpları veya iş bulamamaya bağlı olarak ekonomik nedenler, doğayla iç içe olma isteği, sakin yaşamı tercih etmek, kent hayatında yaşlanmayla birlikte söz konusu olan sınırlılıkları aşmak, Covid-19'un etkisinden uzaklaşmak şeklinde sıralanmaktadır. Görüldüğü gibi tersine göç, farklı gerekçelerle ortaya çıkmaktadır.

³² Emek Barış Kapanek ve Tülay Uğuzman, "Haydi Köyümüze Geri Dönelim! Tersine Göçün Sosyo-Ekonomik Etkileri: Yeniol Köyü Örneği", *Sosyal Politika Çalışmaları Dergisi*, 18/40-2 (2018), s.27

³³ Hikmet Kavruk vd., *Türkiye'de Köy Yerleşimi ve Yönetimi*, Ankara: TODAİE Yayınları (2012), s.132

³⁴ Ertuğrul Güreşçi, "Türkiye'de Kentten - Köye Göç Olgusu", *Doğuş Üniversitesi Dergisi*, 11/1 (2010), s.82-84

³⁵ Melda Açmaz Özden ve Ali Tolga Özden, "Kentsel Krizin Çözümünde Kırsalın Yeniden Düşünülmesi: Kent-Kır İlişkisine Bütüncül Bir Bakış Önerisi" (Kent, İnşaat Ve Ekonomi Kongresinde Sunulan Bildiri, Gaziantep, Temmuz 2-4, 2019)

³⁶ Bahar Altunok, "Türkiye'de Tersine İç Göçü Engelleyen Faktörler, Sorunlar Ve Çözüm Önerileri: İstanbul İli Örneği" Doktora Tezi, Yalova Üniversitesi, 2021, s.34-35

³⁷ Meryem Bulut ve Sevgi Dinçmen, "Geriyeye Dönüş Üzerine Bir Araştırma", *Uluslararası İnsan Çalışmaları Dergisi*, 4/7 (2020), s.34-35

Covid-19 salgınıyla birlikte kırsal alana yönelik ilgide artış söz konusu olmuştur. Sözü edilen ilgi, kırsal alanda var olan mülk üzerinden olduğu gibi yeni satın almalarla da kendini göstermektedir. Bu bağlamda kırsal alanda taleplerin arttığına yönelik çeşitli açıklamaları görmek mümkündür. Bir habere göre Muğla ili bağlamında kırsal mahallelere ilginin yoğunlaştığı ve arazi fiyatlarının dörtte katlandığı ifade edilmektedir³⁸. Bu bağlamda salgın sürecinde (2020) arsa satışında en çok artış gösteren ilk üç il şöyledir: Sinop (%295), Kilis (%242) ve Kırıkkale (%238)³⁹. Sinop’da, salgınla birlikte arsaya olan ilginin %83 şeklinde arttığı belirtilmektedir⁴⁰. Yine İzmir’in çevresi (Çeşme, Urla, Dikili gibi) olarak ifade edilebilecek yerleşim alanlarında arsa fiyatları artışının 2013 yılına kıyasla yer yer yüzde 200’e, hatta yüzde 337’lere dayandığı ifade edilmektedir⁴¹.

Yer verilen gelişmelerle Türkiye’de yaşanan bir olgunun tersine göç şeklinde karşılık bulduğu, henüz niceliksel olarak tam olarak tespit edilememekle birlikte gözlemlenmekte, değerlendirilmekte⁴²⁴³⁴⁴⁴⁵ ve bazı ön bulgular elde edilmektedir. Bu durumun niceliksel açıdan Türkiye’yi kapsayan genel görünümünü, genellikle Şubat ayının ilk haftası Adrese Dayalı Nüfus Sayım Sistemi’ne dayanarak açıklanan yerleşim yeri nüfus verilerine bakarak ortaya çıkarmak mümkün olabilir. Fakat Şimşek’in⁴⁶ de vurguladığı gibi, TÜİK tarafından yayınlanan nüfus verileri arasında

³⁸ “Pandemi Muğla’da arazi fiyatlarını uçurdu”, son güncelleme 19 Ekim 2020, <https://www.zingat.com/blog/pandemi-muglada-arazi-fiyatlarini-ucurdu/>

³⁹ “Arsaya talep ikiye katlandı, fiyat %35 arttı”, son güncelleme 6 Ekim 2020, <https://www.dunya.com/ekonomi/arsaya-talep-ikiye-katlandi-fiyat-35-artti-haberi-484155>

⁴⁰ “Pandemi gayrimenkul alışkanlıklarını değiştiriyor: Arsa-tarlaya talep yüzde 83 arttı, fiyatlar yüzde 35 yükseldi”, son güncelleme 6 Ekim 2020, <https://www.indyturk.com/node/254476/ekonomi%CC%87/pandemi-gayrimenkul-al%C4%B1%C5%9Fkanl%C4%B1klar%C4%B1n%C4%B1-de%C4%9Fi%C5%9Ftiriyor-arsa-tarlaya-talep-y%C3%BCzde-83>

⁴¹ “Arsa ve Tarla Yok Satıyor”, son güncelleme 1 Şubat 2022, <https://www.emlakhaberajansi.com/arsa-ve-tarla-yok-satiyor.html>

⁴² “Pandemide Kentten Kırsala Göç”, son güncelleme 1 Şubat 2022, <https://yapidergisi.com/pandemide-kentten-kirsala-goc/>

⁴³ “Pandemide Kentten Kırsala Göç”, son güncelleme 1 Şubat 2022, <https://yapidergisi.com/pandemide-kentten-kirsala-goc/>

⁴⁴ “Pandemide Kentten Kırsala Göç”, son güncelleme 1 Şubat 2022, <https://yapidergisi.com/pandemide-kentten-kirsala-goc/>

⁴⁵ “Pandemide Kentten Kırsala Göç”, son güncelleme 1 Şubat 2022, <https://yapidergisi.com/pandemide-kentten-kirsala-goc/>

⁴⁶ Rıdvan Şimşek, “Türkiye’de İç Göçlerin Göç Veren Bölgelere Etkisi Ve Tersine Göç İmkânları: Kastamonu Örneği”, Doktora Tezi, İstanbul Üniversitesi, 2017, s.299

tersine göçü ortaya çıkaracak bir veri bulunmamaktadır. Dolayısıyla rakamsal olarak tersine göçü doğrudan, niceliksel olarak tespit etmek mümkün olmamaktadır. Fakat yine de niceliksel duruma yönelik bazı ön tespitlerin varlığı bilinmektedir. Bu noktada Kumluca (Antalya) Ziraat Odası Başkanı, Covid-19 nedeniyle özellikle turizm sektörünün işlememesiyle birlikte göç olgusunun tersine döndüğünü ve atıl kalan toprakların işlendiğini belirtmektedir. Bu noktada 2-3 bin kişinin köylere göçtüğü ve fidan (portakal, limon, nar vb.) satışlarının arttığı belirtilmektedir⁴⁷. Çiftçi⁴⁸ Hakkari’de covid-19 ile birlikte tersine göçün yaşandığını, merkeze bağlı Otluca Köyü’nün 2.500 olan nüfusunun 4.000’e yükseldiği, bunla birlikte kırsal alanda yapılaşmanın hareketlilik kazandığı, bağ ve bahçelerde faaliyetlerin artış gösterdiği vurgulanmaktadır. Artvin ili bağlamında gerçekleştirilen bir araştırmada da Covid 19 salgınıyla birlikte tersine göçün varlığı tespit edilmiştir⁴⁹.

Kırsal alana olan hareketlilik, kırsal alan adına bazı olumlu katkıları getirebileceğine dikkat çekilmektedir. Bu bağlamda kırsal alanı da kapsayan şu fırsatların oluştuğu değerlendirilmektedir⁵⁰: Dijital araçların kullanımı ve kalitesinin artırılması, kent ve kır arasındaki bağlantılığın artması, yerel ürün ve destinasyonların tüketimine yönelik değişim, kaliteli hizmetlere (e-sağlık, e-egitim vb.) erişim sağlanması yönünde farkındalık, stratejik endüstrilerin yeniden biçimlenmesi, kırsal topluluklar için düşük bir karbon ekonomisine yönelik dönüşümün sağlanması ve gelecekte karşılaşılabilecek benzer kriz durumları için yerel ağların ve iş birliği yapılarının güçlendirilmesi ve harekete geçirilmesi. Yukarıda yer verilen fırsatların kırsal hayatta karşılık bulabilmesi adına kısa vadede hastane hizmetlerine erişimin artırılması ve yeterli sağlık hizmetinin sunulması ve temel hizmetlerin sürdürülmesi;

⁴⁷ “Koronavirüs kentten köye göçü artırdı”, son güncelleme 13 Nisan 2020, <https://www.dunya.com/sehirler/koronavirus-kentten-koye-gocu-artirdi-haberi-467602>

⁴⁸ “Koronavirüs, Hakkari’de göçü tersine çevirdi: Bu krizden kurtulmanın en iyi yolu, köye geri dönmek”, son güncelleme 20 Mayıs 2020, <https://www.indyrturk.com/node/182336/haber/koronavir%c3%bcs-hakkari%e2%80%99de-g%c3%b6%c3%a7%c3%bc-terrsine-%c3%a7evirdi-bu-krizden-kurtulman%c4%b1n-en-iyi-yolu>

⁴⁹ Leman Albayrak, “Pandemi Sürecinde Köye Dönüş; Kırsalın Ekonomik Ve Kültürel Yapısında Yaşanan Gelişmeler, Artvin Örneği”, *Erzincan Üniversitesi Sosyal Bilimler Enstitüsü Dergisi*, 2021 Özel Sayı (2021)

⁵⁰ “Policy Implications of Coronavirus Crisis for Rural Development”, son güncelleme 16 Temmuz 2020, <https://www.oecd.org/coronavirus/policy-responses/policy-implications-of-coronavirus-crisis-for-rural-development-6b9d189a/>

uzun vadede ise istihdamın ve işletmelerin desteklenmesi, kırsal alanda dijital altyapının ve dijital erişebilirliğin güçlendirilmesi vurgulanmaktadır.

Diğer taraftan kırsal alanda oluşan yoğunluk, yeni ihtiyaçları ve sorunları da gündeme getirmektedir. Karşılaşılan yeni durumların, köy yönetiminin mevcut kapasitesini aşma potansiyeli de taşıyabilmektedir⁵¹. Beyhun⁵², kentlerden köylere yönelen nüfus hareketliliğinin, köylerin nüfusunun ağırlığını oluşturan yaşlılar için risk teşkil ettiğini vurgulamaktadır. Bu durumla birlikte, kırsalda var olan sağlık kapasitesinin yetersiz olacağı ve bu durumdan kaynaklı olumsuzların yaşanabileceğine dikkat çekilmektedir. Yer verilen gelişmeler kırsal alanda yeni politikalara olan ihtiyacı gündeme taşımaktadır.

3. ARAŞTIRMA YÖNTEMİ

Araştırmanın genel tasarımı *keşifsel durum çalışması/örnek olayına (case-study approaches)* dayanmaktadır. Durum çalışması, olayların ve olguların nasıl ve niçinini gerçekleştirdiği doğal ortamında, farklı veri kaynakları aracılığıyla araştırılan bir yöntemdir⁵³. Örnek olay yöntemi, bir araştırma alanının sınırlarının net olarak çizilmediği, farklı değişkenlerin bir arada olduğu durumlarda tercih edilmektedir⁵⁴. Durum çalışmalarında da, veri toplama aracı olarak farklı yöntemler kullanılmakla birlikte (görüşme, arşiv kayıtları, gözlemler, doküman analizi vb.)⁵⁵, bunlar arasından en yaygın veri toplama aracı olarak görüşme yönteminin tercih edildiği bilinmektedir⁵⁶. Araştırma verileri nitel araştırma yöntemlerinden “yarı yapılandırılmış görüşme” ve “katılımcı gözlem” tekniğiyle elde edilmiştir. Yarı yapılandırılmış görüşme veya açık uçlu görüşme, belirlenen temel bazı sorular üzerinden bir durumun etraflıca irdelenmesi ve detaylandırılması için araş-

⁵¹ Metin Özkaral ve İbrahim Çalışkan, “Türkiye’nin Devlet Örgütlenmesi Bağlamında Köy İdareleri İşlevsel Mi?: Covid-19 Pandemi Sürecine İlişkin Bir Araştırma”, *Toplum, Ekonomi ve Yönetim Dergisi*, 1/1 (2020), s.40

⁵² “Şehirden göç edenler köylerde yaşlı nüfusu risk altında bırakıyor”, son güncelleme 10 Nisan 2020, <https://www.cnnturk.com/turkiye/sehirlerden-goc-edenler-koylerde-yasli-nufusu-risk-altinda-birakiyor?page=1>

⁵³ Robert K. Yin, *Case Study Research: Design and Methods*,

⁵⁴ Yin, *Case Study*, s.13-14

⁵⁵ Yin, *Case Study*, s.86

⁵⁶ Ali Yıldırım ve Hasan Şimşek, “Sosyal Bilimlerde Nitel araştırma Yöntemleri”, Yedinci Baskı, Ankara: Seçkin Yayıncılık, 2008.



tirmacıya imkân veren bir veri elde etme yöntemidir⁵⁷. Diğer taraftan TÜİK verilerinden yararlanılmıştır.

Görüşmenin gerçekleştirileceği kişilere kartopu örnekleme yöntemi aracılığıyla ulaşılmaya çalışılmıştır. Bu sürecin başında ilgili köylerin muhtarlarına ulaşılmış ve salgın sürecinde köyde yaşamını devam ettiren kişi veya kişilerin bilgileri talep edilmiştir. Ayrıca katılımcılar aracılığıyla ve araştırmacıların çabasıyla da yeni katılımcılara ulaşılmaya çalışılmıştır. Yarı yapılandırılmış görüşmede katılımcılara, salgın öncesi, süreci ve sonrası dönemi kapsayacak sorular yöneltilmiştir. Belirlenen ana temalar ve sorular kapsamında elde edilen veriler betimsel analiz yöntemiyle sunulmaktadır.

Araştırmanın kapsamını Türkiye’de nüfusun kır ile kent arasındaki hareketliliğinde önemli bir yeri olan Giresun ili oluşturmaktadır. Özellikle İkinci Dünya Savaşı sonrası İstanbul, Kocaeli, Bursa gibi büyükşehirlerde ortaya çıkan yeni ekonomik fırsatlar, bölge nüfusunun hareketliliğini sağlamıştır. Fakat yaşanan nüfus hareketliliğinde İstanbul’un ayrı bir yeri bulunmaktadır. 1950’li yıllardan itibaren İstanbul en fazla göçü Marmara, Kuzey ve Kuzey Doğu Bölgelerinden almakta; yine en fazla göçü adı geçen bölgelere vermektedir⁵⁸. Kapsamın Giresun olarak belirlenmesinde temel belirleyici unsur, büyükşehirlerle verdiği göç ve göç edenlerin göç etmesine rağmen gittiği yer ile bağlantısının yoğunluğudur.

Araştırma kapsamı bağlamında alan araştırması, Giresun ilinin nüfusları ile öne çıkan Merkez, Bulancak ve Görele ilçelerinin köylerinde gerçekleştirilmektedir. Bu bağlamda yer verilen ilçelerin her birinden nüfuslarıyla öne çıkan on köyde, toplamda otuz köyde alan araştırmasının gerçekleştirilmesi planlanmıştır. Fakat çeşitli sebeplerle bazı köylerde görüşme gerçekleştirilmemiştir. Sonuçta 17 köyde 83 kişiyle görüşülmüştür. Araştırmanın gerçekleştiği köyler Tablo 2’de gösterilmektedir.

⁵⁷ Yin, *Case Study*, s.12

⁵⁸ “Cumhuriyet Sonrası İstanbul Demografisi”, son güncelleme 2015, <https://istanbultarihi.ist/97-cumhuriyet-sonrasi-istanbul-demografisi>

Tablo 2. Araştırma Gerçekleştirilen Köylerin Nüfusu (2021)

Merkez	Nüfus	Bulancağ	Nüfus	Görece	Nüfus
Boztekke Köyü	922	Burunucu Köyü	949	Yeğenli Köyü	203
Sayca Köyü	596	Küçükklü Köyü	732	Kuşçulu Köyü	258
Ülper Köyü	451	Talıpli Köyü	446	Taşlık Köyü	196
Orhaniye Köyü	474	İnce Köyü	399	Karlıbel Köyü	263
Kemaliye Köyü	348	Erdoğan Köyü	537	Hamzalı Köyü	224
Çaldağ Köyü	555			Daylı Köyü	214

4. BULGULAR

4.1. Nüfusun Hareketliliğine ve Niceliğine Yönelik Bulgular

Karadeniz Bölgesi'nde yaşayanların İstanbul'a olan ilgisi, 1950'ye kadar eskiye gitmektedir. Sözü edilen yıllar, aynı zamanda İstanbul'a yönelik ilk göç dalgasının yaşandığı dönem olarak sınıflandırılmaktadır. Bu yıllarda İstanbul'da, Karadenizlilerin oranının yüksek olduğu belirtilmektedir. İstanbul'a yönelik ikinci göç dalgasının, sanayileşmenin kendini göstermeye başlamasıyla 1960'lı yılların ortalarında yaşandığı vurgulanmaktadır. İstanbul'a yönelik 1990'lı yılların başlarına sabitlenen üçüncü göç dalgası, kentler arasında gerçekleşen bir göç hareketliliğini temsil etmektedir. Bu dönemde İstanbul'da, önceki dönemlerde olduğu gibi kırsal alanda yaşayanlar yerini kentsel alanda yaşayanlar almıştır⁵⁹. Bu tarihten sonra yaşananları farklı göç dalgaları sınıflandırması üzerinden sürdürmek mümkün olabilir. Böyle bir sınıflandırmada oluşan dalgalardan birini de dış göçler oluşturacaktır.

Karadeniz Bölgesi'nden İstanbul'a yönelen nüfusun bulunduğu illerden birini de Giresun oluşturmaktadır. Tablo 3'de TÜİK verilerine göre nüfus kütüğü dikkate alınarak yapılan hesaplamada, Giresunluların en fazla yaşadığı yer olarak İstanbul tespit edilmektedir. Bu durumun, tersine göç hareketliliği için bir dayanak oluşturabileceği kabul edilmektedir.

⁵⁹ Ferhunde Özbay, Düünden Bugüne Aile, Kent ve Nüfus, İstanbul: İletişim Yayınları, 2017, s.139; 144-146)

Tablo 3. 2021 Yılı Verilerine Göre Nüfus Kütüğüne Göre Giresunluların En Fazla Yaşadığı İller

Nüfus kütüğüne göre Giresunlular	İstanbul	Giresun	Bursa	Ankara	Kocaeli	Ordu	Samsun	İzmir
1.151.280	494.160	391.912	41.344	23.727	66.457	12.903	13.850	12.622

Kaynak: TÜİK, 2021

İstanbul'a yönelik göçler yaşanırken, İstanbul'dan ayrılan, zaman zaman ayrılmak zorunda kalan tersine göçlerin yaşandığı da bilinmektedir. Hatta İkinci baskısı 2017 yılında gerçekleşen bir yayında, İstanbul özelinde tersine göç olgusu gerçekleşmekle birlikte bu konuya yeterli ilgi gösterilmediğine dikkat çekilmektedir⁶⁰. Tablo 4'de 2000-2021 yılları arasındaki İstanbul'un nüfusu gösterilmektedir. Tablo 4 incelendiğinde, 2020 yılına kadar istisnasız İstanbul nüfusunun artış gösterdiği anlaşılmaktadır. İstanbul nüfusunda, belirgin olmamakla birlikte, 2020 yılında bir azalışın (önceki yıla göre 56.815 kişi) olduğu görülmektedir. Böyle bir durumun yaşanmasında, Covid-19 salgınının bir değişken olabileceği ifade edilebilir.

Tablo 4. Yıllar İçinde Değişen İstanbul İli Nüfusu

2000	11.076.840	2011	13.624.240
2001	11.292.009	2012	13.854.740
2002	11.495.948	2013	14.160.467
2003	11.699.172	2014	14.377.018
2004	11.910.733	2015	14.657.434
2005	12.128.577	2016	14.804.116
2006	12.351.506	2017	15.029.231
2007	12.573.836	2018	15.067.724
2008	12.697.164	2019	15.519.267
2009	12.915.158	2020	15.462.452
2010	13.255.685	2021	15.840.900

Kaynak: TÜİK, 2022

⁶⁰ Özbay, *Dünden Bugüne*, s.168

Tablo 5’de bölgesel düzeyde Türkiye’deki göç hızına yer verilmektedir. Tablo incelendiğinde, İstanbul’un 2020 yılındaki net göç hızı %0-3,4 olarak gösterilmektedir. Doğu Karadeniz Bölgesi’nin net göç hızına bakıldığında da %0-3,2 olduğu anlaşılmaktadır. Öncesinde belirtilen göç veren (Doğu Karadeniz Bölgesi) ve göç alan bölgeler (İstanbul) çerçevesinde, Tablo 5’de yer verilen 2021 verilerinden hareketle doğrudan ilişki kurmak mümkün görünmemektedir.

Tablo 5. Bölgesel Düzeyde Türkiye’de Göç Hızı (2008-2020)

İBB S-1. Düzey	Net göç hızı (%)												
	2008	2009	2010	2011	2012	2013	2014	2015	2016	2017	2018	2019	2020
TR1-İstanbul	2,1	3,1	7,8	9,0	2,2	4,7	1,0	3,5	-4,8	-0,4	-13,9	7,8	-3,4
TR2-Batı Marmara	9,7	4,0	4,6	5,0	7,7	5,9	14,0	6,1	10,9	10,1	11,4	3,7	9,3
TR3-Ege	3,7	1,7	0,1	0,1	2,6	1,6	4,6	3,2	4,2	4,2	4,6	3,1	3,3
TR4-Doğu Marmara	12,6	6,4	5,5	6,2	5,3	6,6	7,7	9,7	10,2	10,1	2,5	6,1	6,8
TR5-Batı Anadolu	3,0	4,6	5,6	7,0	3,6	3,8	5,2	6,6	2,4	3,4	-4,7	6,4	0,8
TR6-Akdeniz	2,2	0,5	0,6	-1,2	-1,1	-0,7	0,3	0,0	0,0	-0,9	-0,4	0,3	3,5
TR7-Orta Anadolu	-9,0	-5,0	-9,0	-8,8	-4,1	-4,8	-6,6	-6,5	-0,1	-3,1	8,1	-8,5	-3,5
TR8-Batı Karadeniz	-4,4	-2,4	-11,2	-8,8	-3,2	-5,7	-7,7	-4,4	1,4	-2,0	14,9	-9,8	-4,6
TR9-Doğu Karadeniz	-2,2	0,6	-9,0	-9,9	7,3	-3,6	-1,8	-5,9	15,0	-12,6	30,5	-21,1	-3,2
TRA-Kuzeydoğu Anadolu	-26,1	-14,7	-13,6	-12,5	-15,3	-19,2	-19,3	-21,0	-11,9	-21,1	-4,8	-16,0	-12,8
TRB-Ortadoğu Anadolu	-10,9	-9,1	-9,1	-16,5	-7,2	-7,1	-12,2	-12,6	-13,1	-9,0	1,0	-10,6	-6,6
TRC-Güneydoğu Anadolu	-7,6	-7,1	-3,8	-4,1	-7,6	-5,7	-6,1	-8,4	-8,7	-3,7	-3,7	-6,2	-1,9

Kaynak: TÜİK, 2021

Fakat 2015-2019 yılları arasında illerin aldığı ve verdiği göçler üzerinden yapılan bir incelemede, yapay nüfus hareketliliğinin dışında, üç yıl üst üste aldığı göçün verdiği göçten fazla olan Trabzon, Sinop, Kastamonu, Karabük, Gümüşhane, Aksaray, Bayburt gibi illerin, tersine göç yaşadığı değerlendirilmektedir. Diğer taraftan İstanbul, Mersin, Konya, Gaziantep ve Adana gibi büyükşehirlerin sistematik olarak göç verdiği de altı çizilmektedir. Yapılan değerlendirmede, Türkiye’de tersine göçe konu olan kişilerin, buldukları kentlere tutunamadıkları, zorunlu göç etmek durumunda olanlar ve ekonomik krizden etkilenenler olduğu belirtilmektedir⁶¹.

Tablo 6’da, 2007-2021 yılları arasına kapsayan Giresun ilçe nüfuslarına yer verilmektedir.

Tablo 6. Giresun İlçe Nüfusları (2010-2021)

İlçeler	2010	2011	2012	2013	2014	2015	2016	2017	2018	2019	2020	2021
Alucra	9091	9040	8823	9170	12948	9104	13753	9119	12250	10253	9 405	8892
Bulancak	60688	60677	60774	61833	62644	63368	64176	65024	66736	67582	68 557	69326
Çamoluk	6345	5912	5982	7495	6542	5717	5767	8723	9759	8289	7 507	6735
Çanakçı	7269	7312	6917	6959	6644	6270	6660	6297	6431	6232	6 222	6111
Dereli	21319	21045	20875	20870	20615	20215	22840	21102	20405	19731	19 369	18993
Doğankent	6980	6963	6806	6943	6552	6385	6239	6212	6690	6613	6 751	6508
Espiye	31616	31700	31810	31794	32710	33870	34866	33043	34592	35649	36 512	37184
Eynesil	13538	13237	13020	13399	13280	12928	12853	12923	13955	13293	13 226	12581
Görele	29728	29562	30276	29713	31367	30457	31886	29806	33510	31862	31 509	31138
Güce	8308	8160	8104	8354	8371	7740	8396	7918	7809	7992	8 492	8098
Keşap	20831	20386	20505	20292	20180	21066	20286	20947	20616	19630	19 372	19268
Merkez	119677	122597	123129	124144	126172	128779	135144	134937	135920	138858	140.231	143503
Piraziz	13440	13439	13502	13587	13292	12775	13011	13251	14659	14310	14 221	14138
Şebinkarahisar	22121	22082	22521	23193	21680	21204	21200	22088	21814	20459	19 715	19557
Tirebolu	29968	29808	29714	30428	30695	30742	31171	30814	32008	31854	32 055	32494
Yağlıdere	18337	17578	16797	16833	16292	16066	16219	15189	16758	15793	15 577	15628

Kaynak: TÜİK, 2022

Diğer taraftan Tablo 7’deki Giresun özelinde yer verilen verilere bakıldığında, 2020 yılında %0,7 ve 2021 yılında da %3,2’lik bir atışım olduğu anlaşılmaktadır. Net göç hızı açısından incelendiğinde yıllar itibariyle dengeli bir durum görülmektedir.

⁶¹ Altunok, *Türkiye’de Tersine*, s.68

rülmemekle birlikte, 2020 yılında %0,6, 2021 yılında ise %4,04 olarak tespit edilmektedir. TÜİK Trabzon Bölge Müdürlüğünün açıkladığı bilgilere göre Giresun 2021 yılında en fazla göç aldığı iller İstanbul (6.970), Trabzon (1.211), Ordu (1.182), Samsun (1.008) ve Kocaeli (972)'dir. Gelen göçün ilçelere dağılımında sırasıyla Merkez, Bulancak, Tirebolu ve Espiye öne çıkmaktadır. En çok göç verdiği iller ise, sırasıyla, İstanbul (5.842), Trabzon (1.193), Ordu (1.092), Kocaeli (1.018) ve Samsun (962)'dur. Giden göçün ilçelere dağılımı sırasıyla Merkez, Bulancak, Tirebolu ve Görele⁶². Yine aynı tabloda yer verilen diğer yıllara ait nüfus artış hızlarına bakıldığında, nüfus artış hızında dengeli bir durumun yaşanmadığı görülmektedir. Bu nedenle net bir şey söylemek mümkün olmamakla birlikte son iki yıldaki nüfus artışında, Covid 19 ile gerçekleşen tersine göçün bir değişken olarak yer alabileceği ifade edilebilir. Özellikle Tablo 6'da da görülebileceği gibi, Bulancak, Espiye ve Merkez ilçelerdeki dengeli artış öne çıkmaktadır.

Tablo 7. Giresun'da Nüfus Hareketliliği (2007-2021)

Dönem	Toplam nüfus	Aldığı göç	Verdiği göç	Net göç	Net göç hızı ‰	Yıllık nüfus artış hızı ‰
2020-2021	450.154	21.392	19.575	817	4,04	3,2
2019-2020	448.721	17.654	17.368	286	0,6	0,7
2018-2019	448.400	22.595	30.580	-7.985	-17,7	-12,2
2017-2018	453.912	40.358	25.953	14.405	32,2	37,1
2016-2017	437.393	25.529	34.675	-9.146	-20,7	-16,0
2015-2016	444.467	35.376	20.284	15.092	34,5	40,8
2014-2015	426.686	22.308	26.942	-4.634	-10,8	-7,7
2013-2014	429.984	26.857	23.620	3.237	7,6	11,6
2012-2013	425.007	23.453	20.170	3.283	7,8	12,9
2011-2012	419.555	18.027	17.861	166	0,4	0,1
2010-2011	419.498	17.058	19.346	-2.288	-5,4	0,6
2009-2010	419.256	17.474	20.514	-3.040	-7,2	-6,2
2008-2009	421.860	16.970	19.567	-2.597	-6,1	0,2
2007-2008	421.766	20.089	18.539	1.550	3,7	10,2

Kaynak: TÜİK, 2022

⁶² En yüksek göç hızı şehir merkezinde, <http://yenigiresun.net/post/en-yukse-goc-hizi-sehir-merkezinde>

Diğer taraftan Tablo 8’de yer verildiği gibi Giresun ili nüfusuna il ve ilçe merkezi ile belde ve köy nüfusu açısından bakıldığında, belde ve köy nüfusunda son üç yıl içinde kademeli bir azalış; bu duruma karşın il ve ilçe merkezleri nüfusunda kademeli bir artış görülmektedir. Ancak araştırmamızla ilintili olmamakla birlikte, 2018 yılında dikkat çekici, sıra dışı bir artışın olduğu anlaşılmaktadır. Bu veriler de kırsal alandaki tersine göçe yönelik bulgular vermemektedir.

Tablo 8. Giresun İl ve İlçe Merkezleri ile Belde ve Köy Nüfuslarındaki Hareketlilik (2014-2021)

Yıllar	İl ve ilçe merkezi nüfusu	Belde ve Köy Nüfusu	Toplam	Yıllık artış %
2014	270.615	159.369	429.984	11,6
2015	275.554	151.369	426.686	-7,7
2016	292.614	151.853	444.467	40,8
2017	290.614	146.756	437.393	-16,0
2018	277.637	176.238	453.912	37,1
2019	299.792	148.608	448.400	-12,2
2020	302.259	146.462	448.721	0,7
2021	305.453	144.701	450.154	3,2

Kaynak: TÜİK, 2022

Mülakatlardan Elde Edilen Genel Bulgular

Mülakatlardan elde edilen genel bulgular şöyledir:

- Görüşme gerçekleştirilen kişilerin önemli bir kısmının İstanbul’dan geldiği, emekli olduğu ve ailesi ile birlikte yaşadığı tespit edilmektedir.
- Katılımcıların önemli bir kısmı, salgın öncesi süreçte daha çok yaz aylarında, tarımsal faaliyet için köye geldiklerini belirtmektedir.
- Katılımcıların büyük kısmı salgınla birlikte köye geldiklerini, geri dönerek kış aylarını da köyde geçirdiklerini belirtmektedir.
- Köyde bulunulan süre içinde gerçekleştirilen üretim faaliyetleri ile ev ekonomisine katkı sağlandığı belirtilmekte. Bu noktada evin ihtiyacı karşılamak amacıyla sebze üretiminin yapıldığı, fındık veriminin artırılmasına yönelik çabaların gösterildiği vurgulanmaktadır. Katılımcılardan biri de arıcılık faaliyetine ağırlık verdiğini ifade etmektedir.

- Köye gelme gerekçesi olarak da, büyük oranda, eve kapanma yasaklarının, kronik hastalıkların ve ailenin diğer fertlerinden oluşabilecek bulaş riskinden kaçınmanın etkili olduğu anlaşılmakta.
- Katılımcıların yaklaşık yarısının ikametgâhlarının buldukları köyde, yarısının da geldikleri yerde olduğu belirtilmektedir. İkametgâh değişikliğinin gerçekleştirilmemesinde çeşitli gerekçeler öne sürülmektedir. Örneğin gelinen yerdeki yürütülen işlerin gereği, sağlıkla ilgili işlemlerin gelinen yerde yürütülmesi gibi.
- Katılımcılar, öncesinde sahip oldukları araziye geldiklerini, yeni arazi satın almadıklarını belirtmekte olup; imkân olduğunda da yeni arazi satın almak istemediklerini belirtmektedir.
- Katılımcıların büyük kısmı, öncesinde var olan (baba evi veya kendi yaptırdıkları) bir eve geldiklerini ifade etmektedir. Sınırlı düzeyde katılımcı ise salgınla birlikte oluşan ihtiyaçtan ev yaptırdıkları ifade etmektedir.
- Temel kamusal hizmetler açısından şu konularda sorunların yaşandığı belirtilmektedir:
- Elektrik altyapısının eskimişliği ve buna bağlı olarak mevsim şartlarına ve oluşan talebe cevap vermemesi,
- Su kaynaklarının yetersizliği, depo, boru gibi altyapı eksikliği, talebin yoğunlaşmasına bağlı olarak içme suyu yetersizliği,
- Genişlikten ve zemin bozukluğuna bağlı yol altyapısının yetersizliği, kar yağdığında geç açılması,
- Sabit telefon kullanımı için altyapının yetersizliği,
- Katı ve sıvı atıklarından kaynaklı çevre kirliliği,
- Katılımcıların çoğunluğunun geldikleri yerlerdeki kurulu konut düzenini bozmadıklarını, hazır durumda tuttıkları belirtmektedir.
- Salgın sonrası süreçte, katılımcıların bir kısmının köyde yaşamaya devam edeceği (hatta bir katılımcı tekstil atölyesini köye taşıma planını olduğu paylaşılmakta), bir kısmının öncesi gibi yaz mevsiminde köye geleceğini

(geniş aile üyelerinin gelinen yerde olmasının etkisinin fazla olduğu anlaşılmakta), sınırlı bir kesimde kararsız olduklarını, salgının seyrine göre şekilleneceği belirtilmektedir.

- Devletin kırsal alana yönelik verdiği desteklerden (sera, kivi, kümes hayvancılığı, arıcılık vb.) şartlar uygun olduğunda katılımcıların çoğunluğu yaşa ve arazinin coğrafi durumuna bağlı olarak yararlanamayacaklarının, katılımcıların sınırlı bir kısmı da şartlar uygun olduğunda verilen desteklerden yararlanabileceğini belirtmektedir. Fakat gerçekleştirilen üretimlerin satışı konusunda sorun yaşandığı/yaşanabileceği vurgulanmaktadır.
- Köyde yaşamı daha iyi sürdürmek için şu hususların önemi katılımcılar tarafından vurgulanmaktadır:
- Üretim verimliliğinin artırılması ve üretimin bilinçli yapılması için uzman desteğinin verilmesi,
- Elektrik altyapısının iyileştirilmesi, özellikle kar yağışıyla oluşan uzun kesintilerin giderilmesi,
- Isınma araçlarının geliştirilmesi ve yakıtlarının sağlanması,
- İnternet altyapısının iyileştirilmesi,
- Yol ve su altyapısının iyileştirilmesi

TARTIŞMA VE ÖNERİLER

Araştırmada yaşlıların/emeklilerin, tersine göçün temel aktörü konumunda olduğu tespit edilmektedir. Salgın öncesinde yaz mevsimlerinde bulunulan köy, salgınla birlikte yaşamın sürekli gerçekleştiği bir yere dönüşmüştür. Özellikle Covid-19'un bulaş etkisini azaltmaya yönelik alınan kararlar, köye gelmenin temel gerekçesini oluşturmaktadır. Bu durum, farklı araştırma sonuçlarıyla paralellik göstermektedir⁶³. İstanbul'dan Giresun'a gerçekleşen tersine göç üzerine yapılan başka bir araştırmada, tersine göçün temel belirleyici itici gücünün emeklilik olduğu görülmektedir. Emekliliğin yanında itici gücü oluşturan unsurlar: Gelir yetersizliği, hastalık, betonlaşma, kalabalık, güvensizlik şeklinde öne çıkarılmaktadır. Diğer

⁶³ Albayrak, *Pandemi Sürecinde*

tarafından kırsala yönelik çekici unsurlar olarak ise geçimini sağlayacak yeterlilik, doğal çevre, sakinlik, tanıdık çevre, ata toprağı ve geçmiş ilişkiler, akrabalık ağları gösterilmektedir⁶⁴.

Türkiye’de 65 yaş ve üzeri nüfus, 2020 yılı verilerine göre genel nüfusun %9,5’ine (7.953.555 kişi) karşılık gelmektedir. Yıllar itibariyle oranın artış gösterdiği görülmekte olup; öngörülere göre 2025 yılında %11, 2030 yılında %12,9, 2040 yılında %16,5, 2060 yılında %22,6 ve 2080 yılında ise %25,6’ya yükseleceği beklenmektedir⁶⁵. Kentleşme oranıyla doğru orantılı olarak yaşlı nüfusun bulunduğu mekânlar da kentlerdir. Yaşlılar açısından kentler, birtakım avantajlara ve dezavantajları sahiptir. Kentler, özellikle sağlık hizmetleri açısından yaşlılar için fırsatlar sunmaktadır. Diğer taraftan yaşlılık döneminde ortaya çıkan ekonomik, sosyal, fiziksel ve mental açılarından yaşanan kayıplarla birlikte kentler; altyapı, ulaşım, çevresel mekânlar vb. açısından yaşlılar için olumsuzlukları barındırabilmektedir⁶⁶. Kentsel alanda yaşlılar için engel oluşturan mekânsal unsurlar şöyle tespit edilmektedir: Park ve benzeri ortak kullanım alanları, eski apartmanlarda asansör olmayışı, kaldırımlardaki uyumsuzluklar, kaldırım işgalleri, vb.⁶⁷. Bu engeller çerçevesinde kırsal alanlar yaşlılar için daha uygun bir ortam oluşturduğu öne sürülmektedir. Fakat bu durumda da geçmişe kıyasla kırsal alandaki toplumsal dönüşüm (dayanışma ağlarının zayıflaması), coğrafi ve iklim koşulları, altyapı sorunları ve kamusal hizmetlere erişim gibi nedenlerle dezavantajlar oluştuğu vurgulanmaktadır⁶⁸. Benzer şekilde Şentürk⁶⁹ ve Kurtuluş⁷⁰, kentsel dönüşüm politikalarıyla mekânda yaşanan değişime ve bu durumun yaşlılar üzerindeki etkisine (alışkanlık-

⁶⁴ Feyza Nur Bodur, “Tersine Göç: İstanbul’dan Giresun’a Geri Dönüşler”, Yüksek Lisans Tezi, İstanbul Üniversitesi, 2019, s.65-89

⁶⁵ “İstatistiklerle Yaşlılar”, son güncelleme 18 Mart 2021, <https://data.tuik.gov.tr/Bulten/Index?p=Istatistiklerle-Yaslilar-2020-37227>

⁶⁶ Akt. Türker Çağlar, “Kent ve Yaşlılık: Yaşlı Dostu Kentler”, *Kentsel Sosyal Hizmet*, der., Sema Buz, Tahir Emre Gencer, Cemre Bolgün, Ankara: Nobel Yayıncılık, 2020, s.304

⁶⁷ Hamza Kurtkapan, “Kentsel Alanlarda Yaşlıların Karşılaştığı Mekânsal Engeller”, *beyond.İstanbul*, Mekanda Adalet ve Yaşlılık, 5 (2019), s.91

⁶⁸ Akt. Ergun Dericioğulları, “Bermuda Şeytan Üçgeni: Kırsal Alanda Yaşlı Kadın Olmak”, *beyond.İstanbul*, Mekanda Adalet ve Yaşlılık, 5 (2019), s.31

⁶⁹ Murat Şentürk, “Yeni Kentleşme Dinamikleri ve Kentte Yaşlılık”, *beyond.İstanbul*, Mekanda Adalet ve Yaşlılık, 5 (2019), s.64-65

⁷⁰ Hatice Kurtuluş “Kentsel Dönüşümün Sessiz Mağdurları Yaşlılar”, *beyond.İstanbul*, Mekanda Adalet ve Yaşlılık, 5 (2019), s.84-86.

lar, komşuluk ilişkileri, toplumsal hafıza, tanıdık çevrenin yitirilmesi gibi) dikkat çekmektedir. Kentlerde bulunan yaşlılara nerede yaşamak istediklerine sorular yöneltildiğinde, tekrar eden sonuçlardan ziyade farklı sonuçların elde edildiği anlaşılmaktadır⁷¹. Bu bağlamda İstanbul’da gerçekleştirilen bir araştırmada, kentlerin sunduğu imkânlarla birlikte şu olumsuzlukları vurgulamaktadırlar: Hava kirliliği, bir noktadan bir noktaya ulaşırken ki zaman kaybı, trafik sıkışıklığı, pahalılık, komşuluk ilişkilerinin zayıflığı vb. Yine aynı araştırmada “*İstanbul mu, memleket toprağı mı*” sorusuna yaşlılar, oluşan sosyal yapının (çocuklar, torunlar ve sosyal çevre) baskısı altında geriye/tersine göç etme eğiliminin olmadığı anlaşılmaktadır⁷². Yaşlıların kentsel alanda karşılaştığı sorunlar, çoğu zaman yaşlıları evlerine mahkûm ettiği vurgulanmaktadır⁷³.

Diğer taraftan yaşlanma ve mekân ilişkisi bağlamında “yerinde yaşlanma” kavramı gündeme gelmektedir. Yerinde yaşlanmada, fiziksel mekâna alışkanlık ve yerleşik sosyal ilişkiler önem kazanmaktadır⁷⁴. İstanbul’da bulunan yerel yönetim birimlerindeki yaşlı hizmetlerinin yerine getirilmesinde görev alan kişilerle gerçekleştirilen bir araştırmada, yaşlıların buldukları sosyal çevrede yaşamayı tercih edeceğine dair bir uzlaşının (yaşlılar ve ilgili kurumlar açısından) varlığı görülmektedir⁷⁵.

Nüfus hareketliliğiyle birlikte gündeme gelen hususlardan birini de adres bildirimini oluşturmaktadır. 5490 sayılı Nüfus Hizmetleri Kanunu’na göre (Madde 50/3), adres bildiriminin, yirmi işgünü içinde yapılması zorunlu kılınmaktadır. Katılımcıların yaklaşık yarısı ikametgâhlarının buldukları köyde, yarısının da geldikleri yerde olduğu tespit edilmektedir. Böyle bir durumun ortaya çıkmasında çeşitli gerekçeler öne sürülmektedir. Anlaşılacağı üzere Kanun’da yer alan düzenlemenin, fiili durumda gerçekleşmediğini ifade etmek yanlış olmayacaktır. Tam da bu noktada, belirtilen durum nedeniyle, Adrese Dayalı Nüfus Kayıt Sistemi üze-

⁷¹ Çağlar, “Kent ve Yaşlılık”, s. 305-306

⁷² Murat Şentürk ve Reyhan Beyza Altan, “Nitel Araştırma: Yaşlılar Neler Anlattı?”, *İstanbul’da Yaşlanmak, İstanbul’da Yaşlıların Mevcut Durumu Araştırması*, der. Murat Şentürk ve Harun Ceylan, İstanbul: Açılım Kitap, 2015, s. 274-276-278

⁷³ Kurtkapan, “Kentsel Alanlarda”, s.91

⁷⁴ Şentürk, “Yeni Kentleşme”, s.65

⁷⁵ Hamza Kurtkapan ve Murat Şentürk, “Yerinde Yaşlanma ve Yerel Yönetim Uygulamaları: İstanbul Örneği”, *Sosyolojik Bağlam Dergisi*, 2/3 (2021), s. 6-7

rinden yerleşimler arası nüfus hareketliliğini net şekilde tespit etmek mümkün olmamaktadır.

Salgın sürecinde köyde bulunmanın tarımsal üretim açısından bazı kazanımların ortaya çıkmasına yol açtığı görülmektedir. Artvin özelinde gerçekleştirilen araştırmada da, salgın sürecinde köye dönenlerin yöresel tarımsal üretimi koruma ve sürdürmeye dair çabaları tespit edilmektedir. Hatta yine aynı araştırmada kentsel yaşamda elde edilen bilgi ve tecrübelerle kırsal alanda yenilikler oluşturma çabası da görülmektedir⁷⁶. Diğer taraftan kişisel çabalarla veya devlet tarafından sağlanan desteklerle tarımsal üretimin artırılmasıyla, ürünlerin satışı konusunda bazı zorlukların yaşanabileceği vurgulanmaktadır. Bu noktada da Artvin’de gerçekleştirilen araştırmada, burada elde edilen durumun aşılması için kooperatifleşmeye gidildiği görülmektedir⁷⁷.

Görüşme gerçekleştirilen katılımcılar, yeni arazi satın almadıklarını öncesinde sahip oldukları araziye geldiklerini ifade etmişlerdir. İmkân olduğunda yeni arazi satın almak isteyip-istemedikleri sorulduğunda, yine katılımcıların çoğunluğu, çeşitli gerekçeler öne sürerek (yaşlılık, çocukların ilgisizliği, gibi) istemediklerini belirtmişlerdir. Diğer taraftan köyler açısından önemli hususlardan birini de yapılaşma oluşturmaktadır. Bu konudaki yetki il özel idarelerine verilmiştir. Bu bağlamda katılımcıların çoğunluğu, öncesinde var olan bir eve geldiklerini belirtmiş olup, sınırlı düzeyde katılımcı da ihtiyaçtan yeni bir ev yaptıklarını ifade etmişlerdir.

Kırsal alandaki fiili yapılaşma ve nüfus artışıyla (sürekli veya geçici süreliğine) birlikte, kamusal hizmetlere yönelik yeni ihtiyaçlar söz konusu olmaktadır. Bu noktada katılımcılar, elektrik, su, yol, telefon, katı ve sıvı atıklar gibi sorunları gündeme getirmektedir. Bu sorunların giderilmesi noktasında köy yönetimlerinin gerekli çabayı gösterdiği fakat mali ve örgütsel eksiklikten dolayı yetersiz kaldığı belirtilmektedir. Nüfusun yoğunluğuyla birlikte kentsel alanda sorunlara ağırlıklı olarak önem verilmesi, kırsal alanı ikinci plana ittiği⁷⁸ ifade edilebilmektedir. Altyapı ve yol kırsal alanın genel sorunlarından birine karşılık gelmekte olup, farklı araştırma-

⁷⁶ Albayrak, “Pandemi Sürecinde”, s. 67

⁷⁷ Albayrak, “Pandemi Sürecinde”, s. 67-68

⁷⁸ Kavruk vd., *Türkiye’de Köy*, s. 132

larda benzer bulgular tespit edilmektedir. Aynı zamanda bu unsur, kırsalın yaşam kalitesini belirleyen temel ölçütler arasında yer almaktadır⁷⁹. Artvin örneğinde gerçekleştirilen araştırmada da, ulaşım, mesafe, içme-kullanma suyu yetersizliği ve kış koşulları, köy yaşamının temel sorunları olarak gösterilmektedir⁸⁰. Bu bağlamda mimar Erginoğlu⁸¹: “kırsal dediğimiz yerlerdeki alt yapılar, kentten göç edenlerin istedikleri yaşam kalitesini sağlamak üzere planlanmış değil. Pandemi ile artış gösteren bu göçün kalıcı olabilmesi, bu altyapı problemlerinin çözülmesine, eğitim-sağlık hizmetlerinin iyileştirilmesine, hatta o bölgelerde sosyal hayat ile kültür ve sanat aktivitelerinin artırılmasına bağlı” şeklinde değerlendirmektedir.

Köy yönetimlerin de oluşan operasyonel eksikliğin giderilmesinde, görev ve yetkileri açısından il özel idaresi önem kazanmaktadır. Köy Hizmetleri Genel Müdürlüğü kapatılarak yetki ve görevleri il özel idarelerine devredilmiştir. Bu gelişmeyle birlikte Köylerin Altyapısının Desteklenmesi Projesi (KÖYDES) geliştirilmiştir. 2005 yılında başlatılan ve halen devam ettiği biline bu projeye, il özel idareleri ve köylere hizmet götürme birlikleri aracılığıyla köylerin yeterli ve sağlıklı içme suyuna kavuşturulması ve köy yollarının iyileştirilmesinin hedeflendiği belirtilmektedir⁸². 2011 yılında Türkiye genelinde gerçekleştirilen araştırmaya göre içme suyunu %64,8 oranında içme suyu şebekesinin sağladığı; su tesisatlarının ise il özel idaresi (%35,2) ve köylere hizmet götürme birliği (%31,7) tarafından gerçekleştirildiği tespit edilmekte; köylerin %57,4’ünde kanalizasyonun olmadığı anlaşılmaktadır⁸³.

Sanayi ürünlerinin tüketiminin yaygınlık kazanmasıyla atıklar, kırsal alanda da bir soruna dönüşmeye başlamıştır. 2011 yılında Türkiye genelindeki köyleri temsil eden bir araştırmada da, çöp ve kanalizasyon, köylerin en önemli sorunları olarak tespit edilmektedir. Ayrıca kentli tüketim alışkanlıkların köylerde de artarak devam etmesiyle çöp sorununun derinleşeceği vurgusu yapılmaktadır⁸⁴.

⁷⁹ Selman Küçükkoçul ve Handan Türkoğlu, “Kırsal Yerleşmelerde Yaşam Kalitesinin Ölçülmesi İçin Bir Yöntem Önerisi: Bursa Köylerinden Örnekler”, *Planlama*, 3/1 (2021), s. 60

⁸⁰ Albayrak, “Pandemi Sürecinde”, s. 70-71

⁸¹ “Pandemide Kentten Kırsala Göç”, son güncelleme 1 Şubat 2022 , <https://yapidergisi.com/pandemide-kentten-kirsala-goc/>

⁸² Kavruk vd., *Türkiye’de Köy*, s. 162

⁸³ Kavruk vd., *Türkiye’de Köy*, s. 227; 230

⁸⁴ Kavruk vd., *Türkiye’de Köy*, s. 49; 233

Köyler, geniş olarak nitelendirilen kırsal alanın en önemli parçasını oluşturmaktadır. 1924 yılında çıkarılan 442 sayılı Köy Kanunu ile köyler ayrı bir tüzel kişilik kazanmış ve kamu yönetiminin bir parçası haline gelmiştir. Hatta Köy Kanunu, gerek yayınlandığı dönem gerekse de günümüz açısından, salma gibi bazı ayrıcalıklarla köy yönetimlerini ayrıcalıklarla donatmaktadır⁸⁵. 2004 yılında başlatılan yerel yönetim reformuyla birlikte belediye, il özel idaresi, büyükşehir belediyesi ve mahalli idarelere yönelik yeni kanunlar çıkarılmış, bazı tasarı girişimleri (1956, 1963 ve 2009 yılı) olmakla birlikte köy için yeni bir kanun çıkarılmamıştır. Belirtilen bu durum, köylünün ihtiyaç ve beklentilerinin karşılanamaması noktasında bir eksikliği ortaya çıkarmaktadır⁸⁶.

Salgın sonrası sürece yönelik ise katılımcıların bir kısmının köyde yaşamaya devam edeceği (hatta bir katılımcı tekstil atölyesini köye taşıma planını olduğu paylaşılmakta), bir kısmının öncesi gibi yaz mevsiminde köye geleceklerini (geniş aile üyelerinin gelinen yerde olmasının etkisinin fazla olduğu anlaşılmakta), sınırlı bir kesimde kararsız olduklarını, salgının seyrine göre şekilleneceğini belirtilmektedir. Katılımcılar, köyde yaşamın daha iyi sürdürülmesi için ise şu hususlara dikkat çekmektedir: Üretim verimliliğinin artırılması ve uzman desteğinin sağlanması, elektrik altyapısının iyileştirilmesi, ısınma araçlarının geliştirilmesi ve yakıtlarının sağlanması, internet, yol ve su altyapısının iyileştirilmesi.

Son olarak vurgulamak gerekir ki, yaşanan ekonomik, teknolojik ve toplumsal gelişmelerin etkisi altında kırsal yaşamın özgün yapısına zarar gelmektedir. Bu durumun ortaya çıkmasını Kentel⁸⁷ (2017): Kırsal alanın endüstrileşmesi, üretimin melezleşmesi, ilaç ve gübrenin yoğunluğunun artması, miras yoluyla bölünme faktörlerine dayandırmaktadır. Arazilerin miras yoluyla bölünerek etkisiz hale gelmesinin önüne geçecek düzenlemeye gidilmiştir. Fakat özellikle yerel tohumların ve türlerin korunması, doğal yöntemlerle üretim, bilinçli ilaç ve gübre kullanımına yönelik politikalara ihtiyaç olduğu görülmektedir.

⁸⁵ Kavruk vd., *Türkiye'de Köy*, s. 1-2

⁸⁶ Kavruk vd., *Türkiye'de Köy*, s. 4; 167

⁸⁷ Ferhat Kentel, *Kır Mekânının Sosyo-Ekonomik ve Kültürel Dönüşümü: Modernleşen Ve Kaybolan Geleneksel Mekânlar Ve Anlamlar*, Ankara: Tubitak 1001 Projesi, 2017



SONUÇ

Yaşamın gerçekleştiği iki alan bulunmaktadır. Bu alanlar kır ve kent şeklinde iki ana sınıfa ayrılmaktadır. Yaşanan gelişmeler altında kırsal alan cazibesini kaybetmiş, kentsel alanlar öncelikle tercih edilir konuma gelmiştir. Gerçekleştirilen çeşitli öngörülerde, gelecek zaman dilimi içinde de bu durumun değişmeyeceği ifade edilmektedir. Diğer taraftan kırsalın temel unsuru olan tarımsal üretim ihmal edildiğinde, kaçınılmaz olarak ekonomik açıdan çeşitli sorunlar söz konusu olmaktadır. Ayrıca sadece ekonomik değil, zincirleme olarak sosyal açıdan da çeşitli sorunlar gündeme gelebilmektedir. Anlaşılacağı üzere temelde kırsal iki açıdan önem kazanmaktadır: Üretim ve yaşamı sürdürme. Dolayısıyla niceliksel olarak kentler öne çıkmakla birlikte, sahip olduğu işlevler açısından, sürdürülebilir bir toplumsal yapının oluşturulması açısından kırsal alan ihmal edilmemesi gerekir.

Covid-19 ile birlikte, kentsel alanda yaşanan krizin yönetilmesinde bir çözüm aracı olarak kırsal alan gündeme gelmiştir. Bu noktada salgın sürecinde, riskli kişiler, ekonomik kayıp yaşayanlar veya ekonomik durumu iyi olup kentsel alandaki riskten uzaklaşmak isteyenler tarafında kırsal alanın tercihi söz konusu olmuştur.

Giresun'un üç ilçesinde bulunan köyler kapsamında gerçekleştirilen bu araştırmada, ekonomik kayıplar sonucu köye yönelişin olmadığı; risk altındaki yaşlı tarafların tersine göçü gerçekleştirdiği tespit edilmektedir. Bu durum, bölge açısından ortaya çıkan literatüre paralellik göstermekte; salgınla birlikte tersine göçe aracı olan aktörlerin değişmediğini yansıtmaktadır. Fakat Covid-19 salgını, yaşlılar özelinde gerçekleşen tersine göçe yeni bir hız kazandırmıştır. Hatta katılımcıların salgın sonrası sürece yönelik görüşleri dikkate alındığında, "sığınmacı tersine göçün" gerçekleştiği ifade edilebilir. Bu şekilde yapılan tespitin de, salgın gibi durumlarda dikkate alınmasının önemli olacağı söylenebilir. Bu bağlamda salgın gibi durumlarda öncesinde bağlantısı bulunan kırsal yerleşimlere, sığınmacı bir tutumla gerçekleşen tersine göçün desteklenmesine yönelik politikalar üretilebilir. Böyle bir yaklaşım da, özellikle büyükşehirlerdeki risk altındaki gruplara yönelik oluşan bulaş etkisini azaltabilir.

KAYNAKÇA

- [1] Albayrak, Leman. “Pandemi Sürecinde Köye Dönüş; Kırsalın Ekonomik Ve Kültürel Yapısında Yaşanan Gelişmeler, Artvin Örneği”, *Erzincan Üniversitesi Sosyal Bilimler Enstitüsü Dergisi*, 2021-Özel Sayı, 63-75.
- [2] Altunok, Bahar, “Türkiye’de Tersine İç Göçü Engelleyen Faktörler, Sorunlar Ve Çözüm Önerileri: İstanbul İli Örneği”. Doktora Tezi, Yalova Üniversitesi, 2021.
- [3] Dünya Gazetesi. “Arsaya Talep İkiye Katlandı, Fiyat %35 arttı”, son güncelleme 06 Ekim 2020, <https://www.dunya.com/ekonomi/arsaya-talep-ikiye-katlandi-fiyat-35-artti-haberi-484155>
- [4] Avşar, Yeter ve Taş, İ. Ethem (2020). “Türkiye’de 6360 Sayılı Yasa Kapsamında Mahle ve Köy Yönetiminde Yaşanan Değişim ve Dönüşüme Muhtarların Bakışı”, *Türk Kamu Yönetimi Dergisi*, 1/1: 7-28.
- [5] Ayyıldız, Merve, Adnan Çiçek ve Bekir Ayyıldız. “6360 Sayılı Büyükşehir Yasasının Kırsal Kesime Olası Etkileri”, *Nevşehir Bilim ve Teknoloji Dergisi TARGİD. Özel Sayı*, (2016): 280-285
- [6] CNNTURK. “Şehirden göç edenler köylerde yaşlı nüfusu risk altında bırakıyor”. Son güncelleme 10 Nisan 2020. <https://www.cnnturk.com/turkiye/sehirlerden-goc-edenler-koylerde-yasli-nufusu-risk-altinda-birakiyor?page=1>
- [7] Bodur, Feyza Nur. “Tersine Göç: İstanbul’dan Giresun’a Geri Dönüşler”. Yüksek Lisans Tezi, İstanbul Şehir Üniversitesi, 2019
- [8] Boer, John de, Robert Muggah ve Ronak Patel. “Conceptualizing City Fragility and Resilience”, *United Nations University Centre for Policy Research. Working Paper 5*,
- [9] Bulut, Meryem ve Dinçmen, Sevgi. “Geriye Dönüş Üzerine Bir Araştırma”, *Uluslararası İnsan Çalışmaları Dergisi*. 4/7 (2020): 8-18.
- [10] Çağlar, Türker. “Kent ve Yaşlılık: Yaşlı Dostu Kentler”. Kentsel Sosyal Hizmet. Der., Sema Buz, Tahir Emre Gencer ve Cemre Bolgün. Ankara: Nobel Yayıncılık, 2020: 301-326.
- [11] Çavuşoğlu, Aykut ve Lamba, Mustafa. “6360 Sayılı Kanun’un Mahalleye Dönüşen Birimler Üzerine Etkisi: Antalya İli Örneği”. *Bartın Üniversitesi İktisadi ve İdari Bilimler Fakültesi Dergisi*. 11/21 (2020): 123-147.
- [12] Çörek Öztas, Çiğdem (2020): Kentlerin “akıllanması”na pandemi etkisi, WRI Türkiye, <https://wrişehirler.org/haberler/kentlerin-%E2%80%9Cak%C4%B1llanmas%C4%B1%E2%80%9Dna-pandemi-etkisi> 15. 12. 2020.
- [13] Dericioğulları Ergun, Ayşe. “Bermuda Şeytan Üçgeni: Kırsal Alanda Yaşlı Kadın Olma”. *beyond.İstanbulL*. Mekanda Adalet ve Yaşlılık 5 (2019): 29-34
- [14] Emlak Haber Ajansı. “Arsa ve Tarla Yok Satıyor”. Son güncelleme 1 Şubat 2022

- [15] Eskandari, Neda, Zahra Sadat Saeideh Zarabadi ve Farah Habib. “A Sys thematic Review of the Fragile City Concept”. *International Journal of Architecture and Urban Development*, 11/4 (2021): 29-40.
- [16] Güreşçi, Ertuğrul. “Türkiye’de Kentten - Köye Göç Olgusu”. *Doğuş Üniversitesi Dergisi*. 11/1 (2011): 77-86
- [17] Gürsoy, Oğuzhan ve Sadioğlu, Uğur. “21. Yüzyılda Kente İlişkin Olarak Ortaya Çıkan Yeni Kavramlar”. *Ankara Üniversitesi SBF Dergisi*. Erken Görünüm (2021)
- [18] Hunter, Michael. “Resilience, Fragility, and Robustness: Cities and COVID-19”. *Urban Governance*.
- [19] INDEPENDENT. “Pandemi Gayrimenkul Alışkanlıklarını Değiştiriyor: Arsa-Tarlaya Talep Yüzde 83 Arttı, Fiyatlar Yüzde 35 Yükseldi”. Son güncelleme 6 Ekim 2020
- [20] Kapanek, Emek Barış ve Uğuzman, Tülay. “Haydi Köyümüze Geri Dönelim! Tersine Göçün Sosyo-Ekonomik Etkileri: Yeniol Köyü Örneği”. *Sosyal Politika Çalışmaları Dergisi*, 18/40-2,(2018): 11-36.
- [21] Kavruk, Hikmet, Tevfik Erdem, Nail Öztaş, İhsan Keleş, Yusuf Pustu ve Banu Aktürk. *Türkiye’de Köy Yerleşimi ve Yönetimi*. Ankara: TODAİE Yayınları, 2012
- [22] Kaya, Yasemin. “İklim Değişikliğine Karşı Kentsel Kırılabilirlik:
- [23] İstanbul İçin Bir Değerlendirme”. *International Journal of Social Inquiry*, 11/2 (2018): 219-257.
- [24] Kentel, Ferhat. *Kır Mekânının Sosyo-Ekonomik Ve Kültürel Dönüşümü: Modernleşen Ve Kaybolan Geleneksel Mekânlar Ve Anlamlar*, Ankara: Tubitak 1001 Projesi, 2017
- [25] Koç, Mesut (2019): Mahalleye Dönüşen Köylerin Muhtarlarının Hizmetlerde Etkinlik ve Verimliliğe İlişkin Algısı: Muğla Deneyimi, Eskişehir Osmangazi Üniversitesi İİBF Dergisi, 14 (2), 457-478.
- [26] Kurtkapan, Hamza. “Kentsel Alanlarda Yaşlıların Karşılaştığı Mekansal Engeller”. *beyond.İstanbul*. Mekanda Adalet ve Yaşlılık 5 (2019): 87-91.
- [27] Kurtuluş, Hatice. “Kentsel Dönüşümün Sessiz Mağdurları Yaşlılar”, *beyond.İstanbul*, Mekanda Adalet ve Yaşlılık, 5 (2019), s.80-86.
- [28] Kurtkapan, Hamza ve Şentürk, Murat. “Yerinde Yaşlanma ve Yerel Yönetim Uygulamaları: İstanbul Örneği”. *Sosyolojik Bağlam Dergisi*, 2/3 (2021): 1-13.
- [29] Küçüköğül, Selman Ve Türkoğlu, Handan. “Kırsal Yerleşmelerde Yaşam Kalitesinin Ölçülmesi İçin Bir Yöntem Önerisi: Bursa Köylerinden Örnekler”. *Planlama*. 31/1 (2021): 47-62.
- [30] Negiz, Nilüfer ve Savaş Yavuzçehre, Pınar. *Viral Çağda Kent ve Kentsel Bağımsızlık*. Ankara: Gazi Kitabevi, 2021

- [31] Özbay, Ferhunde. *Düünden Bugüne Aile, Kent ve Nüfus*. İstanbul: İletişim Yayınları, 2017
- [32] Özden, Melda Açmaz Ve Özden, Ali Tolga. “Kentsel Krizin Çözümünde Kırsalın Yeniden Düşünülmesi: Kent-Kır İlişisine Bütüncül Bir Bakış Önerisi” Kent, İnşaat Ve Ekonomi Kongresinde Sunulan Bildiri, Gaziantep, Mayıs 2-4, 2019
- [33] Özkartal, Metin ve Çalışkan, İbrahim. “Türkiye’nin Devlet Örgütlenmesi Bağlamında Köy İdareleri İşlevsel Mi?: Covid-19 Pandemi Sürecine İlişkin Bir Araştırma”, *Toplum, Ekonomi ve Yönetim Dergisi*. 1/1 (2020): 34-52.
- [34] Öztürk, Nur Kardelen, Cem Durmaz, Fırat Ülgen, Ali Buğra Günay, Nazlı Ceren Sual, Nagihan Kavaklı, Bilge Kağan Özbay, Fatih Yılmaz ve Erdi Kaya. *Covid 19 Salgını Mücadele Sürecinde İstanbul Kırılganlık Haritası Proje Raporu*, İstanbul: Kültür Sanat Basımevi, 2020
- [35] Panampitiya, Gayathri. “A Review of the Concept of Urban Fragility and Urban Resilience”. *Journal of Political Science, Department of Political Science, 2020*
- [36] Pehlivan, Hazal. “COVID-19 Pandemisinin Derinleştirdiği Sosyo-Mekânsal
- [37] Eşitsizlikler ve Kentsel Alanın Yeni Dinamikleri”. *Planlama*, 31/3 (2021): 352-360.
- [38] Ratho, A. Ve John, P. L. *Rethinking Cities in a Post-COVID-19 World*. New Delhi: Observer Research Foundation, 2021
- [39] Sharifi, A. Ve Khavarian-Garmsir, A. R. “The COVID-19 Pandemic: Impacts On Cities And Majör Lessons For Urban Planning, Design And Management”. *Science of the Total Environment*. 749 (2020).
- [40] Şentürk, Murat ve Altan, Reyhan Beyza. “Nitel Araştırma: Yaşlılar Neler Anlattı?”, İstanbul’da Yaşlanmak, İstanbul’da Yaşlıların Mevcut Durumu Araştırması, der., Murat Şentürk ve Harun Ceylan. Ankara: Açılım Kitap, . 2015: 229-282
- [41] Şentürk, Murat. “Yeni Kentleşme Dinamikleri ve Kentte Yaşlılık”. *beyond.İstanbul*. Mekanda Adalet ve Yaşlılık 5, (2019): 61-69.
- [42] Şimşek, Rıdvan. “Türkiye’de İç Göçlerin Göç Veren Bölgelere Etkisi Ve Tersine Göç İmkânları: Kastamonu Örneği”. Doktora Tezi, İstanbul Üniversitesi, 2017
- [43] Tekeli, İlhan. “Dünyanın Salgınlar Ve Kentler Sarmalında Geldiği Nokta; COVID-19”. <http://ilhantekelivakfi.org/salginlarvekentlersarmali/>, (erişim 20. 12. 2020).
- [44] Tiryakioğlu, Murad ve Yağcı, Sabâ. “Derinleşen Kent Yoksulluğunun Kaderini Salgın mı Belirleyecek?”. *Afetlerle Yoksullaşma: Salgınlar, Göçler ve Eşitsizlikler*. Der., Murad Tiryakioğlu. İstanbul: İstanbul Bilgi Üniversitesi Yayınları, 2021: 199-217.
- [45] Tuğaç, Çiğdem. “Kentsel Sürdürülebilirlik ve Kentsel Dirençlilik Perspektifinden Tarihteki Pandemiler ve Covid-19 Pandemisi”. *Van Yüzüncü Yıl Üniversitesi Sosyal Bilimler Enstitüsü Dergisi, Salgın Hastalıkları Özel Sayısı*, (2020): 259-292.



- [46] TÜİK, Adrese Dayalı Nüfus Kayıt Sistemi Sonuçları, 2021, Son Güncelleme 04 Şubat 2022, <https://data.tuik.gov.tr/Bulten/Index?p=Adrese-Dayali-Nufus-Kayit-Sistemi-Sonuclari-2021-45500>.
- [47] TÜİK, Adrese Dayalı Nüfus Kayıt Sistemi Sonuçları, 2020, Son Güncelleme 04 Şubat 2021, <https://data.tuik.gov.tr/Bulten/Index?p=Adrese-Dayali-Nufus-Kayit-Sistemi-Sonuclari-2020-37210>.
- [48] Yıldız, Mete. “COVID-19 Salgını, Kısıtlayıcı Kamu Siyasetleri ve Özgürlükler Karşılaştırmalı Bir Analiz”. *Özgürlük Araştırmaları Derneği*, (2020):
- [49] Yapı Dergisi. “Pandemide Kentten Kırsala Göç”. Son güncelleme ?.
- [50] Yıldırım, Ali ve Şimşek, Hasan, Sosyal Bilimlerde Nitel araştırma Yöntemleri, Yedinci Baskı, Ankara: Seçkin Yayıncılık, 2008.
- [51] Yin, Robert K. *Case Study Research: Design and Methods (Applied Social Research Methods) Series, Volume 5*, Sage Publications, California, London and New Delhi. (2003)
- [52] Zingat. “Pandemi Muğla’da Arazi Fiyatlarını Uçurdu”. Son güncelleme 19 Ekim 2020

PANDEMİNİN ŞEHİR YAŞAMINA ETKİLERİ VE GÖSTERİLEN ŞEHİR DİRENCİ; SAKARYA ARAŞTIRMA HASTANESİ ÖZELİNDE COVİT 19 UYGULAMALARI

Mehmet Can Soyhan*

GİRİŞ

Pandemi süreci etkilerini çeşitli boyutlarda, yeni oluşan varyantlarıyla etkisini sürdürmeye devam etmektedir. Kentleri ve kentsel yaşamı etkisi altına alan pandemi, kentlerin bu sürece hazırlıksız yakalandığı görülmektedir. Ayrıca, pandeminin etkileri toplumların farklı kesimlerinde de çeşitlilik göstermektedir. Ülkelere benimsediği politikalar, bireylerin pandemiyle ilişkisini şekillendirmektedir. Günümüzde şehirleşme ile yükselen, ne yazık ki kamu yararını görmezden gelen ve kâr odaklı bir anlayış çerçevesinde gelişen şehirler, ekonomik eşitsizliklerin derinleştiği, alım gücünün düştüğü ve zengin ile yoksul arasındaki uçurumun açıldığı mekânlar haline gelmiştir. Bu nedenle, bireyler kentsel mekânda virüsle savaşmada eşit koşullara sahip değildir. Halk sağlığını etkileyen ve pandemileri şekillendiren sosyo-mekânsal belirleyicilerin kapsamlı bir şekilde değerlendirmesine ihtiyaç duyulmaktadır. Makalemizde, dünyada ve ülkemizde yapılan bilimsel çalışmaları, konu ile ilgili süreç yönetimleri ve öngörülerini analiz etmeye çalıştık. Bu bağlamda çalışmanın birinci bölümünde Covit 19 Pandemi Sürecinde Sağlık Hizmetleri Organizasyonunu incelemeye çalıştık. İkinci bölümünde Sakarya ilinde Pandemik

* Sakarya Üniversitesi İşletme Enstitüsü Sağlık Yönetimi Anabilim Dalı, mehmet.soyhan2@sakarya.edu.tr ; cansoyhan@gmail.com

Covit 19 Eylem Planı üzerinde durularak neler yapıldığı anlatıldı. Üçüncü bölümde ise Covit 19 Pandemisinin oluşturduğu sosyal ve mesleki ikilemler üzerinde durulmuştur.

1. COVID 19 PANDEMİ SÜRECİNDE SAĞLIK HİZMETLERİ ORGANİZASYONU

1.1. Kamu Hastanelerinde Sunulması Gereken Hizmetler

Devletin salgın hastalıklar nedeniyle sunduğu hizmetler herkese eşit, ayrımcılık yapılmaksızın uygulanmalıdır. Sağlık hizmetinin eşit bir şekilde ulaşabileceği temel başvuru noktaları Sağlık Bakanlığı'na bağlı devlet ve eğitim araştırma hastaneleridir.

1.1.1. Hastanelerde Öncelikler Neler Olmalıdır?

“Pandemi sırasında hastaneler aşağıdaki öncelikli alanlara dikkat göstermelidir.¹ Her hastanede Sağlık Bakanlığı plan ve projeksiyonlarına dayanan, bir bölgedeki tüm hastaneler arasında işbirliğini hedefleyen, kapsamlı ve gerçekçi bir planlama yapılmalıdır. Bu bağlamda Hastane Afet Planlarının “Bulaşıcı Hastalıklarda Müdahale” ile ilgili duruma özgü planları var olmalıdır.

- A) Virüsün nozokomiyal (hastaneden kaynaklanan) yayılmasını sınırlamak; sağlık çalışanlarını korumak ve böylece bir hastane işgücünü korumak; hastanenin bir hastalık yükselticisi olmasını önlemek ve COVID-19 olmayan hastaları enfeksiyondan korumak, böylece gerekli COVID-19 olmayan sağlık hizmeti sağlama yeteneğini korumak,
- B) Hastane işgücünü korumak, güçlendirmek,
- C) En kaliteli hizmet ile en yüksek hasta sayısına ulaşabilmek için sınırlı sağlık kaynaklarını rasyonel, etik ve organize bir şekilde tahsis etme gerekliliğine odaklanmalıdır.

¹ Eric Toner, Richard Waldhorn What US Hospitals Should Do Now to Prepare for a COVID-19 Pandemic. <https://www.centerforhealthsecurity.org/cbn/2020/cbnreport-02272020.html>

1.1.2. Hastanelerde Öncelikli Eylemler

Yukarıdaki belirtilen öncelikli hedefleri uygulamak için hastaneler aşağıdaki özel eylemleri üstlenmelidir;

1- Kapsamlı ve gerçekçi bir planlama süreci istihdamı;

- Hastanede her gün görev alacak “pandemi sorumlusu” bulunmalıdır.
- Eğitim, öğretim ve egzersizler dahil olmak üzere hazırlıkların, enfeksiyon önleme yolları üzerinde çalışmak için bir enfeksiyon kontrol komitesi çalışması sürekli görevlendirilmelidir.
- Tüm klinik ve destek bölümlerinin temsilcilerini ve üst düzey yöneticileri içeren bir Pandemik Hazırlık Komitesi oluşturulmalıdır.
- Komşu hastaneler ve yerel halk sağlığı kurumları ile sistem çapında planlamayı yerel planlama ile diğer yerel hastanelerle entegre etmelidir.
- “Bir haftalık perspektifte COVID-19 hastaları için ruhsatlı yatak kapasitesinin % 30'u hazır bulundurulmalıdır.”
- Hastanenize gereksiz ziyaretleri azaltmak için telefon ve internet tabanlı danışma hatları hatlarını kullanılmalıdır.

2- Virüsün nozokomiyal yayılmasını sınırlama;

- “Sağlık tesislerinde COVID-19 için enfeksiyon kontrolü konusunda teknik rehberlerden faydalanılabilir”²
- Bir pandemi sırasında tesise giren herkes için (personel, hastalar ve ziyaretçiler) basit cerrahi maskeler kullanarak hastane ortamının kazara kirlenmesini sınırlandırılmalıdır. Sağlık çalışanlarının kişisel koruyucu ekipman (KKE) ve enfeksiyon kontrol prosedürlerinin kullanımı konusunda eğitilmesi ve bir KKE tedarikinin stoklanması ile personelin enfekte olması önlenmelidir. Sağlık çalışanlarını korumak için önde gelen ihtiyaç göz önüne alındığında, mevcut en yüksek koruma seviyesinin kullanılması gerekmektedir. Yüksek riskli aerosol üreten prosedürlerde kullanılmak üzere güçlendirilmiş hava temizleme solunum cihazları bulunmalıdır.

² Hick JL, Hanfling D, Burstein JL, et al. Health care facility and community strategies for patient care surge capacity. Ann Emerg Med 2004;44(3):253-261. Türk Tabipleri Birliği Covid-19 Pandemisi İki Aylık Değerlendirme Raporu. Sf.110.



- c) COVID-19 hastalarına maruz kalan personel sayısını kontrol edilmelidir. Gerekli personel sayısını sınırlamak için COVID-19 birimlerindeki personel için fazla mesai ve uzun vardiyalardan yararlanılabilir. Mümkün olduğunda, COVID-19 birimlerinde bağışık (kurtarılmış) personel kullanılmaktadır. Hasta olan personeli takip ederek ve mümkünse COVID-19 için test ederek ve COVID-19'u doğrulanan bir personel günlüğü tutarak enfekte personelin çalışmasını (COVID-19 geçiren hastaları hariç) engellenmelidir.

3- Hastane işgücünün bakımı, güçlendirilmesi;

- a) Hastalığın yükünü azaltmak için tüm personel grip için aşılanmalıdır.
- b) Okullar kapalı ise sağlık çalışanlarının çocukları için 'Evde Çocuk Bakımı' organize edilmelidir.
- c) Hasta aile üyeleri için tıbbi bakım sağlanmalıdır.
- d) Açık, dürüst ve şeffaf planlama ve dikkatli eğitim yoluyla korku yatıştırılmalıdır.
- e) Klinik personeli, kapalı veya sessiz olabilecek alanlardan en fazla ihtiyaç duyulan alanlara kaydırılmalı.
- f) Klinik personel geleneksel olmayan personel ile zenginleştirilmelidir: Önceden klinik deneyime sahip tıp uzmanları (örneğin, yöneticiler, araştırmacılar, emekliler, vb.); ilgili sağlık profesyonelleri (örneğin, diş hekimleri, veterinerler, acil tıp teknisyenleri, vb.); klinik dışı hastane personeli ve klinik dışı dış personel. Her grup için özel eğitim ve işletme prosedürleri önceden oluşturulmalıdır.

4- "En kaliteli hizmet ile en yüksek hasta sayısına ulaşabilmek için sınırlı sağlık kaynaklarını rasyonel, etik ve organize bir şekilde tahsis etmek"³

- a) Hangi hizmetlerin ve prosedür türlerinin ertelenebileceğini, ne kadar süreyle ve hangi sonuçlarla ertelenebileceğini belirlenmeli ve ertelenecek hastalar için alternatif bir plan oluşturulmalıdır.

³ Centers for Disease Control and Prevention. Coronavirus Disease 2019 (COVID-19). Infection control. <https://www.cdc.gov/coronavirus/2019-ncov/infection-control/index.html>.

- b) Acil durum ve kriz bakım standartlarına geçiş planı oluşturulmalı. Şiddetli bir pandemide, yoğun bakıma ihtiyacı olan tüm hastalar yoğun bakıma alınamayabilir. Normal personel oranları ve standart çalışma prosedürleri korunamayabilir.
- c) Hastane içinde 'Yeni Bakım Üniteleri' benzeri bakım sağlamak için alternatif alanlar için plan yapılmalıdır (örneğin, kateterizasyon laboratuvarı, endoskopi üniteleri, vb.).
- d) Karşılıklı yardım düzenlemeleri de dahil olmak üzere mevcut tüm kaynakların kullanılmasına rağmen, geleneksel standartların korunamadığı durumlarda acil durum ve kriz standartlarını uygulanabilir. Bu kararların hukuki ve etik çerçevesi bir krizden önce iyi düşünülmelidir.
- e) Diğer hastanelerle bölgesel işbirliği içinde 'Kriz Bakım Standartları' gibi ulusal yönergelere dayalı olarak kaynak yoğun hizmetlerin (örn. Kabul, mekanik ventilasyon, invaziv izleme) kullanımı için kriterler/klinik yönergeler oluşturulmalıdır.
- f) Sağlık sistemi afet, salgın hastalıklar gibi olağandışı durumlarla karşılaştığında ilaç, yoğun bakım yatağı gibi kaynaklarla ilgili kısıtlılıklar söz konusu olabilir. Devlet değişen koşullara uyum sağlayacak düzenlemeleri yapmalıdır. Kaynakların dağıtılması konusunda triyaj yapılması gerekebilir. Triage protokolleri, kıt kaynakların kural temelli, adil ve şeffaf bir şekilde tahsis edilmesi ve kamu yararı bakış açısıyla toplumun hayatta kalmasını en üst düzeye çıkarmayı amaçlar. Triage gerektiğinde hastaların yaşam ve tedavi hakkının korunması için gerekli önlemler alınmalıdır. Triage, dışlama kriterlerinin uygulanması, mortalite riskinin değerlendirilmesi ve hastanın uygulama sırasında gösterdiği gelişme göz önünde bulundurularak gerçekleştirilir. Triage'da etik çerçeve; adalet, fayda ve eşitlik ilkelerinin gözetilmesini gerektirir. Triage sorumluluğu sadece hastanın bakımını üstlenen hekime bırakılmamalıdır. Triage ilkelerinin tanımlanması ve gerekçelendirilmesi, protokollerin oluşturulması için ilgili tarafların katılımıyla ulusal triyaj etik kurulu oluşturulmalıdır. Bu kurul tarafından belirlenen triyaj ilke ve protokolleri değişen koşullara göre güncellenmelidir.

1.2. Üniversite Hastanelerinde Yürütülen Hizmetler

Sağlık Bakanlığı'nın 20 Mart 2020 tarihinde yayımladığı genelge uyarınca, “sağlık kurumlarına müracaat eden hastaların, COVID-19 tanısı kesinleşinceye kadar Sağlık Bakanlığı hastaneleri, Devlet ve Vakıf Üniversitesi hastaneleri ile tüm özel sağlık kuruluşlarınca kabul ve tedavi süreçlerinin yapılması zorunlu hale getirildi”. “Bu çerçevede, Enfeksiyon Hastalıkları ve Klinik Mikrobiyoloji, Göğüs Hastalıkları, İç Hastalıkları uzmanı hekimlerden en az ikisinin bulunduğu ve 3. seviye erişkin yoğun bakım yatağı bulunan hastaneler Pandemi Hastanesi olarak kabul edildi”⁴. Üniversite hastanelerinde pandemi komisyonları/kurulları oluşturularak planlamalar yapılmalıdır. Bu planlamalara göre elektif cerrahi girişimler ertelenecektir. Ziyaretçilerin hastane ziyareti ile ilgili kısıtlamalar getirilecektir. Poliklinik muayene randevuları azaltılmıştır. Çalışanlara yönelik olarak eğitim verilerek, eğitim için dokümanlar hazırlanacaktır. COVID-19 şüpheli hastaların diğer hastalardan ayrı değerlendirilebilmesi için Acil Servis ve Polikliniklerde düzenleme yapılarak triyaj, ilk değerlendirme ve örnek alma alanları oluşturulmalıdır. Olası olguların yatırılarak izlenebilmesi için gerekli düzenlemeler yapılmalıdır. COVID-19 olası/kesin tanıli hastaların yatırılacağı servisler ve yoğun bakımlarla ilgili planlamalar yapılmalıdır. COVID-19 olası hastalarının takip edilebilmesi için genellikle tüm birimlerde çalışan doktorlar görevlendirilmelidir. Sağlık Bakanlığı tarafından 8 Nisan 2020 tarihinde, COVID-19 pandemisi kapsamında Sağlık Bakanlığı personeline, birlikte kullanım ve işbirliği yapılan bakanlık hastanelerinde görev yapan üniversite personeline döner sermayeden ek ödeme yapılacağı açıklanmıştır. Bütün üniversite hastanelerinde plazmaferez tedavi kapasitesi mevcut olduğu, bazılarında plazmaferez tedavileri yapılmaya başlandığı belirtilmiştir. Üniversite hastanelerinin yoğun bakım, servis ve ameliyathanelerinde yaklaşık 5.000 adet solunum cihazı (ventilatör) olduğu açıklanmıştır. Üniversite hastaneleri bulunan üniversitelerde salgın süreci ile birlikte tıbbi malzeme üretiminin hızlandığı gözlemlenmiştir. Koruyucu Entübasyon Kabini, Koruyucu tozluk, Numune Alma Kabini, Koruyucu Transport Sedyesi, Fiberoptik video laringoskop gibi çeşitli tıbbi malzemenin üretiminin de devam ettiği açıklanmıştır”⁵.

⁴ Sağlık Bakanlığı Yönetim Hizmetleri Genel Müdürlüğü, 2: 2020. <https://dosyamerkez.saglik.gov.tr/Eklenti/36878,personel-izinleri-1pdf.pdf?0>

⁵ YÖK, 11:2020; <https://www.yok.gov.tr/HaberBelgeleri/BasinAciklamasi/2020/11-kuresel-salginda-universiteleronemli-rol-ustleniyor.pdf>

1.3. Özel Hastaneler ve Özel Sağlık Kuruluşları Yürütülen Hizmetler

“Sağlık Bakanlığı'nın 20 Mart 2020 tarihinde yayımladığı genelge uyarınca, sağlık kurumlarına müracaat eden hastaların, COVID-19 tanısı kesinleşinceye kadar Sağlık Bakanlığı hastaneleri, Devlet ve Vakıf Üniversitesi hastaneleri ile tüm özel sağlık kuruluşlarınca kabul ve tedavi süreçlerinin yapılması zorunlu hale getirildi. Bu çerçevede, Enfeksiyon Hastalıkları ve Klinik Mikrobiyoloji, Göğüs hastalıkları, İç Hastalıkları uzmanı hekimlerden en az ikisinin bulunduğu ve 3. seviye erişkin yoğun bakım yatağı bulunan hastaneler Pandemi Hastanesi kabul edildi. Özel hastaneler de genelge uyarınca hazırlıklara başlanarak pandemi komisyonları/kurulları oluşturuldu. Planlamalar yapılarak elektif cerrahi girişimler ertelendi. Ziyaretçilerin hastane ziyareti ile ilgili kısıtlamalar getirildi. Genellikle poliklinik muayene randevuları azaltıldı. Çalışanlara yönelik olarak eğitim verildi, eğitim için dokümanlar hazırlandı. COVID-19 şüpheli hastaların diğer hastalardan ayrı değerlendirilebilmesi için Acil Servis ve Polikliniklerde düzenleme yapılarak triyaj, ilk değerlendirme ve örnek alma alanları oluşturuldu. Olası olguların yatırılarak izlenebilmesi için gerekli düzenlemeler yapıldı. COVID-19 olası/kesin tanıli hastaların yatırılacağı servisler ve yoğun bakımlarla ilgili planlamalar yapıldı. COVID-19 olası hastalarının takip edilebilmesi için genellikle tüm birimlerde çalışan doktorlar görevlendirildi”⁶.

1.4. Pandemi Dönemi Birinci Basamak Sağlık Hizmetlerine Genel Bakış

Türkiye’de kamu sağlık hizmetleri, birinci basamak sağlık kuruluşları olarak sağlık ocakları ve ana çocuk sağlığı merkezlerini, ikinci basamak sağlık kuruluşları olarak devlet hastanelerini, üçüncü basamak sağlık kuruluşları olarak Sağlık Bakanlığı’na ve üniversitelere bağlı hastaneleri içermektedir. Ayrıca özel sektöre ait sağlık kuruluşları da vardır. “Sağlık Bakanlığı 2004 yılı verilerine göre toplam 6066 sağlık ocağı (%40,5

⁶ İstanbul Tabip Odası; 2020:41. <https://www.istabip.org.tr/koronavirus/Haberler/5643/korona-gunlerinde-istanbul-da-saglik-2-ozel-hastaneler-rapor>



kentsel bölge, %59,5 kırsal bölge) yer almaktadır”⁷. “Bölgeler arasında farklılıklar olmakla birlikte ülke genelinde sağlık ocakları için hekim başına ortalama nüfus 5297, sağlık ocağı başına düşen ortalama nüfus 11.730’dur. 2018 yılı Aile Hekimliği sayısı 26.252, Aile Sağlığı Merkezi sayısı 7.979, Toplum Sağlığı Merkezi sayısı 776 hizmet vermektedir”⁸. “Kişi başına ortalama poliklinik sayısı ise 1,05’dir. Sağlık ocaklarında yapılan toplam poliklinik sayısı 2000’den 2004’e değin %28,7 artarak 74,8 milyona ulaşmıştır. Türkiye’de 100000 nüfusa düşen yatak sayısı 23,9’dur”⁹.

Sağlık Bakanlığı’na ait hastanelerde muayene edilen hasta sayısı 2000-2004 arasında %53,7 artarak 91,3 milyona, yatak işgal yüzdesi ise 2000’de %58,5’ten 2004’de %66,2’ye ulaşmıştır. Türkiye’de son yıllarda hem sağlık finansmanı, hem de sağlık hizmeti sunucusu kuruluşlarla ilgili reformlar gündeme gelmektedir. Sağlık ocaklarında hizmet veren pratisyen hekime dayalı birinci basamak sağlık sistemi yerine, muayenehanede hizmet veren aile hekimine dayalı sisteme geçilmesi planlanmaktadır. “Daha önceden işçilerin sosyal güvenlik kuruluşuna ait olan hastaneler, Sağlık Bakanlığı’na devredilmiştir. Böylece sağlık hizmeti sunan kuruluşların Sağlık Bakanlığı altında toplanması amaçlanmaktadır. Farklı özelliklere sahip sağlık güvence kuruluşlarının “Genel Sağlık Sigortası” adı altında bir araya getirilmesine yönelik çalışmalar halen devam etmektedir. Sağlık hizmetlerinin özelleştirilmesine ve desantralizasyonuna yönelik girişimler, Sağlık Bakanlığı’nın politikaları arasında yer almaktadır. Eşit ihtiyaçlar için mevcut sağlık hizmetlerine eşit ulaşılabilirlik ve eşit ihtiyaçlar için eşit hizmet kullanma sağlık hizmetlerinde eşitliğin ana unsurlarını oluşturmaktadır”¹⁰. “Farklı ülkelerde yapılan araştırmalar, düşük sosyoekonomik grupların sağlık düzeylerinin daha düşük olmasına karşın bu grupların aynı zamanda sağlık hizmetlerine ulaşımında da dezavantajlı gruplar olduklarını, yüksek gelir gruplarına kıyasla birinci basamak hekimlerine daha sık başvurduklarını ortaya koymaktadır”¹¹.

⁷ Sağlık Bakanlığı, Temel Sağlık Hizmetleri Genel Müdürlüğü Çalışma Yıllığı 2004, <http://www.saglik.gov.tr/extras/istatistikler/temel2004/index.htm>, 5.6.2006.

⁸ Sağlık Bakanlığı Sağlık İstatistik Yıllıkları, 26:2017.

⁹ Sağlık Bakanlığı, Yataklı Tedavi Kurumları İstatistik Yıllığı 2004, <http://www.saglik.gov.tr/extras/istatistikler/ytkiy2004/>.

¹⁰ Whitehead M. Eşitlik ve Sağlık: Kavram ve İlkeler. Türk Tabipleri Birliği, 2001 s.10-14

¹¹ Dunlop S, Coyote PC, Isaac W. Socio-economic Status And Utilization Of Physicians Services: Results From The Canadian National Population Health Survey. Soc Sci Med 2000;51:123-33.

Türkiye’de sağlık hizmeti sunumunda köklü değişiklikler öngörülmesine karşılık, sağlık hizmeti kullanma özellikleri ve ilişkili olduğu değişkenlerle ilgili ulusal düzeyde mevcut durumu ortaya koyan veriler sınırlıdır. “Yapılmış kimi bölgesel çalışmalarda yaş, cinsiyet, yerleşim yeri gibi değişkenlerin yanı sıra hane halkı geliri, sosyal sınıf, eğitim düzeyi gibi sosyoekonomik değişkenlerin sağlık hizmeti kullanmayla ilişkili olduğunu gösteren ipuçlarına ulaşılmıştır”¹². 2010 yılından beri ülkemiz genelinde uygulanmakta olan, aile hekimliği uygulaması ile; ‘Aile Sağlığı Merkezleri’nde aile hekimi ve aile sağlığı çalışanları tarafından, birinci basamak sağlık hizmetlerinden bireye yönelik koruyucu, tanı, tedavi ve rehabilite edici sağlık hizmetlerinin verilmekte, ‘Toplum Sağlığı Merkezleri’ ve bağlı birimlerce, bölgesindeki topluma yönelik sağlıkla ilgili risk ve sorunları belirleyerek bunların düzeltilmesi ve önlenmesi için çalışmalar yürütülmektedir. ‘Toplum Sağlığı Merkezleri’, bölgesinde yaşayan toplumun sağlığını korumak ve geliştirmek amacıyla sağlıkla ilgili risk ve sorunları belirler. Bu durumlar ile ilgili düzeltici ve önleyici faaliyetleri gerçekleştirir. Birinci basamak koruyucu, iyileştirici ve rehabilite edici sağlık hizmetlerini koordine eden ve bu hizmetlerin etkin ve verimli bir şekilde sunulmasını izleyen, değerlendirir, denetler ve destekler. Bölgesinde bulunan sağlık kuruluşları ile diğer kurum ve kuruluşlar arasındaki koordinasyonu sağlayan sağlık kuruluşlarıdır. Aile hekimliği uygulaması ve bu uygulama ile birlikte yürürlüğe giren diğer hizmetler kapsamında, birinci basamak hizmet sunulan hizmet mekânlarının standartları yükseltilmiş, kişilerin sağlık hizmetine erişimini kolaylaştırılmış, sunulan hizmetler nitelik ve nicelik olarak geliştirilmiştir.

Aile hekimliği uygulaması kapsamında; aile hekimi başına ortalama 3000 kişi olacak şekilde aile hekimliği birimleri planlanmış olup, kırsal bölgelerde de bu nüfus dikkate alınarak bir veya daha fazla aile hekimliği biriminden oluşan aile sağlığı merkezleri oluşturulmuştur. 3000 nüfusun altında bir nüfus olan ancak sağlık kuruluşlarına uzak ve ulaşım zorluğu olan yerleşim yerlerinde de tek birimlik aile sağlığı merkezleri oluşturulmuş, bu birimlerdeki nüfusun az olması nede-

¹² Belek İ. Sosyoekonomik Konumda ve Sağlıkta Sınıfsal Eşitsizlikler, Antalya’da Beş Yıllık Bir Araştırma. Türk Tabipleri Birliği Yayınları, Nisan 2004.

niyle personel istihdamındaki zorluğu kaldırmak üzere zorunlu düşük nüfusu olan aile hekimliği birimlerinde görev yapacak personele ücret düzenlemesi yapılmıştır.

Aile sağlığı merkezi bulunmayan kimi yerleşim yerinde sağlık evlerinde diğer sağlık personeli ile sağlık hizmeti verilmesi sağlanmıştır. Sağlık hizmetine ulaşımın zor olduğu belde, köy, mezra, uzak mahalleler ve benzeri yerleşim yerleri için gezici sağlık hizmeti tanımı yapılarak, aile hekimi ve aile sağlığı çalışanınca söz konusu yerleşim yerlerine periyodik aralıklar ile ulaşılarak hizmet verilmesi sağlanmıştır. Gezici sağlık hizmeti uygulaması mobil eczane uygulaması ile desteklenmiş, eczane bulunmayan yerleşim yerlerinde yaşayan kişilerin tedavisi için düzenlenen reçetelerin, eczacı odaları ve il sağlık müdürlükleri tarafından kurulacak sistem dâhilinde reçete sahibine ulaştırılması sağlanmıştır. Aile hekimliği ile birinci basamakta sunulan koruyucu sağlık hizmetinin kapsamı da genişletilmiştir. Aşılama, gebe, lohusa, bebek ve çocuk takipleri, yaş, cinsiyet ve hastalık gruplarına yönelik izlem ve taramalar (kanseri kronik hastalıklar, adölesan, erişkin, yaşlı sağlığı vb.) ile desteklenmiş, sağlıkla ilgili olarak kayıtlı kişilere rehberlik yapmak, sağlığı geliştirici hizmetlerin sunulması sağlanmıştır. Ayrıca hastalık riski taşımayan bireylerin bu risklerden uzak tutulması, risk altındaki bireylerin risklerinin azaltılması, mevcut hastalıkların erken tanı ve tedavisi ile kronik hastalıkların kalıcı hasar oluşturmalarının önlenmesi için eylem planı hazırlanmıştır. Henüz bir hastalık belirtisi göstermeyen sağlıklı kişilerin, tarama testleri ve fizik muayene ile danışmanlık ve sağlık eğitimi yoluyla sağlıklarının korunmasına yönelik düzenli sağlık kontrolü olan periyodik sağlık muayenesi aile hekimliği hizmetleri kapsamına alınmıştır. Bu kapsamda 2015 yılında ilgili uzmanlık alanlarından akademisyenlerin katılımı ile uluslararası örnekler incelenmiş, ulusal sağlık istatistiklerimize istinaden sık görülen, en çok ölüme neden olan, komplikasyon ve sekellere yol açan hastalıklar dikkate alınarak “Aile Hekimliği Uygulamasında Önerilen Periyodik Sağlık Muayeneleri ve Tarama Testleri” rehberi yayımlanmıştır¹³.

¹³ Sağlık Bakanlığı Halk Sağlığı Genel Müdürlüğü Tebliği, 2017: 1 <https://hsgm.saglik.gov.tr/tr/ailehekimligi/birinci-basamak-sa%C4%9Fl%C4%B1k-hizmetleri.html>.

1.5. Pandemi Dönemi II ve III. Basamak Sağlık Hizmetleri

Günümüzde sağlık, sosyal gelişmenin temel bir ögesidir. “Çağdaş sağlık sistemlerinde öncelikli amaç, birinci basamak sağlık hizmetlerine ulaşılabilirliği ve bu hizmetlerden herkesin ihtiyacı oranında yararlanabilmesini sağlamaktır. Böylece kişilerin yaşam kalitelerini ve sağlık standartlarını yükseltmektir”¹⁴. “Birinci basamak sağlık hizmetlerinin etkili şekilde verilebilmesi, toplumun hastalık yükünün azaltılmasının yanı sıra, ikinci ve üçüncü basamak tedavi kuruluşlarının daha kaliteli sağlık hizmeti ve sağlık eğitimi vermelerine fırsat tanıyacaktır”¹⁵. “Aile hekimliği uygulamasıyla, başarılı bir sevk zinciri oluşturulması, hastanın doğru uzmanlık dalına ve merkezine sevkini sağlamak daha kolay olmaktadır”. “Böylelikle yüksek maliyetli ikinci ve üçüncü basamak sağlık hizmetlerinin daha etkili ve verimli kullanımını sağlanarak bu tesislerdeki gereksiz yığılma ve hasta mağduriyeti engellenecektir”¹⁶.

Sağlık sisteminin ikinci aşamasında yer alan devlet kurumları şöyledir:

- a- Devlet Hastaneleri (Eğitim ve araştırma hastanesi olmayan)
- b- Özel Dal Hastaneleri,
- c- SSK Hastaneleri ve diğer resmi kurum hastaneleri.

İkinci basamak özel sağlık kuruluşları ise şöyledir:

- a- Özel Hastaneler Yönetmeliği'ne göre ruhsat almış özel hastaneler ile
- b- Ayakta Teşhis ve Tedavi Yapılan Özel Sağlık Kuruluşları Hakkında Yönetmelik kapsamında açılan özel tıp merkezleri ve özel dal merkezleri.

Üçüncü basamak hastaneleri; bu kademede yer alan hastaneler en yetkili konumdaki hastanelerdir. Bu basamak hastaneler şöyle sıralanır:

- a- Eğitim ve araştırma hastaneleri,

¹⁴ Yalman F, Bayat M, Çatı K. Aile Hekimliği Uygulamasının Hekimlerin Sunmuş Olduğu Hizmetlerin Kalitesine Etkisi: Düzce örneği. AİBÜ Sosyal Bilimler Enstitüsü Dergisi 2015; 15: 23-50.

¹⁵ Türkiye’de Aile Hekimliği.
<http://ailehekimligi.gov.tr/aile-hekimlii/tuerkiyedeki-aile-hekimlii.html> 14.01.2016.

¹⁶ Aydın B. Sağlıkta değişim, SB Diyalog Dergisi 2004;7:4-6, Aydın B., 2004: 4-6.

- b- Özel dal eğitim ve araştırma hastaneleri ile
- c- Üniversite hastaneleri.

1.6. Covid-19 Pandemisi İle Mücadelede Aile Hekimliği

Aile hekimlerinin hastaları ile mesafeli görüşmeleri belirli ölçüde hastaların sağlık gereksinimlerini giderecektir. Öte yandan, doğrudan temasta bulunarak verecekleri hizmet hala vazgeçilmezdir. Bu çerçevede sağlık sistemimizi ciddi oranda tehdit eden Covid-19 bulaşma riski çok ciddiye alınmalıdır. Şu anda ülkemizde normalleşme çalışmaları başlamış olsa da bu pandemi daha aylar sürebilecektir. Aile hekimleri Covid-19 pandemisi ile olan mücadelede bütüncül ve kapsamlı bakım ve hasta odaklı hizmet yaklaşımları ile önemli hizmetler sunmaktadır.

Covid-19 hastalarının yüzde 80'inin asemptomatik (belirtisiz) olduklarını kabul edecek olursak, bu hastaların çoğu ağırlıklı olarak aile sağlığı merkezlerine farklı gereksinimlerle başvuracaklardır. Hastaların sadece yüzde 15'i hastalanarak hastaneye ve yüzde 5'i yoğun bakıma yatırılmaktadırlar. Aile hekimlerinin katkısı, hastaları sağlık sorunlarına angaje etmek (hastanın sağlığını koruma ve geliştirme yolunda bilgi, beceri, yeti ve isteğini harekete geçirme), bakımı koordine etmek, aile sağlığı merkezine uygun teknoloji ile bireye uygun hale getirilmiş sağlık bakımı sunmaktır. "Sosyal izolasyonun uzun erimli olması, hastalıklara bağlı mortaliteyi üçte bir oranında artırmaktadır. Sosyoekonomik olarak dezavantajlı, engelli ya da ruhsal hastalığı olanlar mortalite bakımından daha yüksek risk altındadırlar. Bu nedenle özellikle bu hassas grupların hastanelerden doğrudan bakım almaları zor olacaktır. Kayıtlı hastalarının her birini tanıyan ve yılda en az bir kez muayene eden, hatta gerekirse evinde ziyaret eden aile hekiminin bu risk gruplarının yönetiminde ve korunmalarında önemli rolleri olacaktır. Yine Covid-19 bulaşma riskini azaltmak için video ve telefon görüşmelerinin olumlu etkileri göz ardı edilmemelidir"¹⁷.

¹⁷ Lee A. General practitioners as frontiers in COVID-19: The Hong Kong experience. Aust J Gen Pract. 2020 Apr 24;49. doi: 10.31128/AJGP-COVID-15.

Bu çerçevede sağlık sistemimizi ciddi oranda tehdit eden Covid-19 bulaşma riski çok ciddiye alınmalıdır. Bu nedenle aile hekimlerinin koruyucu malzeme ve ekipmanının düzenli sağlanması, kendilerine düzenli aralıklarla test yapılması, ruhen destek almaları, çalışma düzenlerinin kendi lehlerinde yeniden düzenlenmesi, yeterince izin verilmesi, maddi kayıplarının karşılanması, maddi ve manevi teşviklerin sağlanması, malzeme kısıtlılıklarının ve kurumlar arası iletişim sorunlarının giderilmesi, etkin triyaj yapmaları için uygun ve yeterli koşulların sağlanması ve idarenin iletişim dilinin uygun hale getirilmesi gibi durumların önemsenmesi gerekmektedir.

Dünya Sağlık Örgütü Avrupa Bölgesi'nin Covid-19 ile mücadele ederken sağlık sistemlerini güçlendirmek için yapmış olduğu ve yerelde bazı kurumların ve uzmanların önerileri aile hekimliğini ilgilendiren boyutu ile aşağıda sunulmuştur: "Risk iletişimini desteklemek için halka Covid-19 ile ilgili net bir mesaj iletilmelidir. Sağlık otoriteleri medya ile olan ilişkilerinde bu konuya ne derece uygun davranırlarsa, sağlık sistemine ve özellikle ilk temas noktası olan aile hekimliğine yansımaları o derece olumlu olacaktır. Bu konuda sergilenen olumsuz mesajlar, aile hekimlerine bunları gidermek için ek yük getirecektir"¹⁸.

- a. Halk sağlığı alt yapısı donanımı ve birikimi ile aile sağlığı merkezlerine bilimsel ve kanıta dayalı bilgi sunmalıdır.
- b. "Hastalar, hasta yakınları ve endişeli kişilere yönelik olarak, bilgi almak için 184 numaralı hattı aramaları olanağı verilmiştir. Bunun yanı sıra aile sağlığı merkezleri de önemli bir başvuru merkezi haline gelmişlerdir. Bireylerin triyajı ya da ev karantinasına alınan hastaların takibinde aile hekimlerine görev verilmiştir. Bu olanak sağlık personeline ve diğer bireylere Covid-19 bulaşmasını önleyecektir"¹⁹.
- c. "Covid-19 hastalarına yönelik hazırlanmış olan ilk başvuru noktalarına hastaların tamamının başvurması söz konusu olmayabilir. Hastalığını bilmeden diğer sağlık kurumlarına da başvurmaları olasıdır. Aile sağlığı mer-

¹⁸ Jones DS. History in a Crisis-Lessons for Covid-19. N Engl J Med. 2020 Apr 30;382(18):1681-1683. doi: 10.1056/NEJMp2004361.

¹⁹ WHO-Europe.Strengthening the health system response to COVID-19 Recommendations for the WHO European Region Policy brief (1 April 2020).



- kezleri de hastaneler kadar risk altındadır. Bu çerçevede aile sağlığı merkezlerinin de olası, şüpheli ya da gerçek temas konusunda hazırlanmaları gerekmektedir.
- d. Şüpheli ya da hafif Covid-19 hastalarının evde izlenmeleri mümkündür. Bu hastaların telefon ya da video görüşmeleri ile izlenmeleri önerilmektedir. Aile hekimleri bu süreçte etkin bir rol üstlenmektedir. Hastaların sağlık bilgileri konusunda ise aile hekiminin hastasıyla kurmuş olduğu uzun erimli ilişkisi eşsizdir. Hastanın sağlık geçmişi konusunda hasta ve yakınları yeterince bilgi sağlayamadıkları takdirde aile hekimliği kayıtları yol gösterici olacaktır.
- e. Sürekli kullanılması gereken ilaç, araç ve gereçlerin doğrudan eczanelerden temini konusunda kolaylaştırmalar söz konusu olmuştur. Bu aile hekimlerinin ve kronik hastalarının Covid-19 bulaşma risklerini azaltmıştır.
- f. Aile sağlığı merkezleri merkez bazında Covid-19 enfeksiyonu konusunda hazırlanmalı ve desteklenmelidir. Covid-19 vakalarının hastane sevklerinde ayrı bir yol ağı oluşturulması gerekmektedir. Mümkün olan durumlarda hasta görüşmelerinin video ya da telefon üzerinden yapılması önerilmektedir. Zorunlu ve acil olmayan müdahaleler ertelenmelidir. Bu durum ülkemizde sağlanmıştır.
- g. Aşı gibi hizmetler ise hastayı ve hekimi riske sokmayacak şekilde sürdürülmelidir²⁰.
- h. Sağlık personelinin Covid-19 ile mücadele konusunda eğitilmeleri önerilmektedir. Bu durum aile sağlığı merkezleri için de geçerlidir. Ayrıca eğitimin sürekliliği de sağlanmalıdır.
- i. Sağlık çalışanlarına yeteri kadar koruyucu malzeme ve bu malzemelerin uygun ortamda saklanmaları sağlanmalıdır. Stokların yönetimi uygun olmalıdır.
- j. Aile sağlığı çalışanlarına ruhsal destek için olanaklar sağlanmalıdır. Psikolojik destek alabilecekleri bir çağrı hattının kurulması, kendilerine eğitim

²⁰ Yaman H. Çocukluk Aşılı, Gereksiz Antibiyotik Kullanımını Azaltıyor! Evrim Ağacı Erişim: <https://evrimagaci.org/cocukluk-asilari-gereksiz-antibiyotik-kullanimini-azaltiyor-8638> . Erişim tarihi: 05.05.2020.

verilmesi, duygusal tükenmişlik ve acil psikiyatrik durumlara yönelik il bazında özel ekiplerin kurulması gereklidir. Bu hizmetin toplum düzeyine yaygınlaştırılması da önemlidir. Toplumda liderlik özellikleri taşıyan birey ve görevliler de acil psikolojik müdahale konusunda eğitilmelidirler (örn. Öğretmenler, emniyet güçleri, eczacılar, gönüllüler vb).

- k. Aile hekimliğinde kullanılan temel ilaçlar ve tıbbi araç ve gereçlerin tedariki konusundaki aksamalar önlenmelidir.
- l. Sağlık hizmetlerine erişimi önleyecek maddi engellerin kaldırılması önerilmektedir. Aile hekimliğinde katkı payı hastanelere göre daha düşük olsa da yine de hastaların başvuru niyetlerini etkileyecek niteliktedir. Bu bağlamda bu pandemi sürecinde katkı paylarının tamamıyla kaldırılmaları yararlı olacaktır. Her ne kadar seçilmiş hastaların sağlık sistemine başvurmalarını istesek de yine de herhangi bir maddi kaygı hastaların sağlık kurumlarına başvurularını engellememelidir. Ülkemizde şüpheli vakaların özel bir ambulans ile alınıyor olmaları ve pandemi hastanelerine sevk edilmeleri fiziki erişimi kolaylaştırıcı hizmetler arasında yer almaktadır.
- m. Özel risk gruplarının (örn. Yaşlılar, ruh hastalığı olanlar, mülteciler, engelliler, okur yazar olmayanlar, ücra yerlerde yaşayanlar, bakım evlerinde yaşayanlar, yoksullar, evsizler, mahkumlar, sosyal güvencesi olmayanlar, telefon erişimi olmayanlar vb.) hizmet almaları sağlanmalıdır. Bu hastaların tespitinde ve takibinde aile hekimlerinin katkıları mümkündür.
- n. Salgın nedeniyle uygulanacak izolasyon tedbirleri çerçevesinde bireylerin maddi gereksinimleri karşılanmalıdır. Ücretli izinler vb. bu kapsamdadır. Maddi destek sağlanmadığı takdirde bireylerin sağlıklı kalmaları zor olacaktır.
- o. Zedelenebilir ailelerde sosyal hizmet ve desteklerin sürdürülmeleri gerekmektedir. Risk gruplarının belirlenmesinde ve destek sağlanmasında aile hekimliği merkezlerinin önemli katkıları olacaktır.
- p. “Covid-19 pandemisi sırasında süreci yönetecek olanlar, yetki alanlarını baştan belirleyip, sağlık sistemini olası yetki karmaşasında sıkıntıdan kurtarmalıdır. Aile hekimleri de iyi koordine edilmiş, yetkilerin belirlenmiş ve iyi ilişkilerin kurulduğu bir süreçte daha verimli çalışacaklardır.



- q. Covid-19'un yoğun olarak görüldüğü merkezlerde ise aile hekimlerinin de dâhil olduğu birincil bakım mükemmeliyet merkezleri ile nitelikli sağlık hizmetleri sunulmaya çalışılmalıdır. Bazı ülkelerde buna yönelik girişimler mevcuttur²¹.
- r. Sağlık alt yapısının gelişmiş olduğu kent merkezlerinden, yerleşik nüfusu az olan tatil beldelerinde bulunan yazlıklara taşınması önerilmemektedir. Bu bölgede aile hekimliği alt yapısı da yeterli olmayacağı için, gereksinim durumunda sağlık hizmeti alınamayacaktır. Mevcut nüfusa göre planlanmış ilaç, araç ve gereç stokları ise gereksinim durumunda yetersiz kalacaktır. Bu nedenle ülkemizde salgının başından beri tatil beldeleri yöneticileri yazlıkların beldelerine gelmemeleri konusunda uyarılarda bulunmaktadır.
- s. Yerelde ise aile sağlığı merkezlerinin komşu aile sağlığı merkezleri ile bağlantı kurup, karşılıklı bu süreci atlatma konusunda işbirliği yapmaları önerilmektedir. Bu işbirliği mesai, personel, ilaç, araç, gereç ve deneyim paylaşımı konularında olabilir.
- t. Bağlı bulunulan toplum sağlığı merkezi ve hizmet birimleri ile işbirliğinin artırılması önerilmektedir. Sosyal hizmetler ve psikolojik danışmanlık birimleri ile ilgili işbirliği özellikle yararlı olacaktır.
- u. Diğer aile sağlığı merkezleri ile ortak bir "kırmızı alan" aracı hazırlanıp, hasta popülasyonuna mobil hizmet ya da ev ziyaretleri sunulabilir. Palyatif bakım alan hastalara yönelik hazır reçeteler hazırlanabilir ve ihtiyaç duydukları hizmet ve bakım sağlanabilir.
- v. Aile sağlığı merkezlerinin içine Covid-19'a yönelik bir "kırmızı alanının" hazırlanması tavsiye edilmektedir.
- w. Aile hekimleri bölgelerinde bulunan huzur ve bakım evleri ile temasa geçip, yardım teklif edebilir.

"Covid-19 pandemisinde hastalar çoğunlukla hastanelerde tedavi edileceklerdir, ancak salgının kontrolü aile hekimliği ile mümkün olacaktır. Salgın önce-

²¹ UEMO statement on the COVID-19 outbreak in Europe. Erişim: <https://www.uemo.eu/uemo-statement-on-the-covid-19-outbreak-in-europe/> . Erişim tarihi: 05.05.2020.

sinde de aile hekimliği uygulamasından ümit ve beklentiler zaten çok yüksekti ve aile hekimleri bunları yerine getirmek için yoğun bir mesai harcamakta ve kısıtlı imkânlarla en iyi hizmeti sunmakta idiler²². Şimdi ise ek olarak, global dev bir sağlık sorunu karşılarına çıkmıştır. Bu bağlamda yüksek nitelikli aile hekimliği hizmetinin sunulabilmesi için bu alan rahatlatılmalı ve desteklenmelidir. Bu sağlanmadığı takdirde mevcut yoğun iş yüküne yenileri eklenecek ve mesleki tükenmeler artacaktır.

2. SAKARYA'DA PANDEMİK COVID-19 (SARS-COV2) PANDEMİ EYLEM PLANI

Sakarya İl Sağlık Müdürlüğünde 09/06/2020 tarihinde yaptığımız toplantı sonucu elde ettiğimiz bilgiler ışığında Pandemi sürecinde yapılan ve uygulanan eylem planı aşağıda sıralanarak açıklanmıştır.

2.1. Organizasyon

SORU: Hangi hastanelerin Covid-19 ile görev yaptığı, hastanelerimizde kurum içi/dışı koordinasyon ve yönetimin sağlanması amacı ile hangi uzman doktorların görevlendirildiğini belirtir misiniz?

CEVAP: İlimizde Covit - 19 ile ilgili görev yapan hastanelerimiz şunlardır;

- 1- Sakarya Eğitim ve Araştırma Hastanesi,
- 2- C Grubu Hastanelerimiz (Toyota, Hendek, Akyazı, Karasu ve Geyve Devlet Hastaneleri) Pandemi Hastanesi olarak görev yapmışlardır.
- 3- E Grubu ve Yenikent Devlet Hastaneleri temiz hastane olarak görev yapmışlardır.

Kurum içi ve kurum dışı koordinasyon ve yönetimin sağlanması amacı ile komisyon oluşturulmuştur. Bu komisyonda uzman doktorlarımız görev almıştır²³. COVID-19 eylem planı komisyonu; planların uygulanmaya konulmasını, sağlık

²² <https://www.gazeteduvar.com.tr/forum/2020/05/06/covid-19-pandemisi-ile-mucadelede-aile-hekimligi/> (Gazete Duvar, 2020:1)

²³ Ökten Özcan, Toplantı Tutanağı, Sakarya İl Sağlık Müdürlüğü; 2020: 1.

personelinin çalışma düzeninin pandemiye uygun olarak planlanmasını, sağlık hizmet sunumunun pandemiye uygun olarak düzenlenmesini, hastane için triyaj planlamasının uygulamaya konulmasını, hastane enfeksiyondan korunma ve kontrol önlemlerinin değerlendirilmesi ve uygulanmasını, vaka yöntem algoritmasına uygun vaka takiplerinin yapılmasını sağlayacaktır.

SORU: Sakarya Üniversitesi Tıp Fakültesi Hastaneleri Pandemi Eylem Planı Koordinatörü olarak kimlerin görevlendirildiğini belirtir misiniz?

CEVAP: Pandemi Eylem Planı Koordinatörlüğü olarak, Başhekim, Başhekim Yardımcısı, Enfeksiyon Uzmanı Doktorları, Göğüs Hastalıkları Uzman Doktorları, Acil Uzman Doktorları, Dahiliye Uzman Doktorları, Sağlık İl Müdürlüğü Uzmanları, Sağlık Bakım Hizmetleri Müdürlüğü Uzmanları, Radyoloji Uzmanları, Anestezi ve Mikrobiyoloji Uzmanlarından oluşan komisyon koordine etmiştir.

SORU: Görevlendirilen hastanelerimizde eylem planı komisyonları oluşturulup oluşturulmadığı ve görev tanımlarının neler olduğunu,

CEVAP: Pandemi hastanelerimizde eylem planı komisyonu olarak oluşturulmuştur. Bu komisyonun koordinatörlüğünü “Covit Eylem Grubu” üstlendi ve görev yaptı. Görev tanımları; Sağlık Bakanlığı ve Bilim Kurulu tarafından verilen talimatlara göre görev yaparak sürecin objektif ve sağlıklı bir biçimde yürütülmesini sağlamaktır.

SORU: Hastane Pandemi Eylem Planı Komisyonu hangi kişilerden oluştuğunun belirtilmesi,

CEVAP: Her hastanede bir komisyon oluşturuldu. Bu komisyonlarda o hastanede görevli uzman doktorlar, hemşireler ve diğer sağlık çalışanlarından temsilciler yer aldı. Bu komisyonların görevi Bakanlığın belirttiği gerek tanı ve tedavi sistemini yönetmek. Tanı ve tedavi algoritmalarını takip etmek, gerekli bilgiler ışığında eyleme geçmek olarak özetleyebiliriz.

SORU: COVID-19 pandemisi ile mücadelede klinik uygulama planlama süreçleri, entegre bir faaliyet götürebilmek, ortak akılla stratejiler üretmek amacıyla doktor, hemşire ve diğer sağlık personeli ile nasıl gerçekleştirileceği, bu kapsamda

hastane müdürlüğü ve başhemşireliği ve Anabilim/Bilim Dalı Başkanları ile toplantılar düzenlenmekte midir, süreçleri nelerdir?

CEVAP: Toplantılar düzenlenmektedir. Haftada 1 veya 2 kez gerçekleşen toplantılarda haftanın getirdikleri, eylem planları, yapılması gereken algoritmalar gibi konular ele alınmaktadır. Hasta sayısı, potansiyel vaka tespitleri, yatak durumları, yoğun bakım hasta durumları gibi birçok sorunsal noktasında çözümsel kararların alındığı toplantılardan oluşmaktadır. Bu toplantıları o hastanede oluşturulan komisyon üyeleri katılım sağlamaktadır. Komisyon üyeleri hastane başhekimi, başhekim yardımcısı, enfeksiyon, göğüs, dahiliye acil, radyoloji ve anestezi hekimlerden oluşmaktadır. Pandemi sürecinin bölgemizdeki gelişimini tam olarak tahmin etmek imkânsız olduğu için “aşamalı stratejiler” üretmek. Bu stratejilerin ortak hedefi; hasta hizmetimizi yüksek kalitede sunarken sağlık personelimizin bu salgından mümkün olduğunca korunmasını sağlamaktır. COVID-19 pandemisi ile mücadelede klinik uygulama planlama süreçleri, entegre bir faaliyet götürebilmek, ortak akılla stratejiler üretmek amacıyla doktor, hemşire ve diğer sağlık personeli ile birlikte gerçekleştirilecektir. Bu kapsamda hastane müdürlüğü ve başhemşireliği ve Anabilim/Bilim Dalı Başkanları ile toplantılar yapılarak önerileri alınmıştır²⁴.

2.2. Bildirim

İl Sağlık Müdürlüğü'nün hazırlamış olduğu Bilgi Yönetim Sistemine hasta bildirimlerinin girilmesinden *İl Sağlık Müdürlüğü'nün ve Pandemi Koordinatörlüğü'nün gözetiminde görevlendirilen uzman doktorlar sorumludurlar*, yine hastane ile ilgili verilerin bildiriminden ilgili hastanenin *başhekim yardımcısı ve görevli komisyonun görevlendirdiği uzman doktorlar sorumludur*.

2.3. Olası ve Kesin Hasta Yönetiminin Planlanması

SORU: COVID-19 şüpheli hastaların diğer hastalardan ayrı değerlendirilebilmesi için Acil Servis ve Polikliniklerde düzenleme yapılarak triyaj, ilk değerlendirme ve örnek alma alanları nasıl oluşturulmuştur?

²⁴ Atum Mahmut, Toplantı Tutanağı, Sakarya İl Sağlık Müdürlüğü; 2020: 1.



CEVAP: Hastaneye girilmeden triyaj alanları yapıldı. Hastanın durumuna göre korunaklı bölgelerde PCR Testleri yapıldı. Eğer hastanın yatışı gerekiyorsa ilgili Covit Servisine yatışları gerçekleştirildi. Hasta evde izolasyona tabi olacaksa evine gönderildi ve ilgili aile hekimliğine bilgi verildi. Aile hekimliği tarafından gözetimleri yapılarak raporlar alındı. Bir kısım hastaları da eve gitmesi gerekenler içinden KYK'lara yerleştirilerek burada takipleri yapılmıştır. Örnek olarak Muhammed Fatih Safitürk Erkek Öğrenci Yurdu bu amaçla kullanıldı.

SORU: Elektif cerrahi girişimler, poliklinik muayene randevuları nasıl düzenlenmiştir?

CEVAP: Poliklinik ve Elektif cerrahi vakalar bakanlığımızın emri ile durdurulmuştur.

SORU: Elektif olan FTR uygulamaları, endoskopiler, radyolojik tetkikler durumu ne olmuştur?

CEVAP: FTR Uygulamaları, endoskopi ve radyolojik testler bakanlığımızın talimatları doğrultusunda durdurulmuştur.

SORU: Olası olguların yarılarak izlenebilmesi için, hastanelerinizde gerekli düzenlemeler nasıl yapılmış, COVID-19 olası/kesin tanılı hastaların yatırılacağı servisler ve yoğun bakımlarla ilgili planlama nasıl yapılmıştır?

CEVAP: Bu süre zarfında Toyota Hastanesi Sakarya Eğitim ve Araştırma Hastanesine bağlanmıştır. Başlangıçta Toyota Hastanesi Pandemi Hastanesi olarak göreve başlamıştır. Ardından hasta sayılarının artışı ile Araştırma Hastanesine bağlanma ihtiyacı oluşmuştur. Bu hastanelerdeki tüm yataklı servisleri pandemi hataları için ayırdık. Yine yoğun bakımlarda pandemi hastaları için ayrılmıştır.

2.4. Personel Planlaması

SORU: COVID-19 olası/kesin hastalarının takip edilebilmesi için hastanelerimizin tüm birimlerinde çalışan doktorlar nasıl görevlendirilmiştir?



CEVAP: Hastanelerimizde Covit Servisleri oluşturuldu ve tüm branş hekimleri ilgili servislere nöbete dahil edildi. Aynı zamanda E Grubu (İlçe) Hastanelerde çalışan bazı hekimler merkeze çekilerek destek sağlandı.

SORU: Görevlendirilen araştırma görevlileri, yan dal araştırma görevlileri, uzman doktorlar, öğretim üyeleri ile bilgilendirme toplantıları düzenlenmiş midir?

CEVAP: Her branş ve gruptaki doktorlar ile bilgilendirme toplantı ve eğitimleri yapıldı. Bakanlığın ve bilim kurulunun önerileri, rehber ve algoritmaları ilgili uzman doktorlarımıza aktarılmıştır.

SORU: Hemşire ve diğer sağlık personeli hakkında diğer düzenlemeler de neler vardır?

CEVAP: Bakanlık emri ile esnek çalışma mesaisi uygulandı. Kronik, gebe, engelli olanlar idari izinli sayıldı. Diğer sağlık personelleri ise dönüşümlü çalıştı. Çalışanlarımızın kullanımı için Kişisel Koruyucu Ekipman (KKE) bakanlığımız tarafından gönderildi. Bu süreçte hiçbir sıkıntı yaşanmadı.

2.5. Personelin Hastalıktan Korunması

SORU: COVID-19 triyaj alanı, COVID-19 poliklinikleri, yataklı servisler ve yoğun bakım ünitelerinde Olası/Kesin COVID-19 hastası ile direkt teması olan hastane personeli ve bu hastalara gerekli görüntüleme işlemleri ile girişimsel işlemleri (ameliyat, kateterizasyon vb) gerçekleştiren çalışanlar risk grubu olarak belirlenerek ne gibi çalışma ve önlemler alınmıştır?

CEVAP: Bakanlık emri ile esnek mesai alanı uygulandı. Bu alanlarda görev yapan personelimizi KKE'leri düzenli olarak teslim edildi ve kontrol yapıldı. Bu konuda personele eğitimler verildi. Bu eğitimleri tüm personellerimize enfeksiyon bölümü hemşireleri ve uzmanlar tarafından gerçekleştirdi. Gereken tüm hijyen önlemleri alınarak çalışanlarımızın korunaklı çalışma ergonomisinde vazife yapması sağlandı. Bu eğitimler gerek toplantı salonlarında gerekli sosyal mesafe kullarına uyularak ve önlemler alınarak, gerekse de dijital ortamda gerçekleştirildi²⁵.

²⁵ Ögütlü Aziz, Toplantı Tutanağı, Sakarya İl Sağlık Müdürlüğü, 2020: 1.

COVID-19 triyaj alanı, COVID-19 poliklinikleri, yataklı servisler ve yoğun bakım ünitelerinde Olası/Kesin COVID-19 hastası ile direkt teması olan hastane personeli ve bu hastalara gerekli görüntüleme işlemleri ile girişimsel işlemleri (ameliyat, kate-terizasyon vb) gerçekleştiren çalışanlar risk grubu olarak belirlenmiştir (Tablo 1).

Tablo 1. Bulaş Açısından Risk Alanda Olan Personel

Öğretim üyeleri, Öğretim görevlileri, araştırma görevlileri.
Hemşireler ve hastabakıcılar
Temizlik elemanları
Hasta kabul ve kayıt işinde görevli memurlar
Trijaj alanında çalışan sağlık çalışanları ve güvenlik elemanları
Hasta naklinde görev alan elemanlar
Röntgen teknisyenleri (Acil serviste, mobil çalışanlar ve Radyoloji AD'da COVID-19 şüpheli hastaların görüntüleme tetkiklerini yapmak için görevlendirilen personel)
Ameliyathane personeli
Kan alma ve EKG çalışanları
Enfeksiyon Kontrol Komitesi
Asansör görevlileri
Çamaşırhane görevlileri
Morg görevlileri

Risk altındaki çalışanların hastalıktan korunması için kişisel koruyucu ekipman kullanımına ilişkin kurallar belirlenmiş; (yatan hasta servislerinde ve polikliniklerde temas ve damlacık önlemleri, yoğun bakımda entübe izlenen hasta olması durumunda temas ve solunum önlemleri) ve eğitimler verilmiştir. Kişisel koruyucu ekipmanların kullanılması ile ilgili belirlenen kurallar aşağıdaki tablolarda yer almaktadır.

Tablo 2. COVID-19 Polikliniklerinde Kişisel Koruyucu Ekipmanların Kullanımı

Olay yeri	Yapılan işlemler	Kişisel Koruyucu Ekipmanın (KKE) Tipi veya İşlemler		
Hasta yönlendirme alanı	Doğrudan temas içermeyen ilk tarama (vücut ısısı ölçümü)	<i>Hemşire</i>	<i>Güvenlik</i>	<i>Sekreter</i>
		Önlük	Önlük	Tıbbi Maske
		Tıbbi maske	Tıbbi maske	
		Gözlük		
		Eldiven		
Triyaj	II. tarama (COVID19 hasta değerlendirme, anamnez, muayene)	<i>Doktor</i>		
		Önlük, Tıbbi maske, Gözlük (runde gözlük kullanan sağlık çalışanları siperlikli maske kullanabilir), Eldiven..		
Örnek Alma Odası	COVID-19 hastalarından solunum örneği alma (aerosol oluşturan işlem)	<i>Doktor</i>	<i>Temizlik personeli</i>	
		Önlük, N95 veya FFP2 eşdeğeri maske, Eldiven	Önlük, Tıbbi maske, Gözlük (runde gözlük kullanan siperlikli maske kullanabilir), Eldiven, Bot veya kapalı iş ayakkabıları	
Hasta transferi	COVID-19 polikliniğinden COVID19 servislerine transfer işlemi sırasında	<i>Hasta</i>	<i>Hasta Bakıcı</i>	
		Tıbbi Maske	Önlük Tıbbi maske Gözlük (runde gözlük kullanan siperlikli maske kullanabilir) Eldiven	

Tablo 3. Diğer Polikliniklerde Kişisel Koruyucu Ekipmanların Kullanımı

Olay yeri	Yapılan işlemler	Kişisel Koruyucu Ekipmanın (KKE) Tipi veya İşlemler	
Kayıt kabul	Doğrudan temas içermeyen ön tarama.	KKE kullanmaya gerek yoktur. Hastalarla sosyal mesafe korunur.	
Muayene odası	Solunum semptomları olan hastalar.	Doktor	Hasta
		Tıbbi maske Eldiven	Tıbbi maske
	Solunum semptomları olmayan hastalar.	KKE kullanmaya gerek yoktur.	

Tablo 4. COVID-19 Servislerinde Kişisel Koruyucu Ekipmanların Kullanımı

Olay yeri	Yapılan işlemler	Kişisel Koruyucu Ekipmanın (KKE) Tipi veya İşlemler
Hasta odası	a-COVID-19 hastalarından solunum örneği alma (aerosol oluşturan işlemler) dışındaki tüm doktor işlemlerinde b-Tüm hemşirelik işlemlerinde c-Tüm hasta bakımı işlemlerinde d-Tüm temizlik işlemlerinde	Doktor-Hemşire-Hasta Bakıcı-Temizlik Personeli: Önlük, Tıbbi maske, Gözlük (runde gözlük kullanan sağlık çalışanları siperlikli maske kullanabilir), Eldiven..
	<ul style="list-style-type: none"> • Olası/kesin COVID-19 vakalarından solunum yolu örneği alınırken ve aerosol oluşturan işlemde N95 takılır. • Temizlik personeli yukarıdakilere ek olarak temizlik yaparken bot veya kapalı iş ayakkabıları giyer. • Laboratuvara numune taşınırken yalnız maske ve eldiven kullanılır. 	

Tablo 5. Yoğun Bakım Ünitelerinde Kişisel Koruyucu Ekipmanların Kullanımı

Olay yeri	Yapılan işlemler	Kişisel Koruyucu Ekipmanın (KKE) Tipi veya İşlemler
Negatif basınçlı hasta odası	a. Tüm doktor işlemlerinde b. Tüm hemşirelik işlemlerinde c. Tüm hasta bakımı işlemlerinde d. Tüm temizlik işlemlerinde	Doktor-Hemşire-Hasta Bakıcı-Temizlik Personeli: Önlük, N95 veya FFP2 eşdeğeri maske, Gözlük, Eldiven..
	*Temizlik personeli yukarıdakilere ek olarak temizlik yaparken bot veya kapalı iş ayakkabıları giyer.	
Ünitedeki diğer hasta alanları	COVID-19 hastası yoksa	Doktor-Hemşire-Hasta Bakıcı-Temizlik Personeli: Önlük, Tıbbi maske, Eldiven
	COVID-19 hastası varsa	Doktor-Hemşire-Hasta Bakıcı-Temizlik Personeli: Önlük, N95 veya FFP2 eşdeğeri maske, Gözlük, Eldiven
	* Hasta alt bakımı veya bol sıvı ile kontaminasyon riski varsa tulum kullanılabilir. * Temizlik personeli yukarıdakilere ek olarak temizlik yaparken bot veya kapalı iş ayakkabıları giyer	
İdari alanlar		Tıbbi maske

Tablo 6. Diğer Alanlarda Kişisel Koruyucu Ekipmanların Kullanımı

Olay yeri	Yapılan işlemler	Kişisel Koruyucu Ekipmanın (KKE) Tipi veya İşlemler
İdari Alanlar	Hasta teması olmayan idari görevler	KKE kullanmaya gerek yoktur.
Laboratuvar	Solunum örneklerinin işlemleri	Örnekle çalışan kişi: Önlük, N95 veya FFP2 eşdeğeri maske, Gözlük (ründe gözlük kullanan sağlık çalışanları siperlikli maske kullanabilir), Eldiven
	Numune kabul	Tıbbi maske, Eldiven.
Ambulans	COVID-19 olası/pozitif vakanın hastaneye transferi	Şoför: · Maske Hastaya refakat eden sağlık çalışanı: · Önlük · Tıbbi maske · Gözlük (ründe gözlük kullanan siperlikli maske kullanabilir) · Eldiven
	*Şoför COVID-19 hastalığı olan hastaya yükleme ve boşaltma sırasında yardım edecekse önlük, tıbbi maske, gözlük, eldiven giyecek.	
Morg	COVID-19 olası/pozitif cenazenin yıkama işlemi sırasında	Tulum, N95 veya FFP2 eşdeğeri maske, Gözlük/Yüz koruyucu, Kalın eldiven
	*Yıkama işlemi sırasında odaya yabancı kişi alınmaz. *Cenaze ceset torbasına konulmaz. *Defin işlemleri sırasında özel bir önlem almaya gerek yoktur.	

2.6. Tıbbi Malzeme ve İlaçların Sağlanması

SORU: Bireysel koruyucu ekipman sağlanması için acil gereksinimler nasıl karşılanmış, önümüzdeki süreç için gerekli planlamalar nasıl yapılmıştır. Salgın sırasında gereksinimi artacak malzemeler ve ilaçlar belirlenmiş midir ve temin süreci ne durumdadır.

CEVAP: Bireysel koruyucu ekipman sağlanması için acil gereksinimler karşılanmış, önümüzdeki süreç için gerekli planlamalar yapılmıştır. Salgın sırasında gereksinimi artacak malzemeler ve ilaçlar belirlenmiş ve temin süreci başlatılmıştır.

Tıbbi ilaç ve malzemeler bakanlık tarafından temin edilmiştir. Tedavi algoritmalarına yönelik ilaçlar Bakanlık tarafından temin edildi. Stok olarak takipleri komisyon tarafından takip edilmiştir. Kişisel ekipmanlar ve ilaçlar aynı zamanda

Sakarya ilimizden diğer illere dağıtımı yapılmıştır. lojistik bir üst olarak bu konuda Sakarya öncülük yapmıştır. Gün anı ile ilimizde ilca ve diğer kişisel koruyucu ekipmanları noktasında hiçbir eksiklik bulunmamaktadır.

2.7. Hasta Yönetimi

SORU: Sakarya Eğitim ve Araştırma Hastanesi ve diğer 5 hastanede COVID-19 hastalarının yönetimi hangi algoritmaya göre yapılmaktadır?

CEVAP: Bakanlık ve Bilim Kurulunun hazırlamış olduğu algoritma uygulanmıştır. Bakanlığın gönderdiği Şematik çalışma çerçevesinde uygulamalar gerçekleştirilmiştir. Algoritmadaki görevlendirmeler yukarıda belirtilen esaslar doğrultusunda yapıldı. Çalışmanın tamamında genellik esası vardır. Görevlendirilen her uzman görev olarak gereken hizmeti vermektedir.

SORU: COVID-19 Tanısı İçin Hastadan Klinik Örneklerin Alınması hangi koşullarda gerçekleştirilmektedir?

CEVAP: İzolasyon kabinleri oluşturuldu. Genellikle bu kabinlerde numune alımları yapıldı. Tek kullanımlık ekipmanlar ve tahlil ünitelerinde gerçekleştirildi.

Örneklerin laboratuvara gönderilmesi:

Örnekler/eküvyonlar hemen VTM içeren tüpe konur. Tüp sızdırmaz, vida kapaklı olmalıdır (asla ağız pamuk veya flasterle kapalmış tüpe konmaz).	Hızlıca soğuk zincirde laboratuvara ulaştırılır*.
---	---

* Hızlıca ulaştırılmayacak örnekleri saklama için 2-8 °C uygun ve yeterlidir.

SORU: Birinci Basamak Sağlık Hizmetleri Covit-19 kapsamında nasıl yönetilmiştir?

CEVAP: Birinci Basamak Sağlık Hizmetleri özellikle Filliyasyon çalışmalarında görev aldı. Ayrıca aile hekimleri üzerinden pozitif hastaların izlemeleri gerçekleştirildi. Bu izlem neticeleri Bakanlık Sistemlerine girdi yapıldı.

2.8. COVID-19 Pandemi Hazırlıkları Kapsamında: Sakarya Pandemi Hastanesi İçin Kontrol Listesi

Kontrol Edilmesi Gerekenler	Yapıldı
1.İl Sağlık Müdürlüğü'ne hasta ve hastane verileriyle ilgili bildirim sorumluları belirlenmiştir.	
2.Yönetim genel koordinasyonu organize etmiş ve düzenli aralıklarla "Hastane Pandemi Eylem Grubu Üyeleri" ile toplanlar yaparak hazırlıkların yürütülmesini sağlamıştır.	
3."Acil durum planı" hazırlanmıştır.	
4.Personel sayısı ve dağılımı bilinmektedir ve salgın sırasında uygulanacak personel politikası belirlenmiştir.	
5.Personelin koruyucu ekipman kullanımı ile ilgili politika ve prosedür belirlenmiştir	
6.Pandemi sırasında gereksinim duyulacak tıbbi malzeme ve destek ilaçlarla ilgili stok bilgileri çıkarılmış ve eksikler giderilmiştir.	
7.Personel eğitimleri sürekli yapılmaktadır.	
8.Kurum içi haberleşme mekanizması yazılı olarak belirlenmiş ve personel bilgilendirilmiştir.	
9.Acil durum uygulamaları ile ilgili prosedürler yazılı olarak belirlenmiş ve personel bilgilendirilmiştir.	
10.COVID-19 olası/kesin tanılı hastalara poliklinik hizmetinin verileceği mekânlar belirlenerek alt yapıları hazırlanmış ve burada çalışacak personelin planlaması yapılmıştır	
11.COVID-19 olası/kesin tanılı hastalara yapılacak radyolojik incelemeler için gerekli mekân belirlenerek burada çalışacak personel için düzenleme yapılmıştır.	
12.COVID-19 olası/kesin tanılı hastaların yarılacağı birimler belirlenmiş, alt yapı ve malzeme bağlamında gerekli hazırlıklar tamamlanmış ve personel planlaması yapılmıştır.	
13.Kullanılır durumdaki venlatör sayısı ve dağılımı ile oksijen tedavisine ilişkin gereksinimler belirlenmiştir	
14.Ak yönetimi, çamaşırhane ve morg ortamına ilişkin gözden geçirme yapılmış ve gereken eğitim verilmiştir.	



3. COVID-19 PANDEMİSİNİN OLUŞTURDUĞU SOSYAL VE MESLEKİ İKİLEMLER

COVID-19 hastalığının dünya geneline yayılarak bir tür pandemi şekline dönüşmesinin ardından, sosyokültürel, popülasyon, ekonomi ve politik farklılıklara rağmen, pek çok ülkede beklenen olası ahlaki ve etik sonuçların ortaya çıktığını görüyoruz.

3.1. Sosyal İzolasyonun Getirdiği Etik Sorunlar

“Hastalığın viral ve bulaşıcı olduğunun anlaşılması üzerine, giderek artan oranda sosyal izolasyon ve karantina tedbirlerine başvurulmuştur. Sosyal izolasyon, birey ile toplum arasında kısmi ya da tam temas yoksunluğunu ifade eden durumdur”²⁶. Sosyal izolasyon sağlama her yaş grubunda görülebilir. Bunun sebepleri arasında hastalıktan korunmak üst sıradadır. Bu nedenle “COVID-19 salgınının yayılma hızını yavaşlatmak amacıyla Dünya Sağlık Örgütü’nün bu konuda bazı açıklamaları olmuş ve bu doğrultuda alınması beklenen önlemler ülkeler tarafından uygulanmıştır”²⁷.

3.2. Eğitim Sistemine Olan Etkisi

Bulaşıcılığı yüksek olan COVID-19 pandemisi dünya genelinde bir panik ve tedirginlik oluşturmuş, “evde kalın” çağrısını desteklemek için ülkeler eğitim süreçlerine geçici süre ara vermişler, bunun yerine öğrencilerin uzaktan eğitim almaları desteklenmiştir. “Ülkemizde de bununla paralel olarak, Milli Eğitim Bakanlığı’na bağlı okullar ile Yükseköğretim Kurumu’na bağlı üniversitelerin tatil edilmesi sonucu eğitim kesintiye uğramış, ancak bunu telafi etmek amacıyla “EBA/Eğitim Bilişim Ağı” uzaktan eğitim olanakları ile evden eğitimin verilmesi sağlanmıştır”.

²⁶ Gierueld JDJ. Tilburg TV. Dijkstra PA. Loneliness and Social Isolation. The Cambridge Handbook of Personal Relationships. 2006;485-500.

²⁷ Coronavirus disease 2019 (COVID-19) Situation Report – 72. <https://www.who.int/docs/default-source/coronaviruse/situation-reports/20200401-sitrep-72-covid-1>

3.3. Ekonomik Duruma Olan Etkisi

İş dünyasının önde gelen kuruluşları tarafından COVID-19 salgını sebebiyle ülke ekonomilerinin olağanüstü zamanlardan geçtiği belirtilmekte, salgının bu ekonomileri ne ölçüde etkileyeceğine yönelik farklı görüşler üzerinde durulmaktadır. “En basit anlamıyla, hastalığa etken olan virüsün tıbbi bulaşıcılığının yanında, ekonomik anlamda oluşturacağı olumsuz etkilerin iş dünyasında yayılma göstereceği belirtilmiştir. Bir başka temel endişe ise, üretimin azalması, buna karşın salgın sebebiyle toplumlarda artan kaygılar yüzünden tüketimin artması ve bununla bağlantılı olarak ekonomik verilerde düşüş eğilimi oluşmasıdır”.

3.4. Tarımsal Üretim Sürecine Etkisi

COVID-19 pandemisinin çıkış zamanının 2019 yılı kış aylarına denk gelmesi ve halen hastalığın devam ediyor olması, bahar aylarının yaşandığı bu dönemde çiftçilerde oluşturduğu endişeli bekleyişin 2020 yılının stratejik tarım sektörünü olumsuz etkileyeceği öngörülmektedir. “Tarımsal üretim olmadığında beslenmenin de olmayacağı, açlık hatta kıtlık yaşanabileceği konusunda uzmanların görüşleri dikkat çekici boyuttadır”. Bununla ilgili olarak ülkemizde “Tarımsal Üretim Seferberliği” başlığı ile bir dizi talebin yönetim kademesine iletiildiği görülmektedir.

3.5. Sağlıklı Kalma Hakkına Etkisi

Farklı kaynaklarda farklı öneriler olmasına karşın, bulaşıcılığı hayli yüksek olan COVID-19 hastalığının önlenmesinde sosyal izolasyonun yanında, maske ve dezenfektan kullanımının toplumda işlerlik kazanabilmesi için, bu malzemelerin ülke yönetimleri tarafından vatandaşlara ücretsiz dağıtılması önemli bir katkıdır. Bu anlamda, “Türkiye’de alınan ek önlemler çerçevesinde, toplu halde bulunan alanlarda maske takılma zorunluluğunun getirilmesi sebebiyle, Sağlık Bakanlığı ile Ulaştırma ve Altyapı Bakanlığının koordinasyonunda maske dağıtımının belli bir sayıda ve haftalık olarak 20 ile 65 yaş arasındaki bireylere 5 adet olarak belirlenmesi ve eczaneler tarafından maske dağıtımının ücretsiz olacağı belirtilmesi olumlu bir yaklaşım olarak görülebilir”; ancak 65 yaş ve üzerinin bunlar muaf tutulmayarak, her ne kadar bu grupların sokağa çıkma yasağı olsa da, onlara da ayda 10 adetle sınırlı olacak bir şekilde ve acil bir durumda kullanılmak üzere maske verilmesi tavsiye edilebilir.



KAYNAKÇA

- [1] Eric Toner, Richard Waldhorn What US Hospitals Should Do Now to Prepare for a COVID-19 Pandemic. <https://www.centerforhealthsecurity.org/cbn/2020/cbnreport-02272020.html>
- [2] Centers for Disease Control and Prevention. FluSurge 2.0. Reviewed August 22, 2016. <https://www.cdc.gov/flu/pandemic-resources/tools/flusurge.htm>.
- [3] Hick JL, Hanfling D, Burstein JL, et al. Health care facility and community strategies for patient care surge capacity. *Ann Emerg Med* 2004;44(3):253-261. Türk Tabipleri Birliği Covid-19 Pandemisi İki Aylık Değerlendirme Raporu. Sf.110.
- [4] Centers for Disease Control and Prevention. Coronavirus Disease 2019 (COVID-19). Infection control. <https://www.cdc.gov/coronavirus/2019-ncov/infection-control/index.html>.
- [5] Sağlık Bakanlığı Yönetim Hizmetleri Genel Müdürlüğü, 2: 2020. <https://dosyamerkez.saglik.gov.tr/Eklenti/36878,personel-izinleri-1pdf.pdf?0>
- [6] YÖK, 11:2020 <https://www.yok.gov.tr/HaberBelgeleri/BasinAciklamasi/2020/11-kuresel-salginda-universiteleronemli-rol-ustleniyor.pdf>
- [7] <https://www.istabip.org.tr/koronavirus/Haberler/5643/korona-gunlerinde-istanbul-da-saglik-2-ozel-hastaneler-rapor>
- [8] Sağlık Bakanlığı, Temel Sağlık Hizmetleri Genel Müdürlüğü Çalışma Yılığ 2004, <http://www.saglik.gov.tr/extras/istatistikler/temel2004/index.htm>, 5.6.2006.
- [9] Sağlık Bakanlığı Sağlık İstatistik Yıllıkları.
- [10] Sağlık Bakanlığı, Yataklı Tedavi Kurumları İstatistik Yılığ 2004, <http://www.saglik.gov.tr/extras/istatistikler/ytkiy2004/>.
- [11] Whitehead M. Eşitlik ve Sağlık: Kavram ve İlkeler. Türk Tabipleri Birliği, 2001 s.10-14
- [12] Dunlop S, Coyote PC, Isaac W. Socio-economic Status And Utilization Of Physicians Services: Results From the Canadian National Population Health Survey. *Soc Sci Med* 2000;51:123-33.
- [13] Belek İ. Sosyoekonomik Konumda ve Sağlıkta Sınıfsal Eşitsizlikler, Antalya'da Beş Yıllık Bir Araştırma. Türk Tabipleri Birliği Yayınları, Nisan 2004.
- [14] Sağlık Bakanlığı Halk Sağlığı Genel Müdürlüğü Tebliğ, 2017: 1 <https://hsgm.saglik.gov.tr/tr/ailehekimligi/birinci-basamak-sa%C4%9Fl%C4%B1k-hizmetleri.html>.
- [15] Yalman F, Bayat M, Çatı K. Aile Hekimliği Uygulamasının Hekimlerin Sunmuş Olduğu Hizmetlerin Kalitesine Etkisi: Düzce Örneği. *AİBÜ Sosyal Bilimler Enstitüsü Dergisi* 2015; 15: 23-50.

- [16] Türkiye’de Aile Hekimliği, <http://ailehekimligi.gov.tr/aile-hekimlii/tuerkiyedeki-aile-hekimlii.html>, 14.01.2016.
- [17] Aydın B. Sağlıkta Değişim, SB Diyalog Dergisi 2004;7:4-6
- [18] Lee A. General Practitioners As Frontiers in COVID-19: The Hong Kong Experience. Aust J. Gen Pract. 2020 Apr. 24;49. doi: 10.31128/AJGP-COVID-15.
- [19] Jones DS. History in a Crisis-Lessons for Covid-19. N Engl J Med. 2020 Apr 30;382(18):1681-1683. doi: 10.1056/NEJMp2004361.
- [20] WHO - Europe. Strengthening the Health System Response to COVID-19 Recommendations for the WHO European Region Policy Brief (1 April 2020).
- [21] Yaman H. Çocukluk Aşıları, Gereksiz Antibiyotik Kullanımını Azaltıyor! Evrim Ağacı Erişim: <https://evrimagaci.org/cocukluk-asilari-gereksiz-antibiyotik-kullanimini-azaltiyor-8638>. Erişim Tarihi: 05.05.2020.
- [22] UEMO statement on the COVID-19 Outbreak in Europe. <https://www.uemo.eu/uemo-statement-on-the-covid-19-outbreak-in-europe/>. Erişim tarihi: 05.05.2020.
- [23] <https://www.gazeteduvar.com.tr/forum/2020/05/06/covid-19-pandemisi-ile-mucadelede-aile-hekimligi/>
- [24] Ökten Özcan, Toplantı Tutanağı, Sakarya İl Sağlık Müdürlüğü; 2020: 1.
- [25] Atum Mahmut, Toplantı Tutanağı, Sakarya İl Sağlık Müdürlüğü; 2020: 1.
- [26] Ögütlü Aziz, Toplantı Tutanağı, Sakarya İl Sağlık Müdürlüğü; 2020: 1.
- [27] Gierueld JDJ. Tilburg TV. Dijkstra PA. Loneliness and Social Isolation. The Cambridge Handbook of Personal Relationships. 2006; 485-500.
- [28] Coronavirus Disease 2019 (COVID-19) Situation Report-72. <https://www.who.int/docs/default-source/coronaviruse/situation-reports/20200401-sitrep-72-covid-1>

PANDEMİNİN KİŞİLERİN YAŞANTILARI ÜZERİNDEKİ ETKİSİ: BİR OTOETNOGRAFI ÖRNEĞİ

Meltem Gencer*

GİRİŞ

Yeni Koronavirüs Hastalığı (COVID-19), ilk olarak Çin'in Vuhan Eyaleti'nde Aralık ayının sonlarında solunum yolu belirtileri (ateş, öksürük, nefes darlığı) gelişen bir grup hastada yapılan araştırmalar sonucunda 13 Ocak 2020'de tanımlanan bir virüstür. (T.C Sağlık Bakanlığı, 2020) Nisan 2020 itibariyle 212 ülkede görülen salgın, 1,5 milyona yakın insan bu virüse yakalanmış ve 85 binden fazla insan hayatını kaybetmiştir. (WHO, 2020). Hastalık aynı zamanda psikolojik ve sosyolojik, ekonomik olarak da insanların hayatını etkilemiştir. Modern Dünya hazır olmadığı bir dönemde bu virüsle karşı karşıya kalmış ve sürece adapte olmak hayli zor olmuştur. Ülkemizde geniş bir örneklem ile yapılmış bir çalışmaya göre, katılımcıların COVID-19 sonrası daha yüksek ve anlamlı bir düzeyde somatizasyon, anksiyete, fobik anksiyete, obsesif kompulsif bozukluk, depresyon, düşmanlık ve öfke belirtileri gösterdikleri bulunmuştur. (Bilge ve Bilge, 2020). Karantina uygulamaları, kısıtlamalar hatta ülkemiz için oldukça öneme sahip Ramazan bayramındaki örnekte olduğu gibi dini ve resmi bayramlarımızı hep birlikte kutlayamamak, örneğin büyüklerimizin ellerini öpememek, aynı sofrada oturamamak, yaşlılarımızı ziyaret edememek kişileri psikolojik olarak derinden etkilemiştir.

* Pamukkale Üniversitesi Sosyal Bilimler Enstitüsü, meltemgencer2020@gmail.com



Pandeminin toplumsal etkilerinin yanı sıra bireysel etkileri de oldukça fazladır. Her kişiyi, her aileyi kendi nezdinde değerlendirdiğimizde altından çok derin hikâyelerin çıkması muhtemeldir. Herkesin kendine özel hikâyesi ve tecrübesi mevcuttur.

Bu çalışma Covid-19'dan ciddi oranda etkilenen bir ailenin süreç içerisinde neler yaşadığını otonografi kuramıyla anlatmaktadır. Covid-19 henüz Sadece Çin'in Vuhan eyaletinde saptanmış ve diğer ülkelerde vakalar görülmeye başlamadan evvel Bosna Hersek'te yaşayan aile kardeşlerinin düğünü vesilesi ile Şubat ayında Türkiye'ye tatile gelmişlerdir. Mart ayında diğer ülkelerde ve Türkiye'de de vakaların görülmesiyle toplumsal bir panik hali baş göstermiştir. Aile sürecin nasıl ilerleyeceğini merakla beklerken şu haberi almışlardır. "Türkiye ile Bosna Hersek arasında yolcu taşımacılığına yönelik son uçuş 27 Mart 2020 Cuma günü THY tarafından gerçekleştirilmiş olup, vatandaşlarımızın **30 Mart 2020** itibariyle Bosna Hersek'e diğer ülkeler üzerinden gelme imkânı da ortadan kalkmıştır." (T.C Ticaret Bakanlığı,2020). Bunun üzerine yaşadıkları ülke olan Bosna Hersek'e mi dönmeli yoksa memlekette ailelerin yanında mı kalmalı üzerine düşünülmüş ve pandeminin oluşturduğu psikolojik yıkım sebebiyle eğer gidersek aile üyelerimizden birine bir şey olur ülkemize dönmezsek gibi düşüncelerle bir anda Türkiye'de kalmaya karar vermişlerdir.

Sürecin ilk aşaması bir anda ülke değiştirmek ve düzen kurmak olmuştur. Ancak ciddi bir adapte sorunu yaşanmıştır. Aile Bosna Hersek'te turizm şirketine sahip aynı zamanda Uluslararası Saraybosna Üniversitesi'nde Yüksek Lisans eğitimini sürdürmektedir. Yoğun, tempolu bir hayattan bir anda bütün düzenin alt üst olduğu bir hayata geçiş yapmak ve bu sürece adapte olmak oldukça zor olmuştur. Ancak her şeye olduğu gibi sürece ayak uydurulmuş ve yeni bir hayata adım atmak için girişimlerde bulunulmuştur. Yerel Yönetimlerin pandemi ile mücadele politikaları kapsamında Denizli Büyükşehir Belediyesi'nin çalışmaları süreci kolaylaştırmada had safhada yardımcı olmuştur.

1. YÖNTEM

Covid-19'un bir anda küresel bir kriz haline gelmesiyle ve bir anda normal yaşam standartlarımızın ötesinde bir yaşam deneyiminin başlaması ile tüm insanlık kamusal alandan sıyrılıp özel alanına geçiş yapmıştır. Kamusal alanın bireyleri dönüştürücü sosyal etkilerinden sıyrılıp daha minimal ve kendine ait bir mekânda kalması zorunluluğu mekân algılarımızı da değiştirmiştir. Bu çalışmada kamusal alan dönüşümü bir ailenin mekânsal değişimi ile birleştirilerek otoetnografi kavramı ile ele alınarak anlatılmıştır.

Benhabib 'kamusal alanı' şöyle açıklamıştır: "Birleşimsel yönüyle kamusal alan 'insanların uyum içinde birlikte hareket ettikleri' her yerde ve her zaman ortaya çıkabilen, özgürlüğün görünürlük kazandığı mekândır." (Benhabib, 1996:241). Toplum için oldukça önemli olan 'özgürlüğün görünürlük kazandığı' kamusal alandan özel alana geçiş özgürlüğün kısıtlandığı hissi vermiştir insanlara karantina uygulamaları da özgürlüğün kısıtlanmasının somut uygulayıcısı olmuştur. Lakin toplum virüsün bir an önce bitmesi ve yeniden pandemi öncesine dönme arzusuyla bu kısıtlamaları yerinde bulmuştur. Çünkü hızla yayılan virüs hem sağlığımızı tehdit etmekte hem de toplumsal hayatı olumsuz anlamda etkilemektedir. Bu sebeble özel alanlarımız bir mekân dönüşümüne uğramaya başlamıştır. Evlerimiz artık birer kafe, restoran olmuş en lezzetli kahveler evlerde denenmeye başlamış, spesiyal ekmekler evde pişirilmeye başlamış hatta kişilerin sosyal medya paylaşımları ile herkes birbirini meydan okuma etiketleriyle bu paylaşım ortak olmaya davet etmiştir. Aslında bir bakıma internet ve teknolojik gereçlerin sayesinde sosyal medya bir kamusal alan modeline bürünmüştür. Evlerimizden çıkmadığımız günlerde Zoom, Google Meet, Whatsapp gibi uygulamalarla görüşmelerimizi yürüterek evlerimizi özel alanımızdan kamusal alanımıza dönüştürmeye çalıştık. Böylece tümevarım ve tümdengelim metodlarının hepsi içiçe geçerek kamusal alanımız ve özel alanımız birbirlerinin sınırlarına dâhil olmuşlardır.

Otoetnografi örneğinde ele aldığım ailem ile memleketimize ailemizin yanına yerleşmemiz ve tüm karantina sürecini çekirdek aile olarak değil de geniş aile ile atlatmak özel alanımızı zorlayan bir durum oluşturmuştur. Özellikle 3 yaşındaki oğlumuzun ülke değişikliği sebebi ile yaşadığı büyüdüğü kültürün dışına çıkması kreşte kullandığı Boşnakça eğitimden direk yoğun olarak Türkçeye maruz kalması



kendisinde iletişim problemlerine sebep olmuştur. Uzunca bir süre anne, baba ve dayı dışındaki diğer aile üyeleri ile hiçbir şekilde iletişim kurmamış ve kendisine yöneltilen sorulara sessiz kalmayı tercih etmiştir. Sokağa çıkma yasakları sebebi ile de yüz yüze psikolojik yardım alınamamıştır. Bu sebeple aile online terapileri denemiş ve süreci çocukları açısından en az hasarla atlarmaya çalışmıştır. Sadece işlerimiz için kullandığımız online görüşmeler aynı zamanda sağlık problemlerinde de kullanılmaya başlamıştır. Pandemi aynı zamanda her şeyi dönüştürmek ve farklı çözümler sunmak için bir fırsata olmuştur. Kullanılan mekân dönüşümü, kullanılan araçların amaçlarının dönüşümü gibi yöntemler pandemiyi atlarmamıza yardımcı öğeler olmuşturlardır.

1.1. Veri

Pandemi sürecinde yerel yönetimlerin inovatif yaklaşımları, pandemi sürecinde şehir halkının süreci en az hasarla atlarması adına yaptıkları çalışmalar ‘dirençli şehir’ olmanın en büyük göstergesi olmuştur. Bu anlamda yaşadığımız şehir olan Denizli Büyükşehir Belediyesi örnek teşkil eden şehirlerden birisi olmuştur. Bu çalışmanın oluşması adına Büyükşehir Belediyesi Sosyal Hizmetler Dairesi Başkanlığı ile görüşülmüş ve pandemi sürecindeki yaptıkları çalışmalar hakkında sorular sorulmuş ve Covid-19 çalışma raporlarına erişilmiştir. Zira görüşme yapılmadan evvel de çalışmalara bizzat şahit olunmuştur. Sokağa çıkma yasaklarının olduğu günlerde evlere ekme dağıtılmasından, işyerlerine hijyen kitlerinin dağıtılması, yine işyerlerine uygulanan dezenfekte hizmetlerine kadar bir çok çalışma yürütmüşlerdir. Ve çalışmanın verilerini oluşturmak için odak grup görüşmesi yaparak sorularımı iletmiş ve yapılan çalışmalar hakkında bilgi edindim.

1.1.1. Kamusal Alan / Özel Alan

Pandeminin hayatımıza girmesiyle birlikte ‘kamusal alan’ ve ‘özel alan’ kavramları en çok sözü edilen konulardan olmuşturlardır. Arendt’a göre kamusal alan; modern öncesi dönemde insanların, yaşama kendilerinden bir şeyler katabilmek ve daha kalıcı bir şeylere sahip olabilmek için girdikleri alandır. (Arendt, 1994: 81). “Kamusal alanın rekabetçi yönünün yanında bir de birleştirici yönü bulunmaktadır. Birleşimsel yönüyle kamusal alan ‘insanların uyum içerisinde birlikte

hareket ettikleri' her yerde ve her zaman ortaya çıkan, özgürlüğün kendini gösterebildiği uzamdır. (Benhabib, 1996:241). Özel alan ile kamusal alan arasındaki ayırım çizgisi ise evin tam ortasından geçer. Özel şahıslar salonda oluşan kamusal oturma odalarının mahremiyetinden çıkarak dahil olurlar, ancak her iki alan birbirleriyle sıkı sıkıya ilişkilidir. Soylu cemiyette arkadaşça bir araya gelmenin ve kamusal akıl yürütmenin kökenini hatırlatan, salonun yalnızca adıdır. Salonda bir araya gelerek bir kamusal topluluk oluşturmak çekirdek ailenin içsel alanında özel hayatlarından çıkarak dahil olurlar. (Habermas, 2003, 118-119). Özel alanımız kamudan uzak, ve hatta yalnız olduğumuz ya da kendi çekirdek ailemizle aynı çatının altında olduğumuz alanlardır, bu alanda ne yaparsak yapalım şahsımıza aittir kamusal bir yükümlülüğü yoktur; çünkü orası bizim özel alanımızdır.

Covid-19 virüsü kapsamında uygulanan karantina kısıtlamaları ile kamusal alandan kopup özel alanımıza çekilmek zorunda kalmıştık; ancak kullandığımız teknolojik aletler ve internet ile birlikte kamusal alanımız bir anda özel alanımız içine sızıverdi. Sosyal medya kullanım oranının artması, online görüşmelerin sürekli hale gelmesi kamusal alan özel alan çarpışması hissi yaşatmıştır.

2. KAVRAMSAL VE TEORİK ÇERÇEVE

2.1. Otoetnografi Kuramı

Otoetnografi kuramı Ellis ve Holman Jones'a göre, kültürel deneyimi anlamak amacıyla kişisel deneyimin betimlenmesi ve sistematik olarak analiz edilmesine yönelik bir araştırma ve yazma yaklaşımı olarak tanımlanmaktadır. Bochner, otoetnografinin, kişisel kültürel bağlayan, bilincin çoklu katmanlarını gösteren bir tür otobiyografik yazım olduğunu belirtir. (Porter, 2004).

Küresel bir sıkıntı olan Corona sürecini yaşadığımız köklü değişiklikler üzerinden otoetnografi kuramı çerçevesinde anlatmak istedim. Çünkü eminim ki bu süreçte herkes hayatında gerek fiziki, gerek duygusal değişiklikler yaşadı. Biz de hayatımızın bu sürecini unutulmayacak deneyimler edinerek geçirdik. 12 yıldır sadece tatil amaçlı geldiğimiz memleketimize bu sefer kalıcı olarak yerleşmek, bilmediğimiz, sonucunu kestiremediğimiz bir sürece adım atmak bir hayli yıpratıcı

ama çözüm üretmek için geçen beyin fırtınalarıyla dolu bir süreç olmuştur. Pandemi öncesi hem master eğitimimi tamamlıyor hem de eşimin şirketi olan 'Balkan Lines Travel'da ben de aktif olarak çalışıyor türlü organizasyonlar, gruplar, toplantılar, farklı ülkelerden gelen misafirlerle tur programları oluşturarak geçen iletişim dolu bir iş hayatından birçok ülkenin sınırlarını kapatmasıyla bir anda tüm iş potansiyelinin durması bizim üzerimizde şok etkisine sebep olmuştur. Tüm bunların atlatmak ve yeni bir düzen oluşturmak adına girişimlerde bulunulmuş Denizli Büyükşehir Belediyesi'nin Küçük ve Orta Ölçekli Girişimciler için sağladığı desteklerden faydalanılmıştır. Kurduğumuz işletmeye ve daha önce sistemine alışık olmadığımız bir ülkede iş yapmanın farklı deneyimini yaşamış olduk. İki ülke arasındaki kültürel farklılıklar alışması en zor olan olgulardan biriydi. Bosna Hersek gerek nüfus itibariyle gerek yaşam standartları itibariyle minimal bir ülkedir. İnsanların yoğun olarak politik gündemleri yoktur. Twitter ya Instagramda sürekli yeni bir gündem oluşmaz daha sakin bir yapıdadır. Biz özellikle nüfus olarak daha fazla olduğumuz için gündemleri sürekli değişen bir yapıya sahibiz. Her ne kadar ülkemiz de olsa bize yeni bir yaşam alanı veren memleketimize adapte olmak bu sebeple zaman aldı. Ancak hayata bir köşesinden tutunmak gerektiğini biliyordum. Bu sebeple master eğitimimi bitirmek için de yeniden sınavlara girmem gerekti ki uzun aradan sonra tekrar sınav bombardımanına tutulmak memlekete alışmamı daha da kolaylaştırdı diyebilirim. Sonuçta hayat emek verdiğimiz, yeşertmeye çalıştığımız, peşinden koştuğumuz, umutlarımız ve hayallerimizdir. Bu sebeple her nasıl özel alanımızı kamusal alana dönüştürebildiysek konfor alanından uzaklaşıp yeni bir düzene adapte olmak için gayret göstermek durumundayız. Tüm bu psikolojik yıpranmalar, şok yaşamalar aslında daha güçlü hissetmenin de bir ön adımı niteliğindedir. Otoetnografi kuramı kullanılarak birinci ağızdan anlatılan bu tecrübeler pandemi güncesi adı altında toplanabilecek bir metin niteliğindedir.

3. DENİZLİ BÜYÜKŞEHİR BELEDİYESİ COVID-19 SÜRECİ ÇALIŞMA RAPORU

Denizli Büyükşehir Belediyesi Sosyal Hizmetler Dairesi Başkanlığı ile yapılan görüşme sonrası tarafıma iletilen raporları ve çalışmaları şu şekildedir:

- “ * Büyükşehir Belediyemize kayıtlı ihtiyaç sahibi vatandaşlarımız ile muhtarlarımızdan gelen talep doğrultusunda ya da belediyemize şahıs ve telefon aracılığıyla ulaşarak mağdur olduğunu, işten çıktığını, dükkanının kapandığını, ücretsiz izne çıktığını vb. beyan eden vatandaşlarımız hakkında yaptığımız araştırma ve inceleme sonucu 30.000 vatandaşımıza içinde kuru bakliyat, yağ, salça, çay ve şeker bulunan paket ile kavurma, soğan, patates, tahin, pekmez ve un bulunan 2 adet ayrı gıda paketimizi ‘Sevgi Eli’ ekiplerimizce evlerine ulaştırarak destek olduk.
- * İlimizde bulunan 300 Çölyak Hastamıza Dünya Çölyak Günü kapsamında Glütensiz Gıda Desteğinde bulunuldu.
 - * Korona virüs tedbirleri kapsamında ilimizde bulunan 331 Aile Sağlığı Merkezi Doktorlarımıza İçinde dezenfektan, maske, eldiven ve kağıt rulo havlu bulunan Sağlık Seti dağıtımı yapıldı.
 - * Korona virüs tedbirleri kapsamında Denizli merkez ve ilçe merkezinde bulunan 600 Mahalle Muhtarımıza İçinde dezenfektan, maske, eldiven ve kağıt rulo havlu bulunan Sağlık Seti dağıtımı yapıldı.
 - * Korona virüs tedbirleri kapsamında kurulan ‘Vefa Sosyal Destek’ personellerinin kullanması amacıyla içinde dezenfektan, maske ve eldiven bulunan Sağlık Seti dağıtımı yapıldı.
 - * Korona virüs tedbirleri kapsamında kapatılan ve 11 Mayıs 2020'de tekrar açılan Denizli Merkez ve İlçe Merkezinde bulunan 4000 adet berber ve kuaför Salonuna dezenfektan ve maske dağıtımı yapıldı.
 - * Korona virüs tedbirleri kapsamında 12-18 Mayıs Hemşireler Haftası münasebetiyle ilimizde bulunan 331 Aile Sağlığı Merkezinde görev yapan 500 hemşiremize içinde dezenfektan, maske, eldiven ve kağıt rulo havlu bulunan Sağlık Seti dağıtımı yapıldı.
 - * Korona virüs tedbirleri kapsamında sokakta yaşamak zorunda olan evsiz vatandaşlarımız için korona virüse karşı korumak amacıyla pansiyon kapasitesi artırılarak düzenli dezenfekte işlemi yapılmak suretiyle günlük yemek ihtiyaçları karşılandı. Ayrıca maske ve dezenfektan desteği ile de salgından korunmaları sağlandı.



- * Korona virüs tedbirleri kapsamında Büyükşehir Belediyemize kayıtlı ihtiyaç sahibi 65 yaş üstü ihtiyaç sahibi vatandaşımız ile belediyemize şahsi ve telefonla ulaşarak mağdur olduğunu, işten çıktığını, dükkanının kapandığını, ücretsiz izne çıktığını vb. beyan eden vatandaşlarımızdan yaptığımız araştırma ve inceleme sonucu 10.000 vatandaşımıza içinde kuru bakliyat, yağ, salça, çay ve şeker bulunan gıda paketini 'Sevgi Eli' ekiplerimizce evlerine ulaştırarak destek olduk.
- * Korona virüs nedeniyle tüm spor kurslarını geçici olarak askıya alan Denizli Büyükşehir Belediyesi, evde kalan vatandaşların daha kaliteli zaman geçirmesi için 'Online Spor Hizmeti' başlattı. Büyükşehir Belediyesinin sosyal medya hesaplarından 'Evde Kal, Evde Spor Var' sloganıyla plates eğitimleri ve fizyoterapi uzmanı eşliğinde fizyoterapi uygulamaları gerçekleştirildi.
- * Korona virüs tedbirleri kapsamında engelli, 65 yaş üzeri geliri olmayan vatandaşlar, salgın sebebiyle işini kaybetmiş vatandaşlar, eşinden ayrı, eşi ve fat eden, muhtaç, yoksul, kimsesiz 488 vatandaşlarımıza yapılan araştırma ve inceleme sonucu nakdi sosyal yardım yapılmıştır.
- * Tüm esnafımıza su faturalarında % 90 indirim yapılmıştır.
- * 10.000 esnafımıza 1500 TL nakdi destek yapılmıştır.
- * Tüm sağlık çalışanlarımızın toplu ulaşımdan ücretsiz yararlanmaları sağlanmıştır.
- * 20.000 iş yeri ve işletme Denizli Büyükşehir Belediyesi ekipleri tarafından dezenfekte edilmiştir.
- * Denizli Büyükşehir Belediyesi etüt merkezleri online ders hizmeti başlatmıştır. Öğrenci ve ailelere birebir online olarak danışmanlık hizmeti sağlanmıştır.
- * Denizli Büyükşehir Belediyesi'ne bağlı psikolog ve sosyologlarımız aile içi şiddet ve pandemi sürecine dair vatandaşlarımıza online danışmanlık hizmeti sunmuşlardır. ”

SONUÇ VE DEĞERLENDİRME

Tüm dünyada etkisi hissedilen bu küresel hastalık bize modern dünyanın bambaşka bir yüzünü göstermiştir. Özgürlüğün, hareketin hadsafhada yaşandığı günümüz dünyasında insanlık beklenmedik bir şekilde evlerinde yaşamak, insanlarla temastan kaçınmak zorunda kaldı. Evde yeni bir mekân algısı oluşturulmaya başlandı ve mahrem hayatımız olan, özel alanımız olan evimiz bir kamusal hayatımıza dönüşüverdi. Bilinmez bir tarihe kadar bu süreci yaşadık, yaşamak zorunda kaldık. Sürecin her bir bireye öğrettiği çok fazla deneyim oldu. Bazen psikolojik yıkımlar yaşandı, ani ölüm haberleri ile sarsıldığımız dönemler oldu, hayatlarımız bir anda değişti ancak bu değişimler farklı dönüşümleri de beraberince getirdi. İnsanlık siyahla beyazın iç içe yaşadığı bir süreci atlattı. Teknolojik aletler ve sosyal medya bir anda evimizdeki kamusal alan oldu. İnsanlık daha önce deneyimlemediği bambaşka bir dünyayı deneyimledi. Daha önce yapmadığımız birçok şeyi yapmak zorunda kaldığımız için bu süreci ezber bozan bir süreç olarak değerlendirsek yanlış ifade etmiş olmayız.

Otoetnografi kuramı çerçevesinde değerlendirilen bu çalışma pandemi sürecinde bireysel ve toplumsal etkilerden etkilenen bir ailenin geçirdiği süreci birinci ağızdan ele almıştır. Aynı zamanda Denizli Büyükşehir Belediye'sinin 'şehirlerin pandemi ile dönüşümleri ve pandemi politikaları' adlı çalışmalarını odak görüşmesi yöntemi ile incelenmiş sorular sorulmuş ve Covid-19 süreci çalışma raporları incelenmiştir. Büyükşehir Belediyesinin inovatif yaklaşımları ve şehrin ve halkın süreçten en az hasarla kurtulması için yapılan çalışmaları oldukça faydalı bulunmuştur.

KAYNAKÇA

- [1] Arendt, Hannah. *İnsanlık Durumu*, İstanbul : İletişim Yayınları,1994
- [2] Benhabib, Seyla. *Kamu Alanı Modelleri*, çev.Doğan Şahiner, İstanbul, Cogito Sayı:8, 1996
- [3] Bilge, Yıldız ve Bilge,Yusuf. *Koronavirüs Salgını ve Sosyal İzolasyonun Psikolojik Semptomlar Üzerindeki Etkilerinin Psikolojik Sağlamlık ve Stresle Baş Etme Tarzları Açısından İncelenmesi*, İstanbul, Klinik Psikiyatri Dergisi, Cilt:23 Sayı:1 S.38-51, 2020.
- [4] Habermas, Jurgen. *Kamusal Alan*, Fil Yayınları, İstanbul, 2003.



- [5] Porter, Noah, CMA Methodology: Autoethnography, University of South Florida, 2004 <http://anthropology.usf.edu/cma/CMAMethodology-ae.htm>
- [6] T.C Sağlık Bakanlığı, Covid-19 Bilgilendirme Platformu, 2020 <https://covid19.saglik.gov.tr/TR-66300/covid-19-nedir-.html>
- [7] T.C Ticaret Bakanlığı, Covid-19 Gelişmeleri, 2020 <https://ticaret.gov.tr/yurtdisiteskilati/avrupa/bosna-hersek/ulke-profil/kovid-19gelismeleri>
- [8] World Health Organization, Coronavirus Disease Outbreak Situation, 2020 <https://www.who.int/emergencies/diseases/novel-coronavirus-2019>

PANDEMİNİN KENT İNOVASYONUNA KATKISI

Meryem Arslan*

GİRİŞ

Kentler dünya nüfusunun merkezi olma yolunda ilerlerken aynı zamanda nüfus artışına bağlı olarak farklı boyutlarda yaşanan problemlerin merkezi olma rolünü de üstlenmektedir. 2019 yılından itibaren kent yaşamını yoğun olarak olumsuz etkileyen COVID-19 pandemisi de yaşanan problemlere bir yenisini eklemiş ve olağanüstü önlemlerin alınmasına neden olmuştur. Ekonominin ve inovasyonun üssü konumundaki kentler pandeminin çözüm merkezi olarak öne çıkmış ve inovasyonu uygulayarak sorunun üstesinden gelmeye çalışmıştır. Belediyeler bu bağlamda pandemi sürecinde öne çıkan kurumlar olarak karşımıza çıkmaktadır. Pandeminin kent yaşamına olumsuz etkilerini bertaraf edebilmek için farklı sorun başlıkları altında birçok hizmet sunumunu gerçekleştirmişlerdir. Dirençli kentler perspektifinde belediyeler pandemiye fırsata dönüştürmeye çalışmış ve ihtiyaç, sorundan beslenen inovasyon sürecini kriz yönetimi boyutunda değerlendirmiştir. Dünya genelinde pandemi ile birlikte büyük bir dönüşüm yaşanmaktadır ve teknoloji odaklı yeni dünya düzeninde her koşulda hizmet sunumunu inovasyon temeline gerçekleştirmek önemsenmelidir. COVID-19 ile birlikte teknolojik gelişmeler ivme kazanmıştır. Bu hızlı gelişime inovasyon da eşlik etmekte ve topyekün bir değişim yaşanmaktadır. Kentler bu dönüşüm sürecinde kendi yapılarına uygun bir strateji ile yer almalı ve inovatif hizmet sunumunu benimsemelidir.

* Gaziantep Üniversitesi İktisadi İdari Bilimler Fakültesi, Gaziantep Büyükşehir Belediyesi (Daire Başkanı), meryemrsln@gmail.com, ORCID ID: 0000-0002-2877-0256

Bu çalışmada pandeminin kent yaşamına, sosyal, ekonomik, kültürel yaşama etkileri ele alınmış bu etkilerin bertaraf edilmesi için dünyada ve Türkiye’de izlenen örnek inovatif hizmet, politika ve faaliyetlere literatür taraması ışığında yer verilmiştir. Pandemi sürecinde ve pandemi sonrası neler yapılması gerektiğine dair öneriler sunulmuştur.

1. PANDEMİNİN KENT YAŞAMINA ETKİSİ

Kentlerin 2050 yılına gelindiğinde dünya nüfusunun %68’ine ev sahipliği yapacağı tahmin edilmektedir. Beklenen bu nüfus artışı iklim değişikliği etkisiyle birleşince gelecekte yaşanacak salgın hastalıkların sayısının artacağı tahminlerini de beraberinde getirmektedir. COVID-19 pandemisi gelecekte yaşanacak muhtemel salgınların ön izlemesi olarak görülmektedir.¹ Şekil 1’de görüldüğü üzere Dünya Sağlık Örgütü (WHO) tarafından anlık olarak yayımlanan vaka sayısı dünya genelinde 13.02.2022 tarihi itibarıyla 404.910.528 olup salgının başından itibaren vefat eden insan sayısı 5.783.776 olarak açıklanmıştır. Bu veriler salgının ne denli yaygın ve ciddi boyutlarda olduğunu gözler önüne sermektedir.

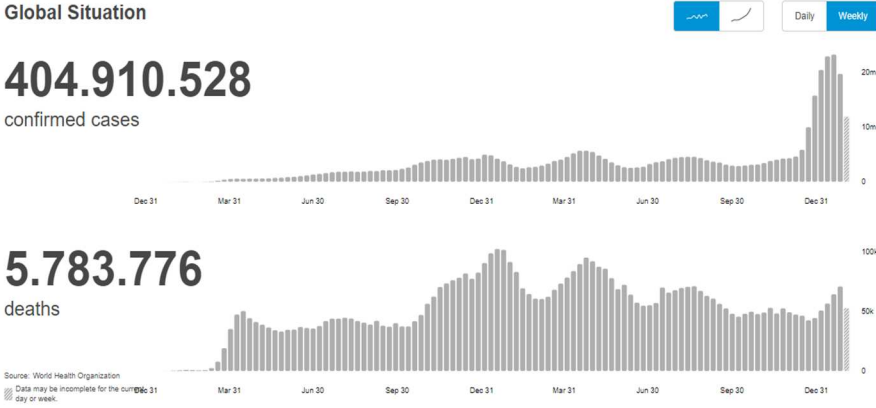

Şekil 1. WHO Coronavirus Dashboard²

¹ How Cities Can Become More Flexible in the Wake Of COVID-19: Housing Case Study, 2020, s.1, <https://www.microsoft.com/en-us/research/uploads/prod/2020/09/Post-COVID-Cities.pdf>

² WHO Coronavirus Dashboard, 2022, <https://covid19.who.int/>

COVID-19 pandemisi sürecinde alınan tedbirler gelecek salgınlara hazırlıklı olmak bağlamında önem arz etmektedir. COVID-19 pandemisi bir sağlık problemi olarak ortaya çıkmış ancak kamusal hizmetlere erişim, eşitliğin sağlanması, ekonomik sorunlar, güvenlik, işsizlik, alt yapı ve ulaşım gibi problemlerin ortaya çıkmasına da neden olmuştur. Bu süreçte yerel yönetimler kriz yönetiminde hayati rol üstlenmişlerdir. Salgının yayılma hızının artmasıyla birlikte dijitalleşme boyutunda büyük adımlar atılmış uzaktan çalışma, bazı hizmetlerin sanal ortamda sunulması vb. yaygınlaşmıştır.^{3 4} Pandemi kent yönetimini birçok boyutta etkilemiştir. Yerel yönetimlerin bu süreçte sorumlulukları artmış bazı ürün ve hizmet sunumuna yenileri eklenmiştir. Ücretli olan hizmetlerin ücretsiz bir şekilde sunulması, vergi ödeme tarihlerinin ertelenmesi veya vergilerin tahsil edilememesi gibi faktörler belediye gelirlerinin azalmasına yol açmıştır.⁵ Örneğin ABD’de 2020 yılında %10 oranında açığı, 2021 yılında ise %25 oranında bütçe açığı gözlenmiştir.⁶ Afrika’da yapılan bir araştırmada ise yerel yönetimlerin gelirlerinde %60’a varan bir azalma yaşandığı tespit edilmiştir.⁷ Türkiye’ye bakıldığında belediye gelirlerinin merkezi idareden paylar ve belediyenin kendi öz gelirleri (vergi, harçlar, taşınır-taşınmaz mal satışları, hibe ve yardımlar) olarak sınıflandırıldığı görülmektedir. Belediyeler pandemi sürecinde sosyal yardımlara ağırlık verdikleri için ilgili gider kalemlerinde artış olmuş ancak merkezi yönetimden belediyelere pay aktarıldığı için bütçe fazlası oluşmuştur.⁸ Yapılan araştırmalar neticesinde yerel yönetim gelirlerinin 2020 yılı için dünya genelinde %15 ilâ %25 oranında azaldığı tespit edilmiştir.⁹ Çin örnek alınarak yapılan araştırmada toplu ulaşım araçlarının kulla-

³ COVID –19 in an Urban World, 2020, <https://unsdg.un.org/resources/policy-brief-covid-19-urban-world>

⁴ OECD, The territorial impact of COVID-19: Managing the crisis across levels of government, 2020, https://read.oecd-ilibrary.org/view/?ref=128_128287-5agkkojaa&title=The-territorial-impact-of-covid-19-managing-the-crisis-across-levels-of-government.s.1

⁵ COVID –19 in an Urban World, 2020, <https://unsdg.un.org/resources/policy-brief-covid-19-urban-world.s.15>

⁶ Center on Budget and Policy Priorities, 2020, <https://www.cbpp.org/research/state-budget-and-tax/states-grappling-with-hit-to-tax-collections>

⁷ UN-Habitat, “COVID-19 in African Cities, 2020, https://unhabitat.org/sites/default/files/2020/06/covid_19_in_african_cities_impacts_responses_and_policies2.pdf s.2

⁸ COVID-19 pandemisinin belediyelerin finansalları üzerindeki etkisi, 2021, <https://www.dunya.com/kose-yazisi/covid-19-pandemisinin-belediyelerin-finansallari-uzerindeki-etkisi/629262>

⁹ Worldbank Blog, 2020, <https://blogs.worldbank.org/sustainablecities/cities-are-front-lines-covid-19>

nım oranlarının düştüğü ve özel araç kullanımının arttığı görülmüştür.¹⁰ Medikal ve plastik atıklarda da büyük oranda artış yaşanmış ve kentler atık yönetimi konusunda zorlanmıştır. Yapılan araştırmalarda Çin'in Hubei Bölgesinde medikal atıkların %600 oranında arttığı gözlenmiştir.¹¹

2. PANDEMİ DÖNEMİ KENT İNOVASYONLARI

Pandemiyle birlikte gelecekte olası salgınlara karşı kentlerin acil ihtiyaçlarının tespit edilmesi ve kentlerin dönüşümü ciddi bir şekilde ele alınması gereken problemler olarak karşımıza çıkmaktadır. Kentlerin bu yönde daha esnek, kapsayıcı ve sürdürülebilir fonksiyonlar üstlenmesi gerekmektedir. Yerel yönetimler bu bağlamda pandeminin ortaya çıkardığı sorunlara ilişkin olarak inovatif çözümler üretmektedir. Yerel girişimi destekleme, gıda yardımı, sağlık hizmeti, ücretsiz hizmet sunumu ve vergi sorumluluğunda bazı kolaylıklar sağlama gibi ekonomik destekler sunulmaktadır. Dünya Bankası tarafından hazırlanan raporda bu doğrultuda hangi politikaların izlenebileceği anlatılmıştır¹²:

Kent hizmetlerinden herkesin eşit bir şekilde yararlanması sağlanmalı, dezavantajlı kesimlerin güçlendirilmesi için politikalar üretilmelidir. Yeterli miktarda su kaynağı sağlanmalı, hijyen tedbirleri kapsamlı bir şekilde uygulanmalı, atık yönetimi rasyonel bir şekilde yapılmalı ve barınma sorunları çözümlenmelidir. Kamu hizmet sunumu kesintisiz olarak devam etmeli dezavantajlı bölgelerde internet erişimi sağlanmalı ve okulların kapalı olduğu sürede uzaktan eğitime olanak verilmelidir.

Merkezi hükümet yerel yönetimlerle iş birliği halinde olmalı ve süreci bu şekilde yönetmelidir. Belediyelerin bütçe kapasitesini geliştirmeye yönelik politikalar üretilmeli ve gerekli teşvikler sağlanmalıdır. Pandeminin en önemli olumsuzluklarından biri olan ekonomik sorunlara yönelik olarak yoksul vatandaşlara yönelik destekleyici tedbirler alınmalıdır. Halk ile iletişim sürekli olarak sağlanmaya

¹⁰ IPSOS, Impact of Coronavirus, Survey of 1,620 consumers in China, 2020, <https://www.ipsos.com/sites/default/files/ct/news/documents/2020-03/impact-of-coronavirus-to-new-car-purchase-in-china-ipsos.pdf>

¹¹ Asian Development Bank, 2020, <https://www.adb.org/publications/managing-medical-waste-covid19>

¹² COVID -19 in an Urban World, 2020, s.6-8, <https://unsdg.un.org/resources/policy-brief-covid-19-urban-world>

devam edilmeli, aile içi şiddet gibi sorunlarda destekleyici tedbirler alınmalı ve teknolojik engeller bertaraf edilmelidir. Su temini, hijyen, ulaşım, eğitim, elektrik ihtiyacının kesintisiz karşılanması konusunda yerel yönetimler desteklenmeli ve kamu hizmet sunumunun sürekliliği sağlanmalıdır. Küçük, orta ve mikro kapasite-deki işletmelerin mali yönden desteklenmesi ekonomik dengelerin sürekliliği açısından önemsenmelidir. Yerel ekonomik kalkınmanın sağlanması için özel stratejiler uygulanmalı sosyal uyum ve istihdam önceliklendirilmelidir.

Tablo 1. Dünyada Pandeminin Yol Açtığı Sorunlara Yönelik İnovatif Politikalar ve Çözümler^{13 14 15}

İnovatif Politika/Faaliyet	Ülke/Şehir Örneği
Kira desteği verilmesi	Japonya (Yokohama), Portekiz (Vila Nova de Famalicao)
Toplu konut kiralalarında indirim yapılması	Etiyopya (Addis Ababa), Portekiz (Lizbon)
Konut tahliyelerinin pandemi sürecinde durdurulması	ABD (New York, San Francisco)
Kira ödemelerinin ertelenmesi	ABD (Chicago, San Francisco), Fransa (Paris), Portekiz (Lisbon, Sintra)
Aile içi şiddet mağdurları için konut temini	Belçika (Namur), Fransa (Paris)
Evsizler ve dezavantajlı kesimler için konut temini	ABD (New York, Los Angeles), Kanada (Toronto), İspanya (Bilbao, Barcelona, Valencia), Fransa (Paris), Birleşik Krallık (Londra), Slovakya (Bratislava)
Su temini	Meksika (Mexico City), Arjantin (Buenos Aires), Peru (Lima), Jameyka (Freetown), Kenya (Nairobi and Nakuru) Senagal (Dakar), Costa Rica
Vatandaşlara ücretsiz su temin edilmesi, hijyeni sağlamaya yönelik kentsel atık hizmeti ücretlerinde muafiyet sağlanması	İspanya (Alora), Peru (Lima), ABD (Oakland), Portekiz (Porto, Braga), Kenya (Machakos)

¹³ Cities Policy Responses, 2020, <https://www.oecd.org/coronavirus/policy-responses/cities-policy-responses-fd1053ff/>

¹⁴ Housing: ensuring everyone can safely #StayAtHome, 2020, https://www.uclg.org/sites/default/files/eng_briefing_housing_1le1.pdf

¹⁵ ILO, COVID-19 crisis and the informal economy Immediate responses and policy challenges, 2020, https://www.ilo.org/wcmsp5/groups/public/@ed_protect/@protrav/@travail/documents/briefingnote/wcms_7



Tablo 1’de görüldüğü üzere birçok ülke tarafından çeşitli problem başlıkları altında yaşanan sorunlar inovatif yöntemler kullanılarak çözülmeye çalışılmış olağan çözüm stratejilerinin dışına çıkmıştır. Örneğin Dubai yayımladığı kağıtsız strateji yol haritası ile 5000 adet resmi ve özel hizmeti dijital ortamda erişime açmış ve vatandaşların, ziyaretçilerin bu hizmetten yararlanmasını sağlamıştır.¹⁶

Avrupa Komisyonu teknoloji ve inovasyon odaklı KOBİ’ler MBENT (pandemi dönemi insan hareketliliğinin takibi), EpiShuttle (izolasyon üniteleri), m-TAP (hava temizleme sistemleri) başlıklarında proje çağrısında bulunmuştur. Akıllı şehircilik merkezli bu projeler kentlerin daha dirençli ve inovatif olmasını hedeflemektedir. Aynı zamanda temassız teslimat, uzaktan muayene ve tedavi, temassız hijyen ve atık yönetimi, uzaktan eğitim ve online sınav, uzaktan çalışma, uzaktan izleme ve denetim yöntemleri de Birleşmiş Milletler, Dünya Bankası ve Dünya Sağlık Örgütü tarafından geliştirilen inovatif uygulamalar olarak karşımıza çıkmaktadır.¹⁷

Türkiye’de ise belediyelerin vatandaşa en yakın birimler olarak pandemi döneminde daha fazla öne çıktığı gözlenmektedir. Tablo 2’de görüldüğü üzere belediyeler teknolojiyi kullanarak örneğin toplu ulaşım kartlarına HES kodunu tanımlayarak halk sağlığını koruyucu tedbir almakta, askıda fatura uygulaması ile maddi destek sağlamada aracı rolünü üstlenmektedir. Maske, dezenfektan yapımı ve dağıtımı, gıda yardımı, toplu kullanım alanlarının sürekli olarak dezenfekte edilmesi vb. uygulamaların zamanla rutin hizmetler olarak kent yaşamında yer aldığı görülmektedir. Teknoloji ile entegrasyon boyutunda ise kent bilgi sistemlerinin vaka sayısı ile birleştirilerek mobil uygulamada lokasyona göre vaka sayısının gözlenmesi mümkün hale gelmiştir.

¹⁶ COVID-19 and the digital landscape in the Gulf, 2020, <https://www.mei.edu/publications/covid-19-and-digital-landscape-gulf>

¹⁷ Bülent Yılmaz, Pandemi Odaklı “Proaktif Akıllı Şehirler” Türkiye Sağlıklı Kentler Birliği, 2020, s.6

Tablo 2. Türkiye’de Pandeminin Yol Açtığı Sorunlara Yönelik İnovatif Politikalar ve Çözümler¹⁸

İnovatif Politika / Faaliyet
Toplu ulaşım seyahat kartlarına HES kodu tanımlanması
65 yaş üstü bireylerin zaruri ihtiyaçlarının temini için hizmet timi oluşturulması
Uzaktan eğitim süresince internet alt yapı desteği, dez avantajlı çocuklara tablet, bilgisayar temin edilmesi
Askıda Fatura uygulaması örneği gibi dijital ortamda dezavantajlı gruplara maddi destek verilmesi
Dijital ödeme kartları ile dezavantajlı kesimin gıda ve giyim ihtiyaçlarının karşılanması
Engelli bireylere engelsiz taksi hizmeti sunulması
Toplu ulaşım istasyonlarında termal kamera ile yüksek ateş tespiti yapılması
Temel gıda ve hijyen malzemesi dağıtımının sağlıklı yapılabilmesi için dijital dağıtım ağının kurulması

Birleşmiş Milletler’in hazırladığı araştırma raporunda yerel yönetimlere önerilen inovatif politika ve çözümler aşağıdaki şekilde gösterilmiştir: ¹⁹



Şekil 1. Yerel Yönetimlere Önerilen İnovatif Politika Ve Çözümler

¹⁸ Yazar tarafından hazırlanmıştır

¹⁹ COVID –19 in an Urban World, 2020, s.20, <https://unsdg.un.org/resources/policy-brief-covid-19-urban-world>



Şekil 1’de görüldüğü üzere yerel yönetimlere yapılacak hibe ve para transferleri pandemi döneminde yoğun hizmet sağlayıcı konumunda olmalarından dolayı karşılaşacakları finansman problemlerini azaltacaktır. Aynı şekilde çeşitli etkinliklerin dijital ortamda yapılması da yerel halkı pandemiyle mücadele konusunda güçlendirici etkinlikler arasında yer almaktadır.

SONUÇ

2019 yılı sonundan itibaren küresel bir salgın haline gelen ve tüm dünyayı sarsan COVID-19 pandemisi çevre kirliliği, sosyo-ekonomik alan, yönetim ve yönetişim, ulaşım gibi birçok alanda ciddi etkiler yaratmıştır. Bu yönde kentlerin gelecekte nasıl yönetilmesi gerektiği konusunda ciddi değişikliklere yol açacağı beklenmektedir. Kentlerin pandemi sonrası ekonomik gelişime yoğunlaşmaları beklenmektedir. Toplu ulaşım yerine bisiklet kullanımı yaygınlaştığından gelecekte bu ulaşım kültürünün yaygınlaşacağı öngörülmektedir. Kentlerin dirençli olabilmesi yönetişim mekanizmasının güçlendirilmesi ve proaktif politikalarla mümkündür. Bu bağlamda inovasyona önem veren ve inovatif bakış açısıyla yönetilen kentler olumsuzluklara karşı direnç gösterebilecektir.

Merkezi ve yerel düzeyde COVID-19 pandemisi her alanda yaşanan bir kriz olarak gündeme gelmiştir. Tarihsel süreç perspektifiyle analiz edildiğinde gelecek yıllarda da yeni pandemilerin zaman zaman gündemde kalmaya devam edeceği görülmektedir. Salgın hastalıkların tarihsel seyri göz önüne alındığında bu vakalardan ders çıkarılması gerektiği ve merkezi hükümetin yereli destekleyici yönde politikalar izlemesi, yönetişime ağırlık verilmesi gerektiği anlaşılmaktadır. Bu çalışmada dünyada ve Türkiye’de pandemi döneminde hayata geçirilen örnek inovatif politika ve faaliyetlere yer verilmiş ve pandeminin kent inovasyonunu pozitif yönde etkilediği sonucuna ulaşılmıştır. Yerel yönetimlerin bütçelerinin inovasyon yapacak düzeyde desteklenmesi pandeminin sağlık ve sosyo-ekonomik alana yansıyan olumsuz etkilerini minimize edecektir. Vatandaşlarla ve sivil toplum kuruluşlarıyla iş birliği yapılmalı ve bilgi kirliliğinin önüne geçilmesi için etkin bir iletişim stratejisi oluşturulmalıdır. Pandemi dahil kentsel sorunlara dirençli kent olma saikiyle hareket ederek inovasyon perspektifinden bakılarak çözüm alternatifleri getirilmelidir.

KAYNAKÇA

- [1] How Cities Can Become More Flexible in the Wake Of COVID-19: Housing Case Study, 2020, <https://www.microsoft.com/en-us/research/uploads/prod/2020/09/Post-COVID-Cities.pdf> Erişim Tarihi: 01.02.2022
- [2] WHO Coronavirus Dashboard, 2022, <https://covid19.who.int/> Erişim Tarihi: 10.02.2022
- [3] COVID -19 in an Urban World, 2020, <https://unsdg.un.org/resources/policy-brief-covid-19-urban-world> Erişim Tarihi: 10.02.2022
- [4] OECD, The territorial impact of COVID-19: Managing the crisis across levels of government, 2020, https://read.oecd-ilibrary.org/view/?ref=128_128287-5agkkojaaa&title=The-territorial-impact-of-covid-19-managing-the-crisis-across-levels-of-government Erişim Tarihi: 10.02.2022
- [5] Center on Budget and Policy Priorities, 2020, <https://www.cbpp.org/research/state-budget-and-tax/states-grappling-with-hit-to-tax-collections> Erişim Tarihi: 10.02.2022
- [6] UN-Habitat, “COVID-19 in African Cities, 2020, https://unhabitat.org/sites/default/files/2020/06/covid-19_in_african_cities_impacts_responses_and_policies2.pdf Erişim Tarihi: 10.02.2022
- [7] COVID-19 pandemisinin belediyelerin finansalları üzerindeki etkisi, 2021, <https://www.dunya.com/kose-yazisi/covid-19-pandemisinin-belediyelerin-finansallari-uzerindeki-etkisi/629262> Erişim Tarihi: 10.02.2022
- [8] Worldbank Blog, 2020, <https://blogs.worldbank.org/sustainablecities/cities-are-front-lines-covid-19> Erişim Tarihi: 10.02.2022
- [9] IPSOS, Impact of Coronavirus, Survey of 1,620 consumers in China, 2020, <https://www.ipsos.com/sites/default/files/ct/news/documents/2020-03/impact-of-coronavirus-to-new-car-purchase-in-china-ipsos.pdf> Erişim Tarihi: 10.02.2022
- [10] Asian Development Bank, 2020, <https://www.adb.org/publications/managing-medical-waste-covid19> Erişim Tarihi: 10.02.2022
- [11] Cities Policy Responses, 2020, <https://www.oecd.org/coronavirus/policy-responses/cities-policy-responses-fd1053ff/> Erişim Tarihi: 10.02.2022
- [12] Housing: ensuring everyone can safely #StayAtHome, 2020, https://www.uclg.org/sites/default/files/eng_briefing_housing_lle1.pdf Erişim Tarihi: 10.02.2022
- [13] ILO, COVID-19 crisis and the informal economy Immediate responses and policy challenges, 2020, https://www.ilo.org/wcmsp5/groups/public/@ed_protect/@protrav/@travail/documents/briefingnote/wcms_7 Erişim Tarihi: 12.02.2022



- [14] COVID-19 and the digital landscape in the Gulf, 2020, <https://www.mei.edu/publications/covid-19-and-digital-landscape-gulf> Erişim Tarihi: 12.02.2022
- [15] Yılmaz, Bülent. Pandemi Odaklı “Proaktif Akıllı Şehirler” Türkiye Sağlıklı Kentler Birliği, 2020
- [16] COVID –19 in an Urban World, 2020, <https://unsdg.un.org/resources/policy-brief-covid-19-urban-world> Erişim Tarihi: 12.02.2022

'BLÜCHERSTRASSE' - SOKAK İNİSİYATİFİNDEN PANDEMİ ZAFERİNE

Nejla Kılınc*

GİRİŞ

Sosyal sermaye oluşturmak, fiziksel çevreyi iyileştirmek ve kamusal alan yatırımını çoğaltmak gibi bir komşuluk birimi olarak mahalle ölçeğinde planlama yapmak daha dayanıklı ve yaşanır şehirler için temel oluşturmaktadır. Covid-19 salgınının şehirlerde yarattığı derin kriz ile fiziksel boyutun ön plana çıktığı mahalle söyleminde bugüne kadar hiç olmadığı kadar toplumsal anlam olarak komşuluk ön plana çıkmıştır. Bir şehrin inşasında mahalleler, insanların şehirle kendi yerel koşullarında ilişki kurduğu ölçeği oluşturması nedeniyle çok önemlidir (Turan ve Ayataç, 2020). Mumford (1954) mahalleyi “kentten artan ölçeği tarafından bozulan samimiyet ve içsellik duygusunu yeniden kazanabileceğimiz yerlerdir” diye tanımlarken, Alver (2010) mahalleyi kentten ana unsur, özü ve çekirdeği olarak adlandırmaktadır. Ani küresel bir kriz olarak Covid-19 salgını sırasında özellikle insanların evlerinin ve yerel bölgelerin dışındaki hareketlerini sınırlayan karantina önlemleri, sosyal izolasyon, korku, güvensizlik, yalnızlık gibi zorluklar herkes için yakın çevresini daha önemli hale getirmiş, insanlar yerleşim birimlerinin özelliklerini daha derinden deneyimlemek durumunda kalmışlardır (Bezzo vd., 2021). Yaşanılan mahallenin kalitesi ve refah düzeyinin salgın sırasında bireylerin ruh sağlığı ve

* Konuk Araştırmacı, Kassel Üniversitesi, Mimarlık-Şehir ve Bölge Planlama - Peyzaj Planlama Fakültesi, Açık Alan Planlaması Bölümü Kassel, Almanya, uk087006@gast.uni-kassel.de, nejlayanikkilinc@gmail.com



yaşam doyumu üzerinde oluşan etkiyi değiştirdiği tezi öne sürülmüş, komşuluk ilişkilerinin güçlü olduğu sosyal sermayesi gelişmiş mahallelerde salgının etkilerinin daha kolay atlatıldığı tartışılmıştır. Bu bağlamda salgın öncesi sokak inisiyatifi olarak komşuların kolektif zekâsı ile başlatılan bir çok faaliyetin bulunduğu, sosyal sermayesinin güçlü olduğu Kassel şehri, Unterneustadt semtinde bulunan Blücherstrasse Sokağı'ndaki uygulamalar detaylı incelenmiş, sokak sakinleri ile yapılan mülakatlarla salgının sıkı komşuluk ilişkileri olan yerlerde etkileri araştırılarak, pandemi zaferine dönüşen bu faaliyetler anlatılmıştır. Topluluk ruhunun yeniden inşasında sosyal sermaye ile açık ve yeşil alanların önemi tartışılmış, eğitim düzeyi ve çevre bilinci yüksek bireylerin değişen koşullara dayanıklılık ve uyum becerileri ortaya konulmuştur.

1. SÜRDÜRÜLEBİLİR KOMŞULUKTAN DAYANIKLI TOPLUMA

Mahalle, benzer özellikler gösteren bireylerin birlikte yaşamlarını devam ettirdikleri, sosyal ilişkilerin güçlü, kendine yeten ve dışa kapalı bir yerleşim birimi olarak tanımlanmaktadır (Turan ve Ayataç, 2020). Sanayileşme ile başlayan ve günümüze kadar geçen sürede yaşam şekillerinin farklılaşması, artan hareketlilik, bireyselleşme, çalışma yaşamındaki değişiklikler gibi faktörler komşuluk birimi olarak da tanımlanan mahalleleri komşuluk ilişkilerinin zayıfladığı mekânlar haline getirmiştir. Yaşam kalitesinin, sağlıklı ve güvenli çevrelerin, sosyal iletişimin, gerek mekâna gerekse topluluğa aidiyet hissinin çoğaltılmasına yönelik girişimler, sürdürülebilir komşuluk kavramını, yaşanabilir mahalleleri geliştirmeyi ve dayanıklı toplumları üretebilecek alanları tariflemektedir (Aydın, 2019). Bir topluluğun rahatsızlıkları absorbe etme, değişime yanıt verme ve değişime etki etme, toplumu sürdürme ve yenileme, gelecek için yeni yollar geliştirme ve değişen bir ortamda gelişebilmeleri için öğrenme kapasitesi o topluluğun dayanıklılığının göstergesini oluşturmaktadır (Glalovic, 2003). Sosyal sermaye ise sakinler arasındaki karşılıklı güvene, sivil katılıma, sosyal etkileşime, sosyal adalete, kolektif çalışmaya, işbirlikçi eyleme, ortak hedeflere, aidiyet duygusuna, topluluktaki ilişkilere bağlıdır (Imrie ve Raco, 2003; Flora, 2007). Sosyal sermayenin bağlı olduğu ölçütlerin sürdürülebilir komşuluğu üretecek alanlarla sıkı sıkıya örtüşmesi, sürdürülebilir komşuluğun

açıkça sosyal sermaye kavramıyla ilgili olduğunu göstermektedir. Sosyal sermaye düzeyi yüksek olan mahalleler; çevresel, toplumsal, sosyal ve politik değişimler sürecinde ortaya çıkan belirsizlik, gerilim ve karışıklıklar karşısında daha dirençli, uyum süreçlerini kolaylaştırma eğiliminde olan ve daha kolay iyileşme gösteren, dayanıklı bir toplumu işaret etmektedir (Aldrich ve Meyer, 2015).

Yerel komşuluk ağları, yeterli sosyal ve fiziksel altyapı, aktif yerel gönüllü dernekler, yerel örgütlenmeler, bu örgütlenmelerin istikrarı ve bağlantılılığı dayanıklı toplumların özelliklerinin analiz edildiği başlıkları oluşturmaktadır (Breton, 2001; Özden, 2013). Bu bağlamda yerel komşuluk ağları ile kendilerini komşu olarak tanımlayan, duygusal olarak birbirlerine bağlı hisseden ve mahalle ile ilgili konuları paylaşmak, yaşlı bir komşunun ihtiyacını karşılamak gibi komşu davranışlarında bulunan bireylerin oluşturduğu ağ ifade edilmektedir (Turan ve Ayataç, 2020). Yerel gönüllü dernekler; toplumun problemlerini çözmek için harekete geçmesi ve katılıma istekli olma hali olarak açıklanmaktadır. Katılım, topluluk hissini güçlendirmenin yanı sıra mahallenin problemlerle başa çıkabilme kapasitesini artırarak dayanıklılığı da yükseltmektedir (Chavis ve Wandersman, 1990). Tek tek bireylerin, mahallesini ve komşularını önemseme kültürünü geliştirmeye destek olması nedeniyle analiz başlığı olarak alınan diğer bir konu, yerel örgütlerin istikrarı ve bağlantılı olmasıdır. Farklı etkinliklere ev sahipliliği yapmaya uygun alanların herkesi bir araya getirmesi, komşuların kırılmalara karşı direnme istek ve kapasitesini artırmaya yardımcı olmaktadır. Yeterli sosyal ve fiziksel altyapı, yani sağlık, eğitim, kültürel tesis, yeşil alan gibi kullanımların bir topluluğun sağlıklı yaşaması ve ilerlemesi için karşılanması gerektiğini savunan Jacobs (1961), bu tür alanlar ve ilişkilerin bir yandan çeşitli sosyal etkileşim alternatifleri sunarken, diğer yandan aynı bölgede yaşayan toplumun ihtiyaçlarının karşılanmasına katkı sağladığını ve sosyal etkileşim yöntemlerini geliştirip zenginleştirdiğini belirtmiştir.

Yukarıda bahsi geçen başlıklar çerçevesinde çalışma alanı olan Blücher Sokağı'nda inceleme ve değerlendirme yapılarak diğer yerleşimler için model oluşturulması hedeflenmiştir.

2. ALAN ÇALIŞMASI- BLÜCHER SOKAĞI-'BLÜCHERSTRASSE'

Blücher Sokağı'nın yer aldığı Unterneustadt Mahallesi, Kassel Şehrinde, şehir merkezinin doğusunda konumlanmış, batısında Fulda Nehri, güneyinde eğlence ve dinlenme alanı Fulda-Aue ve tarım alanları, kuzeyinde ise bazı tarlalar, pazar bahçeleri ile daha büyük tahsisli bahçelerin bulunduğu çok eski bir yerleşim alanıdır. Nüfusu 4.355 kişi olan mahallenin büyüklüğü 2.51 km²'dir. Alçak rakım nedeniyle önceki yıllarda sık sık su baskınlarının yaşandığı mahalle, II. Dünya Savaşı sırasında 1943 yılında yapılan bombalı saldırıda tamamen yıkılmış, savaştan sonra modern mimariyle yeniden inşa edilmiştir.

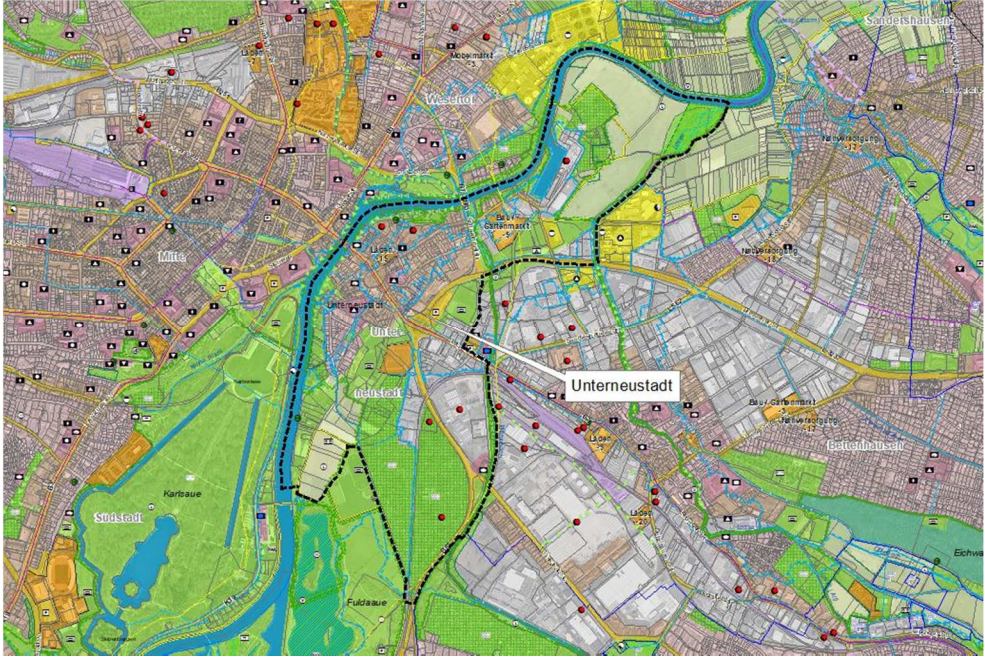

Şekil 1. Unterneu Mahalle Sınırı

Kassel'in en eski ikinci semtidir. 2000 yılında açılan köprü ile şehir merkezine bağlanan mahalle kısmen yoğun olarak inşa edilmiş olup, kuzey ve güneyindeki yeni bölümünde, 19. ve 20. yüzyılın başlarından kalma, savaş sonrası binanın serpiştirildiği konut alanları bulunmaktadır. Unterneustadt Mahallesi, II.

Dünya Savaşı'nda yaşadığı ağır yıkım sonrası devlet desteği ile kooperatifler eliyle yeniden yapılanmış, memurlara kiralama mecburiyetinin olması semtin belli seviyede eğitilmiş kişilerce seçilmesine yol açmıştır. Çok sayıda projenin hayata geçirildiği mahalle daha sonra öğrenciler tarafından da tercih edilmeye başlanmıştır.

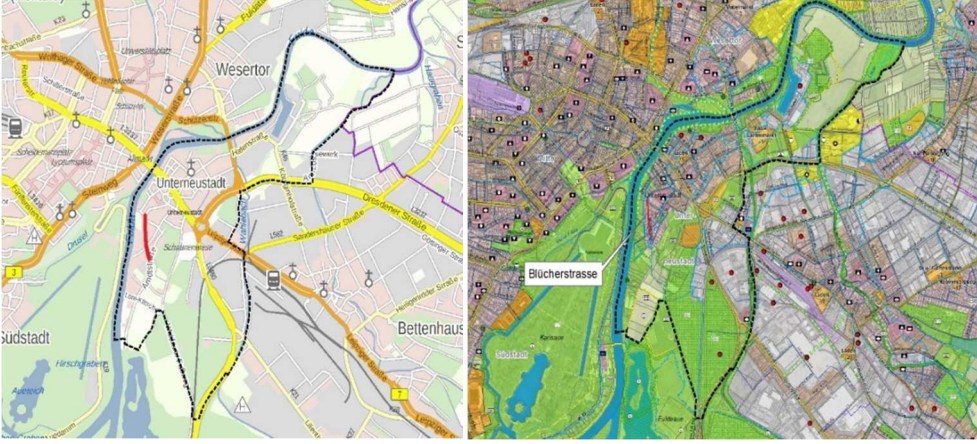

Şekil 2: Unterneu Mahalle sınırı ve Blücher Sokağı

Blücherstrasse, mahalleyi şehir merkezine bağlayan asma köprü'nün hemen çıkışında başlayan ve 25 adet 4-5 katlı apartmanın olduğu 450 kişinin (yaklaşık veri) yaşadığı yaklaşık 250 metre uzunluğunda bir sokaktır. Blücherstrasse ile Fulda Nehri arasında yer alan konut parsellerinin arka bahçeleri nehrin taşkın alanında kalmaktadır. Arka bahçelerin çok geniş olduğu konutlarda yaşayanların büyük bir bölümü uzun yıllardır burada ikamet etmektedir. Kökenini memur kesimin oluşturduğu sakinler, eğitim düzeyi ve çevre bilinci yüksek kişilerden oluşmaktadır (Kişisel iletişim, 2022). Konutlarda oturanların değişmesi durumunda (yeni bir kiracı arayışında ya da malik değişikliğinde) öncelikle binada yaşayanlara haber verilmekte, daha sonra sokak dışındakilerle paylaşılmaktadır. Eski profilin korunmasını sağlayan bu yöntem ayrıca birbirini tanıyan ve topluluk aidiyet duygusunu destekleyen bir yapıya olanak sağlamaktadır.



Kent merkezine yaklaşık 2 km mesafede olması, yeşil alanların çokluğu, nehir kenarında yer alması, sosyo kültürel faaliyetlerin fazlalığı, sokağı cazibeli hale getirmektedir.

Blücher Sokağı'nda başlangıcı yıllar öncesine dayanan, yerel örgütlenme ve ortak akılla hayata geçirilmiş bulunan birçok sosyal ve kültürel faaliyet, Covid-19

salgını sırasında sokakta yaşayanların ani yaşanan karmaşık değişime yanıt verme, etki etme ve değişen bir ortamda refah ve güven içinde yaşamalarına olanak sağlamıştır. Öyle ki, dünyanın yeniden kent yaşamına sokmaya çalıştığı dayanışma, kolektif yaşam, kuşaklar arası iletişim, büyük ölçekli yeşil alanlar gibi birçok uygulamanın canlı bir örneğini oluşturmaktadır.

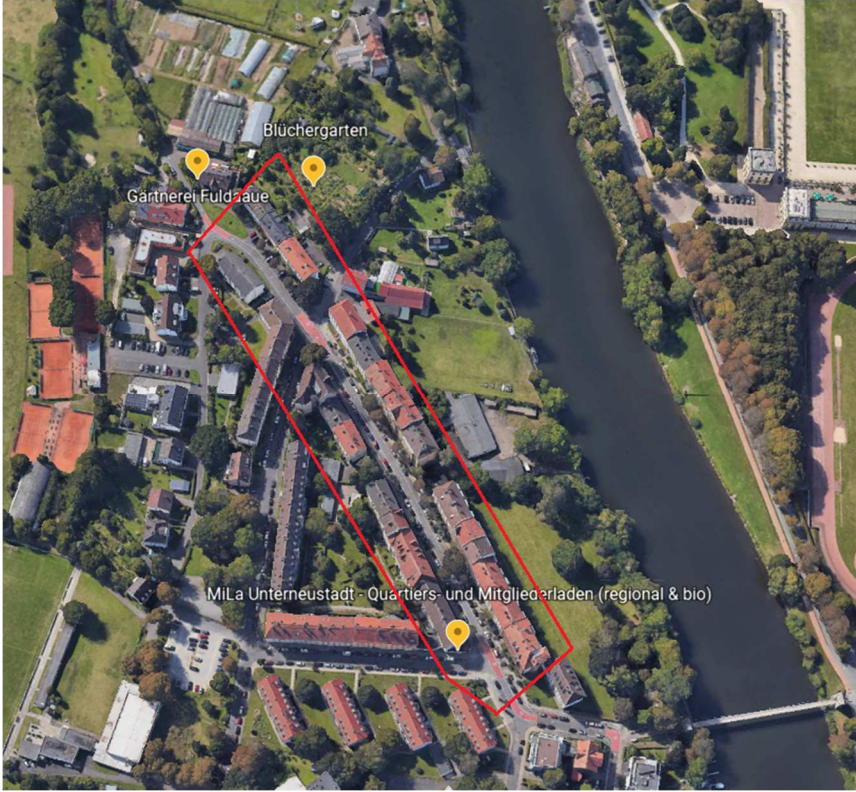

Şekil 3: 'Blücherstrasse'- Blücher Sokağı

2.1. Mila U Bio Market- Bir Bakkaldan Ötesi

Sokak başında bulunan, sürekli işletmeci değiştiren ve ticari varlığını sürdürmede sıkıntı yaşayan bakkal dükkânının uzun süre boş kaldıktan sonra Blücher Sokağı'nda yaşayan kimi sakinlerin bir araya gelerek oluşturduğu örgütlü ekonomik birlik tarafından 17 Mart 2018 tarihinde yeniden hayata geçirdiği 'Mila U' kar amacı gütmeyen yerel bir girişim örneğidir. Bölgedeki mobil olmayan kişilerin,

sosyal temaslar ve bir buluşma noktası ile birlikte evlerine yakın alışveriş yapmalarını sağlamak amacıyla kurulmuştur. Üye modeline dayalı kurulan girişim, başlangıçta 100 üye ile faaliyete geçmiş, 2022 yılında yaklaşık 200 üye sayısına ulaşmıştır. Her üye aylık 15 Euro'luk bir katkı payı ödemektedir. Eşit işbirliği ile hareket edilen, kararların oybirliği ile alındığı, yapılan işlerde sorumluluğun ortak paylaşıldığı örgütlenmede odak nokta, patronlar olmadan da yapılabilecek eşit işbirliği olarak tanımlanmaktadır (Anonim, 2021).



Üyeler ödedikleri katkı payına karşılık olarak ürünleri diğer müşterilerden yaklaşık yüzde 25 ila 30 oranında daha ucuza almaktadır. Üyeliği olmayan müşteriler için ise üretici ve tedarikçilerin nihai fiyat önerileri kullanılmaktadır. Mahallede sağlam bir yer edinmiş ve mahalle sakinleri tarafından kabul görmüş olan girişimin başarısı, istikrarlı bir şekilde artan üye sayısı ve üye olmayanların alışveriş yapma yüzdesindeki artışlarda da görülmektedir.

Mağazada hepsi organik olmak üzere temel gıda, içecek, dondurulmuş gıda, yöresel peynir, pizza, sipariş üzerine ekmek, soğutulmuş et ürünlerinin yanı sıra temel ev, hijyen ve temizlik malzemeleri dahil olmak üzere yaklaşık 400 ürün bulunmaktadır. Üyelerin gönüllü çalıştığı mağaza salı, çarşamba ve cumartesi yarım gün olmak üzere haftanın belirli günlerinde hizmet vermektedir.

Birçok kültürel etkinliğin de (resim sergileri, şarap tadım günleri, kermes, seminer toplantıları gibi) düzenlendiği 'Mila U' mahalleli için sosyalleşmenin en önemli yerlerinden birisi olarak buluşma noktası haline gelmiştir.



Salgın döneminde, kapanma günlerinde sokak sakinleri dışında bütün mahalleliden gelen talep üzerine mağaza açık kalmıştır. Dayanışma içinde geçirilmiş olan salgın döneminde mağazanın camlarına asılan duyurularla her türlü ihtiyaç, gönüllü kişiler tarafından evlere götürülerek, sahibine ulaştırılmıştır. Sadece mağazada satılan ürünler değil ilaç, maske vb. başka ihtiyaçlar da özellikle mahallede yaşayan genç gönüllüler tarafından temin edilerek ihtiyaç sahiplerine verilmiştir. Bu şekilde mahallede yaşayan hiç kimse gıda ya da başka ihtiyaçlarının giderilmesi konusunda sıkıntı yaşamamıştır. Mülakatlarda elde edilen bulgularda genel kapanmalar dışında Covid-19 geçirdiği için karantinaya girmek zorunda kalan sakinler bu dönemlerinde telefon ve/veya online iletişim yolu ile talep ettikleri bütün ihtiyaçların evlerine getirildiğini, hastalıklarının gidişatı konusunda sürekli bilgi alınarak diğer sa-

kinlerle iletişim halinde olmaları sağlandığı için kendilerini güvende hissettiklerini belirtmişlerdir. Özellikle yaşlı ve engelli sakinlere destek ve yardım konusunda bütün komşuların duyarlı davrandığı, ancak Mila U gönüllü ekibinin çalışmaları yeterli olduğu için kendilerinden ayrıca bir şey istenmediği mülakatlarda ortaya çıkan diğer önemli bir tespittir. Mağaza, sokaktaki toplumsal sermayeyi bir arada tutan bir tutkal haline gelmiştir. Toplumun etkin bir şekilde işlemlerini sağlayan ilişkiler ağı olarak tanımlanan sosyal sermaye salgın döneminde iyice gelişmiştir.

Ayrıca salgın döneminde, sakinlerin haberleşme noktası haline gelen mağazada kısıtlamanın hafifletildiği günlerde etkinliklere devam edilmiştir. Kentteki Yüksek Sanat Koleji (Kunsthochschule Kassel) öğrencileri mağazanın uygun yerlerini stüdyo ve sergi salonu olarak kullanmış, yaptıkları eserleri sergilemişlerdir.

Bir topluluğun yaşanan değişime yanıt verme, değişime etki etme, toplumu sürdürme ve yenileme, rahatsızlıkları absorbe etme, gelecek için yeni yollar geliştirme ve değişen bir ortamda gelişebilmeleri için öğrenme kapasitesi olarak tanımlanan topluluk dayanıklılığı artırma şekli olarak Mila U örnek bir uygulama haline gelmiştir.

2.2. Blüchergarten Topluluk Bahçesi Nedir?- İki Kişiden Tüm Sokağa, Tüm Mahalleye

Yapılan mülakatlarda sokaktaki bütün faaliyetlerde öncü olarak adı geçen Christian Balcke; 83 yaşında ve doğduğu günden bu yana aynı sokakta oturmuş bir mimar, ressam. Ailesinden kalan ve yaşamlarını sürdürdükleri apartmanın 5000 m²'lik arka bahçesinde kiralama yolu ile tarım yapan çiftçinin bu işi bırakması ile yeni bir model geliştirerek, bahçeyi küçük parçalara bölmüş ve apartman sakinlerinin kullanımına sunmuştur. Daha sonra sadece apartmanda oturanlar dışında, mahalleden ve hatta Kassel şehrinin başka yerlerinden de gelenlerin ortak bahçeyi kullanmasına izin verilmiştir. Ayrıca mahallede bulunan kreş ve ilkokul için de bahçede bölümler ayırarak, çocukların ve gençlerin hem doğayla iç içe vakit geçirmelerini sağlamış hem de çevre bilinci oluşmasına olanak tanımıştır. İlkokul öğrencileri kendilerine tahsis edilen bölümde çeşitli sebze ve bitkileri yetiştirmekte, aynı zamanda bahçenin bakım işleri ile de ilgilenmektedirler. Su çekme tulumbası, alet edevat için küçük ahşap kulübeler, kil pizza fırını, tırmanma ağaçları ile bahçe oyun oynamak için birçok alternatif sunmaktadır. Meslek lisesi öğrencileri

de kendi inşa ettikleri kilden yapılmış fırında haftanın belirli günleri gelerek pizza, ekmek vb. pişirmektedirler. Fırının inşasında tamamen organik maddeler kullanılmıştır. Aynı fırın, apartmanda oturan sakinler tarafından da ekmek pişirmek için kullanılmaktadır.

100 kullanıcısının rengarenk çiçek tarhları ile birlikte ekolojik tarım yaptığı küçük bostanları ile ortak bahçe, hafta sonları Unterneustadt'ın sakinleri için popüler bir buluşma yeri olmuştur. İçerisinde birçok meyve ağacının da bulunduğu topluluk bahçesi, zaman içerisinde kullanıcıların ihtiyaçlarına göre değişiklikler geçirerek gelişmiş, burada birçok etkinlik de düzenlenmeye başlanmıştır. Dalları kesmek, küçük duvarlar veya söğüt çitleri dikmek, tavuk ağılını onarmak veya sonbaharda toplanıp saklanan elmaları, fırında elma haline getirmek, eski çamaşır makinalarından çıkarılan tamburların toprağa gömülerek kışın sebzeleri saklamak için kiler olarak kullanılması gibi yapılan birçok faaliyet ile öğrenmeyi teşvik edecek en önemli doğal ve sosyo-kültürel ortamlar çocuklar için oluşturulmaktadır. Çocuklar sınıflarda pasif olarak öğrendikleri bilgiyi hayatla buluşturma olanağı yakalamaktadır.

Mal sahibi Balcke, kendisiyle yapılan mülakatta amacının çocukların doğayı deneyimlemesini sağlayarak, keşfetmesine olanak yaratmak ve böylece çocukların çevreyi nasıl etkilediklerini ve çevrenin onları nasıl etkilediğini öğrenmelerinin yolunu açmak olduğunu belirtmiştir.

Blücherstrasse, sokaktaki yaşlılar ile kreş çocuklarının bahçedeki küçük müşterilatta bir araya gelerek yaptıkları kitap okuma saatleri ile kuşaklar arası ilişkinin kurulması ve yaşlılık dönemi yalnızlığının giderilmesi için önemli bir olanak sunmaktadır.

Balcke tarafından hazırlanan 'bahçe tüzüğü' kullanıcıların taleplerine göre yenilenmiş, bahçeyi kullanan herkes tarafından imzalanarak, uyulması zorunlu hale gelmiştir. Tüzükte en dikkat çeken konu, kimyasal ürünlerin (ilaç ve gübre vb.) kullanılmasının yasak olması, bahçede bölüm sahibi olanların bahçenin tümüne ilişkin bakım işlerinden ve maliyetinden sorumlu olmasıdır (Kişisel iletişim, 2021). Kullanıcılardan alınan yıllık 18 Euro kira, bahçedeki aletlerin ve yapıların bakım ve onarımında, temizlik işleri ve bahçıvan ücretlerinde kullanılmaktadır. Tüzük aracılığı ile bahçenin bakımı organize edilmiş bir yandan da ortak hasat kaldırma, organik gübre yapımı gibi faaliyetler düzenlenmiştir.

Pandemi Sürecinde DİRENÇLİ ŞEHİRLER



StadtteilMagazine K-östlich.de Sayı 28 sayfa 8-9



“Sosyal Doğa - Herkes için Doğa” sloganı ile hayata geçirdikleri ‘Blüchergarten Topluluk Bahçesi’ çalışması ‘2019 yılında Birleşmiş Milletler (BM) Biyolojik Çeşitlilik 10 Yılı’nın Resmi Projesi Ödülü’nü almıştır. Birleşmiş Milletler, doğal çeşitlilikteki küresel düşüşe karşı koymak için 2011’den 2020’ye kadar olan dönemi ‘BM Biyolojik Çeşitlilik On Yılı’ olarak ilan etmiştir. Doğanın büyük değeri konusunda toplumda geniş çapta yerleşmiş bir farkındalık oluşturulması bir ön koşuldur. Almanya’daki BM Biyolojik Çeşitlilik On Yılı, “Sosyal Doğa - Herkes için Doğa” özel yarışmasıyla, doğanın sosyal uyum için sunduğu fırsatlara dikkat çekmektedir. Ödül, uygulamada somut önlemlerin nasıl görüldüğünü gösteren, biyolojik çeşitliliği ile doğanın sosyal uyum için sunduğu fırsatlara dikkat çeken örnek projelere verilmektedir. Ekolojik ekim, biyolojik çeşitlilik ve sosyal birlikteliğin örnek bir kombinasyonunun gerçekleştirildiği Blüchergarten bu nedenle ödülle layık görülmüştür.

Ödül alan projeler, ödül tarihinden itibaren iki yıl süreyle BM On Yıl Projesi unvanını kullanmaya hak kazanmaktadır. BM Biyolojik Çeşitlilik On Yılı projeleri; bir sertifika, ‘Biy çeşitlilik Ağacı’ şeklinde bir ödül ve çeşitli halkla ilişkiler materyali almaktadır.

Pandemi Sürecinde DİRENÇLİ ŞEHİRLER



Bahçede ayrıca, rüzgâr enerjisi ile elektrik üretimi yapmak üzere bahçe sahiplerince inşa edilmiş üniteler bulunmaktadır. Bunlardan elde edilen enerji bahçe işlerinde kullanılmaktadır.



Blüchergarten; insanlara sunduğu birlikte olma fırsatı ile sosyal etkileşimi geliştiren, rahatlatıcı bir şekilde başkaları arasında olmanın, onları görmenin ve duymanın yarattığı olumlu deneyimleri yaşamalarına olanak sağlayan yapısı ile mekâna ve topluma aidiyet duygusunu artıran bir uygulamadır.

Öncelikle tekrarlanan görsel temaslar, selamlaşmalar ve kısa süreli açık hava konuşmaları, komşular arasındaki ilişkilerin gelişmesine olanak sağlarken, aradaki ilişkinin ortak kısa sohbet düzeyinden birlikte bir şeyler yapmaya evrildiği ortamlarda mahalledeki komşuluk bağları da güçlü hale gelmektedir. Bu güçlü bağ, sakinler açısından 'evde hissetme', 'güvenlik' ve 'sosyal destek' anlamını taşımaktadır. Mülakatlarda elde edilen bulguların tümünde, sakinlerin salgın döneminde daha önce kurdukları bu güçlü bağlar sayesinde kendilerini yalnız hissetmedikleri, pencerelerini açarak birbirlerini görmeye ve sohbet etmeye çalıştıkları, bahçede yetişen sebzelerden günlük olarak toplanıp sokağa çıkma engeli olan komşulara bırakılarak onların da taze ürünlere ulaşma olanağının sağlandığı görülmektedir. Yakın çevrelerinin dışına çıkmak için sınırlı olanaklara sahip olan, engelliler, yaşlılar ve yalnız ebeveynler (Burgess ve diğerleri, 1988) için salgın döneminde Blüchergarten stres giderici buluşma alanı haline gelmiştir.

Salgın döneminde, dünya genelinde sosyal mesafeyi sağlayarak, dolaşılabilir ve vakit geçirilebilecek erişilebilir bir yeşil alanın ne kadar önemli ve hayati olduğu tartışılırken, Blüchergarten bu olanağı hem apartman hem de sokak sakinlerine sunabilmiş ve kapanma dönemlerinde bile insanlar, açık havaya çıkabilme ve yeşil alanda olabilmek şansını yakalayabilmişlerdir.

2.3. Dayanışma Tarımı -Bir Gelecek Kavramı

Blücher Sokağı'nın bitiminde yer alan, ev sahibinin yıllarca yaptığı çiçek yetiştiriciliği işini bırakarak boşalttığı arazisini kiralayarak organik tarım yapmak isteyen Ziraat Mühendisi ve Ekolog iki gencin hayata geçirdiği bir diğer proje 'Dayanışma Tarımı'.

Dayanışma Tarımı adı verilen tarımsal faaliyet, üreticiler ve tüketiciler arasındaki doğrudan işbirliğine dayandırılmıştır. İki kişinin başlattığı bu girişim de üyelik esasına göre şekillenmiştir. İnsanların ihtiyaçlarına göre şekillendirilmiş bir



ekonomik topluluk olup, üyeler, tarımsal üretimin tahmini yıllık maliyetlerine dayanarak belirlenen ve bir yıl boyunca sabit kalan aylık aidat tutarını üreticiye ödeyerek, karşılığında her hafta sebze ve meyvelerini ücretsiz almaktadır. Üyelerden artan ürün ise dışarıya satılmaktadır. Tamamen organik olarak 70 farklı sebze türü yetiştirilmektedir.

Salgın döneminde sokak sakinlerinin ihtiyaçları paketlenerek evlerine teslim edilmiş ve mevsimine uygun taze organik sebzeye ulaşmada hiçbir sorun yaşanmamıştır.

2.4. Çocuklar İçin Sokak Şenliği ve Sirk- Çocuk/Ana Baba/ Komşu/ Bir Büyük Aile

Dönüşümlü olarak yapılmakta olan Blücher Sokak Şenliği ve Blüchergarten Çocuk Sirk, sokaktaki, mahalledeki ve hatta Kassel şehrinin başka semtlerinden gelen katılımcılara ev sahipliği yapmaktadır. Sokak şenliğinde müzik grupları şarkı söylerken, tiyatro gösterileri sergilenmekte, çocukların satış yaptığı küçük standlar kurulmaktadır. Blüchergarten Çocuk Sirk ise çocukların ebevenyeleri ile birlikte hazırladıkları, farklı yeteneklerini sergiledikleri bir gösteri şölenidir. Bahçede değişik hokkabazlık gösterilerinin yanı sıra yeme içme standları kurularak gün boyu süren bir eğlencedir.

Her iki organizasyon ile çocuklara hem yaşlıları ile beraber hem de komşularıyla birlikte olabilme ortamı yaratılmaktadır. Değişen kent yaşamı ve dijital dünyanın çocuklarda yarattığı daha fazla izolasyon, daha fazla kaygı, daha az bağlantı gibi olumsuz durumlar Covid-19 salgını ile birlikte daha da artmış, okulların kapanarak online eğitime geçilmesi, çocukların akranları ile birlikte olabilme olanağını da ortadan kaldırmıştır. Salgın döneminde bahçede sosyal mesafe kurallarına uyularak yapılan çocuk sirk, daha önceki yıllardan çok daha fazla ilgi çekmiştir. Ortaya çıkan sosyal bağlantı açlığını gidermek için de fırsat olmuştur.

2.5. Eski Telefon Kulübesinden Sokak Kitaplığına

Cep telefonlarının hayata girmesi ile kullanımdan kalkan jetonlu telefon kulübesi, sokak sakinlerinin geçmişe ait bir simge olarak kalması yönündeki talepleri

üzerine kaldırılmamış, sakinlerin okudukları kitapları komşuları ile paylaşmak üzere kulübeye bırakması ile sokak kitaplığı haline gelmiştir. Okuduktan sonra geri bırakılmak üzere planlanmış bulunan yeni kitaplık sayesinde bir çok kişi farklı kitapları herhangi bir ödeme yapmadan okuma şansı yakalamaktadır.



3. VERİ KAYNAKLARI VE ANALİZİ

Çalışmada ilk veri kaynağı olarak doğrudan gözlem yapılmıştır. Farklı zamanlarda çalışma alanı ziyaret edilmiş, her bir faaliyetin yapıldığı mekânlar gözlemlenmiş, doğal ortamlarında analiz yapılmış ve gözlemleri kaydetmek için fotoğrafçılık kullanılmıştır. İkinci kaynak ise anket olmuştur. Ankette sürdürülebilir komşuluğu ve dayanıklı toplumu inşa etmek için gerekli yer duygusu, topluluk ve aidiyet duygusu, güvenlik ve emniyet duygusu, sosyal etkileşim, toplum bilinci ve katılmaya ilişkin sorular hazırlanmış olup, ankete katılanların % 80'i ile 'Mila U' marketinde ve 'Blüchergarten' Topluluk Bahçesi'nde yüz yüze görüşme yapılarak, % 20'si ile ise 'WhatsApp' uygulaması üzerinden görüntülü görüşülerek yanıtları alınmıştır. Ankete katılanların yaş aralığı 18 ila 83 arasında değişmekte olup, 18-25 yaş arası 1 kişi, 25-45 yaş arası 5 kişi, 45-65 yaş arası 12, 65 yaş üstü 2 kişidir. Katılanların %5'i doktora derecesine sahiptir. % 5'i yüksek lisans mezunu, % 60'ı üni-

versite, % 20'si meslek yüksekokulu, % 5'i lise, % 5'i ortaokul mezunu olup, sokağın eğitim seviyesi bir hayli yüksektir. Oturma süreleri ise 6 ay ila 83 yıl arasında değişmektedir. Bir kişi doğduğundan beri, 83 yıldır bu sokakta yaşamaktadır ve sokağın bugünkü sosyal yapısına ulaşmasına en önemli katkısı sunmuş kişidir. 1 kişi 55, 1 kişi 25, 5 kişi 18, 3 kişi 17, 1 kişi 15, 1 kişi 12, 3 kişi 10, 1 kişi 8, 1 kişi 4 yıl, 1 kişi de 6 aydır yaşamaktadır. Özellikle 10 yıl ve altı sürede yaşayanlar sosyal faaliyetleri duydukları için buraya taşınmaya karar verdiklerini belirtmiştir. Ankete katılanlar içerisinde, 19 kişi apartman komşularının tümünü tanıdığını belirtirken, sadece 1 kişi apartman komşularının % 50'sini tanıdığını söylemiştir. Sokakta yaşayanları tanıma oranlarına baktığımızda; 9 kişi % 50'den fazlasını, 4 kişi % 40'ını, 3 kişi % 35'ini, 3 kişi % 20'sini, 1 kişi de % 10'unu tanımaktadır. Yanıtlardan görüleceği üzere hem aynı apartmanda oturan komşularını hem de aynı sokakta yaşayanları tanıma oranları son derece yüksektir. Ankete katılanların tamamı kendilerini güvende ve emniyette hissettiklerini, yardıma ihtiyaçları olduğunda mutlaka komşularının yardım edeceğini düşündüklerini söylemişlerdir. Can ve mal güvenliği açısından hiçbir endişe taşımadıklarını vurgulamışlardır. Katılımcıların hiç biri başka bir yere taşınmayı düşünmemektedir. Sadece kendi evlerini alırlarsa taşınmayı düşünebileceklerini söyleyenlerin oranı % 15'dir. Katılımcıların % 75'i Mila U marketine üyedir, kalan % 25'lik gruptan % 40'ı üye olmamakla beraber alışveriş yapmaktadır. Blüchergarten Topluluk Bahçesi'nden ankete katılanların % 85'i faydalanmaktadır. Çocuk şenliklerine ve çocuk sirkine, anket katılımcılarının tümü iştirak ettiğini belirtmiştir. Sonuçlar; sosyal etkileşimin, sokakta yapılan bütün faaliyetlere katılımın çok yüksek olduğunu, topluluk ve aidiyet duygusunun tam olduğunu göstermektedir. Bütün bu veriler, pandemi döneminde sonucunu göstermiştir. Katılımcıların tamamı kendilerini yalnız hissetmediklerini, tüm ihtiyaçlarının karşılandığını, hem yardım ettiklerini, hem yardım aldıklarını belirtmiştir. Anket çalışması sırasında en çok dikkat çeken nokta, bir aile kadar yakın hissettikleri ve en çok sorunları birlikte çözmekten hoşlandıkları cevabı olmuştur. 5000 m2'lik Topluluk Bahçesi ve Mila U Marketi'nin toplanma mekânı olarak kullanıldığının vurgulanması, yeşil alanların ve sosyal alanların topluluk bilincinin oluşturulmasındaki önemini göstermektedir. Sokakta başka neler olmasını istediklerine yönelik soruya verilen yanıtlarda eczane, kitabevi, kafe ve restoran bulunmaktadır. Yakın zamanda bisiklet öncelikli hale gelen sokakta araç trafiğinin tamamen kaldı-



rılmasını isteyenlerin oranı % 60 iken, otopark yetersiz diyenlerin oranı % 35'dir. 'Sokağınızda yaşayanları nasıl tanımlarsınız?' sorusuna verilen yanıtta ise katılımcıların tamamının ortak olarak kullandıkları sözcükler; iyi eğitim almış, çevre bilinci yüksek, kibar ve yardımsever olmuştur. Tam sayıya ulaşamamasına rağmen yaşlı ve yalnız yaşayan nüfusun fazla olduğu belirtilmiştir.

SONUÇ- SOKAKTAN DÜNYAYA MESAJ

250 metre uzunluğundaki küçük bir sokak, eğitilmiş ve çevreye duyarlı bir grup insanın neler başarabileceğinin en büyük örneğini sunuyor. Kolektif girişim ve ortak akılla oluşturulmuş Topluluk Bahçesi, kar amacı gütmeyip birlikte işletilen sokak bakkalı Mila U, organik üretime dayalı Dayanışma Tarımı, Çocuk Sokak Şenliği, Topluluk Bahçesi'nde Çocuk Sirki, tüm bu faaliyetler Covid-19 salgınında komşuluk ilişkileri güçlü, sosyal sermayesi yüksek toplumların ani değişimlerde nasıl hızlı değişime ayak uydurabildiğinin ve toplumsal dayanıklılığın iyi bir örneği olmuştur.

'Sokak İnisyatifi'nin Dayandığı Esaslar;

- Çevreye duyarlı, komşuluk bağlarını artırıcı faaliyetler,
- Karşılıklı yardımlaşma,
- Toplum temelli kar amacı gütmeyen örgütlenme, şeffaflık,
- Gönüllülük esası,
- İletişim araçlarının kullanımınıdır.

Blücher Sokağı, oradan taşınmayı hiç düşünmeyen sakinleri ile bir insanın her yaş döneminde aradığı her şeyi bulabileceği mekânı yaratmanın imkânsız olmadığını gösteren çarpıcı bir örnektir.

Jane Jacobs'un dediği gibi;

"Şehirler, ancak ve ancak herkes tarafından yaratıldıkları zaman, herkes için bir şeyler sağlama yeteneğine sahiptir." ve "Binanın dışı şehrin içidir. Güvenli ve yaşanabilir bir sokak; o sokakta yürüyen, konuşan, oynayan, oturan, izleyen ve çalışan insanlarla oluşturulabilir."

KAYNAKÇA

- [1] Aldrick D.P., Meyer, M. (2014). Social Capital and Community Resilience, American Behavioral Scientist, 1-16.
- [2] Alver, K. (2010). Mahalle: Mekân ve Hayatın Esrarlı Birlikteliği, İdealkent Dergisi, 2, 116-139.
- [3] Anonim, (2021). K-östlich der Fulda Stadtteil E Magazine, Nr. 34, s.s.92-95. file:///C:/Users/Asus/Downloads/Ko%CC%88stlich-3-2021-Web-144-mittel%20(2).pdf. Erişim tarihi: Ocak 2022
- [4] Aydın, T. (2019). Planlama Ve Sosyoloji Perspektifinden Dayanıklı Esneklik, İstanbul Üniversitesi Sosyal Bilimler Enstitüsü Sosyoloji Anabilim Dalı Kent Çalışmaları Yüksek Lisans Programı, İstanbul. Basılmamış tez
- [5] Bezzo, B.F., Silva, L., Ham V. M. (2021). The combined effect of Covid-19 and neighbourhood deprivation on two dimensions of subjective well-being: Empirical evidence from England. <https://journals.plos.org/plosone/article?id=10.1371/journal.pone.0255156>. Erişim tarihi: Ocak 2022
- [6] Breton, M. (2001). Neighborhood Resiliency, Journal of Community Practice, 30, 221-230
- [7] Chavis, D. M. ve Wandersman, A. (1990). Sense of Community In The Urban Environment: A Catalyst For Participation And Community Development. American Journal of Community Psychology, 18(1), 55-82.
- [8] Flora, C. B. (2007). Social Capital and Community Problem Solving: Combining Local and Scientific Knowledge to Fight Invasive Species. Retrieved June 6, 2009, from United States Agency for International Development (USAID): http://pdf.usaid.gov/pdf_docs/PNADL265.pdf
- [9] Imrie, R., & Raco, M. (2003). Urban Renaissance? New Labour, Community and Urban Policy. Bristol: Policy Press .
- [10] Marloes M. Hoogerbrugge, M.M., Burge, J. M. (2018). Neighborhood-Based social capital and life satisfaction: the case of Rotterdam, The Netherlands. Urban Geography, 39:10, 1484-1509, DOI: 10.1080/02723638.2018.1474609
- [11] Mumford, L. (1954). The Neighborhood and The Neighborhood Unit, The Town Planning Review, 24(4), s:256-270.
- [12] Özden, A.M. (2013). Planning For Sustainable Communities In Suburban Residential Neighbourhoods: The Case Of Ümitköy, Ankara. Middle East Technical University The Graduate School Of Natural And Applied Sciences, Basılmamış Doktora Tezi. Ankara



- [13] Turan, S.; Aytaç, H. (2020). Günümüzde Mahalle Kültürünü Sürdürebilmek ve Yeni Bir Kavram Arayışı Olarak “Sosyal Dayanıklı Mahalle”: Kurtuluş-Feriköy Örneği”.https://jag.journalagent.com/tasarimkuram/pdfs/DTJ_16_31_194_215.pdf. Erişim Tarihi: Ocak 2022
- [14] Zetterberg, L., Santosa, A., Ng,N., Karlsson, K., Eriksson, M. (2021). “Impact of COVID-19 on Neighborhood Social Support and Social Interactions in Umeå Municipality,Sweden”
<https://www.frontiersin.org/articles/10.3389/frsc.2021.685737/full1>.Erişim Tarihi: Aralık 2021

KENT YÖNETİMİNİN DEĞİŞEN YÜZÜ: COVID 19 SÜRECİNDE DİRENÇLİ BELEDİYECİLİK

Seda Tapdık*

GİRİŞ

Dünyada gün be gün artan kentli nüfusu kentlerde ihtiyaçların artmasına ve çeşitlenmesine sebep olmaktadır. Ayrıca bilhassa alt yapısı bu nüfus artışına hazır olmayan kentlerde riskler de nüfusla birlikte artmaktadır. Kentlerin bu risklere karşı ne denli direnç gösterebileceği hem merkezi hükümetçe hem de yerel yönetimlerce alınan kararlar ve politikalarla da çok yakından ilgilidir. Tüm bunlar doğrultusunda bu çalışmanın amacı seçilen belediyelerin Covid-19 Pandemi sürecinde belediyecilik anlayışında değişiklik olup olmadığının, değişiklik yaşandıysa ne tür bir değişiklik olduğunun ve dirençli kent tanımlarının ne ölçüde değişiklik gösterdiğinin tespit edilmesi olarak belirlenmiştir.

Bu amaç çerçevesinde araştırma soruları şu şekilde belirlenmiştir:

- Seçilen kentte Covid 19 pandemi süreci, belediyecilik anlayışında bir değişikliğe sebep olmuş mudur? Bir değişiklik söz konusu olduysa hangi konularda farklılıklar vardır?
- Seçilen belediyenin dirençli kent kavramı tanımı nasıldır? Söz konusu kent dirençli kent olarak adlandırılabilirmekte midir?

* Zonguldak Bülent Ecevit Üniversitesi Devrek Kampüsü Devrek Meslek Yüksekokulu Devrek/Zonguldak, seda.tapdik@beun.edu.tr



Bu çalışmanın ilk kısmında araştırma sorularına cevap aranmak üzere, Covid 19 sürecinde değişen belediyeçilik anlayışına ve dirençli kent kavramına teorik açıdan değinilecektir. Çalışmanın ikinci kısmında ise Zonguldak Belediyesi ile yapılmış alan araştırmasının ayrıntılarına yer verilecek ve bulgular değerlendirilmeye çalışılacaktır.

1. DİRENÇLİ KENT KAVRAMI

Geçmişten günümüzde pek çok kültür tarafından yerleşmişlik bir uygarlık belirtisi olarak görülmüştür. İngilizcede yer alan uygarlık anlamına gelen 'civilization' sözcüğü ki bu Latince'de kentli Yurttaş anlamına gelen civitas sözcüğünden türemiştir. Türkçe için ise yerleşik yaşam biçimini benimsemiş Uygurlar ile uygarlık sözcüğü arasında bir ilişkiden söz edilebilmektedir. Bu açıdan değerlendirildiğinde denilebilir ki kentlerin tarihi uygarlığın tarihidir.¹

Kentlerin idealize edilmesi için küreselleşme hareketi sonrasında ise en fazla yanyana kullanılan sözcükler sürdürülebilir *gelişme* ve *kalkınma* olmuştur. Bu kavramların ekonomik ve sosyal olmak üzere iki farklı boyutu bulunmaktadır. Böylece kentlerin sahip olması gereken özellikler ve bu güncel söylemlerle ideal kent yönetimi de oldukça büyük bir değişikliğe uğramıştır. Bir başka deyişle kentleri- geleneksel bir yönetim anlayışından ziyade- dünyanın değişen hızına kolayca uyum sağlayabilecek, risklere ve tehditlere karşı her daim hazır ya da direnç gösterebilecek kentler yaratmak, bir nevi ihtiyaç haline gelmiştir.

Literatürde çok fazla tanımlama yapılmamasının yanında Afet Risk Azaltma Uluslararası Ofisi (UNISDR) tarafından yapılan tanıma göre: dirençlilik (resilience), tehlike altında olan bir sistem ya da topluluğun, risk yönetimiyle söz konusu tehlike unsurlarına karşı doğru zamanda ve etkili biçimde 'direnme, özümseme, uzlaştırma, uyum sağlama, dönüştürme ve iyileştirme yeteneği' dir.²

¹ Mehmet Altan, Kent Dindarlığı, Timaş Yayınları, 2011, s.15.

² United Nations Office for Disaster Risk Reduction (UNISDR). (2010). Making cities resilient: My city is getting ready. https://www.unisdr.org/files/14043_campaignkit1.pdf adresinden 02.02.2022 tarihinde erişilmiştir.

Dirençli kent ise; kentler için olası her türlü (sosyo-ekonomik, coğrafi, vs) tehlike ve tehdit unsurlarına karşı koordine olunarak mücadele edilmesinin sağlanması olarak tanımlanabilmektedir.³

Bir başka deyişle, kentlerin karşılaştıkları ve/veya karşılaşılabilecekleri her türlü tehdit, afet, risk ve tehditlere hazır olma durumu ve bu duruma uyum sağlama kapasitesi kentsel dirençliliklerini (urban resilience) göstermektedir. Yani dirençli bir kent dışarıdan bir etkiyle karşılaştığında sabit durumundan değişime uyum sağlama haline geçebilmelidir.⁴

Günümüzde dirençli kent olarak tabir edilen kentler birtakım özelliklere sahip olmalıdır. Bunlar UNISDR tarafından belirlenmiş ve şu şekilde özetlenmiştir:

- Katılımcı bir anlayışla tüm kent aktörleri dahil edilerek kente dair kararlar alınmalı ve şehir planları yapılmalıdır.
- Sürdürülebilir kentleşmenin anlayışına sahip bir kent yönetimi anlayışı önem arz etmektedir.
- Kentlerin altyapı konusundaki hizmetleri yeterlidir.
- Kentte yaşanabilecek tüm risk ve afetlerin önüne geçilmesi için yeterli donanımına sahip olunmasıyla imar mevzuatına uygun hareket edilmelidir.
- Kentlerde her türlü afet kaynaklı kayıplar asgari düzeye indirilmelidir.⁵

Aksi halde kentlerde oluşan sorunlar çözümsüz kalacak ki rekabet ettiği diğer kentlerin de gerisinde kalmaya mahkûm olacaktır. Kentsel dirençliliğin sağlanması için stratejik planlamaya dayanan planlı bir yönetim anlayışına ihtiyaç vardır. Kentli nüfusunun her geçen gün artması, kentlerin büyümesi sorun ve ihtiyaçların çeşitlenmesi ve artmasına neden olmaktadır. Zira, bahsedilen ihtiyaçların giderilmesi ve sorunların çözüme kavuşturulmasının geleneksel yönetim anlayışıyla kar-

³ Çiriş, Seçkin. "Kentsel Planlamada Paradigma Değişiminin Bir Ürünü: Dirençli Ulaştırma ve İstanbul Kenti Üzerine İnceleme". *12. Ulaştırma Kongresi (Ulaştırma Politikaları) Bildiriler Kitabı*, 24-26 Mayıs 2017, s.148.

⁴ Tuğaç, Çiğdem, "Kentsel Dirençlilik Perspektifinden Yerel Yönetimlerin Görevleri ve Sorumlulukları". *İdealkent Dergisi*, 2019, s. 986,989.

⁵ United Nations Office for Disaster Risk Reduction (UNISDR). (2010). Making cities resilient: My city is getting ready. https://www.unisdr.org/files/14043_campaignkit1.pdf adresinden 02.02.2022 tarihinde erişilmiştir.



şılık bulması mümkün görünmemektedir. Dolayısıyla bu noktada stratejik ve planlı bir yerel yönetim anlayışı oldukça önem kazanmaktadır.

2. COVID 19 SÜRECİNDE KENT YÖNETİMİ VE DEĞİŞEN BELEDİYECİLİK ANLAYIŞI

Günümüz küresel dünyasında kentleşme oranı oldukça önemli bir seviyeye ulaşmıştır. Öyle ki dünya nüfusunun yarısı artık kentlerde yaşamaktadır. Söz konusu kentli nüfusunun yükselmeye devam ettiği göz önünde bulundurulursa sağlıklı/ plansız kentleşme sürecinden kaynaklı sorunların (çevre sorunları, salgınlar, vs.) da artmaya devam edeceği aşikardır.

Kentler yönetilirken içinde bulunulan toplumun kültürüne ve zamanın şartlarına göre kent yöneticilerine birtakım roller ve sorumluluklar düşmektedir. Kuşkusuz ki bu rol ve sorumluluklar değişen şartlara göre ve zamanın getirdiği yeni şartlara göre değişiklik gösterebilmektedir. Bu noktada geleneksel yönetim anlayışından ziyade stratejik ve modern yönetim anlayışının kentlerde de uygulanması önem arz etmektedir. Geleneksel kentlerin bünyesinde barındırdığı birtakım özelliklerine ve koşullarına bağlı özgün bir yapıları olur. Yani, her kentin kendine has bir görüntüsü ya da öteki kentlerden ayıran özellikleri vardır. Bu toplum kültürü ve çevre koşullarının yanı sıra teknolojik alt yapı, ulaşım ya da bilgi ve iletişim araçlarının sınırlı olmasından da kaynaklanabilmektedir. Ancak günümüz çağdaş kentlerinde söz konusu farklılıklar giderek azalmaktadır. Kentlerde sunulan hizmetler kadar görsel öğeler, yapılar açısından dahi kentler oldukça benzeşmeye başlamaktadır.⁶

Kentsel mekân algısı ve tanımı yaşanan dönemlere ve kabul görülen sistemlere yönelik birtakım değişimlere uğramıştır. 1980'li yıllara tekabül eden ve neo-liberal politikaların evrensel olarak kabul görmeye başlamasıyla küreselleşme kavramı, herşeyi olduğu gibi kent kavramını da şekillendirmeye başlamıştır. Böylece kentlerde öne çıkmaya başlayan sermaye kavramı bir diğer deyişle kentsel rant sağlama arzusu kentleri sermayenin cazibe merkezleri haline getirmiştir. Bu yeni şekliyle kentlere yalnızca ekonomik boyutta yaklaşılmamıştır. Küreselleşme sonra-

⁶ Mehmet Altan, *Kent Dindarlığı*, 2011, s.22.

sı yeni ideal kent algısında, demokrasi, katılım, kimlik gibi kavramların ön plana alınmasının yanı sıra kentlerin özgünlüğü de tartışılmaya başlanmıştır. Kentler için oluşan bu yeni durum küresel kentlerin yükselişe geçmesine neden olurken söz konusu kentler arasında küresel düzeyde bir rekabet de başlamıştır.⁷

Kentlere dair başlayan bu rekabetle kentleşme de bu yüzyılın ayırt edici özelliklerinden biri olma özelliğini göstermektedir. Gelişmiş ya da gelişmekte olsun bütün ülkelerde kentleşme ve sonuçlarının etkileri ile karşı karşıya kalınmış ve evrensel bir konu olarak tartışılmaktadır. Dünya nüfusu 1800'lerde 990.000.000 iken 1900'lü yılların başında 1 milyara, 1960'ta ise 3,3 milyara yükselmiştir. 21 yüzyılın başında da 7 milyarı bulduğu tahmin edilmekle birlikte kentleşmenin çok daha büyük bir hızla ilerlediği görülmektedir. 1800'lü yıllarda nüfusu 100.000'in üzerinde olan kentlerde Dünya nüfusunun sadece %1,7'si yaşarken, bu oran 1900'de %5,5'e, 1970'te ise %22'ye kadar yükselmiştir. Ayrıca 1800 yılında 15 milyon olan kentli nüfusu, 1980'lerde 800 milyona, 2000'li yılların başında ise 3,5 milyar olarak hesaplanmıştır.⁸

Türkiye'de de kentleşme konusu ve kentlerde yaşanan görece büyüme/gelişme 1950'li yıllarla birlikte hız kazanmıştır. 2000'li yıllara kadar devam eden hızlı kentleşme kaynaklı sorunlar ve kentleşmenin sonuçları bir takım kentsel politikalarla ve hukuki düzenlemelerle çözülmeye çalışılmaktadır. Bu düzenlemelerden biri 2012 yılında 6360 sayılı kanunla yapılmış ve kentsel alanda yaşanan bu yeni durum, kent-kır ayırımına da farklı bir boyut kazandırmıştır. Bir taraftan kentsel alanlar genişlerken diğer yandan da kentte yaşayan nüfus %70'lerin üzerine çıkmıştır.

Türkiye'de kentleşme sürecinin, kişisel rant sağlama davranışına evrilmesinin ardından kentsel pratiklerin estetik, kültürel ve hatta duygusal boyutunun göz ardı edildiğinin tespit edilmesi çok da imkânsız görünmemektedir.⁹ Bugün kentler iklim değişikliği, çevre sorunları, pandemi, afetler gibi sorunların hem üretildiği yer olarak görülmekte hem de bunların sonuçlarından en çok etkilenen mekânlardır.

⁷ Özlem Güzey, "Türkiye'de Kentsel Dönüşüm Uygulamaları: Neo-liberal Kent Politikaları, Yeni Kentsel Aktörler ve Gecekondu Alanları", *İdealkent Dergisi*, Sayı: 7, ss.64-83, ISSN: 1307-9905, 2012, s.65.

⁸ Ruşen Keleş, *Kentleşme Politikası*, Ankara: Imge Kitabevi, Ankara, 2013, s.33.

⁹ Ahmet Mutlu, Kent Kültürü ve Konut". Negiz, N., Gül, H., Mutlu, A. (Ed.). *Kent, Yönetim ve Kültür: Kent Yaşamında İnsan*. Mauritius: LAP LAMBERT Academic Publishing, 2018, s.285.

Dolayısıyla dünyadaki kentlerde yaşayan nüfus büyüklüğü düşünüldüğünde kentlerin karşı karşıya kaldıkları sorunlardan etkilenen canlı sayısı da oldukça yüksektir.

Bu sebeptendir ki iklim değişikliği, artan çevre sorunları, yaşanan göçler gibi evrensel nitelik taşıyan sorunlar uluslararası kurum ve kuruluşlar tarafından tartışılmakta ve çözüm üretilmeye çalışılmaktadır. Kentlere ve kentleşmeye dair bu konular/sorunların küresel düzeyde tartışılması bilhassa bilgi ve iletişim teknolojilerinin kullanımının yaygınlaşması halkın kent yönetiminden birtakım beklentiler geliştirmesine de neden olmaktadır.

Ayrıca şüphesiz ki bu sorunların çözümünde merkezi politikalar üretilmesinin yanında kentlerden başlayarak kent bazlı kararlar alınması ve politikalar üretilmesi, konunun daha hızlı ve kalıcı bir şekilde çözüme kavuşturulmasında oldukça etkili olmaktadır.

3. ZONGULDAK KENTİNDE BİR ALAN ARAŞTIRMASI

3.1. Araştırmanın Konusu, Amacı ve Önemi

Bu çalışmanın konusunu, Covid 19 süreciyle birlikte kent yönetiminde bilhassa belediyeçilik anlayışında yaşanan değişim oluşturmaktadır. Dirençli kent kavramının bu süreçte ise önemi daha fazla ortaya çıkmıştır. Çünkü süreç kriz yönetimini gerektirmiştir ki bu süreci ancak direnç gösterebilen kentler daha kolaylıkla atlatabilmişlerdir. Bu noktada dirençli kentlerin belediyeçilik anlayışıyla bir ilgisinin olup olmadığı da merak konusu olmaktadır.

Bu çalışmanın amacı bu merak konusundan yola çıkılarak öncelikle seçilen belediyenin Covid-19 Pandemi sürecinde kent yönetimi anlayışında değişiklik olup olmadığının tespit edilmesine dayanmaktadır. Bu tespit sonrasında bir değişim yaşandıysa ne tür bir değişiklik olduğunun ve dirençli kent tanımlarının tespit edilmesi olarak belirlenmiştir.

Her kentin kendine özgü bir kültürü, avantajları, dezavantajları ya da sorunlarının olduğunun kabulünden yola çıkılarak sorunlara ait çözümlerin de kente özgü olmasının gerekliliği kabul edilebilir ve daha sonuç odaklı bir yaklaşımdır. Bu çalışma için seçilmiş kente (Zonguldak) dair yapılan alan araştırmasının literatürde

kısıtlı sayıda olması Zonguldak kentinde yapılan tüm alan araştırmalarını ve sonuçlarını önemli kılmaktadır. Ayrıca dirençli kent kavramının pandemi süreci sonrası daha fazla önem kazanmasına karşılık henüz Türkçe literatürde yeterli sayıda çalışmaya ulaşılamıyor olması çalışmanın önemini bir kez daha ortaya koymaktadır.

3.2. Araştırmanın Kapsamı, Yöntemi ve Kısıtları

Çalışma Covid 19 süreci- dirençli kent ilişkisi ve belediyecilik anlayışı düzleminde şekillendirilirken, araştırma Batı Karadeniz Bölgesi'nde bulunan Zonguldak Belediyesini kapsamaktadır. Araştırmanın çıkış noktası Batı Karadeniz Bölgesi'nde üç il düzeyinde belediye (Bartın, Karabük ve Zonguldak) olarak belirlenmişken Bartın Belediyesi ve Karabük Belediyesi personeli sorulara cevap verme noktasında çekinceli davranmışlardır. Araştırmacı tarafından sorular gönderilip birkaç kez randevu alınmasına karşılık randevular iptal edildiği için söz konusu iki belediye personeliyle görüşme gerçekleştirilememiştir. Bu kısıtla araştırmanın tek belediye ile yapılmasına karar verilmek zorunda kalınmasıyla araştırmacı tarafından hazırlanan ve araştırma sorularına dayanan açık uçlu sorulara Zonguldak Belediyesi başkan yardımcısı Ogan GÖKTÜRK ile görüşülerek yanıt alınmaya çalışılmıştır.

Bu araştırma soruları aşağıdaki tabloda verilen sorular etrafında şekillenmiştir:

1	Seçilen kentte Covid 19 pandemi süreci, belediyecilik anlayışında bir değişikliğe sebep olmuş mudur? Bir değişiklik söz konusu olduysa hangi konularda farklılıklar vardır?
2	Seçilen belediyenin dirençli kent kavramı tanımı nasıldır? Söz konusu kent dirençli kent olarak adlandırılabilir mi?

Yukarıda belirtilen sorulara cevap alınabilmesi için on beş adet soru hazırlanmış ve konu derinlemesine analiz edilmeye çalışılmıştır. Zonguldak Belediyesi başkan yardımcısı Ogan GÖKTÜRK ile yapılan görüşmeye Zonguldak Belediyesi strateji geliştirme müdürlüğü personeli Fulya AYDIN'ın da eşlik etmesiyle derinlemesine yapılan görüşme sonucunda alınan cevaplar, covid 19 süreci- dirençli kent ilişkisi ve belediyecilik anlayışı çerçevesinde kategorize edilerek bulgular ortaya konulmuştur.

3.3. Araştırmanın Bulguları

Araştırmanın temel sorusuna konu olan Zonguldak'ta *Covid 19 sürecinde belediyeçilik anlayışı* Göktürk'ten alınan bilgiye göre ancak ayrıntılarla incelendiğinde değişikliğe uğramış görünmektedir. Bu değişikliğin daha çok olumlu olduğu görüşmeci tarafından dile getirilmiştir ki bunun en önemli sebebi ise pandemiyle birlikte daha sistemli bir çalışma düzenine geçilmesidir. Bilhassa dosyalama sistemi ve arşiv yönetiminde daha verimli bir döneme geçildiği ifade edilmiştir. Ayrıca görüşmeci, elektronik ortamda çalışma kapasitelerinin arttığını belirterek böylece evrak sarfiyatından da kurtulduklarını ve belediyenin bütçesine önemli bir katkı sağladığının altını çizmiştir. Tüm bunlara ek olarak sokakta verilen belediye hizmetlerinin sokakların boş olmasından dolayı daha konforlu bir şekilde yürütüldüğü düşünülmektedir. Yine belediye personelinin kriz yönetimi ile başa çıkmayı öğrendiğini ve bunun sonraki süreç için olumlu bir sonuç olabileceğini düşündüğünü dile getirmiştir. Çünkü küçük ve orta ölçekli kentlerde özellikle Zonguldak kadar *göç veren bir kentte* nitelikli personele ulaşmanın zorluğu ifade edilirken pandemi sürecinin mevcut personelin kendini yetiştirmesi noktasında yine olumlu bir durum yarattığı ortaya çıkmış olmaktadır.

Sürecin en *olumsuz* tarafı ise öncelikli verilmesi gereken hizmetlerden dolayı arka planda kalan birtakım hizmetlerin olmasıdır ki birçok ihalenin ertelenmesi söz konusu hizmetlerde aksamaya neden olmuştur. Ayrıca pandemi sebebiyle idari izinli sayılan personellerin olması belediyenin iş gücünü yarıya düşürmüştü bu da iş gücü kaybına neden olmuştur.

Pandemi sürecinde belediyelerden *halkın beklentileri* daha çok hijyen ve sağlıkla ilgili hizmetler yönünde olmuştur. Ancak yapılan görüşme sonucu ortaya çıkmıştır ki bilhassa Zonguldak halkının belediyeden beklentileri zamana ve sürece bağlı olmadan da oldukça yüksektir. Bunun en önemli sebebi olarak ise Türkiye Taş Kömürü Kurumu'nun çok aktif olduğu dönemde halkın her türlü sorununa çözüm getirmiş olmasıdır ki bu da halk için her şeye çözüm sunan bir kent yönetimi alışkanlığına neden olmuştur.

Süreçte bilhassa kent yönetimindeki *katılımcılık anlayışı* fazlasıyla olumsuz yönde etkilenmiştir. Yüz yüze iletişimin pandemi nedeniyle kısıtlı olması durumu-

nun yine Zonguldak Belediyesi personelinin mesleki gelişimini olumsuz etkilediği düşünülmektedir. Meslek içi eğitimlerde aksama yaşandığı özellikle dile getirilmiştir. Eğitimlerin online devam etmesine karşılık düşük verim alındığı ifade edilmiştir.

Dirençli Kent Kavramı Zonguldak Belediyesi'nce liyakat temelinde güçlü bir ekip, güçlü bir ekonomi olarak tanımlanmış ve bu konuda Zonguldak kentinin coğrafi özelliklerinden dolayı belediyenin zaten zor koşullara direnç gösterme alışkanlığının olduğu ifade edilmiştir ki bu araştırma için önemli bir sonuç olarak ortaya çıkmaktadır. Kentin en büyük dezavantajlarından biri ise kentte çok ciddi bir alt yapı sorununun olması ve sağlıklı bir kentleşmenin varlığıdır. Bu durum her ne kadar belediyecilik anlayışında deneyimli olursa da hizmetlerin aksamasına büyük ölçüde sebebiyet vermektedir.

Göktürk, Türkiye'de pandemi sürecine hazırlıklı olan dirençli kentlerin bulunduğunu düşünmediğini ortaya koyarak, 'aslında oluşturulacak kentsel politikalarla tedbir alınabilirdi ancak alınmadı' cevabını vermiştir. Bu duruma ek olarak süreçte büyükşehir olmamanın dezavantajını yaşadıklarını dile getiren görüşmeci, büyükşehirlerin bütçe ve personeli sebebiyle süreci daha avantajlı atlattıklarını düşünmektedir. Pandemi sürecinde ortaya çıkan yeni hizmet giderlerine özel bir kalem olmadığı için bunlar öz bütçeden karşılanmak durumunda kalmıştır. Ekonomik anlamda yaşanan kısıtlara ancak ödemelerin ötelenmesiyle çözüm bulma yöntemine gidilmiştir.

Dolayısıyla denilebilir ki Türkiye'de kentlerde pandemi sürecinin yönetiminde en önemli sorunlarından biri de küçük ve orta ölçekli belediyelerin bütçelerinin büyükşehirlerle oranla daha kısıtlı olmasıdır.

Son olarak Göktürk'ten etkin ve verimli modern belediyecilik anlayışını tanımlaması istendiğinde, belediyeciliğin bir ehliyet olduğu cevabı alınmıştır. Bu ehliyet ise, 'sağlık, beceri, deneyim, eğitim, ilgi ve alaka, sürekli gelişim' olgularını kapsamaktadır. Belediyecilik için yönetim-siyaset ayrılığının olmasının gerekliliğini dile getirirken liyakat temelli bir belediyecilik anlayışının da önemini özellikle vurgulamıştır. Son olarak, liyakat temelinde 'iyi niyet, fedakârlık, sadakat, tevazu, gayret, liderlik, vatanseverlik' özelliklerine sahip bir belediyecilik anlayışının çevresinde şekillendirilmesinin gerekliliği görüşmeci tarafından altı çizilerek ortaya konmuştur.



SONUÇ VE ÖNERİLER

Günümüzde belediyeçilik anlayışı değişen evrensel kabullere ve özellikle halkın beklentilerine göre şekillenmektedir. Dünyada yaşanan sorunlar önemli bir kitleyi etkilediğinde (pandemi, çevre sorunları, vs.) uluslararası düzeyde karar ve politikalarla desteklenmektedir. Ancak maalesef ki bu politikaların kentlerin sorunları göz önünde bulundurularak çözüme ulaştırılmaya çalışılması noktasında eksik kalındığını söylemek yanlış olmayacaktır. Dolayısıyla kentlerin kendine özgü bir kültürü/ sorunları olduğu kabulüyle ve yerel ortaklıkların teşvik edilmesiyle yapılacak yerel politikaların artırılmasının gerekli olduğu düşünülmektedir.

Dünyada düzenli artan kentleşme oranı bazen kentte oluşabilecek riskli durumları tetikleyebileceği gibi bazen de bu riskli olay ve durumlar kentleşmeye etki edebilmektedir. Başka bir deyişle kentler bir yandan doğal afet, pandemi ve risklerin yaratıldığı mekanlarken bir yandan da bunların sonuçlarından en fazla etkilenen yapılar olarak karşımıza çıkmaktadır.

Covid 19 pandemi süreci, literatürde sıkça karşılaşılan demokrasi, katılımcılık, şeffaflık gibi kavramların önemini yitirmesine sebep olmuş kentlerde dikkatin daha fazla hijyenik/ sağlıklı/ dirençli kent ve sağlıklı kentleşme gibi farklı konulara çekilmesine neden olmuştur.

Zonguldak'ta Covid 19 sürecinde belediyeçilik anlayışının değişikliğe uğradığı çalışmayla tespit edilmiştir. Bu değişikliğin sonuçları ise belediyeçilik anlayışına daha çok olumlu anlamda yansımıştır. Çünkü belediyede istihdam edilen personel kriz yönetimini deneyimlemiş ve daha sistemli çalışmayı öğrenmiştir.

Kent halkının pandemi sürecinde belediyelerden beklentileri öncelikli olarak kentin hijyeni ve sağlığıyla ilgili hizmetler yönünde olmuştur. Ancak yapılan görüşme sonucunda Zonguldak halkının belediyeden beklentilerinin zamana ve sürece bağlı kalmadan yüksek olduğu anlaşılmıştır. Bu durum belediye yönetiminin halktan sürekli geri dönüş aldığına da bir göstergesidir ki Zonguldak Belediyesi Türkiye'nin en köklü belediyeçilik anlayışına sahip kentlerinden biridir. Belediyeçilikte yaşanan olumlu etkilere karşın kent yönetimindeki *katılımcılık anlayışı* süreçten fazlasıyla olumsuz yönde etkilenmiştir.

Dirençli Kent Kavramı Zonguldak Belediyesi adına görüşmeci tarafından tanımlanmış ve bu konuda Zonguldak kentinin coğrafi ve kültürel birtakım özellikle

ri_sebebiyle kent yönetiminin zaten direnç gösterme alışkanlığının olduğu ifade edilmiştir ki bu araştırma için önemli bir sonuç olarak ortaya çıkmaktadır. Kentin dirençli olmasının altında birçok farklı gerekçe bulunabileceği gibi kentleşme sürecinde yerel yönetimlerce sürdürülebilir bir bakış açısıyla hareket etmek kentlerin dirençliliğin artmasında da oldukça önemli bir yere sahiptir.¹⁰

Zonguldak'ın köklü yerleşmiş bir belediyecilik anlayışına sahip olması belediyenin verdiği hizmetlerin yanı sıra halk katılımının yüksek olmasına da olanak sağlamaktadır. Zira bu durum daha önce yapılan farklı araştırmalarla da tespit edilmiştir.¹¹ Ancak yine görüşme sonucunda tespit edilen önemli bir sonuç olarak sağlıklı bir kentleşmeye ve alt yapı sorunlarına sahip olan kent, bazı durumlarda verilen hizmet planlı dahi olsa belediyecilikte eksik kalınmasına neden olmaktadır. Bu tespitten yola çıkılarak, pandemi sürecinden kent yönetimi için çıkartılması gereken en önemli sonuçlardan biri sağlıklı/ hijyenik ve dirençli kentler oluşturma'nın sağlıklı kentleşme ile ilgisinin oldukça büyük olduğudur.

Bir kent yönetimiye ait Türkiye'de pandemi sürecine hazırlıklı olduğu düşünülen kent sayısının az sayıda olması düşüncesi ve inancı Türkiye'deki ideal kent arayışının da hala tamamlanmadığının bir göstergesidir. Pandemi sürecinin yönetiminde en önemli sorunlarından biri de büyükşehirlere oranla daha küçük ölçekli belediyelerin bütçelerinin daha kısıtlı olmasıdır. Bu noktada kriz dönemleri için oluşturulacak özel bir bütçe planlaması öneri olarak sunulabilir.

Yine büyükşehir belediyeleri ile daha küçük ölçekli belediyelerin işlerlik ve harekete geçebilme bakımından kapasite farkı bu araştırma ile bir kez daha ortaya çıkmış olmaktadır. Öncelikle kentler arasındaki gelişmişlik farkının azaltılması ve mevzuatla desteklenmesi sürdürülebilir ideal kent tanımına ulaşılması için oldukça büyük önem arz etmektedir.

Yapılan bu araştırma temelde Covid 19 Pandemi süreci- dirençli kent ilişkisi ve belediyecilik anlayışı düzleminde şekillendirilmiştir. Araştırmada elde edilen verilerle Zonguldak özelinde durum değerlendirildiğinde bu üç olgunun birbiriyle oldukça ilişkili olduğu ortaya çıkmıştır.

¹⁰ Alper Bilgili, Dirençli Kentler Bağlamında Kentlerin Sürdürülebilir Dijital Dönüşümü, Yeni Eko-Tek Dünya Teknolojinin Son Sürümü, Ekin Basım Yayın Dağıtım, 2020, s.190.

¹¹ Bknz. Seda Tapdık, Nilüfer Negiz, "Batı Karadeniz Havzası'nda Kent Yönetiminde Kadın Görünürlüğünü Ölçmeye Yönelik Bir Analiz", SDÜ İİBF Dergisi, 24(3), 2019.



KAYNAKÇA

- [1] Altan, Mehmet. *Kent Dindarlığı*, İstanbul: TİMAŞ Yayınları, 2011.
- [2] Bilgili Alper, "Dirençli Kentler Bağlamında Kentlerin Sürdürülebilir Dijital Dönüşümü", *Yeni Eko-Tek Dünya Teknolojinin Son Sürümü*, Bursa: Ekin Basım Yayın Dağıtım, 2020.
- [3] Çiriş, Seçkin. "Kentsel Planlamada Paradigma Değişiminin Bir Ürünü: Dirençli Ulaştırma ve İstanbul Kenti Üzerine İnceleme". 12. Ulaştırma Kongresi (Ulaştırma Politikaları) Bildiriler Kitabı, 24-26 Mayıs 2017. Ufuk Ofset. http://www.imo.org.tr/resimler/ekutuphane/pdf/18001_41_29.pdf adresinden 13.01.2022 tarihinde erişilmiştir.
- [4] Göktürk, Ogan (Sözlü Kaynak)- Zonguldak Belediye Başkan Yardımcısı (28.01.2022 tarihinde görüşülmüştür).
- [5] Güzey, Özlem. "Türkiye'de Kentsel Dönüşüm Uygulamaları: Neo-liberal Kent Politikaları, Yeni Kentsel Aktörler ve Gecekondu Alanları", *İdealkent Dergisi*, Sayı: 7, ss.64-83, ISSN: 1307-9905, 2012.
- [6] Keleş, Ruşen. *Kentleşme Politikası*, Ankara: Imge Kitabevi, Ankara, 2013.
- [7] Mutlu, Ahmet. "Kent Kültürü ve Konut". Negiz, N., Gül, H., Mutlu, A. (Ed.). *Kent, Yönetim ve Kültür: Kent Yaşamında İnsan*. Mauritius: LAP LAMBERT Academic Publishing, 2018, (ss. 285-304).
- [8] Tapdık, Seda; Negiz, Nilüfer "Batı Karadeniz Havzası'nda Kent Yönetiminde Kadın Görünürlüğünü Ölçmeye Yönelik Bir Analiz", *SDÜ İİBF Dergisi*, 24(3), 2019.
- [9] Tuğaç, Çiğdem. "Kentsel Dirençlilik Perspektifinden Yerel Yönetimlerin Görevleri ve Sorumlulukları". *İdealkent Dergisi*, 10 (2019): 984-1019.
- [10] United Nations Office for Disaster Risk Reduction (UNISDR). (2010). Making cities resilient: My city is getting ready. https://www.unisdr.org/files/14043_campaignkit1.pdf adresinden 02.02.2022 tarihinde erişilmiştir.

KENTSEL KRİZDEN KENTSEL DİRENÇLİLİĞE: PANDEMİ SONRASINDA ÜNİVERSİTE ÖĞRENCİLERİNİN BARINAMAMA SORUNU

Sinem Atay*

GİRİŞ

1970'lerden itibaren sermayenin akışkan hale gelmesi sonucunda kentlerin küresel ölçekte yükselişi aynı zamanda onları dış etkilere karşı daha kırılgan hale getirmiştir. Bu dönem kimi kentsel sorunların yükselişini hazırlamış, kentsel krize karşı ne tür önlemler alınacağına dair tartışmaların da önünü açmıştır.

2019 yılının Aralık ayında Çin'de beklenmedik bir şekilde ortaya çıkan ve dünyanın geri kalan pek çok ülkesini etkileyen Covid-19 virüsü kentlerin krizlere ne ölçüde karşı koyabildiğinin sorgulanmasını gerektirmiş ve kentsel dirençlilik kavramı bu dönemde yeniden başvurulan bir kavram olarak karşımıza çıkmıştır.

Covid-19 virüsünden en az diğer ülkeler kadar etkilenen Türkiye'de kentsel yaşam, pandemi öncesi duruma göre değişiklikler göstermiş ve 'yeni normal' olarak adlandırılan bu süreçte pek çok sorun politika yapıcılarının karşısında çözüm bekler hale gelmiştir. Küresel pandemi olarak kendini gösteren kriz aynı zamanda gündelik yaşamdaki neo-liberal kentsel eşitsizliklerin artarak daha görünür hale gelmesine yol açmıştır.

* Bandırma 17 Eylül Üniversitesi, Siyaset Bilimi ve Kamu Yönetimi, satay@bandirma.edu.tr

Toplumun önemli bir kesimi tarafından deneyimlenen yüksek konut fiyatları ve kiralardaki artış pandemi sonrasında yükseköğrenimin yüz yüze yapılmaya başlaması ile üniversite öğrencilerine de olumsuz etkilerini göstermiş, üniversite öğrencilerinin barınma konusunda karşılaştığı sorunlar pandemi sonrası süreçte kentsel eşitsizliklerin ne ölçüde derinleştiğinin en temel göstergelerinden biri haline gelmiştir. Böyle bir durumda, sorunun çözümüne yönelik ne tür politikalar geliştirildiğinin incelenmesi önem kazanmıştır.

Covid-19 öncesinde de yaşanan ancak sonraki dönemde daha derinden hissedilen barınmama sorununu kentsel kriz ve dirençlilik bağlamında ele almak ve güncel durumu ortaya koymak mevcut çalışmanın çıkış noktasıdır. Bu amaçla temel olarak ikincil kaynaklardan faydalanılmış ve kentsel kriz ile kentsel dirençlilik kavramları üzerine literatür taranmış, Covid-19 sonrası öğrencilerin barınma sorununu ortaya koyabilmek adına yazılı ve görsel kaynaklardan ve kamu kurum ve kuruluşlarının istatistiki verilerinden faydalanılmıştır. Araştırma sonunda öğrencilerin barınma sorununa yönelik aşağıdan yukarıya mücadelesinin dirençli kentler oluşturmak adına önemli bir adım olduğu ancak bunun merkezi idarede bir karşılık bulamadığı ve sorunun çözümsüzlükle karşı karşıya kaldığı görülmüştür. Yerel aktörlerin kendi kapasiteleri oranında destek vermeye çalıştığı hak arayışının dayanışma ağlarının da etkisi ile geçici ve parçalı olarak çözüme kavuşturulmaya çalışıldığı ancak bu çabanın yetersiz olacağı anlaşılmıştır. Kentsel dirençlilik uzun vadede mevcut krize alternatif çözüm üretmek bir sonraki döneme sorun yaşamadan girmeyi amaçlamakta ise de, görünürlüklerinin azlığına ve sorunun büyüklüğüne karşın nicelik açısından toplumun büyük bir kesimini oluşturmamasına bağlı olarak, barınmayan öğrenciler kentler krize ve kırılganlığa açık bırakılmıştır.

1. KENTSEL KRİZ, BARINMAMA SORUNU VE COVID-19

Kentler, çağdaş küresel toplumun siyasi ya da askeri çatışmalar, doğal afetler, bulaşıcı hastalıklar, etnik şiddet ve diğer nedenlerle ilgili birçok krize tanık olmaktadır¹. Krizlerin nedenleri ve biçimi ne olursa olsun nüfuslar fiziksel, mekânsal, sosyal veya psikolojik zararlar görmektedir².

¹ Iztok Prezelj, "Spatial Dimensions of Crisis Management", *Cities and Crises* içinde, Dennis Day, Annette Grindsted, Brigitte Piquard ve David Zammit tarafından yayına hazırlanmıştır (Bilbao: University of Deusto, 2009), 25.

² Brigitte Piquard ve Annette Grindsted, "Cities and Crises", *Cities and Crises* içinde, Dennis Day, Annette Grindsted, Brigitte Piquard ve David Zammit tarafından yayına hazırlanmıştır (Bilbao: University of Deusto, 2009), 13.

Acil kentsel sorunlar, kentleşme tarihinin başlangıcından bu yana kent yaşamının merkezinde yer almasına karşın 1960'ların ortalarında keşfedilen bir kavram olarak kentsel kriz, Amerika'da o dönem kent yaşamında ırk temelli yaklaşımın tam da merkezinde yer alan bir durum olarak ortaya çıkmıştır³.

1970'lerde yaşanan dönüşümlerle birlikte farklı özelliklere sahip bir kentsel kriz görünümü karşımıza çıkmıştır. Yeni kentsel kriz olarak da adlandırılabilir günümüz kentsel krizi, kent merkezlerinin beyazlarca terk edilmesinden ya da kültüralist bir perspektif ile tanımlanandan daha farklı bir karaktere sahiptir. Buna göre kentsel kriz, neo-liberal politikaların esas dayanağı olan piyasalaştırma ve özelleştirme süreçlerinin bir yansıması ve kapitalizmin temel çelişiklerinin bir sonucu olarak ortaya çıkmıştır. Devlet-piyasa ilişkileri ve ekonomik süreçlere yönelik siyasi ve kurumsal düzenlemeler söz konusu krizin önemli belirleyicileri olarak karşımıza çıkmaktadır^{4,5}. Kısacası günümüz kentsel krizi Fordist dönemin bitişi ile yoğun küreselleşme süreçlerinin bir sonucu olarak yaşanmaya başlamış ve küreselleşme, birçok yerel krizin ulusötesi ölçeğe hızla tırmanmasına katkıda bulunmuştur⁶. Yeni küresel ekonomiye artan katılım, kentlerin yapısal sorunları nedeni ile büyüyen kırılganlıkları beraberinde getirerek dışarıdan gelecek sorunlara kapı aralamıştır⁷. 1970'lerden sonraki süreçte farklı zamanlarda kapitalizmin içine girdiği krizler de kentsel krizin yeniden ele alınmasını beraberinde getirmiş, kemer sıkma ve özelleştirme politikaları ile sermaye yanlısı tutum kentlerde sosyo-ekonomik sorunların önünü açmıştır⁸. Ekonomik rejimdeki dönüşüm ile Keynesyen kalkınmacı modelin yerini neo-liberalizme bırakması, kentsel kırılganlığı önemli ölçüde etkilemiştir⁹.

³ Timoty Weaver, "Urban Crisis: The Genealogy of a Concept", *Urban Studies* 54, no. 9 (2017): 2043.

⁴ Richard L. Florida, *The New Urban Crisis: How Our Cities are Increasing Inequality, Deepening Segregation, and Failing The Middle Class-and What We Can Do About It*. (New York: Basic Books, 2017).

⁵ Steffen Wetzstein, "Comparative Housing, Urban Crisis and Political Economy: An Ethnographically Based 'Long View' from Auckland, Singapore and Berlin", *Housing Studies* 34, no. 2 (2019): 273.

⁶ Iztok Prezelj, "Spatial Dimensions of Crisis Management", *Cities and Crises* içinde, Dennis Day, Annette Grindsted, Brigitte Piquard ve David Zammit tarafından yayına hazırlanmıştır (Bilbao: University of Deusto, 2009), 25-33.

⁷ Ayda Eraydın, "Resilience Thinking" for Planning", *Resilience Thinking in Urban Planning* içinde, Ayda Eraydın ve Tuna Taşan-Kök tarafından yayına hazırlanmıştır (Springer Science+Business Media Dordrecht, 2013), 19.

⁸ Timoty Weaver, "Urban Crisis: The Genealogy of a Concept", *Urban Studies* 54, no. 9 (2017): 2051.

⁹ Tuna Taşan-Kök ve Dominic Stead, "Analysing the Socio-Spatial Vulnerability to Drivers of Globalisation in Lisbon, Oporto, Istanbul, Stockholm and Rotterdam", *Resilience Thinking in Urban Planning* içinde. Ayda Eraydın ve Tuna Taşan-Kök tarafından yayına hazırlanmıştır (Springer Science+Business Media Dordrecht, 2013), 71.

Mevcut kentlerin, ölçek olarak büyümesi ve daha fazla insana ev sahipliği yapması sonucunda, dış etkilere daha savunmasız hale gelmesi yeni kırılmalı biçimlerini ortaya çıkarmıştır¹⁰. Yeni gelenlerin sayısı kentin kırılmalılığını artırdığı gibi bu kişilerin savunmasızlığını da pekiştirmiştir¹¹. Kentsel düzende en tepedekiler en iyi okullara, en iyi hizmetlere ve en iyi ekonomik fırsatlara ayrıcalıklı erişim sağlarken, geri kalanlar kendileri ve çocukları için sayılan olanaklardan orantısız bir pay almıştır¹². Bu durumda söz konusu kesimler açısından kentsel krizin ne gibi sonuçlar ortaya çıkaracağına incelenmesi kritik hale gelmiştir.

Yeni kentsel kriz ekonomik ayrışmayı derinleştirerek hemen hemen her kentte eşitsizlik ve ayrımcılığa yol açmakla kalmamış, kentte kazananların karşısında sayıca artan bir kaybedenler grubu yaratmış aynı zamanda da bir zamanlar orta sınıfa dâhil olan kesimin giderek daha hızlı bir şekilde erimesine neden olmuştur¹³.

Kentsel krize neden olan artan kentsel eşitsizliğin çok çeşitli boyutları vardır ve barınma bunlardan yalnızca biridir. Neo-liberal düzende konutun finansallaşması yani barınmadan yatırıma doğru kayması ve konutun spekülâtif rant arayan yatırımcıların aracı haline gelmesi daha büyük sosyal eşitsizlik ve ayrımcılıklara neden olmaktadır^{14,15,16}. Bir başka deyişle konutun kullanım değeri yerine değişim değerinin ön plana çıkması kentte konutun da bir ayağını oluşturduğu daha geniş kapsamlı bir krizin yaşanmasına hazırlık yapmakta ve kentsel dirençliliği zayıflatmaktadır.

Sürdürülebilir kalkınma amaçlarından biri olan 2030 yılına kadar herkesin yeterli, güvenli ve uygun fiyatlı konutlara erişiminin sağlanması hususu Avrupa Kent-

¹⁰ Brigitte Piquard ve Annette Grindsted, "Cities and Crises", *Cities and Crises* içinde, Dennis Day, Annette Grindsted, Brigitte Piquard ve David Zammit tarafından yayına hazırlanmıştır (Bilbao: University of Deusto, 2009), 13-15.

¹¹ Kveta Princova, "The City as a Refuge". *Cities and Crises* içinde. Dennis Day, Annette Grindsted, Brigitte Piquard ve David Zammit tarafından yayına hazırlanmıştır (Bilbao: University of Deusto, 2009), 47.

¹² Richard L. Florida, *The New Urban Crisis: How Our Cities are Increasing Inequality, Deepening Segregation, and Failing The Middle Class-and What We Can Do About It.* (New York: Basic Books, 2017).

¹³ Ibid.

¹⁴ Andres Garcia Higuera vd., *Cities in A Globalised World: Exploring Trends and The Effect on Urban Resilience* (Brussels: European Union, 2021), 30.

¹⁵ Paul Watt ve Anna Minton, "London's Housing Crisis and Its Activisms", *City 20*, no. 2 (2016): 206.

¹⁶ Steffen Wetzstein, "Comparative Housing, Urban Crisis and Political Economy: An Ethnographically Based 'Long View' from Auckland, Singapore and Berlin", *Housing Studies* 34, no. 2 (2019): 275.

sel Şartı'nda da detaylı bir şekilde yer almış ve barınmada idarelerce yapılması ve yapılmaması gerekenler üzerinde durulmuştur. Uluslararası bir metin olan Yeni Kentsel Gündem de kenttaşların adil bir şekilde ve refah içinde yaşaması için barınma hakkı kavramına özen gösterilmesi, barınmanın uygun fiyatlı hale getirilmesi ve sürdürülebilir bir boyut kazanması için çaba sarf edilmesi gerektiğini ileri sürmüştür. Bütün bu örneklerde esas vurgulanan barınmanın insanların sağlıklı, güvenli, üretken ve onurlu bir yaşam sürmeleri için gereken temel ihtiyaçlardan olmasıdır¹⁷. Bu bakımdan barınmayı sadece dört duvar ve bir çatıdan ibaretmiş gibi düşünmemek gerekmektedir. Kent nüfusunun tüm kesimleri için erişilebilir olması, barınmanın mali bakımdan içinde yaşayan sakinlerin diğer ihtiyaçlarını karşılama konusunda sıkıntı yaratmaması beklenmektedir¹⁸. Buna rağmen, günümüz kentleşmesinin en büyük zorluklarından biri, artan sayıda kent sakini ile adil ve uygun fiyatlı barınmaya sahip olamayan gruplardır¹⁹.

Konut ve barınma konusunda ortaya çıkan sorunların doğrudan tek belirleyicisi Covid-19 virüsü olmasa da konut krizi ve barınmanın maliyeti bu dönemin tam da arkasından gelmiş, Covid-19 pandemisi ile kentlerde yaşanan süreçler barınma meselesinin ne kadar kritik olduğunun altını bir kere daha çizmiştir. Kentsel alanlarda yaşanan sosyo-ekonomik kriz özellikle küresel pandemi sonrasında bir endişe kaynağı haline gelmiştir²⁰. Covid-19 virüsü 2019 yılında Çin'in Wuhan kentinde yaşanan bir sağlık sorunu olmaktan çıkarak kısa süre içerisinde küresel bir boyut kazanmış ve etkisini kentsel yaşamın her alanında ciddi bir şekilde hissettirmiştir. Bir kriz olarak kentsel gündelik hayatın bir parçası hatta belirleyeni haline gelen Covid-19 virüsü aynı zamanda ortaya koyduğu etkilerle de yeni kentsel krize kapı aralamıştır. Alt gelir grupları özellikle evden çalışma imkânı bulunmayanlar, düzenli gelire sahip olmayanlar ve işsizler pandeminin sebep olduğu bu krizden en

¹⁷ Ross Gillard, Abhijit Datey, Andrew Sudmant, Lucy Oates ve Andy Gouldson, *Resilient and Affordable Housing for All: Lessons on House Building from Kochi and Trivandrum, India*, (2018), https://newclimateconomy.report/workingpapers/wp-content/uploads/sites/5/2018/09/CUT18_Leeds_Housing_Final-1.pdf.

¹⁸ UN HABITAT, *The Right to Adequate Housing*, (Geneva: United Nations), 3.

¹⁹ Paul Jones, "Housing Resilience and the Informal City", *Journal of Regional and City Planning* 28, no. 2 (2017): 130.

²⁰ Brigitte Piquard ve Annette Grindsted, "Cities and Crises", *Cities and Crises* içinde, Dennis Day, Annette Grindsted, Brigitte Piquard ve David Zammit tarafından yayına hazırlanmıştır (Bilbao: University of Deusto, 2009), 13.

ağır şekilde etkilenen kesimler olmuştur. Bu dönemde birçok kişi kirasını ödemekte zorlanmış ve barınma sorunu daha yaygın hale gelmiştir²¹. Bahsi geçen konut sorunu toplumun alt gelir gruplarının yanında kente yeni gelenler veya kira zammı ve tahliye gibi sorunlarla karşılaşan öğrenciler ya da tek bir konut içerisinde kalabalık şekilde yaşamak durumunda kalan bireyler tarafından da deneyimlenmektedir²². Mevcut imkânların ve geliştirilen projelerin sayıca fazla olmasının Covid-19 döneminde barınma sorununu anlamlandırmada yeterli bir kriter olmadığı ortaya çıkmış, kentte yaşayanların barınma imkânının olup olmadığı yanında barınmanın niteliğinin ne olduğu ve kenttekilerin barınma maliyetleri karşısında tüketim seçeneklerinde herhangi bir değişim gözlenip gözlenmediği pandeminin etkileri altında incelenmesi gereken hususlar haline gelmiştir^{23,24}.

Pandeminin ortaya çıkardığı durumda eskisine oranla daha ciddi sorunların yaşanmaya başlaması kentin en savunmasızlarının ve yoksulların haklarını koruyarak barınma ihtiyaçlarına adil ve hakkaniyetli çözümler belirlemeyi gerektirmiştir²⁵. Kentlerin mali bakımdan karşılanabilir barınma imkânı yaratabilir durumda olması sosyo-mekânsal ayrışmanın etkilerinin derinleşmesini önleyerek dirençliliğe katkı sunabilmektedir²⁶. Bunun için krizin ana boyutlarını ve kentsel topluluğun derin çelişkilerini anlamak, onu şekillendiren temel güçleri belirlemek ve daha kapsayıcı yeni bir kentleşme anlayışı getirmek için neye ihtiyaç duyulduğunu ortaya koymak önemlidir²⁷. Bu nedenle, pandeminin sosyo-ekonomik açıdan etkilediği tüm kişiler ve hanelerce yoğun şekilde hissedilen kriz kimi çözüm arayışlarının da

²¹ Andres Garcia Higuera vd., *Cities in A Globalised World: Exploring Trends and The Effect on Urban Resilience* (Brussels: European Union, 2021), 27.

²² Paul Watt ve Anna Minton, "London's Housing Crisis and Its Activisms", *City 20*, no. 2 (2016): 205.

²³ Ross Gillard, Abhijit Datey, Andrew Sudmant, Lucy Oates ve Andy Gouldson, *Resilient and Affordable Housing for All: Lessons on House Building from Kochi and Trivandrum, India*, (2018), https://newclimateeconomy.report/workingpapers/wp-content/uploads/sites/5/2018/09/CUT18_Leeds_Housing_Final-1.pdf.

²⁴ Steffen Wetzstein, "Comparative Housing, Urban Crisis and Political Economy: An Ethnographically Based 'Long View' from Auckland, Singapore and Berlin", *Housing Studies* 34, no. 2 (2019): 272.

²⁵ Robyn Pharoah, *Strengthening Urban Resilience in African Cities: Understanding and Addressing Urban Risk*, (Johannesburg: ActionAid, 2016), 32.

²⁶ Andres Garcia Higuera vd., *Cities in A Globalised World: Exploring Trends and The Effect on Urban Resilience* (Brussels: European Union, 2021), 30.

²⁷ Richard L. Florida, *The New Urban Crisis: How Our Cities are Increasing Inequality, Deepening Segregation, and Failing The Middle Class-and What We Can Do About It*. (New York: Basic Books, 2017).

gündeme gelmesine neden olmuş ve bu durum kentsel dirençlilik kavramının akademide yeniden tartışılmasının da önünü açmıştır.

2. KENTSEL DİRENÇLİLİK

Dirençlilik, son yıllarda hızla yükselerek, beklenmedik durumlar ve kriz yönetimi ile ilgili politika ve akademik tartışmalarda anahtar terimlerden biri haline gelmiştir²⁸. Kavram, ilk olarak mühendislik alanında kullanılmaya başlamıştır. Bu alandaki kullanımı mühendislik sisteminde ortaya çıkma olasılığı düşük hatalardan sonra sistemin tekrardan önceki durumuna ve normal işlevine geri dönmesi ile bağlantılıdır²⁹. İşletme alanında tedarik zincirindeki bozulma sonucu normal işleyişe dönme ile bağlantılı olarak ele alınan dirençlilik psikolojide travmatik olayların etkisinin silinmesi kapasitesi olarak ele alınmıştır³⁰. Bununla birlikte kavramın ekolojideki karşılığı ise sistemde ortaya çıkan bozulmaları absorbe ederek ilişkileri devam ettirme becerisidir³¹.

Son zamanlarda, kentsel çalışmalar, literatüre yeni bakış açısı kazandırmak amacıyla ekolojiden transfer ettikleri dirençlilik kavramından yararlanmaya başlamıştır³². Kentsel dirençlilik en genel tanımı ile herhangi bir kentsel sistemin, sakinleri ile birlikte, fiziksel, çevresel, ekonomik, kurumsal ve toplumsal olmak üzere çok çeşitli boyutları bulunan tüm şok/stres/krizlere karşı sürdürülebilirliğini sağlama ve uyum sağlayıp dönüşme yeteneğidir^{33,34}. Dirençliliğin, rasyonalitenin egemenliğindeki dünyanın sorunsuz ve düzgün işleyen bir sistem olduğu düşüncesine karşı gel-

²⁸ Editorial, "Urban Resilience Implementation: A Policy Challenge and Research Agenda for the 21st Century", *J Contingencies and Crisis Management* 26 (2018): 403.

²⁹ Chi-hsiang Wang ve Jane M. Blackmore, "Resilience Concepts for Water Resource Systems", *Journal of Water Resources Planning and Management* 135 (2009): 530-531.

³⁰ Lawrence J. Vale, "The Politics of Resilient Cities: Whose Resilience and Whose City?", *Building Research & Information* 42, no. 2 (2014): 192.

³¹ Crawford Stanley Holling, "Resilience and Stability of Ecological Systems". *Annual Review of Ecology and Systematics* 4 (1973): 14.

³² Silvio Caputo vd., "Urban Resilience: Two Diverging Interpretations". *Journal of Urbanism: International Research on Placemaking and Urban Sustainability* 8, no. 3 (2015): 226.

³³ Abbas Ostadtaghizadeh vd., "Community Disaster Resilience: a Systematic Review on Assessment Models and Tools", *PLoS Currents* 7 (2015): 10, https://www.researchgate.net/publication/275236095_Community_Disaster_Resilience_a_Systematic_Review_on_Assessment_Models_and_Tools.

³⁴ UN HABITAT, *City Resilience Profiling Tool Guide* (Geneva: United Nations, tarih belirtilmemiş), 19.

mesinden hareketle³⁵ dirençlilik çerçevesinde kentler, beklenmedik olaylarla karşılaşabilen, karmaşık ancak uyurlanabilir sistemler olarak görülmektedir³⁶.

Beklenmedik şoklar karşısında zamanında etkili bir önlem alınması sistemin kademeli olarak çökmesini engelleyeceği için önemlidir³⁷. Bu noktada, iyileşme ve uyum sağlama dirençli kentlerin en temel başlangıç noktası olarak karşımıza çıkmaktadır³⁸. Ancak, kentsel dirençlilik kısa vadede şokun etkilerini giderme, iyileşme ve uyum için çeşitli mekanizmalar geliştirmeyi öngörürken, uzun vadede sadece temel işlevleri yerine getirmeyi değil aynı zamanda değişim ve dönüşümü içeren bir toplumsal öğrenme sürecinde kendi kendini organize etmeyi içermektedir^{39,40,41}. Bu kendi kendine öğrenme süreci gelecek hakkında kesin cevaplar bulmaktan öte gelişmeler karşısında başvurulabilecek alternatif yelpazesini genişletmeye yöneliktir⁴². Bahsi geçen genişletme çabasına dayanan organizasyon ve dönüşüm ise kentsel sistemde yapısal ayarlamalarla elde edilebilecektir⁴³. Bu yapısal ayarlamalar için krizden etkilenen veya krizle ilgili sorumluluğu bulunan aktörlerin olaylara yaklaşımı ve gücün kimlerin elinde toplandığına odaklanmak gereklidir⁴⁴.

³⁵ Bruce Evan Goldstein vd., "Narrating Resilience: Transforming Urban Systems Through Collaborative Storytelling", *Urban Studies* 52, no. 7 (2015): 1286.

³⁶ Abid Mehmood, "Of Resilient Places: Planning for Urban Resilience", *European Planning Studies* 24, no. 2 (2016): 407.

³⁷ Md. Shahab Uddin, Jayant Kumar Routray ve Pennung Warnitchai, "Systems Thinking Approach for Resilient Critical Infrastructures in Urban Disaster Management and Sustainable Development", *Resilient Structures and Infrastructure* içinde. Ehsan Noroozinejad Farsangi, Izuru Takewaki, Tony Y. Yang, Abdolhasan Astaneh-Asl, Paolo Gardoni tarafından yayına hazırlanmıştır (Singapore: Springer, 2019): 394.

³⁸ Paulo Jorge Gomes Ribeiro ve Luis Gonçaves, "Urban Resilience: A Conceptual Framework", *Sustainable Cities and Society* 50 (2019): 4.

³⁹ Sara Meerow, Joshua P. Newell ve Melissa Stults, "Defining Urban Resilience: A Review", *Landscape and Urban Planning* 147 (2016): 44.

⁴⁰ Lorenzo Chelleri, "From The «Resilient City» to Urban Resilience. A Review Essay on Understanding and Integrating The Resilience Perspective for Urban Systems", *Documents d'Anàlisi Geogràfica* 58, no. 2 (2012): 295.

⁴¹ R Zehra Zaidi ve Mark Pelling, "Institutionally Configured Risk: Assessing Urban Resilience and Disaster Risk Reduction to Heat Wave Risk in London", *Urban Studies* 52, no. 7 (2015): 1219.

⁴² Andres Garcia Higuera vd., *Cities in A Globalised World: Exploring Trends and The Effect on Urban Resilience* (Brussels: European Union, 2021), 1.

⁴³ Lorenzo Chelleri ve Marta Olazabal, "Findings and Final Remarks", *Multidisciplinary Perspectives on Urban Resilience Workshop Report* içinde. Lorenzo Chelleri and Marta Olazabal tarafından yayına hazırlanmıştır, (Bilbao: BC3, Basque Centre for Climate Change, 2012), 74.

⁴⁴ Iztok Prezelj, "Spatial Dimensions of Crisis Management", *Cities and Crises* içinde, Dennis Day, Annette Grindsted, Brigitte Piquard ve David Zammit tarafından yayına hazırlanmıştır (Bilbao: University of Deusto, 2009), 35-36.

Kentsel dirençlilik, farklı bir bakış açısıyla, içinde yaşamak için yeni ve 'daha iyi' ortamlar amaçlayan kentsel anlatılar yaratmak⁴⁵ ise bu yapısal ayarlama sürecine kimlerin dâhil olacağı önem teşkil etmektedir. Dirençlilik kavramının içinde barındırdığı en önemli husus hem şokun/krizin etkisinin hem de onu ele alacak kaynakların kent genelinde eşit olmayan bir şekilde dağıldığı ve her sosyal grubun kriz karşısında 'dirençli' olmak için eşit derecede donanımlı olmadığıdır⁴⁶. Buradan hareketle, krizden en çok etkilenen kesimlerin sesini yükseltebileceği platformların varlığı son derece kritik hale gelmektedir. O halde kentlerin kentsel dirençlilik hedefine yönelik başvurduğu yöntemlerin neler olduğu ve bu yöntemlerde kırılğan kesimleri ne derece kapsadığına bakmak gerekmektedir.

Kentsel direncin güçlendirilmesi bağlamında her durumda başvurulacak tek bir stratejinin olmaması normaldir. Ancak, kentsel krizlerin karmaşıklığına karşılık kriz yönetiminin de karmaşıklaşması gerektiğinden⁴⁷ kentsel dirençlilik krize müdahale ve kentsel uyum sürecinde kentsel yönetim gibi sosyal faktörlerin göz önünde bulundurulmasını görmezden gelmemelidir^{48,49}. Bu nedenle, hem kent ölçeğinde hem de daha üst ölçeklerde yönetim mekanizmalarının dikkate alınması, daha dirençli bir kentsel gelecek inşa etmek için gereklidir⁵⁰. O halde, dirençlilik anlayışının sağlıklı bir şekilde hayata geçirilebilmesi yukarıdan aşağıya kentsel süreçler karşısında bilinçli bir dönüşüm yaratma potansiyelini içinde barındıran paydaşlararası işbirliğini öngören bir yaklaşımı⁵¹ belirsizlikle başa çıkma kapasite-

⁴⁵ Ruth Beilin ve Cathy Wilkinson, "Introduction: Governing for Urban Resilience", *Urban Studies* 52, no. 7 (2015): 1211.

⁴⁶ Sara Gonzalez ve Stijn Oosterlync, "Crisis and Resilience in A Finance-led City: Effects of The Global Financial Crisis in Leeds", *Urban Studies, Special Issue: Explaining Local Governance 'Transformation' Through Neoliberalism* (2014): 10.

⁴⁷ Brigitte Piquard ve Annette Grindsted, "Cities and Crises", *Cities and Crises* içinde, Dennis Day, Annette Grindsted, Brigitte Piquard ve David Zammit tarafından yayına hazırlanmıştır (Bilbao: University of Deusto, 2009), 14.

⁴⁸ Iztok Prezelj, "Spatial Dimensions of Crisis Management", *Cities and Crises* içinde, Dennis Day, Annette Grindsted, Brigitte Piquard ve David Zammit tarafından yayına hazırlanmıştır (Bilbao: University of Deusto, 2009), 34.

⁴⁹ Xiaoling Zhang ve Huan Li, "Urban Resilience and Urban Sustainability: What We Know and What Do Not Know?", *Cities* 72 (2018): 147.

⁵⁰ R Zehra Zaidi ve Mark Pelling, "Institutionally Configured Risk: Assessing Urban Resilience and Disaster Risk Reduction to Heat Wave Risk in London", *Urban Studies* 52, no. 7 (2015): 1221.

⁵¹ Patricia Romero-Lankao ve Daniel M. Gnatz, "Exploring Urban Transformations in Latin America", *Current Opinion in Environmental Sustainability* 5 (2013): 358-359.

sini artırabilen çok düzeyli yönetim sistemleri ile aşağıdan yukarıya girişimleri gerektirmektedir^{52,53}.

Aşağıdan yukarıya süreçlerde en kritik aktörlerin kimler olduğuna dikkatlice bakılınca bunlardan birinin kentsel krizi politikleştirerek gündeme getirenlerin olduğu görülecektir. Barınamama sorununu kamuoyunun gündemine taşıyanların birebir sorunu yaşayanların yanında aktivistlerin olduğunu söylemek mümkündür⁵⁴. Hâkim kurumlar eşitsizliği meşrulaştırırken, kamusal alanı dönüştüren eylemler ile aktivistler kapitalist kriz politikalarına karşı çıkanlar olarak karşımıza çıkmaktadır. Böylece kenti alternatif toplumsal örgütlenme biçimlerini kolektif olarak deneyimlendiği mekân haline getirerek mekânsal stratejileri ve kentsel pratikleri ortaya koymaktadırlar^{55,56}. Sivil toplum örgütleri ve kentte yaşayanlarla dayanışma da söz konusu mekânsal stratejilerin geliştirilmesinde etkili rol oynamaktadır. Pratik uygulamaların en rahat şekilde hayata geçirilebildiği kentler, bu gibi inisiyatifler için özgür bir ortam sağlamaktadır⁵⁷. Kentlerin kriz ortamında politik mücadele için önemli bir alanı temsil ediyor olması nedeniyle⁵⁸ kırılğan grupların da içerisine dâhil olabileceği bu oluşumlar son kertede kentsel dirençliliğe doğru giden adımların başlatıcısı olma potansiyelini taşımaktadır.

Kriz derinleşirken kentlerin/yereğin duruma uyum sağlama ve dirençliliğe ulaşma yeteneklerini incelemek için beklenmedik bir tehdidin önemli bir zaman baskısı altında ve yüksek belirsizlik ortamında yönetilmesi ve ortadan kaldırılmasını sağlama sorumluluğu olanların^{59,60} üstlenecekleri rol de önemlidir. Dirençliliğin bu

⁵² W. Neil Adger vd., "Social-Ecological Resilience to Coastal Disasters", *Science* 309, (2005): 1036.

⁵³ Abid Mehmood, "Of Resilient Places: Planning for Urban Resilience", *European Planning Studies* 24, no. 2 (2016): 409.

⁵⁴ Paul Watt ve Anna Minton, "London's Housing Crisis and Its Activisms", *City* 20, no. 2 (2016): 204.

⁵⁵ Colin McFarlane, "Rethinking Informality: Politics, Crisis, and the City, Planning", *Theory & Practice* 13, no. 1 (2012): 90.

⁵⁶ Stavros Stavrides, "Emerging Common Spaces as A Challenge to The City of Crisis", *City: Analysis of Urban Trends, Culture, Theory, Policy, Action* 18, no. 4-5 (2014): 546-548.

⁵⁷ Andres Garcia Higuera vd., *Cities in A Globalised World: Exploring Trends and The Effect on Urban Resilience* (Brussels: European Union, 2021), 15.

⁵⁸ Ugo Rossi, "The Populist Eruption and The Urban Question", *Urban Geography* 39, no. 9 (2018): 1429.

⁵⁹ Sara Gonzalez, Stijn Oosterlynck, "Crisis and Resilience in A Finance-led City: Effects of The Global Financial Crisis in Leeds", *Urban Studies, Special Issue: Explaining Local Governance 'Transformation' Through Neoliberalism* (2014): 9.

bakımdan ele alınması liderlik, uzun vadeli vizyon, diğer idarelerle işbirliği, açık ve katılımcı süreçlere atıfta bulunmaktadır⁶¹. Böylece, kentsel direncin ortaya konulmasında odağın iktidara ve kurumsal yapıya çevrilmesi gerekmektedir^{62,63}. Siyasi bağlam ve güç dinamikleri, kaçınılmaz kazananlar ve kaybedenleri de içerisinde barındıran politikaları ve kentsel dirençliliği şekillendirmektedir⁶⁴. İdarelerin kararları sonucunda kimin çıkarlarının korunacağı, gündemi kimin belirleyeceği, hangi kesimlerin sorunlarına çözüm bulunacağı ve kimlerin kazanıp kimlerin kaybedeceği gibi soruların cevaplanması⁶⁵ kentsel dirençliliğin incelenmesinde önemli bir başlangıç sayılacaktır.

Kitle iletişimi, özellikle, ana akım medyanın oynadığı rol de krizin nasıl çerçeveselendiği veya hatta çerçeveselenip çerçeveselenmediği ile ilgili olarak üzerinde durulması gereken husustur⁶⁶. Bununla birlikte, iletişim söz konusu edildiğinde kent sakinleri dâhil tüm paydaşlar arasındaki ilişki de önemlidir. Ortak bir iletişim yöntemi yoksa krize müdahale ve dirençlilik zorlaşmaktadır. Bu nedenle, insanların kendi stratejilerini geliştirmesinin yanı sıra diğer aktörlerle işbirliği yaptığı katılımcı bir yaklaşıma ihtiyaç duyulmaktadır.

3. TÜRKİYE'DE COVID-19 VE ÖĞRENCİLERİN BARINAMAMA SORUNU

Covid-19 pandemisi diğer pek çok ülkede olduğu gibi Türkiye'de de kent yaşamının çeşitli alanlarında sorunları beraberinde getirerek hâlihazırda neo-liberal kentleşmenin ortaya çıkardığı krizi daha da derinleştirmiştir. Uzmanların verdiği

⁶⁰ Iztok Prezlj, "Spatial Dimensions of Crisis Management", *Cities and Crises* içinde, Dennis Day, Annette Grindsted, Brigitte Piquard ve David Zammit tarafından yayına hazırlanmıştır (Bilbao: University of Deusto, 2009), 35.

⁶¹ Andres Garcia Higuera vd., *Cities in A Globalised World: Exploring Trends and The Effect on Urban Resilience* (Brussels: European Union, 2021), 4.

⁶² Ruth Beilin ve Cathy Wilkinson, "Introduction: Governing for Urban Resilience", *Urban Studies* 52, no. 7 (2015): 1209.

⁶³ R Zehra Zaidi ve Mark Pelling, "Institutionally Configured Risk: Assessing Urban Resilience and Disaster Risk Reduction to Heat Wave Risk in London", *Urban Studies* 52, no. 7 (2015): 1219.

⁶⁴ Sara Meerow, Joshua P Newell, "Urban Resilience for Whom, What, When, Where, and Why?", *Urban Geography* 40, no. 3 (2016): 311.

⁶⁵ Muriel Cote, Andrea J. Nightingale, "Resilience Thinking Meets Social Theory: Situating Social Change in Socio-ecological Systems (SES) Research", *Progress in Human Geography* 36, no. 4 (2012): 485.

⁶⁶ Paul Watt, Anna Minton, "London's Housing Crisis and Its Activisms", *City* 20, no. 2 (2016): 205.

bilgilere göre pandeminin halk sağlığı üzerindeki etkileri hala devam etmekte iken kentsel yaşamın pandemi öncesindeki duruma dönmesi yeni yeni sorunları da beraberinde getirmiştir.

Üniversiteyi farklı kentte okuyan öğrencilerin bir süredir devam eden çevrimiçi ders alma süreçlerinin sona erip eğitimin eskisi gibi yüz yüze hale getirilmesi sonucu üniversitelerinin olduğu kente gelmesiyle 2 sene biriken bir talep kentlerin mevcut imkânları aracılığıyla karşılanmaya çalışılmıştır. Ayrıca, 2021 yılında üniversiteye giriş için barajın 140'a düşürülmesi yükseköğretimdeki öğrenci sayısını önceki yıllara göre gözle görülür bir şekilde artırmış ve bu durum barınma sorunu ile karşı karşıya kalan kesime yenilerini eklemiştir. Aşağıda yalnızca devlet üniversitelerinin lisans programlarında öğrenim görmekte olan öğrencilere yönelik veriler yer almaktadır. Bu sayılara hem özel üniversitede okuyanlar hem de lisansüstü eğitim görenler eklenirse barınma ihtiyacı ortaya çıkan öğrenci sayısının çok daha fazla olduğu sonucuna ulaşılabacaktır.

Tablo 1. Devlet Üniversitelerinde Eğitim Alan Öğrenci Sayıları

2017-2018		2018-2019		2019-2020		2020-2021	
Yeni kayıt	Toplam	Yeni kayıt	Toplam	Yeni kayıt	Toplam	Yeni kayıt	Toplam
669.367	4.241.841	702.454	4.420.699	705.409	4.538.926	816.747	4.676.657

Kaynak: Yükseköğretim Bilgi Yönetim Sistemi, <https://istatistik.yok.gov.tr>

Yukarıda üniversite öğrencilerine ait sayılar ile aşağıda belirtilen yurt verileri bir arada ele alındığında önemli bir sorun ortaya çıkmaktadır. Her ne kadar öğrencilerin bir kısmı ailesinin bulunduğu kentte üniversite okuduğu için ayrı bir yerde barınma ihtiyacı ortaya çıkmıyorsa da bu kesimin varlığı devlet yurtlarına duyulan ihtiyacın önemini kaybetmesine neden olmamaktadır. Örneğin, İstanbul üniversitelerinde okuyan öğrenci örnekleminde yola çıkan bir çalışmada devlet üniversitelerinde okuyan öğrencilerin %45,4'ünün ailesinin yanında kaldığı sonucuna ulaşılmıştır⁶⁷. Bu durumda kalan %54,6'lık kesim için barınma ihtiyacının aile evi dışında karşılanması gerekmektedir. ÖSYM verilerinden derlediği çalışmasında

⁶⁷ Mehmet Karakuyu ve Selin Güzelgöl Yöndem, "Türkiye'de Üniversite Öğrencilerinin Sosyokültürel Özelliklerinin Tespiti ve Analizi: İstanbul Örneği", *Marmara Coğrafya Dergisi* 27 (2013): 178.

Eşidir Türkiye genelinde üniversiteye il dışından yerleşen öğrencilerin oranını 2015 yılı için %62,2 olarak hesaplamıştır⁶⁸. Yeni yerleşenlerin sayısına önceki senelerde okumak için üniversiteye başlayan öğrenciler de eklenirse barınma ihtiyacı duyan kesimin genişliği anlaşılacaktır. Bu kategorideki öğrenciler arasında özellikle dar gelirliler için ilk tercih genellikle devlet yurtları olmakta ve bu nedenle kamu kesiminin barınma konusunda esas aktör olması gerektiği gerçeği ortaya çıkmaktadır.

Tablo 2. Yüksek Öğrenim Kredi ve Yurtlar Kurumuna Bağlı Yurtlar ve Kapasiteleri

2017-2018		2018-2019		2019-2020		2020-2021	
Yurt sayısı	Kapasite	Yurt sayısı	Kapasite	Yurt sayısı	Kapasite	Yurt sayısı	Kapasite
790	668.017	777	674.672	793	703.175	773	695.834

Kaynak: Millî Eğitim İstatistikleri Örgün Eğitim 2020-2021

Devlet yurdu sayılarında, kapasitelerinde ve niteliklerinde karşılaşılan eksiklikler öğrencileri barınma konusunda alternatif arayışına itmektedir. Pandemi sürecinde talep görmeyen özel yurt ve apartları işletenler ve öğrenci evi sahipleri için yüz yüze eğitim bir fırsat kapısı olmuş, özel yurtlar için fiyatlar 10 aylık peşin belirlenip sözleşme yapılırken ev kiralari da ciddi şekilde artış göstermiştir. Alternatiflerin pahalı hale gelmesi öğrenciler ve aileleri tarafından ekonomik olumsuzluklar yaratmıştır. Yaşanan sorunlara kalıcı politika geliştirilmesine yönelik çabanın eksikliği ve yukarıdan aşağıya politika yapım süreçlerinin yetersizliği, çözümün katılımcı bir şekilde üretilmesi için taleplerin önünü açmıştır. Bu talepler özellikle alt gelir grubundan öğrencilerce barınamama sorunu olarak deneyimlenen krize çözüm üretmek adına farklı kentlerde ve aşağıdan gündeme gelmiştir.

'Barınmıyoruz' ve 'Yurtsuzlar' olmak üzere 2 farklı oluşum altında bir araya gelen öğrenciler ve onlara destek veren sivil toplum nitelikli, erişilebilir ve güvenli yurtların sayısının artırılması, kiralara tavan fiyat getirilmesi ve öğrencilere kira yardımının yapılması gibi taleplerle yola çıkmıştır. Seslerini duyurabilmek adına parklarda yatmayı bir eylem tarzı olarak benimseyen öğrenciler buralarda sabahlayarak ve onlara destek verenler de parklarda yerlerini alarak sorunun görünür hale

⁶⁸ Yusuf Eşidir, *Yükseköğretimde Barınma Politikalarının Değerlendirilmesi ve Türkiye İçin Öneriler*. Kalkınma Bakanlığı Yayın No: 2976 (Ankara: Sosyal Sektörler ve Koordinasyon Genel Müdürlüğü, 2017), 44.

gelmesine zemin hazırlamıştır. Ancak kısa zamanda öğrencilerin parkta nöbet tutarak gerçekleştirdikleri eylemler yasaklanmıştır. Öğrenciler ayrıca forumlar düzenleyerek ve üniversite grupları ile dayanışma ağları oluşturarak barınma sorununun çözümü için adım atmıştır⁶⁹. Bu süre zarfında sosyal medyayı aktif şekilde kullanan oluşumlar Manuel Castells'in ağ toplumu kavramını çağrıştıracak şekilde destek almış ve yayılmıştır. Oluşumlar ihbar hattı üzerinden ya da formlar aracılığı ile yerelde yaşanan sorunların daha üst ölçekte dile getirilebilmesinin önünü açmaya çalışmıştır. Eleştirel coğrafyacılarca ölçek sıçraması olarak adlandırılan yöntemi benimseyen öğrenciler daha üst ölçekten aktörlerin sürece dâhil olarak politika üretmesini amaçlamıştır. Bazı siyasi partilerce de desteklenen öğrenciler sorunlarının, özellikle bütçe görüşmeleri sırasında, mecliste görünür hale gelmesi için Ankara'ya gitmeyi denemiş ancak kent girişinde durdurulmuştur. Ayrıca kimi haber kaynaklarından öğrenildiğine göre bu girişimlere destek veren öğrenciler yurtlarından atılmış ve bursları kesilmiştir^{70,71}. Bütün bu olup bitenlerin ana akım medyada hemen hemen hiç yer almadığı ve taleplerin göz ardı edildiği, desteğin çoğunlukla internet üzerinden yayın yapan haber siteleri ve sosyal medya sayfalarınınca verildiği görülmüştür.

Barınma hakkı üzerinden öğrenci oluşumlarının ortaya çıkmasının temel nedeni devlet yurtlarının ihtiyacı karşılayamaması ve kimi yurtlarda hizmetin niteliği bakımından sorunlar yaşanmasıdır. İhbar hattına veya sosyal medya hesaplarına gelen paylaşımlardan yurttaki kalorifer petekler yanmadığı için öğrencilerin ısınmadığı, yemeklerin yeterli ve hijyenik olmadığı ve odalardan fare çıktığı öğrenilmiştir. Bununla birlikte, KYK yurt ücretlerini zamanında ödemedikleri durumda kayıtlarının silineceğini, ihalede öngörülen süresi biten KYK yurdunu dönem sona ermeden sınav zamanında tahliye etmek durumunda kaldığını ve yurttan kalmadıkları eylül ayı için de ücret ödemelerinin istendiğini paylaşan öğrenciler de bulunmaktadır⁷². Önceki bölümde barınmanın sadece dört duvardan ibaret olmadığı ve niteliğin de barınma hizmetlerinde göz önünde bulundurulması gereken bir ölçüt

⁶⁹ Yurtsuzlar, "Barınma hakkı nöbetimizi dağıtıyoruz!", Twitter paylaşımı, 28.09.2021, https://mobile.twitter.com/yurtsuzlar_/status/1442953645687930883/photo/1.

⁷⁰ Yurtsuzlar, "Barınma hakkı nöbetimizi dağıtıyoruz!", Twitter paylaşımı, 28.09.2021, https://mobile.twitter.com/yurtsuzlar_/status/1484856524988162048/photo/1.

⁷¹ Barınmıyoruz Hareketi, "Yıldız Teknik Üniversitesi öğrencisi arkadaşımız Tarık Metin yurt koşullarını eleştirdiği için kaldığı Fatih Sultan Mehmet KYK Yurdu'ndan atıldı.", Twitter paylaşımı, 21.01.2022, <https://twitter.com/barınamayanlar/status/1484564467769827330?cxt=HHwWhICzuZLhnZopAAAA>

⁷² Barınmıyoruz Hareketi, <https://twitter.com/barınamayanlar>.

olduğu vurgusu göz önünde bulundurulacak olursa öğrencilerin en temel hak olan barınma konusunda yaşadığı sorunları dile getirmesi doğaldır.

Üniversite öğrencileri devlet yurtlarının yanında özel yurt ve apartlarda ya da öğrenci evlerinde kalarak da eğitim sürecini tamamlayabilmektedir. Ancak özel sektöre dayalı bu imkânlar ancak ekonomik açıdan karşılanabilir olduğunda öğrenciler için bir alternatif haline gelebilmektedir. Üniversite öğrencilerinin kiralara yüksek olduğuna dair söylemleri pandemi döneminde katlanarak artmıştır. Hâlihazırda öğrenci evi olarak adlandırılabilir eski hatta güneş görmeyen evlerin fiyatlarında bile yaşanan artış onların kendi başlarına ev tutamayıp evleri birden fazla kişi ile paylaşmak durumunda kalmasına neden olmuştur. Bu dönemde konut sektörünün sektöre uğraması sonucunda öğrenciye yönelik kiralık ev arzında da sıkıntı yaşanmıştır. Mevcut çalışmanın yazarı bir emlak ofisinde kiralık ev soran öğrencilere “ev yok” cevabına tanık olmuş ve emlak ofisinden daha önce gelen öğrencilerin de aynı şekilde ev bulmada sıkıntı çektiğine dair bilgi almıştır. Derse girdiği ilk hafta öğrencilerle yaptığı sohbet sırasında kimi öğrencilerin yüz yüze eğitim için kente gelemeyecek durumda olmadığını diğer öğrencilerden öğrenmiştir. Kiralık konut arzında yaşanan sorun kiralara da artışını beraberinde getirmiştir. Aşağıda üç büyükşehir için paylaşılan kira artış trendi grafiğini diğer kentler için de geçerli olduğunu belirtmek gerekmektedir. Özel yurt ve apartların fiyatları da sağladıkları imkanlara göre değişiklik göstermekle birlikte fiyatların özel öğrenci yurtlarında 2.500 TL, vakıf özellikli yurtlar için 1.500 TL, rezidans yurtları için 3.000 TL ve apartlarda ise 1.800 TL’ye kadar çıkabildiği görülmektedir⁷³. Ailelerin geçinmekte ve en temel ihtiyaçlarını karşılamakta güçlük çektiği durumda çocuklarına gönderebileceği harçlıkların en fazla ne kadar olabileceğini kestirebilmek güç değildir. Ailelerin öğrencilere gönderdiği para azalırken onların yeme-içme ya da ulaşım gibi gündelik ihtiyaçlarını karşılaması, sosyalleşmesi ve kişisel gelişimlerini sağlayabilmesi eskiye oranla daha pahalı hale geldiği de gerçektir. Üniversite okuyan bir bireyin eğitim hayatını sürdürmesinin yanında entelektüel birikimini artıracak imkânlardan da faydalanması çok önemlidir. Barınma için ödediği paradan artı kalanın ne kadar olduğu ve bu paranın ne kadarını sosyo-kültürel amaçlara ayırabildiği dikkat çekilmesi gereken bir konudur.

⁷³ Bölge Gündem, “2021-2022 kız ve erkek özel öğrenci yurt fiyatları ne kadar?”, 08.09.2021, <https://www.bolgegundem.com/2021-2022-kiz-ve-erkek-ozel-ogrenci-yurt-fiyatlari-ne-kadar-3015545h.htm>.

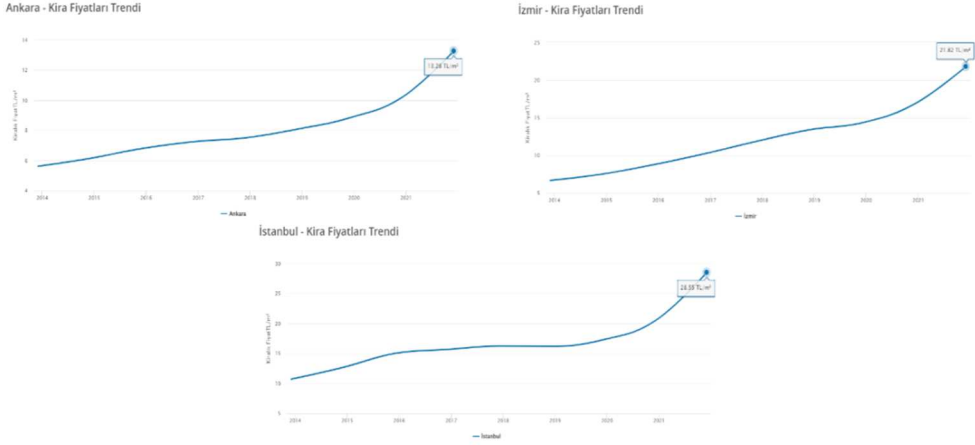

Grafik 1. Üç Büyükşehirde Kira Artış Trendi

Kaynak: Zingat.com

Öğrencilerin kendi içlerinde başvurdukları yöntemlerin yanında diğer bazı aktörlerin de barınma konusunda çözümler üretmeye çalıştığı görülmektedir. Kimi Ankara, Antalya ve Bursa gibi kentlerde yerel yönetimler yurt veya tesis kiralararak buraları geçici kullanıma tahsis etmiş ve böylece öğrencilere kalacak yer konusunda destek olmaya çalışmıştır^{74,75,76}. Valilikler de bu süre zarfında öğrencilerin yurt ve misafirhanelere dönüştürülen binalarda kalmasını sağlamış ve böylece kısa vadeli çözümlerle krizin etkilerini bir süre bastırmaya çalışmıştır⁷⁷. Bununla birlikte uygun fiyatlı kalacak yer bulamayan öğrencilere kiralarını ödeyebilmeleri için sivil toplum örgütlerinden ve gönüllülerden para desteği sağlandığı görülmüş, kalacak yer bulduğu halde eşya bulmakta zorluk yaşayanlara kullanmadıklarını vererek yardım etmeye çalışanlar olmuştur.

⁷⁴ Cumhuriyet, “Mansur Yavaş, üniversite öğrencilerinin yurt krizini çözüme kavuşturdu”, 23.09.2021, <https://www.cumhuriyet.com.tr/turkiye/mansur-yavas-universite-ogrencileri-icin-harekete-gecti-1871253>.

⁷⁵ Antalya Büyükşehir Belediyesi, “Üniversite Öğrencileri Sıcak Yuvalarına Kavuştu”, 13.01.2022, <https://www.antalya.bel.tr/Haberler/HaberDetay/4009/universite-ogrencileri-sicak-yuvalarina-kavustu>.

⁷⁶ Gazete Duvar, “Ahbap'tan barınamayan 500 öğrenciye 6'şar bin TL yardım”, 25.09.2021, <https://www.gazeteduvar.com.tr/ahbaptan-barinamayan-500-ogrenciye-6sar-bin-tl-yardim-haber-1536249>.

⁷⁷ BBCNews, “'Barınmıyoruz' diyen üniversite öğrencileri anlatıyor: Memleketlerimize geri dönmek zorunda kalabiliriz”, 23.09.2021, <https://www.bbc.com/turkce/haberler-turkiye-58669202>.

Öğrencilerin karşı karşıya kaldığı sorunların asıl nedeni toplumun diğer pek çok kesimini de olumsuz etkileyen aynı sebeptir: Kapitalist sistem yalnızca karlı alanlarla yatırım yapmakta ve devlet müdahalesini sistemin düzenli işleyişine müdahale olarak görmektedir. Devlet yurtlarının sayısı ve kapasite bakımından artması sistemin mantığına aykırı çalışmakta ve öğrenciler açısından bir alternatif olan kiralık konut üretiminin özel sektörün elinde kalması istenmektedir. Ne var ki pandemi, gündelik kentsel yaşamın daha pahalı hale gelmesi nedeniyle konuta yatırım yapanların kiralari da yüksek tutması ile sonuçlanmıştır. Bu durum kullanım değeri yerine değişim değerinin önem taşıdığı bu dönemde konutun bir sermaye birikim aracı haline gelmiş olmasından kaynaklanmaktadır. Tam da bu nedenle barınma sorunu yalnızca üniversite öğrencilerince değil alt gelir grubu haneler tarafından da yaşanan sistemsel bir sorun olmaktadır. Bu gerçekten yola çıkan öğrenci oluşumları mücadele tabanını genişletmek için daha geniş bir kitleyi bir araya getirerek meslek odaları, sendikalar, hukukçular, akademiden isimlerin de katılımı ile kiralık konut krizini tartışmaya açmışlardır⁷⁸.

Kentsel dirençlilik kentsel krizlere aşağıdan yukarıya katılımcı bir yaklaşımla çözüm arama süreçlerinin önemini vurguladığına göre barınma sorunu yaşayanlarca dile getirilen taleplerin idarede karşılık bulabilmesi ve çözümden sorumlu idarelerin politikalarını bu doğrultuda şekillendirmesi önemlidir. Sorunlar görmezden gelinerek değil tersine üzerine gidilerek çözüme kavuşturulabilmektedir. Barınma gibi önemli bir sorun elbette kısa vadede sonuca ulaştırılabilecek bir durum değildir. Zaten kentsel dirençlilik de ulaşılabilecek bir hedef olmaktan öte aktörlerin kararları ve uygulamaları ile şekillenen bir öğrenme sürecidir. Bu noktada aktörlerin üzerinde anlaşmaya varacağı belirli hedefler ve bu hedefler doğrultusunda başvurulacak yöntemler belirlenmelidir. Her ne kadar mevcut çalışmada barınma sorunu öğrencilerle ilişkilendirilip incelenmeye çalışılmış olsa da aslında sorun yalnızca bu kesim tarafından deneyimlenmemekte, konut toplumun alt ve orta gelir grubu açısından da hak temelli arayışlara konu olması gereken bir talep olarak karşımıza çıkmaktadır. Ancak mesele sadece öğrencilere ait gibi algılanınca toplumdaki karşılığı da eksik kalmakta ve sorunun kentte yaşayanlarca ne kadar derinden hissedildiği politika yapıcılar tarafından göz ardı edilmektedir.

⁷⁸ Sendika.org, “Kıracılar İstanbul’da barınma hakkı için harekete geçiyor”, 22.10.2021, <https://sendika.org/2021/10/kiracilar-istanbulda-barinma-hakki-icin-harekete-geciyor-634793/>



Krizin mekânı olan kentler aynı zamanda kentsel dirençlilik sayesinde krizin etkilerinin ortadan kaldırılması ya da azaltılması için verilen çabaların da mekânıdır. 'Yurtsuzlar' ve 'Barınamıyoruz' gibi oluşumlar dirençlilik konusunda donanımlı olmayan kesimlerin bilinçli dönüşüm yaratma çabasının bir örneği olarak karşımıza çıkmaktadır. Bu örnekte dönüşümün kamusal mekân olan parklarda başlatılması sorunun görünürlüğünü artırmış ve toplumun kimi kesimlerini etkilemiştir. Bununla birlikte anayasa ile güvence altına alınmış bir hak konusundaki mücadelede konunun üzerine en çok eğilmesi gereken merkezi yönetim yurt sayısının yeterli ve kent merkezindeki kiraların uygun olduğunu söyleyerek barınma sorununu da içine alan bir kentsel krizin varlığını yok saymaktadır. Parklarda yatanlara ve onlara sosyal medya üzerinden destek verenlere soruşturma açarak sorunun dile getirilmesini engellemekte ve talepte bulunan ya da onlara destek verenleri kriminalize etmektedir. Bu durum kentleri dirençli hale getirme çabalarının, en azından barınma hususunda, sonuçsuz kalmasına neden olacaktır. Hâlbuki konunun paydaşları ile aynı masaya oturularak taleplerin dinlenmesi ve önceliklerin belirlenerek sorunun çözümü için adım atılması kentlerin içinde bulunduğu krizin etkilerini de yavaşlatacak ve kırılan kesimleri için kentsel yaşamın anlamını yeniden tanımlayacaktır.

SONUÇ

Covid-19 pandemisi ile kentsel alanda yaşanan çeşitli sorunlara barınma da eklenmiş ve bu özellikle üniversite öğrencileri için çözüm bekleyen bir konu haline gelmiştir. Güvenli, erişilebilir ve nitelikli barınma imkânlarından yoksun olmak bazı öğrencilerin eğitimlerine ara vermelerine neden olmuştur. Bunun yanında pandemi, kentsel politikaların yeniden düşünülmesi için de bir zemin yaratmıştır. Bu zeminde nasıl hareket edileceği ise aktörlerin tavır ve tutumları ile yakından bağlantılıdır.

Dirençli kentlerin zemini ve kentsel krizin çözümü farklı kesimlerin farkındalığı, bir aradalığı ve işbirliğinden geçmektedir. Yaşanan bir sorunun halinin altına süpürülerek yokmuş gibi davranılması o sorunu ortadan kaldırmamakta aksine sorunun büyüyerek daha derin açmazlara girmesine neden olmaktadır. Belediyeler ve sivil toplum örgütlerinin çabaları ise sorunu çözmekte yetersiz kalmaktadır. İş birliği ile çözülmesi mümkün olan bu sorun merkezi yönetimin sorumluluğunda

olduğu için çözüm için harekete geçmesi gereken de orasıdır. Bu durumda, öğrencilerin en temel hakları olan barınma meselesini politikleştirerek gündeme getirmeleri ve politika üretilmesi için talepte bulunması eleştirilmemeli ve engellenmemelidir. Kentlerin dirençli olması, eğitim ve gençlik politikalarının talepler doğrultusunda şekillenmesine bağlıdır.

Konutun barınma aracı olmanın ötesine geçerek ev sahipleri tarafından bir yatırım yöntemi haline gelmesi devam ettiği müddetçe ki kapitalist sistem var olduğu müddetçe bu böyle olacağı benzetmektedir, bu durumda sistem içinde kamu kesiminin gerekli desteği sağlaması önem taşımaktadır. Devlet yurtlarının konforlu hale getirilmesi özellikle yemekhane ve yatakhanelerin, tuvalet ve banyolarının temiz olması, internet kotasının az olmaması, gibi taleplerin karşılanması zor değildir. Yurtların ıssız ve karanlık yerler yerine mümkün olduğunca üniversitelere ve kent merkezlerine yakın olması öğrencilere zaman ve maliyet açısından avantaj sağlarken kamunun sosyal amaçlı kiralık konut üretimi sektörünün alt gelir gruplarının ve üniversite öğrencileri gibi kesimlerin lehine dengelenip düzenlenmesine öncülük edecektir. Kentlerdeki temel meseleler ve bunların çözümü için dirençlilik politikalarının geliştirilmesi mümkündür. Ancak bu yerel ve merkezi yönetimlerin sorunu talep edenlerle aynı pencereden okuyup değerlendirmesi ve politikaları bu şekilde üretmesine bağlıdır.

KAYNAKÇA

- [1] Adger, W. Neil, Terry P. Hughes, Carl Folke, Stephen R. Carpenter ve Johan Rockström. "Social-Ecological Resilience to Coastal Disasters". *Science* 309, (2005): 1036-1039.
- [2] Beilin, Ruth ve Cathy Wilkinson. "Introduction: Governing for Urban Resilience". *Urban Studies* 52, no. 7 (2015): 1205-1217.
- [3] Caputo, Silvio, Maria Caserio, Richard Coles, Ljubomir Jankovic ve Mark R. Gate-rell. "Urban Resilience: Two Diverging Interpretations". *Journal of Urbanism: International Research on Placemaking and Urban Sustainability* 8, no. 3 (2015): 222-240.
- [4] Chelleri, Lorenzo. "From The «Resilient City» to Urban Resilience. A Review Essay on Understanding and Integrating The Resilience Perspective for Urban Systems". *Documents d'Anàlisi Geogràfica* 58, no. 2 (2012): 287-306.

- [5] Chelleri, Lorenzo ve Marta Olazabal. “Findings and Final Remarks”. *Multidisciplinary Perspectives on Urban Resilience Workshop Report* içinde. Lorenzo Chelleri and Marta Olazabal tarafından yayına hazırlanmıştır, 67-75. Bilbao: BC3, Basque Centre for Climate Change, 2012.
- [6] Cote, Muriel ve Andrea J. Nightingale. “Resilience Thinking Meets Social Theory: Situating Social Change in Socio-ecological Systems (SES) Research”. *Progress in Human Geography* 36, no. 4 (2012): 475-489.
- [7] Editorial. “Urban Resilience Implementation: A Policy Challenge and Research Agenda for the 21st Century”. *J Contingencies and Crisis Management* 26 (2018): 403- 410.
- [8] Eraydın, Ayda. “Resilience Thinking” for Planning”. *Resilience Thinking in Urban Planning* içinde. Ayda Eraydın ve Tuna Taşan-Kök tarafından yayına hazırlanmıştır, 17-38. Springer Science+Business Media Dordrecht, 2013.
- [9] Eşidir, Yusuf. *Yükseköğretimde Barınma Politikalarının Değerlendirilmesi ve Türkiye İçin Öneriler*. Kalkınma Bakanlığı Yayın No: 2976. Sosyal Sektörler ve Koordinasyon Genel Müdürlüğü: Ankara, 2017.
- [10] Florida, Richard L. *The New Urban Crisis: How Our Cities are Increasing Inequality, Deepening Segregation, and Failing The Middle Class-and What We Can Do About It*. New York: Basic Books, 2017.
- [11] Gillard, Ross, Abhijit Datey, Andrew Sudmant, Lucy Oates ve Andy Gouldson. *Resilient and Affordable Housing for All: Lessons on House Building From Kochi and Trivandrum, India*, (2018), https://newclimateconomy.report/workingpapers/wp-content/uploads/sites/5/2018/09/CUT18_Leeds_Housing_Final-1.pdf.
- [12] Goldstein, Bruce Evan, Anne Taufen Wessells, Raul Lejano ve William Butler. “Narrating Resilience: Transforming Urban Systems Through Collaborative Storytelling”, *Urban Studies* 52, no. 7 (2015): 1285-1303.
- [13] Gonzalez, Sara, Stijn Oosterlynck. “Crisis and Resilience in A Finance-led City: Effects of The Global Financial Crisis in Leeds”. *Urban Studies, Special Issue: Explaining Local Governance ‘Transformation’ Through Neoliberalism* (2014): 1-16.
- [14] Higuera, Andres Garcia, Sorina Silvia Ionescu, Nera Kuljanic, Henrique André Morgado Simões, Eric Pichon, Jaan Soone, Yann-Sven Rittelmeyer, Eckhard Werner Binder, Ionel Zamfir. *Cities in A Globalised World: Exploring Trends and The Effect on Urban Resilience*. Brussels: European Union, 2021.
- [15] Holling, Crawford Stanley. “Resilience and Stability of Ecological Systems”. *Annual Review of Ecology and Systematics* 4 (1973): 1-23.
- [16] Jones, Paul. “Housing Resilience and the Informal City”. *Journal of Regional and City Planning* 28, no. 2 (2017): 129-139.

- [17] Karakuyu, Mehmet ve Selin Güzelgül Yöndem. “Türkiye’de Üniversite Öğrencilerinin Sosyokültürel Özelliklerinin Tespiti ve Analizi: İstanbul Örneği”. *Marmara Coğrafya Dergisi* 27 (2013): 172-192.
- [18] McFarlane, Colin. “Rethinking Informality: Politics, Crisis, and the City, Planning”, *Theory & Practice* 13, no. 1 (2012): 89-108.
- [19] Meerow, Sara ve Joshua P Newell. “Urban Resilience for Whom, What, When, Where, and Why?”. *Urban Geography* 40, no. 3 (2016): 309-329.
- [20] Meerow, Sara, Joshua P. Newell ve Melissa Stults. “Defining Urban Resilience: A Review”, *Landscape and Urban Planning* 147 (2016): 38-49.
- [21] Mehmood, Abid. “Of Resilient Places: Planning for Urban Resilience”. *European Planning Studies* 24, no. 2 (2016): 407-419.
- [22] Ostadtaghizadeh, Abbas, Ali Ardalani, Douglas Paton, Hossain Jabbari ve Hamid Reza Khanke. “Community Disaster Resilience: a Systematic Review on Assessment Models and Tools”. *PLoS Currents* 7 (2015): 1-16, https://www.researchgate.net/publication/275236095_Community_Disaster_Resilience_a_Systematic_Review_on_Assessment_Models_and_Tools.
- [23] Piquard, Brigitte, Annette Grindsted. “Cities and Crises”. *Cities and Crises* içinde. Dennis Day, Annette Grindsted, Brigitte Piquard ve David Zammit tarafından yayına hazırlanmıştır, 13-21. Bilbao: University of Deusto, 2009.
- [24] Pharoah, Robyn. *Strengthening Urban Resilience in African Cities: Understanding and Addressing Urban Risk*. Johannesburg: ActionAid, 2016.
- [25] Prezelj, Iztok. “Spatial Dimensions of Crisis Management”. *Cities and Crises* içinde. Dennis Day, Annette Grindsted, Brigitte Piquard ve David Zammit tarafından yayına hazırlanmıştır, 25-45. Bilbao: University of Deusto, 2009.
- [26] Princova, Kveta. “The City as a Refuge”. *Cities and Crises* içinde. Dennis Day, Annette Grindsted, Brigitte Piquard ve David Zammit tarafından yayına hazırlanmıştır, 47-62. Bilbao: University of Deusto, 2009.
- [27] Ribeiro, Paulo Jorge Gomes, Luis Gonçaves. “Urban Resilience: A Conceptual Framework”. *Sustainable Cities and Society* 50 (2019): 1-11.
- [28] Romero-Lankao, Patricia ve Daniel M. Gnatz. “Exploring Urban Transformations in Latin America”, *Current Opinion in Environmental Sustainability* 5 (2013): 358- 367.
- [29] Rossi, Ugo. “The Populist Eruption and The Urban Question”, *Urban Geography* 39, no. 9 (2018): 1425-1430.
- [30] Stavrides, Stavros. “Emerging Common Spaces as A Challenge to The City of Crisis”. *City: Analysis of Urban Trends, Culture, Theory, Policy, Action* 18, no. 4-5 (2014): 546-550.



- [31] Taşan-Kok, Tuna, Dominic Stead. “Analysing the Socio-Spatial Vulnerability to Drivers of Globalisation in Lisbon, Oporto, Istanbul, Stockholm and Rotterdam”. *Resilience Thinking in Urban Planning* içinde. Ayda Eraydın ve Tuna Taşan-Kök tarafından yayına hazırlanmıştır, 71-91. Springer Science+ Business Media Dordrecht, 2013.
- [32] Therrien, Marie-Christine, Georges A. Tanguay, Iseut Beaugregard-Guérin. “Fundamental Determinants of Urban Resilience: A Search for Indicators Applied to Public Health Crisis”, *Resilience* 3, no. 1 (2015): 18-39.
- [33] Uddin, Md. Shahab, Jayant Kumar Routray, Pennung Warnitchai. “Systems Thinking Approach for Resilient Critical Infrastructures in Urban Disaster Management and Sustainable Development”. *Resilient Structures and Infrastructure* içinde. Ehsan Noroozinejad Farsangi, Izuru Takewaki, Tony Y. Yang, Abdolhassan Astaneh-Asl, Paolo Gardoni tarafından yayına hazırlanmıştır, 379-415. Singapore: Springer, 2019.
- [34] UN HABITAT. *The Right to Adequate Housing*. Geneva: United Nations, 2009.
- [35] UN HABITAT. *City Resilience Profiling Tool Guide*. Geneva: United Nations, tarih belirtilmemiş.
- [36] Vale, Lawrence J. “The Politics of Resilient Cities: Whose Resilience and Whose City?”. *Building Research & Information* 42, no. 2 (2014): 191-201.
- [37] Wang, Chi-hsiang, Jane M. Blackmore. “Resilience Concepts for Water Resource Systems”. *Journal of Water Resources Planning and Management* 135 (2009): 528-536.
- [38] Watt, Paul, Anna Minton. “London's Housing Crisis and Its Activisms”, *City* 20, no. 2 (2016): 204-221.
- [39] Weaver, Timoty. “Urban Crisis: The Genealogy of a Concept”, *Urban Studies* 54, no. 9 (2017): 2039-2055.
- [40] Wetzstein, Steffen. “Comparative Housing, Urban Crisis and Political Economy: An Ethnographically Based ‘Long View’ from Auckland, Singapore and Berlin”, *Housing Studies* 34, no. 2 (2019): 272-297.
- [41] Williams, Gwyndaf, Stuart Batho, Lynne Russell. “Responding to Urban Crisis: The Emergency Planning Response to The Bombin of Manchester City Centre”. *Cities* 17, no. 4 (2000): 293-304.
- [42] Zaidi, R Zehra, Mark Pelling. “Institutionally Configured Risk: Assessing Urban Resilience and Disaster Risk Reduction to Heat Wave Risk in London”, *Urban Studies* 52, no. 7 (2015): 1218-1233.
- [43] Zhang, Xiaoling, Huan Li. “Urban Resilience and Urban Sustainability: What We Know and What Do Not Know? *Cities* 72 (2018): 141-148.

PANDEMİ SÜRECİNİN TOPLUMSAL DEĞERLER BAĞLAMINDA DEĞERLENDİRİLMESİ

Sinem Sönmez*

GİRİŞ

1918 yılında yaşanan Büyük Grip vakasındandır dünyanın bildiği en ciddi sağlık krizi Covid 19 pandemisi olarak görülmektedir. Tüm dünyayı etkisi altına alan pandemi süreci genel olarak toplumları sosyal, ekonomik, mali, siyasi, eğitim ve sağlık alanlarında olmak üzere ve eşanlı bir şekilde etkilemiştir. Bu nedenle hükümetlerin de desteği ile kurum ve kuruluşlar tarafından pandemiyi sona erdirmek amacıyla bir çözüm bulma yarışına gidilmiştir. Hastalığa neden olan unsurları içeren patojenlerin modern şehir hayatında toplumları oldukça fazla etkilemesi ve bireylerin çoğunlukla yoğun kentsel alanlarda bunlarla yoğun bir şekilde yaşamaları hastalığın yayılımı konusunda olumsuz etkilere neden olmuştur (1). Dünya Sağlık Örgütü (WHO-DSÖ) verilerine göre 364 milyon vakanın tespit edildiği günümüzde beş milyondan fazla insan hayatını kaybetmiştir (<https://covid19.who.int>).

Gelinen süreç, dünya üzerindeki her yerde devletlerin vatandaşlarını pandeminin insan sağlığı üzerinde oluşturduğu olumsuz etkileri en aza indirmesi amacıyla birtakım önlemler almasını zorunlu kılmıştır. Bireylerin kendilerini belli bir süre toplumdan izole etmesi ve bu süreçte maske, mesafe, temizlik gibi kurallara riayet edilmesi gibi önlemleri içeren bu kurallar ile ilgili günümüzde birçok çalışma ya-

* İnönü Üniversitesi, Sosyal Bilimler Enstitüsü, sesonmez16@gmail.com

pılmıştır(1-2). Araştırmacılar inceledikleri çalışmalarda konuyu sağlık, ekonomi, psiko-sosyal boyutlarla ele almıştır. Genel olarak bu sayede hastalığın nasıl oluştuğu ve gelişimi ile çözüm önerileri geliştirilmiş; topluma farklı açılardan nasıl etki ettiği incelenmiştir. Bunun yanında uygulanan önlemlere karşı birey ve toplumların tutumları, ulusal kimlik, sahte ve yanıltıcı haberler, komplo teorileri ya da bireysel özellikler gibi durumlar incelenmiştir (1).

Bütün bunlar pandemi sürecinin devletler ayağında birtakım önlem ve uygulamaları zorunlu tutarken toplumu oluşturan birey, grup ve organizasyonların da sorumlu olduğu alanların vurgulanmasını gerekli kılmaktadır. Kurt Lewin'in Alan Kuramı'nda belirttiği gibi birey kendini kuşatan sosyal çevre ve onun unsurları ile bir bütün oluşturmaktadır (3). Bu nedenle yaşanan pandemi sürecinde bireyin davranışlarını etkileyen kendi bireysel özellikleri olduğu kadar, içinde bulunduğu toplum ve onu oluşturan değerler bütününden de söz ötmek gerekmektedir.

Mevcut bilimsel literatüre dayanılarak hazırlanan bu çalışma ile pandeminin topluma olan etkisi değerlerimiz bağlamında incelenerek birtakım sonuçlar elde edilmek istenmiştir.

1. ELE ALINAN ÇALIŞMALAR BAĞLAMINDA PANDEMİ SÜRECİNİN DEĞERLENDİRİLMESİ

Değer kavramı, toplumu oluşturan bireylerin yaşamlarında onlara yol gösterici ilke ve inanışlar bütünüdür. Bu sayede toplum ile onu oluşturan bireylerin tutum ve davranışları daha rahat anlaşılabilir. Özellikle pandemi süreci gibi olumsuz dış faktörlerin meydana gelmesi dolayısıyla bireylerin değerlerinin bu durumdan nasıl etkilendiğini inceleyen çalışmalar önem kazanmıştır (4-13).

Çeşitli ülkelerde yapılan çalışmalarda pandemi sürecinde uygulanan sosyal izolasyon ve sosyal mesafe gibi kuralların, bireylerin kendilerini daha fazla korumalarına neden olup, değişime açıklık tutumunun azalmasında etkisinin olduğu gözlenmiştir. Bu durumu açıklayan çalışmalar bunu muhafazakâr ve otoriter tutumla-

rın artışı ile açıklamıştır. Buna göre yaşanan dünyanın tehlikeli olarak algılanması dolayısıyla bireyin güvenlik algısı azaldığından kendini yönetmede birtakım zorluklar yaşanacağı belirtilmiştir (5-6-7). Böylece değerlerin izlenmesinde kültür değişkenine vurgu yapılmıştır (1).

Pandeminin sağlık yönüyle araştırılmasının yanında çok sayıda çalışma da konuyu psikolojik olarak ele almıştır. Amerika, Çin, Japonya, Polonya, İrlanda ve Yeni Zelanda'da yapılan çalışmalarda bireylerin psikolojik iyi oluş düzeylerinde bir azalış olduğu gözlenmiştir. Duygusal ve öznel olarak iki şekilde değerlendirilen kavram, bireylerin değerleri ile ilişkilendirilmiştir. Örneğin hayırseverliğe önem veren bireylerin hoşgörülü olma eğilimi olacağı öngörüldüğünden bu durumun psikolojik iyi oluş üzerinde olumlu etkisi olacağı düşünülmüştür. Bojanowski ve arkadaşlarının yürüttüğü çalışma sonuçlarına göre kendini yönetme, genel olarak kurallara uyma davranışı gösterilmesi, alçakgönüllülük ile evrenselliğe verilen değer artmıştır. Hedonizm ya da hazcılık olgusu ile subjektif ve ödonomik (eudaimonic well-being) iyi oluş halinde azalma gözlenmiştir. Ayrıca pandemi döneminin bireylerde değişime açıklığı etkilediği de bulgulanmıştır. Bu çalışma genel olarak psikolojik iyi oluş ile bireylerin sahip olduğu değerlerin pandemi gibi küresel olaylardan etkilendiğini göstermesi bakımından önemlidir (8).

Ataman ve arkadaşları hazırladıkları çalışma ile (2021) küresel salgının toplumsal etkilerini analiz etmiştir. Bu amaçla gerçekleştirdikleri araştırma sonuçlarına göre pandemi sürecinin uzaması toplumdaki varoluşçu kaygıların artmasına neden olmuştur. Bireylerde belirsizlik durumu ile baş etme sorunu gözlenmiştir. Bunun yanında topluma ve devlet ile kurumlara güven düzeyi yüksek olan bireylerde bahsedilen belirsizlikle daha fazla mücadele edilebildiği vurgulanmıştır (2).

Çelik (2021) tarafından hazırlanan çalışmada COVID-19 süreci psikolojik olarak ele alınmıştır. Buna göre pandemi sürecinin getirdiği zorunluluklar bireylerde stres, kaygı gibi unsurlara neden olarak, bireylerin psikolojik iyi oluşları üzerinde etki etmektedir. Araştırma verilerinde bu durum literatürdeki çalışmalara dayanılarak bireylerin cinsiyeti, yaşı gibi demografik özellikleri ile fiziksel bir rahatsızlıklarının olup olmaması ve daha önce COVID-19 geçiren bir yakınlarının varlığına göre değişmesi şeklinde belirtilmiştir (9).

Pandemiye iş yaşamına etkisi üzerinden ele alan çalışması ile Altun (2021), konuyu örgüt ve ekonomik koşullar bağlamında ele almıştır. Bu çalışmaya göre pandemi döneminin kısıtlayıcı koşullarında iş dünyasının faaliyetlerine devam etmesinde evden çalışmanın iş yaşam dengesi açısından örgüte bağlılığı arttırdığı sonucuna ulaşılmıştır (10).

Pandemi dolayısıyla uyulması gereken kısıtlamaların etkilediği diğer bir alan da ekonomidir. Pandeminin ekonomik sonuçları ile ilgilenen çalışmalardan olan Özkorkmaz (2021), çalışmasında, pandeminin etkisini sektörel bazda ele almış ve bu amaçla Borsa İstanbul'da işlem gören gıda ve perakende şirketlerinin finansal kayıtları incelenmiştir. Buna göre yapılan kıyaslama ve analizlerde pandeminin firmalara önemli etkileri olduğu belirtilmiştir(11). Genel olarak firmalar satış ve hizmetlerin devam etmesi açısından yeni önlemler geliştirme yoluna giderek pozisyonlarını korumaya çalışırken, geleceğe dönük hızlı bir şekilde dijitalleşmeye de geçilmiştir. Bu durum sonucu olumlu olarak beklense de süreç açısından firmaların adaptasyon ve uyum sorunları yaşamalarına neden olması açısından önemli görülmektedir.

Genel olarak pandemi süreci ve etkileri bahsedilen çalışmalardaki gibi farklı açılardan bireyleri ve bireylerden oluşan toplumları etkilemiştir. Bu durum toplumsal değerlerin de olumsuz koşullar karşısında nasıl değiştiğini göstermesi bakımından önem arz etmektedir. Buna göre çalışmanın sonunda, incelenen çalışmalar ışığında konu hakkında bir değerlendirme yapılmıştır.

SONUÇ VE DEĞERLENDİRME

Inglehart ve Baker tarafından dünya değerler anketi verileri (WVS, World Values Survey) kullanılarak hazırlanan çalışmada, 65 ülkeden toplanan verilere dayanılarak geleneksel değerleri devam ettirme ile kültürel değerlerin değişimi modernleşme ile beraber değerlendirilmiştir. Çalışmaya göre ekonomik olarak toplumların iyi durumda olması ile modernleşme gibi durumlar sanayi toplumunun yükselişini etkilemektedir. Böylece geleneksel değer sistemlerinden uzaklaşarak mutlak norm ve değerlerden daha rasyonel, hoşgörülü, güvene dayalı bir sisteme

kayılacağı belirtilmiştir. Bunun yanında bu değerlerin oluşmasında etkili olan ekonomik iyi oluş gibi durumların sürekli aynı seyirde bir ivmeye sahip olmadığından bahsedilmiş. Bu durumda değerlerde bir değişiklik olurken toplumu oluşturan kültürel değerlerin genellikle yine toplumu yansıtacağı vurgulanmıştır (12). Bu nedenle birey ve toplumların kendilerini yansıtan değer ve özelliklere sahip olması her toplum açısından oldukça önemlidir.

Dünya değerler anketi Türkiye raporuna göre (yedinci dalgası) toplumda geleceğe aktarılması istenen en önemli değerler; hoşgörü ile diğerlerine saygılı olmak (%63.3), çalışkan olmak (%62.3), sorumluluk sahibi olmak (%60.9) ve dini inanç sahibi olmak (%40.6) şeklinde sıralanmıştır (15). Bu durum toplumun normal şartlarda geleneksel yapısını devam ettirirken yenilikleri de takip etmesi gerektiği fikrinin geliştiğini göstermektedir. Nitekim geline süreçte COVID-19 pandemisi birey ve toplum olarak herkesi etkisi altına alan, başta korku ve belirsizlikle başgösteren önemli, küresel bir dönem olarak dünya tarihindeki yerini almıştır. Hazırlanan bu çalışmada ele alınan örneklerde ve günümüze kadar yapılan pandemi dönemi çalışmalarının bize gösterdiği; bireylerin bu tür olağanüstü durum ve dönemlerde daha fazla kendilerine odaklandığı ve sonuçta da sağlık, ekonomi ve güvenlik ile ilgili değer ve kaygıların ön plana çıktığıdır (1-8-13). Böyle bir durum asimetrik bilginin yaygınlaşmasına neden olacağından, birey ve toplumu, gerçeği yansıtmayan komplo ve yanlışlamalara maruz bırakabilir.

Pandemi gibi toplumları bütün olarak etkileyen olaylarda yaşanacak en büyük sorunlardan ilki güven duygusunun zamanla aşınması ve giderek azalmasıdır. Ataman ve arkadaşlarının dediği gibi güven bir sosyal sermaye (2), bu yönüyle önemli bir değerdir. Toplumu birlikte tutarak, kolektif ve bireysel adımların atılmasında destekleyici bir işlev görür. Pandemi sürecinde özellikle yaşanan belirsizlik ve sürenin uzaması bireylerdeki çeşitli sorunların önünü açtığından diğerlerine karşı güven duymayı da azaltmıştır (13-14). Bunda kitle iletişim araçlarının kullanımında özellikle internetin yoğun olarak kullanımı ve kontrol mekanizmasının yeterli görülmediği sosyal medya araçları aracılığıyla edinilen doğruluğu belli olmayan bilginin çabuk yayılımı da etkili olmuştur (14-16).

Denilebilir ki tüm bunlar toplum tarafından desteklenen davranış ve değerlerin yaygınlaşmasında engel olarak karşımıza çıkmıştır. Bu durum toplumun risk algısını da etkilemiştir. Böylece bireylerin toplumca uyulması gereken önlemlere verdiği desteği, başkalarını düşünme seviyelerini, tasarruf alışkanlıklarını ve dolaylı ya da doğrudan, kurumlardan sağlanarak edinilen bilgiye olan inancı etkilemiştir (13).

Tüm bunlar sosyo-ekonomik, psikolojik, mali açıdan tüm toplumu etkileyen önemli sonuçlar ortaya çıkarmıştır. Genel olarak bunlar; yaşanan belirsizlik dolayısıyla bireylerin fizyolojik ve psikolojik olarak sorunlar yaşamaması, sürecin ekonomiyi daraltarak özellikle küçük ve orta büyüklükteki şirketler ile kendi namına çalışan işgörenler ve diğer ekonomik aktörleri zorlayan koşullar oluşturmasıdır (13-14). Koca ve Tural (2021) çalışmasında bu gibi durumların genel olarak pandeminin insan-insan, insan-çevre ve toplum etkileşimini etkileyerek yeni bir toplumsal alan algısı oluşturduğunu belirtmiştir. Böylece 'yeni normal' olarak nitelenen yeni tasarım ve faaliyet şekilleri gündeme gelerek; gelişen teknoloji sayesinde bireyler, toplum, kurum ve kuruluşlar bağlamında bunlar uygulanmaya başlamıştır (17).

Sonuç olarak pandemi sürecinin getirdiği zorlukların üstesinden gelinmesi adına birey, toplum, kamu kurum ve kuruluşları ile özel ve sivil toplum kuruluşlarının birlikte hareket etmesi önemli görülmektedir. Böylelikle Karataş'ın da değindiği gibi neoliberal sistemden kaynaklanan rekabetçiliğin düzenlenmesi, bireyi yalnızlaştıran bir sistem yerine toplumsal değerlerimizin ön planda olduğu bir yapının desteklenmesi, paylaşımcılık ve yardımseverliğin toplumda yayılmasının sağlanması, ekolojik ve biyoçeşitliliğe destek olan bir sistemin inşasının sağlanması tüm bu sürecin etkilerinin normalize edilmesine neden olacaktır (18). Tüm bunlar toplumumuzun önceliğinde olan değerlerin devam ettirilmesi açısından önemli görülmektedir.

Genel olarak incelenen çalışma ve araştırmalar neticesinde değerler bağlamında ele alınan pandemi süreci hakkındaki genel çıkarımlar;

- Öncelikli olarak pandemi süreci de diğer önemli kriz ve buhran dönemlerinde olduğu gibi toplumu bir bütün olarak etkilemiştir.
- Pandemi sürecinde ortaya çıkan ekonomik, sosyal, politik, psikolojik sorunların tümü beraberinde bir belirsizlik algısına neden olmuştur.
- Esas olarak toplulukçu bir kültür yapısına sahip olan ülkemizde bu süreç diğer olağanüstü olaylardaki gibi ilk şokun ardından yeniden birlikte hareket edilmesine zemin hazırlamıştır. Bu amaçla yerel yönetimler ve bazı sivil toplum kuruluşlarında toplumun farklı kesimlerine ulaştırılmak üzere gerekli yardım ve destek birimleri oluşturulmuştur.
- Ekonomik olarak yaşanan daralmayı önleyici çeşitli teşvik ve tedbirler yine kamu eliyle sağlanmaya çalışılmıştır.

Bahsedilen tespitlerin ilerideki çalışmalarda gözetilmesi ve geleceğe dönük çözümlere dönüşmesi için gerekli birtakım önerileri şu şekilde sıralayabiliriz;

- Pandemi genel olarak bir fark etme süreci olarak karşımıza çıkmıştır. Toplulukçu bir kültür yapısına sahip olan toplumumuzda bireysel düşüncenin önemi ve ne zaman öne çıkması gerektiği hakkında bilgi sahibi olunmuştur. Örneğin birey olarak önce kendimizden başlayarak tüm topluma dönük davranışlar geliştirmek bunlardandır. İlerideki çalışmalarda bu konu yeniden ele alınarak bahsedilen davranış kalıpları incelenebilir.
- Pandemi birçok sağlık sorunu meydana gelmiş, bunlar fizyolojik olduğu gibi psikolojik olarak da karşımıza çıkmıştır. Bu konuyla ilgili incelenen çalışmalar çoğunlukla bunların meydana gelmesi ile ilgilenmiş ve süreç sağlık ile ilgili olduğundan bununla ilgili kurumlar gözetilmiştir. İlerideki çalışmalar için önerimiz bu sürecin neden olduğu sağlık sorunlarının daha farklı kurumlar üzerinden ve sonuçları bağlamında ele alınmasıdır. Bu sayede sektörel olarak da birtakım sonuçlar elde edilebilir.
- Pandemi sürecinde oldukça önemli ekonomik sorunlar da gözlenmiştir. Bunlar iş ve iş gücü kayıpları, yön değiştiren talep ve ihtiyaçlardan ötürü yaşanan kayıplar şeklinde olmuştur. Bu süreçte iş dünyasında olumlu kar-



şılanabilecek gelişmeler olmasına rağmen bu tüm yapıyı harekete geçirmeye yetmemektedir. İleride bu konuda hazırlanacak çalışmalarda bu konu ile ilgilenilmesi önem arz etmektedir. Özellikle toplumsal değer olarak düşünüldüğünde "ticari ahlak" kavramı ile "ticari usul" üzerinde durulması hem bu sürecin anlaşılması hem de genel ekonomik gelişmeler açısından önemli görülmektedir.

- Pandemi sürecinin en gözle görünür sonuçlarından biri de sosyolojik olanlardır. Çünkü toplumu ilgilendiren bileşenler ile toplumun davranış ve özellikleri tümüyle bu alanı tanımlamaktadır. Kuşkusuz bu konunun daha iyi anlaşılmasında araştırmacılara büyük sorumluluklar düşmektedir. Bu haliyle birey ve toplumu açıklamakta kullanılan davranış ve özelliklerin, genel olarak değerlerin, anlaşılması bu sayede mümkün olabilmektedir. Bu sayede güçlü bireyler ve gelişmiş bir toplum yapısının oluşması mümkündür.

KAYNAKLAR

- [1] Bonetto E, Dezechache G, Nugier A, Inigo M, Mathias J-D, Huet S, et al. (2021) Basic human values during the COVID-19 outbreak, perceived threat and their relationships with compliance with movement restrictions and social distancing. PLoS ONE 16(6): e0253430. <https://doi.org/10.1371/journal.pone.0253430>
- [2] Ataman, Kemal, et al. «COVID-19 Küresel Salgınının Toplumsal Etkileri.» *Türk Hijyen ve Deneysel Biyoloji Dergisi* 78, no. 3 (2021): 235-248.
- [3] Lewin, Kurt. *Resolving Social Conflict & Field Theory in Social Science*. Washington, DC: 4th Ed. American Psychological Association. (2004).
- [4] Schwartz S. H., Sortheix F. (2018). Values and subjective well-being. In Diener E., Oishi S., & Tay L. (Eds.), *Handbook of well-being* (pp. 1-25). Routledge.
- [5] Duckitt J., & Fisher K. (2003). The impact of social threat on worldview and ideological attitudes. *Political Psychology*, 24, 199-222.
- [6] Sortheix F. M., Parker P. D., Lechner C. M., & Schwartz S. H. (2019). Changes in young Europeans' values during the global financial crisis. *Social Psychological and Personality Science*, 10, 15-25.

- [7] Danioni F., Coen S., Rosnati R., & Barni D. (2020). The relationship between direct and indirect measures of values: Is social desirability a significant moderator?. *European Review of Applied Psychology*, 70, 100524.
- [8] Bojanowska A, Kaczmarek ŁD, Koscielniak M, Urbańska B (2021) Changes in values and well-being amidst the COVID-19 pandemic in Poland. *PLoS ONE* 16(9): e0255491. <https://doi.org/10.1371/journal.pone.0255491>
- [9] Çelik, Gülnur. «COVID-19 Pandemi Sürecinin Yüksek Lisans Öğrencilerinden Oluşan Bir Örnek Üzerindeki Psikolojik Etkilerinin İncelenmesi.» İstanbul: İbn Haldun Üniversitesi Lisansüstü Eğitim Enstitüsü Yüksek Lisans Tezi, 2021.
- [10] Altun, Mesut. «COVID-19 Sürecinde Uzaktan Çalışma, İş-Yaşam Dengesi ve Örgüte Bağlılık Arasındaki İlişki: Medya Sektörü Örneği.» İstanbul: İbn Haldun Üniversitesi Lisansüstü Eğitim Enstitüsü Yüksek Lisans Tezi, 2021.
- [11] Özkorkmaz, Emrah. «COVID 19 Pandemi Öncesi ve Sonrası için Gıda ve Perakende Sektörü Firmalarının Finansal Performanslarının Karşılaştırılması Borsa İstanbul'da Bir Uygulama.» Aydın: Aydın Adnan Menderes Üniversitesi Sosyal Bilimler Enstitüsü Yüksek Lisans Tezi, 2021.
- [12] Inglehart, Ronald, ve Wayne E. Baker. «Modernization, Culturel Change, and the Persistence of Traditional Values.» *American Sociological Review* 65, no.1 (2000):19-51.
- [13] T.C. Sanayi ve Teknoloji Bakanlığı, TÜBİTAK. “COVID-19 ve Toplum: Salgının Sosyal, Beşeri ve Ekonomik Etkileri, Sorunlar ve Çözümler”. (2021). https://tubitak.gov.tr/sites/default/files/20689/covid_19_ve_toplum_salginin_sosyal_beseri_ve_ekonomik_etkileri_sorunlar_ve_cozumler.pdf (Erişim Tarihi: 21.01.2022)
- [14] Nalçaoğlu, Halil. *Toplumsal Güven, Ortak Fayda Anlayışı ve Covid-19 Mücadelesi Arasındaki Etkileşim*. İnsani Gelişme Monitörü, İstanbul: İstanbul Bilgi Üniversitesi İletişim Fakültesi, (2021). https://ingev.org/dokuman/IGM_Toplumsal_Guven_ve_Salgin_Onlemleri_Algisi_2021.pdf (Erişim Tarihi: 21.01.2022)
- [15] Örmeci, Ozan. «Dünya Değerler Araştırması 7. Dalga Veri Setindeki Türkiye Bulguları.» *Uluslararası Politika Akademisi*, 2020. <http://politikaakademisi.org/2020/08/02/dunya-degerler-arastirmasi-7-veri-setindeki-turkiye-bulgulari/> (Erişim Tarihi: 21.01.2022)
- [16] Gün, Elif, ve Suat Kolukırık. «Covid-19 Döneminde Toplumsal Risk Algısı, Refleksivite ve Belirsizlik: Twitter Paylaşımları Üzerine Bir Analiz.» *Fırat Üniversitesi Sosyal Bilimler Dergisi* 32, no. 1 (2022): 291-305.



- [17] Koca, Arife, ve Osman Tural. «Covid-19 Salgını Sürecinde Değişen Dinamikler Üzerinden Yeni Kamusal Alan Olasılıkları.» *The Turkish Online Journal of Design Art and Communication* 11, no. 2 (2021): 360-377.
- [18] Karataş, Zeki. «Covid-19 Pandemisinin Toplumsal Etkileri, Değişim ve Güçlenme.» *Türkiye sosyal Hizmet Araştırmaları Dergisi* 4, no. 11 (2020): 3-15.
- [19] Dünya Sağlık Örgütü Pandemi Verileri; <https://covid19.who.int>
- [20] Dünya Değerler Anketi Verileri; <https://www.worldvaluessurvey.org/WVSParticipants.jsp?INID=44&INID=44>

PANDEMİ İLE MÜCADELEDE YEREL DİPLOMASI FAALİYETLERİ

Suna Ersavaş Kavanoz* - Nisa Erdem**

GİRİŞ

Kentler, Covid-19 pandemi sürecinin somut olarak hissedildiği mekânlardır. Pandemi sürecinde, yerel yönetimler, bir yandan kente yönelik hizmetlerin görülmesinde çeşitli aksaklıklarla karşı karşıya kalırken, diğer yandan Covid-19 ile mücadelede önemli aktörler olarak ortaya çıkmaktadır. Covid-19'un kentler/yerel yönetimler ile ilişkisi üzerine literatür hızla artmakta, pandeminin yereldeki etkisi çeşitli yönleriyle ele alınmaktadır. Yaklaşık son iki yılda, pandemi süreciyle kentlerin küresel politika alanındaki rolüne ilişkin akademik tartışmaların önem kazandığı görülmektedir. Yapılan çalışmalar, bir yandan Covid-19 pandemi sürecinin belediye yönetimleri üzerindeki etkileri üzerine yoğunlaşırken diğer yandan, söz konusu süreçte belediyelerin Covid-19 ile mücadele yönetimlerini ortaya koymaktadır. Bu çalışma, pandemi ile mücadelenin, kentlerin dışa kapalı olarak kendi içinde yürütecekleri faaliyetlerin ötesinde, diğer kent ve aktörlerle etkileşim içinde hareket etmelerini zorunlu kılan yönü üzerine odaklanmaktadır. Bu odaktan hareketle çalışmada, öncelikle pandemi sürecinde belediyelerin çeşitli hizmet alanlarında karşı karşıya kaldığı aksaklıkların tespiti yapılmıştır. Söz konusu aksaklıklar kentsel dirençlilik bağlamında sınıflandırılmıştır. Ardından,

* Karadeniz Teknik Üniversitesi, İktisadi ve İdari Bilimler Fakültesi, Kentleşme ve Çevre Sorunları ABD, suna.ersavaskavanoz@ktu.edu.tr

** Karadeniz Teknik Üniversitesi, İktisadi ve İdari Bilimler Fakültesi, Yönetim Bilimleri ABD, nisaerdem@ktu.edu.tr



aksaklıkların aşılmasında yerel diplomasi faaliyetlerinin alternatif bir strateji olarak görülüp görülemeyeceği anlamlandırılmıştır. Bu amaçla, yerel diplomasi faaliyetlerinin pandemi süreci ile doğrudan ilişkisi ve pandemi sürecinde ortaya çıkan ve kentsel dirençlilik bağlamında etkileri tespit edilen aksaklıklarla mücadeledeki önemi incelenmiştir.

1. COVID- 19 PANDEMİ SÜRECİNDE YEREL HİZMETLERE YÖNELİK YAŞANAN AKSAKLIKLAR

Covid-19 pandemi süreci, dünyadaki tüm kentlerde sosyal, kültürel, ekonomik ve diğer birçok alanda ciddi etkiler bırakmaya devam etmektedir. Yerel yönetimlerde birçok hizmet alanı, pandemi sürecinin getirdiği kısıtlamalar nedeniyle gerçekleştirilememekte veya ertelenmektedir. Literatürde, yerel yönetimlerin önemli ölçüde ekonomik yönden karşı karşıya kaldığı kısıtlamalar üzerinde durulmaktadır¹. Kentlerde, ekonomik kazanç sağlayan birçok faaliyetin pandemi koşulları nedeniyle planlandığı gibi gerçekleştirilememesi, çeşitli alanlardaki yerel hizmetlerin sunumunu finansal nedenlere bağlı olarak engellemektedir. Yerel yönetimler, Covid-19'dan kaynaklanarak artan doğrudan veya dolaylı maliyetlerle mücadele etmek zorunda kalmıştır. Merkezi yönetimler tarafından yerel yönetimlere sağlanan maddi destekler ise pandemi ile mücadelenin zorluğu ile doğru orantılı değildir². Artan hizmet taleplerine rağmen kemer sıkma politikaları ve söz konusu politikaların bunun yerel yönetim bütçeleri üzerindeki etkileri nedeniyle yerel ekonomik dirençlilik, son yıllarda ciddi bir endişe kaynağı oluşturmaktadır. Benzer şekilde, daha yakın zamanlarda, Covid-19'dan kaynaklanan sorunun ölçeği ve anılığı, ekonomik dirençlilik tartışmasını şiddetlendirmektedir³. Yerel yönetim-

¹ Juraj Nemeč ve David Spacek, "The Covid-19 Pandemic and Local Government Finance: Czechia and Slovakia", *Journal of Public Budgeting, Accounting & Financial Management*, (2020).

Alan J, Auerbach, William G., Gale, Byron, Lutz ve Sheiner, Louise, "Effects of COVID-19 on Federal, State, and Local Government Budgets", *Brookings Papers on Economic Activity*. 3, (2020).

Craig S., Maher, Trang, Hoang ve Anne, Hindery, "Fiscal Responses to COVID-19: Evidence From Local Governments and Nonprofits", *Public Administration Review* 80.4, (2020).

² Tracy, Gordon, Lucy, Dadayan ve Kim, Rueben, "State and Local Government Finances in the COVID-19 Era", *National Tax Journal*, 73.3, (2020).

³ Thomas, Ahrens, ve Ferry, Laurence, "Financial Resilience of English Local Government in the Aftermath of COVID-19", *Journal of Public Budgeting, Accounting & Financial Management*, (2020).

lerin Covid-19 pandemisi nedeniyle yaşadığı mali baskıların aynı zamanda yönetimdeki çalışanlarının işten çıkarılması ile de ilişkisi bulunmaktadır⁴.

Covid-19 salgını devam ettikçe kentlerdeki sosyal eşitsizliklerin artması beklenmektedir⁵. Altın⁶'a göre, sosyal eşitsizlikler, sağlık hizmetine daha fazla gereksinimi bulunan dezavantajlı gruplar aleyhine artmaktadır. Covid-19 gibi olağandışı durumlar her zaman için söz konusu grupların daha fazla mağdur edilmesine neden olmaktadır. Bu nedenle, Covid-19 pandemisi, toplumda var olan eşitsizlikleri daha fazla derinleştirmektedir. Covid-19 salgını, dezavantajlı grupları sadece biyolojik açıdan değil psikolojik ve sosyal açıdan da olumsuz etkilemektedir⁷. Kentsel hizmetlere erişim konusunda engellerle karşılaşan dezavantajlı kesimin bulunduğu durum, pandemi sürecinde daha ağır şartlarla karşı karşıya kalmaktadır. Diğer yandan, Covid-19 salgınında toplu halde yapılan birçok sosyal ve kültürel hizmetler de askıya alınmıştır/alınmaktadır. Yerel yönetim hizmetleri açısından bakıldığında; kültür merkezleri, kütüphaneler, sinemalar vb. kullanım alanlarının faaliyetlerine sınırlamalar getirilmiştir/getirilmektedir. Nikah işlemleri, cenaze ve defin işlemleri az sayıda kişiyle pandemi kuralları gereğince yapılmaktadır. Kent yaşamı açısından, kültürel faaliyetlerin azalması, bireyleri duygusal paylaşımlardan uzaklaştırmaktadır⁸. Kültürel etkinliklerin iptalinin bir nedeni, hükümet tarafından getirilen kısıtlamalardır. Diğer yandan, pandemi, azalan gelir nedeniyle kültür kurumlarının mali durumunda önemli bir bozulmaya neden olmaktadır⁹. Covid-19 salgınının küresel turizm ve konaklama endüstrisi üzerinde de olumsuz sonuçları olması beklenmektedir¹⁰. Pandemi sürecinden etkilenen diğer bir alan ise kentsel

⁴ Daniel, Green, ve Erik, Loualiche, "State and Local Government Employment in the COVID-19 Crisis", *Journal of Public Economics*, 193, (2021).

⁵ Komla D, Dzigbede,, Sarah Beth, Gehl, and Katherine, Willoughby, "Disaster Resiliency of US Local Governments: Insights to Strengthen Local Response and Recovery From the COVID-19 Pandemic", *Public administration review*, 80.4, (2020).

⁶ Zeynep, Altın, "Covid-19 Pandemisinde Yaşlılar", *Tepecik Eğitim ve Araştırma Hastanesi Dergisi*, 30, (2020): 49-57.

⁷ Esra, Yıldız, "Yaşlı Dostu Kentler ve Covid- 19 Sürecinde Yerel Yönetim Faaliyetleri", *International Marmara Social Sciences Congress Proceedings Book*, (2021).

⁸ Burçin, Henden Şolt, "Covid-19 Pandemisinde Kentlerde Yaşanan Değişimler ve Kentsel Hizmetler", *Uluslararası Yönetim ve Sosyal Araştırmalar Dergisi*, 8.15, (2021): 43.

⁹ Angelika, Kantor, ve Jakub, Kubiczek. "Polish culture in the Face of the Covid-19 Pandemic Crisis." *Journal of Risk and Financial Management*, 14.4 (2021).

¹⁰ Jun, Wen, Metin Kozak, Shaohua Yang ve Fang Liu, "Covid-19: Potential Effects on Chinese citizens' Lifestyle and Travel", *Tourism Review*. (2020).



altyapı hizmetleridir. Bu doğrultuda, yerel yönetim hizmetlerinin önemli konularından biri olan kentsel altyapı daha çok gündeme gelmektedir¹¹. Azalan çalışan sayısı, bu alandaki hizmetlerin aksamasına neden olabilmektedir. Covid-19'un en çok etkilediği alanlardan bir diğeri ise eğitim alanıdır¹². Yerel yönetimler tarafından verilen birçok eğitim hizmeti, pandemi koşulları nedeniyle askıya alınmaktadır. Yerel yönetimlerdeki söz konusu aksaklıkların giderilmesinde yine yerel yönetimlere büyük görevler düşmektedir. Yerel yönetimler, geliştirdikleri yeni uygulamalar ve stratejiler sayesinde, pandemi koşullarında hizmet etmenin farklı yollarını keşfetmektedir. Covid-19, yerel yönetimlere, politikalarını hızla yeniden yönlendirme ve tüm dünyayı etkileyen bir soruna toplu olarak tepki biçimi ile harekete geçme yeteneklerini test etme fırsatı sunmaktadır¹³. Covid-19 salgını, küresel alanda kentlerin birlikte hareket etmesinin ve küresel bağlantılarının, pandemi ile mücadele karşısındaki önemini ortaya koymaktadır.

2. KENTSEL DİRENÇLİLİK

İstikrar (stability), bir sistemin geçici bir bozulmadan sonra bir denge durumuna geri dönme yeteneğini ifade etmektedir; geri dönüş ne kadar hızlı ve dalgalanma ne kadar az ise, sistem o kadar istikrarlı olur. Ancak, dirençlilik (resilience) adı verilen farklı bir unsur daha vardır; bir sistem içindeki ilişkilerin kalıcılığını belirleyen ve bu sistemlerin durum değişkenleri, değişkenler ve parametrelerdeki değişiklikleri absorbe etme ve hala devam ettirme yeteneğinin bir ölçüsü olarak kullanılır¹⁴. Kentsel dirençlilik, bir kentsel sistemin ve onu oluşturan tüm sosyo-ekolojik ve sosyo-tekniğin ağırların zamansal ve mekânsal ölçeklerde, bir bozulma durumunda işlevlerini sürdürme veya hızla geri döndürme, değişime uyum sağlama ve mevcut veya gelecekteki uyum sağlama kapasitesini sınırlayan sistemleri hızla dönüştürme yeteneğini ifade etmektedir. Bu tanımda görülmektedir ki; kent-

¹¹ Burçin, Henden Şolt, "Covid-19 Pandemisinde Kentlerde Yaşanan Değişimler ve Kentsel Hizmetler", *Uluslararası Yönetim ve Sosyal Araştırmalar Dergisi*, 8.15, (2021): 43.

¹² Asmin Kavas, Bilgiç, "Covid-19 ile Mücadele Sürecinde Yerel Yönetimlerin Genel Görünümü", *İdealkent*, 31.11, (2020): 2090.

¹³ Michele, Acuto, Anna, Kosovac, ve Kris, Hartley, "City Diplomacy: Another Generational Shift?", *Diplomatica*, 3.1, (2021): 7.

¹⁴ Crawford Stanley, Holling, "Resilience and Stability of Ecological Systems", *Annual Review of Ecology and Systematics*, 4, (1973).

sel dirençlilik dinamiktir ve dirençlilik için süreklilik, değişim ve dönüşüm gibi birden fazla yol sunulmaktadır. Zamansal ölçeğin önemi kabul edilmekte ve belirli bir uyumdan ziyade genel uyarlanabilirlik (uyum yeteneği) savunulmaktadır. Kentsel sistem, karmaşık ve uyarlanabilir olarak kavramsallaştırılır ve birden çok mekânsal ölçeğe yayılan sosyo-ekolojik ve sosyo-teknik ağlardan oluştuğu ifade edilmektedir. Esneklik, açıkça arzu edilen bir durum olarak çerçeveslenmektedir¹⁵.

2016 yılında OECD tarafından yayınlanan “The Resilient Cities Report” kapsamında, kentsel dirençlilik ekonomik, toplumsal, çevresel ve yönetsel olarak alt temalar olarak sınıflandırılmıştır. *Ekonomik dirençlilik*, endüstrinin çeşitlendirilmesini ve inovasyon gerektirmektedir. Ekonomik dirençlilik, istihdam düzeyi, ekonomik tabanın çeşitlendirilmesi, işletme sayısı, hane halkı geliri gibi bir kentin veya topluluğun ekonomik koşullarını ifade etmektedir. Güvenilir altyapı ve vasıflı işgücü, diğer faktörlerin yanı sıra ekonomik dayanıklılığın artırılmasına katkıda bulunmaktadır. *Toplumsal dirençlilik*, toplumun kapsayıcı ve uyumlu olmasını, vatandaş ağlarının aktif olmasını ve insanların fırsatlara erişimini gerektirmektedir. Toplumsal dirençlilik, bir kentin veya topluluğun demografik yapısını (yaş, cinsiyet, yoksulluk vb.), sağlık koşullarını, sosyal sermaye düzeylerini, sivil katılım ve etkili sosyal ilişkilerini içermektedir. Özellikle sosyal içerme, iş ve eğitime erişim, kentlerin değişimi sorunsuz bir şekilde ele almasına yardımcı olabilmektedir. *Çevresel dirençlilik*, kentsel gelişimin sürdürülebilirliği, yeterli altyapı ve doğal kaynakların mevcudiyeti ile ilişkilidir. Çevresel dirençlilik, doğal çevreye ve onu yönetmek için uygulanan sistemlere ve ağlara atıfta bulunmaktadır. Özellikle, iletişim, ulaşım, su, sanitasyon gibi afet müdahalesi ve kurtarma için önemli hizmetler sağlayan yapıları içermektedir. Çevresel dirençlilik oluşturmak, iklim değişikliğinin yerel toplulukları nasıl etkileyeceğini anlamak, insan refahını ve çeşitli toplulukların varlıklarını korumak için harekete geçmek için yerel düzeyde hazırlıklı olmayı gerektirmektedir. *Yönetsel dirençlilik*, açık bir liderlik ve uzun vadeli vizyon, yeterli kamu kaynakları, hükümetin diğer seviyeleri ile iş birliği, açık ve katılımcı bir yönetim gerektirmektedir. Yönetsel dirençlilik; bir kenti veya topluluğu yöneten kurum, kuruluş ve karar alma süreçlerini ifade etmekte ve risk yönetimi sürecine hükümetleri, sivil toplumu ve özel paydaşları dâhil etmektedir. Kapasite oluşturma ve geliştirme,

¹⁵ Sara, Meerow, Joshua P. Newell, ve Melissa, Stults, “Defining Urban Resilience: A Review”, *Landscape and Urban Planning*, 147, (2016): 39

bilgi paylaşımı, öğrenme süreçleri ve katılımcı kanalları içermektedir. Dirençli yönetimler; açık, şeffaf, kapsayıcı politika oluşturmayı ve etkili politika uygulamasını sağlamaktadır. Özellikle kent yetkilileri, kamu hizmetlerinin etkin bir şekilde sunulması, veri ve bilgi paylaşımının ön saflarında yer almaktadır¹⁶

3. COVID-19 PANDEMİ İLE MÜCADELEDE YEREL DİPLOMASI

Genel anlamda yerel diplomasi, ulusaltı birimler (özerk bölgeler, eyaletler ve yerel yönetimler) tarafından yapılan uluslararası faaliyetleri içermektedir. Uluslararası ilişkiler alanında yerel diplomasi, uluslararası ilişkiler yönetiminin âdem-i merkezietçi bir şekli olarak ifade edilmektedir¹⁷. Sizoo¹⁸'ya göre yerel diplomasi, sosyal uyum, çatışmayı önleme, çatışmayı çözme ve çatışma sonrası yeniden yapılanmayı teşvik etme aracıdır. Bu anlamda yerel diplomasi, genel diplomasinin bir alt türü olarak değerlendirilmektedir. Chan¹⁹ yerel diplomasiyi, belirli zorlukların üstesinden gelmek amacıyla karşılıklı bağlar kurmaya çalışan kent yönetimlerinin uluslararası ilişkileri olarak tanımlamaktadır. Chan tarafından yapılan tanımlamada, yerel diplomasinin yerel hizmetlerle ilişkisi bağlamında değerlendirildiği görülmektedir. Yerel yönetimler, kazanım odaklı çeşitli amaç ve çıkarları doğrultusunda, diplomasi faaliyetleri yürütmektedir. Yerel yönetimleri uluslararası ilişkiler alanına yönelten nedenler arasında, yerel bölgenin çekiciliğini artırmaya, profilini yükseltmeye ve ekonomiyi geliştirmeye yönelik politikalar yer almaktadır. Bu nedenle yerel diplomasi faaliyetleri, yerel politika alanının açık ya da örtülü bir parçası haline gelmiştir²⁰

¹⁶ OECD Regional Development Working Papers, "Indicators for Resilient Cities", <https://www.oecd-ilibrary.org/docserver/6f1f6065-en.pdf?expires=1642592339&id=id&accname=guest&checksum=7E32C6313C21F1F63C1888CFC210C327>, 2018.

¹⁷ Glocal Forum, "Glocalization, Research Study and Policy Recommendations", *CERFE-Glocal Forum-Think Tank on Glocalization*, <https://proyectoallas.net/wp-content/uploads-2018-01-Glocalization-Research-Study-and-Policy-Recommendations.pdf>, 2003.

¹⁸ Alexandra J. Sizoo, "City Diplomacy concept paper, Committee on City Diplomacy, Peace-Building of United Cities and Local Governments Policy Statement", https://www.uclg.org/sites/default/files/EN_405_conceptpaperoncitydiplomacy.pdf, 2007.

¹⁹ Dan Koon-Hong, Chan, "City Diplomacy and "Glocal" Governance: Revitalizing Cosmopolitan Democracy", *Innovation: The European Journal of Social Science Research*, 29.2, (2016): 141.

²⁰ Bernard, Husson, ve Christophe, Mestre. "The Unstoppable Internationalisation of Cities and Regions, Issues - Trends - Prospects", CIEDEL, <https://www.ciedel.org/wp-content/uploads/2018/10/the-unstoppable/internationalisation/of/cities/and/regions/web.pdf>, 2017.

Literatürde, yerel diplomasi ile ilgili çalışmaların, Covid-19 pandemi süreciyle birlikte ve bu süreçle ilişkisi kurularak ele alınmaya başladığı görülmektedir²¹. Pandemi, yerel diplomasiyi anlamlandırmak için bir fırsat olarak değerlendirilmektedir. Covid-19 salgınının sosyal ve ekonomik etkileri, kentlerin küresel krizleri yönetme ve bu konuda iş birliği geliştirme kapsamında alaka düzeyini ortaya koymaktadır. Yerel yönetimlerin küresel alanda aktif bir rol oynamasında Covid-19 salgını, önemli bir role sahip oldu. Pandemi süreci, 1990'ların sonu ve 2000'lerin başında kurulan kent ağlarının, bilim insanları tarafından yeniden değerlendirilmesini gündeme getirdi. Mevcut ağların iş birliği yapmak ve pandemi süreciyle ilişkili bilgi ve yaklaşımları paylaşmak konusunda rol oynaması, kentlerin söz konusu süreci birlikte daha iyi ele alma becerilerini ortaya koymaktadır²². Benzer şekilde, uluslararası ağlar, küresel krizler karşısında, yerel düzeyden daha üst yönetim düzeylerine doğru hareket eden "çok taraflı" bir iş birliğini temsil etmektedir²³. Bilgi paylaşımı konusunda çevrimiçi ağlar ve iletişim kanallarının da önemli bir yeri bulunmaktadır. Küçük veya büyük ölçekli kentler, bu yolla sağlanan ve dağıtılan bilgi paylaşımından ve raporlamalardan yararlanabilir. Yerel diplomasinin burada oynadığı önemli rollerden biri, yumuşak güç unsuruna dayalı olarak, kentlerin hükümetlere kıyasla daha pragmatik ve esnek bir şekilde hareket etmelerine izin vermesidir²⁴. Pipa ve Bouchet²⁵, pandemi sürecinde kentlerin uluslararası iş birliğine gitmesinde etkili olan nedenler arasında ekonomik ve maddi faydalar, deneyim ve uzmanlık alışverişi ve savunuculuk faaliyetlerini göstermiştir. Ekonomik ve maddi faydalar kapsamında, kentler arasında maske temin etme faaliyetleri yürü-

²¹ Lorenzo Kihlgren, Grandi, "Cultural City Diplomacy", *City Diplomacy*, (2020).

Sanchez, Juan Luis. Manfredi "Introduction to the Forum on Covid-19", *The Hague Journal of Diplomacy*, 15.4, (2020).

Mauricio, Rodas, "City Diplomacy: Experience From the Ground", *Research Handbook on International Law and Cities Edward Elgar Publishing*, (2021).

²² Michele, Acuto, Anna, Kosovac, ve Kris, Hartley, "City Diplomacy: Another Generational Shift?", *Diplomatica*, 3.1, (2021): 2, 6.

²³ Sanchez, Juan Luis Manfredi. "The Political Economy of City Diplomacy", *Economic and Political Studies*, (2021): 17.

²⁴ Rudakowska, Anna ve Craig, Simon, "International City Cooperation in the Fight Against Covid-19: Behind the Scenes Security Providers", *Global Policy*, (2020).

²⁵ Anthony, F. Pipa, ve Max, Bouchet, "How to Make the Most of City Diplomacy in the Covid-19 Era", <https://www.brookings.edu/blog-up-front-2020-08-06-how-to-make-the-most-of-city-diplomacy-in-the-covid-19-era/>, 2020.



tülmüştür. Ayrıca, kentler, pandemide kapanma sürecinin ardından yeniden açıldıkları dönemde uluslararası ortaklarıyla ticaret ve yatırım ilişkilerini güçlendirerek ekonomik dirençliliklerini artırmaya çalışmaktadırlar. Deneyim ve uzmanlık alışverişi kapsamında, farklı kuruluşların uzmanlarının ve üst düzey siyasi liderlerinin yer aldığı kent ağlarının çok çeşitli kamu ve özel web seminerleri ve toplantılarından faydalanılmıştır. Savunuculuk kapsamında kentler, hükümetlerden ve küresel finans kurumlarından gelen destek konusunda ortak bir ses oluşturma yoluna gitmektedir. Pandemi süreci bu konudaki aciliyeti artırmıştır. Yerel diplomasi pandemi gibi küresel sorunlar karşısında önemli bir alan haline gelmesinde; nispeten daha az politik eylemler içermesi, büyük ölçüde işlevsel olması ve pragmatik eylemlere odaklanması unsurları etkili olmaktadır²⁶. Covid-19 salgını karşısında kentler, yerel diplomasi faaliyetleri aracılığıyla diğer kentlerle gerçekleştirdikleri bilgi, uygulama, politika, deneyim transferleri aracılığıyla merkezi yönetime kıyasla karar verme sürecinde daha hızlı ve esnek hareket edebilmektedirler. Benzer şekilde maske, dezenfektan benzeri tıbbi malzeme yardımları ile kentler, pandemi sürecinde doğrudan toplumun ihtiyaç duyduğu alanlarda fayda sağlayabilmektedir.

4. ARAŞTIRMA

4.1. Araştırma Kapsamı ve Yöntemi

Çalışma, Türkiye’de dış ilişkiler birimi bulunan 45 belediyeyi kapsamaktadır (bkz: Tablo 1). Belediyelerin Covid-19 sürecinde, çeşitli hizmet alanlarında karşı karşıya kaldığı aksaklıklar ve yürüttükleri yerel diplomasi faaliyetlerine ilişkin veriler, 2020 yılı faaliyet raporlarının taranması yoluyla elde edilmiştir. Veriler, içerik analizi yoluyla incelenmiştir. İlk olarak, Covid-19 pandemi sürecinde, 45 belediyenin 2020 yılına ait faaliyet raporlarında tespit edilen çeşitli hizmet alanlarına ilişkin aksaklıklar, 2016 yılında; OECD tarafından yayınlanan “The Resilient Cities Report” kapsamındaki dirençlilik temalarına göre sınıflandırılmıştır. Bu sınıflandırmanın birbiri ile kesin ayrışmalar içermediğini ve metodoloji açısından uy-

²⁶ Anthony, F. Pipa, ve Max, Bouchet, “Multilateralism Restored? City Diplomacy in the Covid-19 Era”, *The Hague Journal of Diplomacy*, 15, (2020): 502-604

gunluğu bağlamında tercih edildiğini belirtmek gerekmektedir. Dolayısıyla araştırmanın bulguları da birbiri ile ilişkili olarak yorumlanmaya açıktır. Söz konusu temalar; ekonomik dirençlilik, yönetsel dirençlilik, toplumsal dirençlilik ve çevresel dirençlilik dirençliliklerdir. İkinci olarak, 45 belediyenin 2020 yılına ait faaliyet raporlarında, yerel diplomasi alanında yürüttükleri faaliyetler, aksayan hizmet alanları ile ilişkili bir şekilde anlamlandırılmıştır.

Tablo 1: Türkiye’de Teşkilat yapısında Dış İlişkiler Birimi Bulunan Belediyeler²⁷

Adana Büyükşehir Belediyesi	Gölcük Büyükşehir İlçe Belediyesi	Maltepe Büyükşehir İlçe Belediyesi
Altınordu Büyükşehir İlçe Belediyesi	Havran Büyükşehir İlçe Belediyesi	Muratpaşa Büyükşehir İlçe Belediyesi
Ankara Büyükşehir Belediyesi	İstanbul Büyükşehir Belediyesi	Ordu Büyükşehir Belediyesi
Antalya Büyükşehir Belediyesi	İzmir Büyükşehir Belediyesi	Fındıklı İlçe Belediyesi
Aydın Büyükşehir Belediyesi	Kahramanmaraş Büyükşehir İlçe Belediyesi	Sarıçam Büyükşehir İlçe Belediyesi
Balıkesir Büyükşehir Belediyesi	Kartal Büyükşehir İlçe Belediyesi	Seferihisar Büyükşehir İlçe Belediyesi
Bornova Büyükşehir İlçe Belediyesi	Kayseri Büyükşehir Belediyesi	Selçuklu Büyükşehir İlçe Belediyesi
Bursa Büyükşehir Belediyesi	Keçiören Büyükşehir İlçe Belediyesi	Seyhan Büyükşehir İlçe Belediyesi
Canik Büyükşehir İlçe Belediyesi	Kırşehir İl Belediyesi	Sincan Büyükşehir İlçe Belediyesi
Çankaya Büyükşehir İlçe Belediyesi	Kocaeli Büyükşehir Belediyesi	Şanlıurfa Büyükşehir Belediyesi
Çubuk Büyükşehir İlçe Belediyesi	Konya Büyükşehir Belediyesi	Tarsus Büyükşehir İlçe Belediyesi
Erzurum Büyükşehir Belediyesi	Kozan Büyükşehir İlçe Belediyesi	Tekirdağ Büyükşehir Belediyesi
Esenyurt Büyükşehir İlçe Belediyesi	Kula Büyükşehir İlçe Belediyesi	Tepebaşı Büyükşehir İlçe Belediyesi
Gaziantep Büyükşehir Belediyesi	Kuşadası Büyükşehir İlçe Belediyesi	Yıldırım Büyükşehir İlçe Belediyesi
Gebze Büyükşehir İlçe Belediyesi	Malatya Büyükşehir Belediyesi	Yüreğir Büyükşehir İlçe Belediyesi

²⁷ Erdem, Nisa ve Suna, Ersavaş Kavanoz. “Türkiye’de “Yerel Diplomasi Yönetimi”ne Dair Bir Araştırma, Kent ve Çevre Araştırmaları Dergisi.” 3.1, (2021): 31-32, 39.



5. ARAŞTIRMA BULGULARI

Çalışmanın bulgular kısmında, Türkiye’de dış ilişkiler biriminin bulunduğu tespit edilen 45 belediyenin 2020 yılına ait faaliyet raporları incelenmiştir. İlk olarak, söz konusu faaliyet raporlarında, Covid-19 sürecinin getirdiği kısıtlayıcı koşullar nedeniyle iptal edilen/ertelenen çeşitli hizmet alanları tespit edilmiş ve bunlar “belediyelerin hizmet alanlarındaki aksaklıklar” olarak belirtilmiştir. Aksaklıklar, kentsel dirençliliğin çevresel, ekonomik, toplumsal ve yönetsel olarak alt temalara ayrıldığı dirençlilik alanları kapsamında sınıflandırılmıştır. İkinci olarak, yine 2020 yılı faaliyet raporlarında belediyelerin gerçekleştirdiği yerel diplomasi faaliyetleri incelenmiştir. Söz konusu faaliyetler, yerel diplomasi faaliyet türlerine göre ayrılmıştır. Bu doğrultuda, belediyelerin yerel diplomasi faaliyetleri aracılığıyla Covid-19 ile mücadelede elde ettiği kazanımlar ortaya konulmuştur. Diğer yandan, yerel diplomasi faaliyetlerinin, Covid-19 sürecinde kentlerin dirençlilik yönünden etkilendiği alanlar üzerindeki etkisi değerlendirilmiştir.

5.1. Covid-19 Pandemi Sürecinde Belediyelerin Hizmet Alanlarındaki Aksaklıklar

Çalışma kapsamında, dış ilişkiler birimi bulunan 45 belediyenin kurumsal internet sayfaları ziyaret edilmiştir. Dört belediyede 2020 yılına ait faaliyet raporunun ilgili belediyelerin kurumsal sayfalarında yer almadığı görülmüştür. Bu nedenle çalışma, 41 belediyeye ait veriler üzerinden tamamlanmıştır. Belediyelerin; 18’i büyükşehir belediyesi, 23’ü büyükşehir ilçe belediyesi, 1’i il belediyesi, 1’i ise ilçe belediyesidir. 41 belediye üzerinden yapılan arşiv taramasında, belediyelerin faaliyet raporlarında çeşitli hizmet alanlarına yönelik toplamda 1430 adet aksaklık yaşandığına yönelik bilgi yer almaktadır. Söz konusu aksaklıklar, OECD tarafından yayımlanan The Resilient Cities Report’taki kentsel dirençliliği sağlayan dört alana göre sınıflandırılmıştır. Şekil 1’de, belediyelerin Covid-19 pandemi sürecinde aksaklıkların yaşandığı hizmetlerin kentsel dirençlilik alanlarına göre dağılımı yer almaktadır. Şekil 1’e göre, 41 belediye genelinde Covid-19 pandemi sürecinde yaşanan aksaklıklar yoğunluk olarak en fazla toplumsal dirençliliğe; ikinci olarak yönetsel dirençliliğe, üçüncü olarak ekonomik dirençliliğe ve son olarak en az çevresel dirençliliğe etki etmektedir.

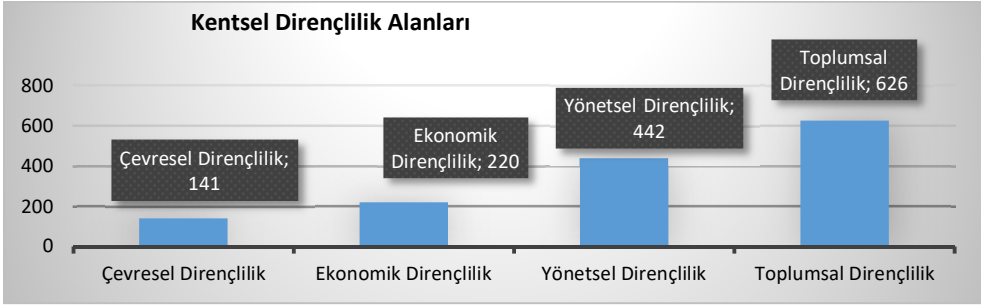

Şekil 1: Covid-19 Pandemi Sürecinde Belediyelerin Hizmet Alanlarındaki Aksaklıkların Kentsel Dirençlilik Alanlarına İlişkin Etki Düzeyleri

Şekil 2’de, çevresel dirençliliğe yönelik sınıflandırmada, belediyelerin aksaklıklarının; sağlıklı ve çeşitli ekosistem yapısını koruma ve temel ihtiyaçları karşılayacak altyapı alanlarıyla ilişkili olarak ortaya çıktığı görülmüştür. Pandemi sürecinde, sağlıklı ve çeşitli ekosistem yapısını korumaya yönelik politikalar, çeşitli çevresel etkinlikler ve çevre ile ilgili bilgilendirme faaliyetlerinin gerçekleştirilemediği görülmüştür. Yine, çevresel dirençliliğe etki eden iletişim, ulaşım, sanitasyon gibi afet ve kurtarma kapsamında çok sayıda altyapı çalışması da pandemi koşulları nedeniyle askıya alınmıştır.



Şekil 2: Covid-19 Pandemi Sürecinde Çevresel Dirençliliğe Etki Eden Durumlar

Şekil 3’te ekonomik dirençliliğe yönelik sınıflandırmada, belediyelerin aksaklıklarının; inovasyon, işletmeler, çok çeşitli endüstriler ve insanların istihdama, hizmetlere, eğitim becerilerinin geliştirilmesine erişimi alanlarıyla ilişkili olarak ortaya çıktığı görülmüştür. Pandemi, belediyelerde inovasyonun gerçekleşmesine

izin veren koşulları olumsuz yönde etkilemektedir. Turizm gibi çeşitli endüstriler, pandemi sürecindeki kısıtlamalara bağlı olarak belediyelerin ekonomik yapısını olumsuz yönde etkilemektedir. Belediyeye bağlı çeşitli işletmelerin pandemi sürecinde kapatıldığı ya da bu yolla sağlanan gelirlerin düşmekte olduğu gözlemlenmiştir. Pandemi sürecinde, çok sayıda personelin işten çıkarılması, vatandaşların istihdamını artırmaya yönelik girişimciliği destekleyici hizmetlerin, eğitimlerin ve kursların ertelenmesi ya da iptal edilmesinden kaynaklanana nedenlerle özellikle belediyelerin istihdama yönelik politikalarının büyük ölçüde aksadığı görülmektedir. Belediyelerin ekonomik dirençliliği bağlamında önemli unsurlardan biri de dinamik ekonomik yapıdır. Pandemi koşulları nedeniyle belediye bütçelerinden öngörülme-yen maliyetlerin oluşması, bazı maddi kaynakların planlanan alanlardan çekilip pandemi sürecinde farklı alanlara transfer edilmesi ile sonuçlanmıştır. Buna bağlı olarak yapılması planlanan yatırımlar gerçekleştirilememiştir.

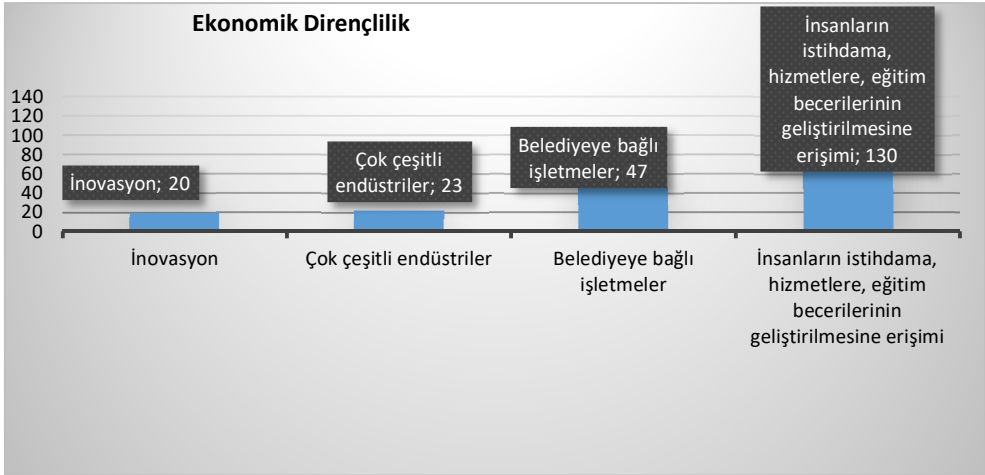

Şekil 3: Covid-19 Pandemi Sürecinde Ekonomik Dirençliğe Etki Eden Durumlar

Şekil 4’te, yönetsel dirençliliğe yönelik sınıflandırmada, belediyelerin aksaklıklarının; stratejik ve entegre yönetim, liderlik ve karar alma, katılımcı yönetim, kurumsal kapasitenin geliştirilmesi alanlarıyla ilişkili olarak ortaya çıktığı görülmüştür. Pandemi sürecinde, çeşitli ziyaretlerin, görüşmelerin ve etkinliklerin ertelenmesi ya da iptal edilmesi nedeniyle hükümetin çeşitli düzeyleri arasındaki iş birliği çalışmaları sağlanamamıştır. Belediyelerin ulusal ve uluslararası düzeydeki

ilişkileri geçici sürelerle askıya alınmıştır. Benzer şekilde, belediye bünyesinde yapılması planlanan meclis ve encümen toplantıları ile diğer toplantılar yapılamamıştır. Bu durum, karar alma sürecini olumsuz yönde etkilemektedir. Ayrıca pandemi sürecindeki kısıtlayıcı koşullar nedeniyle belediyenin sivil toplum, muhtarlar gibi diğer kentsel aktörler olan ilişkilerinin de zaman zaman askıya alındığı görülmektedir. Vatandaşları yönetimi dâhil etme yönünden geliştirici bir uygulama olan birçok bilgilendirme faaliyetleri ve onların yönetim konusundaki fikirlerinin alındığı memnuniyet anketleri yapılamamıştır. Bu durum, belediyelerdeki katılımcı yönetim anlayışına etki etmesi bakımından önemlidir. Pandemi sürecinde ertelenen ya da iptal edilen önemli faaliyetlerden biri de kurumsal kapasitenin geliştirilmesine yönelik politikalardır. İnsan kaynaklarının geliştirilmesine yönelik verilen birçok personel eğitimi, motivasyon etkinlikleri ve hizmetler gerçekleştirilememiştir. Belediyenin fiziki altyapısının güçlendirilmesi, kentte yeni kentsel alanların oluşturulması da bu bağlamda değerlendirilmiştir. Kentsel mekânsal yapı üzerinde tamamlanması planlanan yapılar, pandemi koşulları nedeniyle askıya alınmıştır.

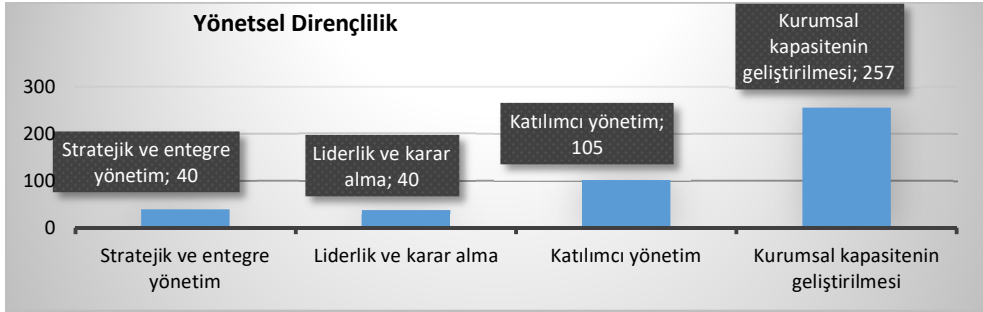

Şekil 4: Covid-19 Pandemi Sürecinde Yönetmel Dirençliğe Etki Eden Durumlar

Şekil 5'te, toplumsal dirençliliğe yönelik sınıflandırmada, belediyelerin aksaklıklarının; sağlık koşulları, kapsayıcı ve birleştirici toplum ve sosyal ilişkiler alanlarıyla ilişkili olarak ortaya çıktığı görülmüştür. Pandemi sürecinde, vatandaşların sağlıklı yaşam alanlarının sağlanması, temizlik hizmetleri, tıbbi yardımların gerçekleştirilmesi hizmetleri askıya alınmıştır. Bununla birlikte, belediyelerde toplumsal dirençliliği etkileyen durumların özellikle kapsayıcı ve birleştirici toplum ve sosyal ilişkiler alanlarında yaşandığı görülmektedir. Pandemi nedeniyle belediyelerin

toplumdaki engelli vatandaşlar ve yaşlılar başta olmak üzere gençlere, göçmen topluluklara ve dar gelirli kesimlere yönelik yardımları, hizmetleri ve destekleyici politikaları önemli oranda aksamaktadır. Sosyal ilişkiler ise, pandemi sürecinde belediyelerin politika alanlarında aksaklıkların yaşandığı en önemli alanlardan biri olarak karşımıza çıkmaktadır. Özellikle kültürel etkinliklerin ve organizasyonların ertelenmesi ya da iptal edilmesi, vatandaşların topluluk ağlarını olumsuz yönde etkilemektedir. Bunun yanı sıra, belediye tarafından düzenlenen ve toplumsal ilişkilerin sürdürülebilirliği ve kalıcılığı bağlamında önem arz eden çeşitli birçok cenaze, defin, nikâh işlemleri gibi sosyal hizmet söz konusu süreçte gerçekleştirilememiştir.



Şekil 5: Covid-19 Pandemi Sürecinde Toplumsal Dirençliğe Etki Eden Durumlar

Çalışmada, 41 belediyenin pandemi koşullarındaki aksaklıklarına bakıldığında, kentsel dirençliliğin özellikle toplumsal yönden önemli ölçüde etkilendiği görülmektedir. Literatürde, belediyelerin pandemi sürecinde önemli ölçüde ekonomik yönden kısıtlamalarla karşı karşıya kaldığı yönündeki bulguları, ekonomik dirençliliğin belediye hizmetlerindeki aksaklıkların ana kaynağı olmasına dayanırmak mümkündür. Ekonomik dirençlilik, kentsel dirençliliğin oluşturulmasında diğer dirençlilik alanlarına etki etmesi bağlamında ayrıca önem taşımaktadır. Nitekim toplumun sosyal ilişkilerine ve sağlık koşullarına etki eden, çevresel, kültürel, bilimsel, spor etkinliklerinin, evde bakım hizmetlerinin, yapılan maddi yardımların ve toplumun çeşitli kesimlerini destekleyici politikaların gerçekleştirilememesinde, belediyelerdeki istihdam oranının düşmesi ve söz konusu etkinliklere ayrılan kaynakların farklı alanlarda kullanılmak üzere transfer edilmesi nedenlerine de bağlıdır. Benzer şekilde, belediyelerin sosyal tesisler gibi gelir getirici işletmelerinin kapatılması, tahsilat ve tahakkuk işlemlerinin yapılamaması nedeniyle yeterli ka-

musal kaynakların oluşturulamaması, belediyenin gelirleri açısından olumsuz bir durum yaratırken bir yandan belediyelerin doğrudan ekonomik dirençliliği diğer yandan dolaylı olarak diğer dirençlilik alanları üzerinde etkili olmaktadır.

5.2. Covid-19 Pandemi ile Mücadelede Belediyelerin Yerel Diplomasi Faaliyetleri

Çalışmada, 41 belediyenin Covid-19 pandemi sürecinde yürütmüş olduğu yerel diplomasi faaliyetleri incelenmiştir. Belediyelerin yürüttükleri yerel diplomasi faaliyetleri çalışma kapsamında, kardeş kent ilişkisi, uluslararası kent ağları/kuruluşlar, uluslararası proje ortaklıkları, uluslararası etkinlikler, uluslararası ziyaretler, uluslararası ödüller ve diğer faaliyetler olarak sınıflandırılmıştır. Söz konusu faaliyetler aynı zamanda barış ve dayanışma, demokrasi ve yönetim, güvenlik, insan hakları, birçok alandaki teknik iş birliği, en iyi uygulamalar, çevre, kentsel hareketlilik, kültür ve tarih gibi çeşitli temalar üzerine odaklanmaktadır²⁸. Kardeş kent ilişkileri, -genellikle- iki kent arasındaki uzun vadeli stratejik ittifaklar olarak ortaya çıkmaktadır²⁹. Kent ağları/kuruluşlar, kentlerin karşı karşıya kaldıkları ekonomik, toplumsal ve diğer zorluklarla mücadele etmek üzere iş birliği yapabilecekleri ilişkiler sistemidir³⁰. Uluslararası proje ortaklıkları, yerel yönetim birimleri için tek başına erişimin zor olduğu uluslararası kaynaklara ortaklar yoluyla erişebilmek adına önemli bir yatırım kaynağıdır³¹. Uluslararası etkinlikler, uluslararası düzeyde çeşitli yabancı kişi ve kurumların da dâhil olabildiği bilimsel, kültürel ve sportif faaliyetleri içermektedir. Uluslararası ziyaretler, yerel yönetimlerin temsilcilerinin birbirlerinin çevresi ve ekibi ile tanışmalarını mümkün kılmakta ve onlara diğer olasılıkları dikkate alma fırsatı sunmaktadır³². Bunların yanı sıra, yerel yöne-

²⁸ Renato, Balbim, “City Diplomacy: Global Agendas, Local Governments 1”, *The Geopolitics of Cities*, (2016): 123-170.

²⁹ J. C. De Villers, “Success Factors and the City to City Partnership Management Process - From Strategy to Alliance Capability”, *Habitat International*, 33.2, (2009): 150.

³⁰ Federico, Fontana, “City Networking in Urban Strategic Planning”, *City Networks*, Springer, Cham, (2017): 17.

³¹ Ümit, Özcan, “Yerel Yönetimler Arasında Ortaklıklar ve Kardeş Şehir İlişkileri El Kitabı”, http://www.dapaturk.com/docs/siyasi/Kardes_Sehir_El_Kitabi_Son_Hali.pdf, 2006.

³² Merrick L. Jones, ve Peter, Blunt, “Twinning’ as a Method of Sustainable Institutional Capacity Building”, *Public Administration and Development*, 19.4. (1999): 387.

timlere çeşitli alanlardaki çalışmaları dolayısıyla uluslararası kurum ve kuruluşlarca çeşitli ödüller verilmektedir. Son olarak, iyi niyet mektupları, temsilci ofisleri, kalınma iş birlikleri, yardımlar gibi yerel diplomasi faaliyeti olarak kabul edilen çok sayıda ilişki ve iş birliği türünün bulunduğunu da söylemek gerekmektedir.

Altı belediyede ilgili yıla ait yerel diplomasi alanında yürüttüğü herhangi bir faaliyet türüne rastlanmamıştır. Bu belediyeler, genellikle dış ilişkiler birimlerinde yönetici kişi (müdür) dışında personeli ya da uzman personeli bulunmayan belediyelerdir. Bunun dışında, dış ilişkiler biriminde çalışan personel sayısının az olduğu ve uzman personelin bulunmadığı çoğu belediyede, yerel diplomasi alanındaki faaliyetlerin görece sınırlı olduğu gözlemlenmiştir. 2020 yılı itibarıyla, dış ilişkiler birimindeki personel sayıları ve uzman elemanların varlığı dikkate alındığında, özellikle personel sayısının fazla olduğu ve uzman elemanın bulunduğu belediyelerde yerel diplomasi faaliyetlerinin daha yoğun olarak gerçekleştirildiği görülmüştür. Örneğin İzmir, Gaziantep, Ankara, Tepebaşı, Antalya, İstanbul belediyeleri dış ilişkiler birimlerindeki kurumsal yapı bağlamında yerel diplomasi alanında faaliyetlerin fazla olduğu belediyeler arasındadır. 2020 yılı faaliyet raporları kapsamında yerel diplomasi faaliyetlerinin tespit edildiği 35 belediye, çalışma kapsamında incelenmiştir. Söz konusu belediyelerin, 2020 yılı içinde toplamda 598 adet yerel diplomasi faaliyetine ulaşılmış ve bu faaliyetler türlerine göre sınıflandırılmıştır. Yerel diplomasi faaliyetlerinin; 21'i kardeş kent ilişkilerini, 36'sı alınan uluslararası ödülleri, 46'sı uluslararası kent ağları/kuruluşlarını, 86'sı uluslararası ziyaretleri, 183'ü uluslararası etkinlikleri, 197'si uluslararası proje ortaklıklarını ve 30'u ise diğer yerel diplomasi faaliyetlerini içermektedir (Şekil 6).

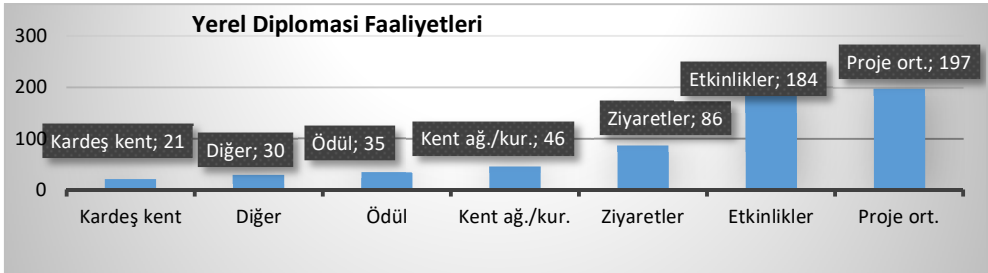

Şekil 6: Belediyelerin 2020 Yılında Gerçekleştirdikleri Yerel Diplomasi Faaliyetleri

Tablo 2’de ayrıca yerel diplomasi faaliyetlerinin belediyeler bazında dağılımına yer verilerek, yerel diplomasi faaliyetlerinin türlerine göre toplamda kaç belediye tarafından gerçekleştirildiği gösterilmiştir. Buna göre; kardeş kent ilişkileri kapsamındaki faaliyetler toplamda 10 belediyeye, alınan uluslararası ödüller toplamda 7 belediyeye, uluslararası kent ağları/kuruluşlar kapsamındaki faaliyetler toplamda 12 belediyeye, uluslararası ziyaretler kapsamındaki faaliyetler toplamda 10 belediyeye, uluslararası etkinlikler kapsamındaki faaliyetler toplamda 25 belediyeye, uluslararası proje ortaklıkları kapsamındaki faaliyetler toplamda 24 belediyeye ve diğer faaliyetler toplamda 14 belediyeye aittir.

Tablo 2: Yerel Diplomasi Faaliyetlerinin Belediyeler Bazında Dağılımı

Kardeş Kent	Uluslararası Ödül	Uluslararası Kent Ağları/ Kuruluşlar	Uluslararası Ziyaretler	Uluslararası Etkinlikler	Uluslararası Proje Ortaklıkları	Diğer Faaliyetler
10	7	12	10	25	24	14

Kardeş kent ilişkileri kapsamında yürütülen 4 faaliyet, doğrudan Covid-19 pandemi süreci ile mücadeleyi içermektedir. Belediyeler kardeş kentleri ile söz konusu süreçte karşılıklı olarak bilgi alışverişinde ve sağlık koşulları nedeniyle tıbbi yardımlarda bulunmuşlardır. Bir belediyenin kardeş kenti ile arasındaki temasın konusu, kapsayıcı ve birleştirici bir toplumun inşası bakımından önem arz etmektedir. Diğer 16 kardeş kent ilişkisi kapsamındaki faaliyet ise, belediyelerin kardeş kentleri ile olan ilişkilerini güçlendirmek ve devam ettirmek adına yürüttüğü faaliyet kapsamında değerlendirilmekte olup, bu doğrultuda belediyelerin stratejik ve entegre yönetim anlayışı ile ilişkisi kurulmaktadır (Şekil 7).

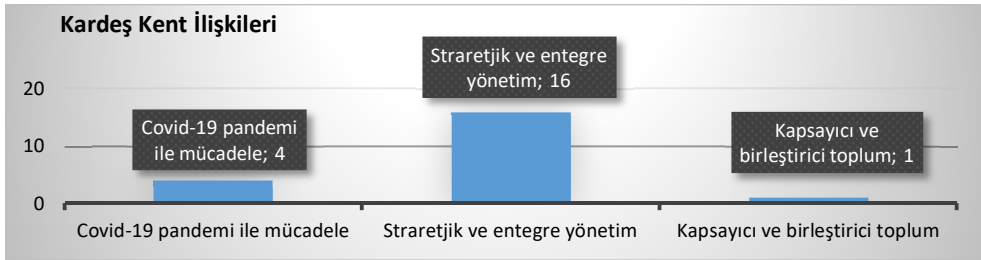

Şekil 7: Covid-19 Pandemi Sürecinde Belediyelerin Kardeş Kent İlişkileri

Belediyelerin doğrudan Covid-19 ile mücadele kapsamında aldığı ödüle rastlanmamıştır. Bununla birlikte, alınan uluslararası ödüllerin büyük bir çoğunluğunun, sağlıklı ve çeşitli ekosistem yapısının korunması adına çevresel alandaki faaliyetleri kapsadığı görülmüştür (Şekil 8).

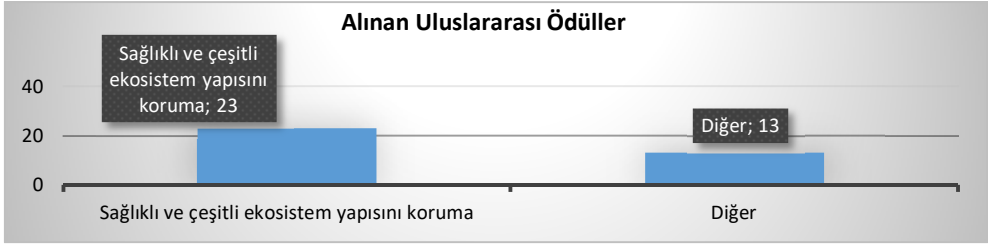

Şekil 8: Covid-19 Pandemi Sürecinde Belediyelerin Aldığı Uluslararası Ödüller

Uluslararası kent ağları/kuruluşlar kapsamındaki 13 faaliyet, doğrudan Covid-19 pandemi süreci ile mücadeleyi içermektedir. Uluslararası kent ağları/kuruluşlar aracılığıyla kentler tarafından, Covid-19 süreciyle ilişkili olarak bilgi alışverişleri sağlanmış, toplumdaki belirli gruplara yönelik ve sağlıklı yaşam kapsamındaki çalışmalardan yararlanılmış ve yine bu kapsamda uluslararası düzeyde çeşitli yönetim birimleri ile temaslar gerçekleştirilmiştir. Uluslararası kent ağları/kuruluşlar doğrultusunda yürütülen 19 faaliyetin, belediyelerin hükümetin çeşitli düzeyleri ile kurduğu ilişkilerin geliştirilmesi kapsamında stratejik ve entegre yönetim anlayışı ile ilişkisi kurulmaktadır. Diğer yandan, uluslararası kent ağları/kuruluşlar doğrultusunda yürütülen 14 faaliyet ise, belediyelerin çevresel, toplumsal, ekonomik bağlamda çeşitli temalar üzerinde yoğunlaştığı alanlardan oluşmaktadır (Şekil 9).

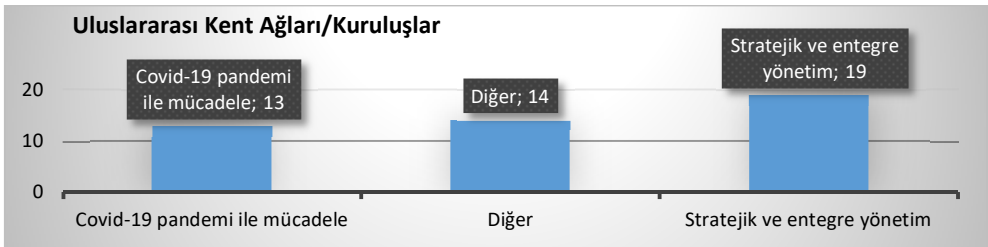

Şekil 9: Covid-19 Pandemi Sürecinde Uluslararası Kent Ağları/Kuruluşlar

Uluslararası ziyaretler kapsamındaki 12 faaliyet, doğrudan Covid-19 pandemi süreci ile mücadeleyi içermektedir. Belediyeler, pandemi ile mücadelede bilgi alışverişleri yapmak üzere farklı ülkelerdeki çeşitli temsilcilerle karşılıklı olarak ziyaretler gerçekleştirmektedir. Uluslararası ziyaretler kapsamında gerçekleştirilen 60 faaliyet, belediyelerin hükümetin çeşitli düzeyleri ile kurduğu ilişkilere yönelik olup, genellikle nezaket ziyaretlerini içermektedir. Ziyaretler, stratejik ve entegre yönetim anlayışı bağlamında önem taşımaktadır. Diğer yandan, uluslararası ziyaretler doğrultusunda yürütülen 14 faaliyet ise, belediyelerin çevresel, toplumsal, ekonomik bağlamdaki diğer çeşitli konular hakkında görüş alışverişi ve iş birliği gerçekleştirmek üzere alanları içermektedir (Şekil 10).

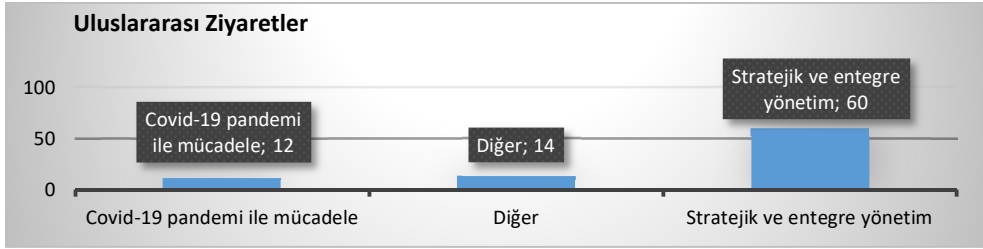

Şekil 10: Covid-19 Pandemi Sürecinde Uluslararası Ziyaretler

Uluslararası etkinlikler kapsamında yürütülen 30 faaliyet, doğrudan Covid-19 pandemi süreci ile mücadeleyi içermektedir. Belediyeler, çeşitli bilimsel etkinlikler yoluyla, pandemi süreci ile mücadele konusunda bilgi alışverişleri gerçekleştirmekte, pandemi sürecinde toplumdaki belirli gruplara yönelik özel etkinliklerle kapsayıcı ve birleştirici toplumun geliştirilmesini sağlamakta, onların söz konusu süreçte sosyal ilişkilerinin devam ettirilmesini hedeflemekte ve yine pandemi sürecinde ekonomik yönden önem taşıyan fuar ve teknoloji alanında organizasyonlara dâhil olmaktadır. Bunun dışında, 12 uluslararası etkinlik sağlıklı ve çeşitli ekosistem yapısını koruma bağlamında çevresel; 38 faaliyet insanların istihdama, hizmetlere ve eğitim becerilerinin geliştirilmesine katkısı, inovasyon ve çok çeşitli endüstriler bağlamında ekonomik; 58 adet uluslararası etkinlik kapsayıcı ve birleştirici bir toplumun inşası ve onların sosyal ilişkilerinin devam ettirilmesi bağlamında top-

lumsal; 45 adet uluslararası etkinlik katılımcı yönetim, liderlik ve karar alma, stratejik ve entegre yönetim, kurumsal kapasitenin geliştirilmesi bağlamında yönetsel açıdan önem taşımaktadır (Şekil 11).

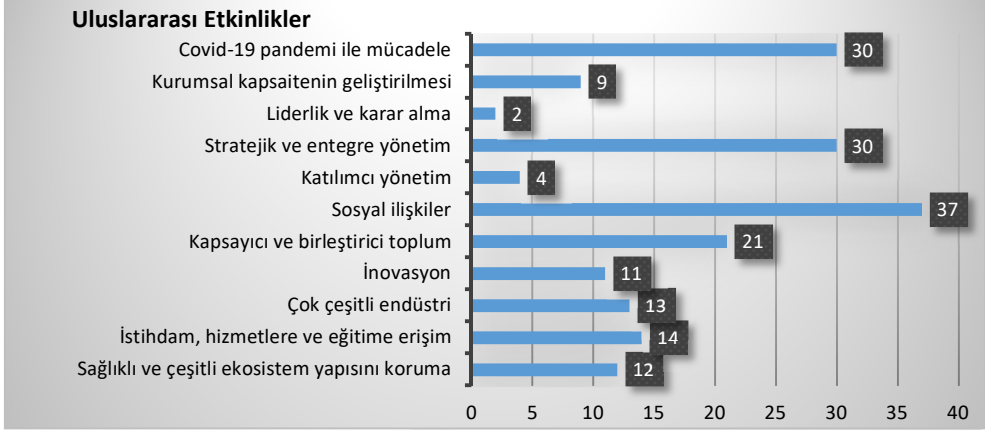

Şekil 11: Covid-19 Pandemi Sürecinde Uluslararası Etkinlikler

Uluslararası proje ortaklıkları kapsamında, 10 adet proje doğrudan Covid-19 pandemi süreci ile mücadeleyi içermektedir. Belediyeler, pandemi sürecinde kent ekonomik, toplumsal ve yönetsel yönden geliştirilmesi bağlamında çeşitli uluslararası projelere dâhil olmaktadır. Uluslararası proje ortaklıkları, genellikle uluslararası kurum ve kuruluşlardan sağlanan hibeler aracılığıyla yerine getirilmektedir. 2020 yılı içinde belediyelerin gerçekleştirdikleri diğer proje ortaklıklarının 64'ü sağlıklı ve çeşitli ekosistem yapısının korunması ve bu doğrultuda yeterli altyapının oluşturulması adına çevresel; 41'i insanların istihdama, hizmetlere ve eğitim becerilerinin geliştirilmesine erişimi, inovasyon ve çok çeşitli endüstri bağlamında ekonomik; 57'si kapsayıcı ve birleştirici bir toplum inşa etmek ve onların sosyal ilişkilerini desteklemek bağlamında toplumsal; 21'i liderlik ve karar alma, kurumsal kapasitenin geliştirilmesi, katılımcı, stratejik ve entegre yönetim bağlamında yönetsel alanlardaki proje ortaklıklarını içermektedir. Çeşitli belediyeye ait 7 adet proje ortaklığının içeriğine ise ulaşılammıştır (Şekil 12).

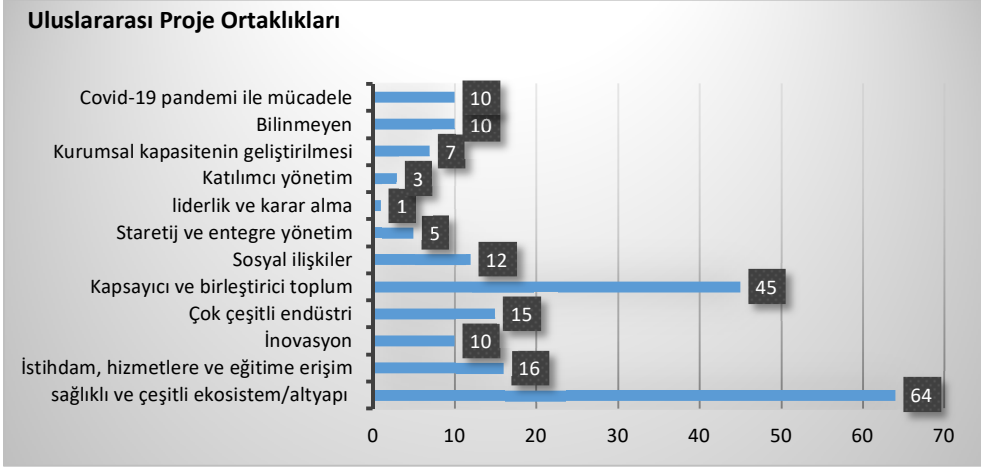

Şekil 12: Covid-19 Pandemi Sürecinde Uluslararası Proje Ortaklıkları

SONUÇ

Covid- 19 pandemi sürecinde kentler, kendilerini çevresel, ekonomik, toplumsal ve yönetsel yönden tehdit eden çok sayıda sorun ile karşı karşıya kalmıştır. Diğer yandan, pandemi, yerel yönetimlerin küresel alanda aktif bir rol oynamasının öneminin de altını çizmektedir. Pandemi süreci, yerel diplomasi alanının yeniden değerlendirilmesi, kentlerin küresel ilişkilerinin söz konusu süreçte kendi iş birliği ve ağ becerilerini ortaya koymaları adına önemli bir dönem olduğunu göstermiştir.

Türkiye’de dış ilişkiler birimi bulunan belediyelerin, 2020 yılı faaliyet raporları incelendiğinde, belediyelerin kardeş kent ilişkileri, dâhil oldukları uluslararası kent ağları/kuruluşları, uluslararası ziyaretler, uluslararası etkinlikler ve uluslararası proje ortaklıkları yoluyla Covid-19 pandemi sürecinde, bilgi paylaşımı, tıbbi yardımlar, iş birlikleri, çeşitli organizasyonlar sayesinde yerel düzeyde küresel iş birliğine gittikleri görülmüştür (Tablo 3). Kardeş kent ilişkileri, kentlerin kendi aralarında bilgi ve tıbbi malzeme alışverişleri gerçekleştirmelerini sağlamıştır. Var olan kardeş kent ilişkileri, pandemi sürecinde belediyelere hızlı ve pratik hareket alanı sağlamaktadır. Uluslararası kent ağları/kuruluşlar, pandemi sürecindeki gelişmeler ve alınacak önlemler konusunda, belediyelere önemli bilgi havuzları sağlamakta ve bilginin yaygınlaştırılmasını kolaylaştırmaktadır. Uluslararası ziyaretler de benzer şekilde, kentlerin pandemi süreciyle ilgili olarak farklı ülkelerdeki çeşitli yönetim

kademeleri ile ilişkilerinde görüş alışverişi açısından önem taşımaktadır. Uluslararası etkinliklerin, pandemi sürecinde çok çeşitli amaçlara yönelik gerçekleştirildiği görülmüştür. Örneğin bazı etkinlikler, toplumda pandemi sürecinden etkilenen gençler, engelliler gibi belirli toplumsal gruplara yönelik olarak düzenlenirken, bazı etkinlikler belediyenin pandemi koşullarında yönetim ve karar alma süreçlerinin geliştirilmesi doğrultusunda planlanmaktadır. Uluslararası proje ortaklıkları kapsamında belediyeler farklı ülkelerdeki diğer belediye ve diğer yönetim birimleri ile bir araya gelerek, hem pandemi sürecinden etkilenen çok sayıda paydaşla aynı amaç etrafında bir araya gelerek çok yönlü bakış elde etme hem de Covid-19 ile mücadelede diğer paydaşlarla kaynakların birleştirilmesi yoluna gitmektedir.

Tablo 3: Covid-19 ile Mücadele Kapsamında Gerçekleştirilen Yerel Diplomasi Faaliyetleri

Yerel Diplomasi Faaliyetleri	Covid-19 ile Mücadele Kapsamında Gerçekleştirilen Faaliyet
Kardeş Kent	Bulunmaktadır.
Uluslararası Ödül	Bulunmamaktadır.
Uluslararası Kent Ağları/Kuruluşlar	Bulunmaktadır.
Uluslararası Ziyaretler	Bulunmaktadır.
Uluslararası Etkinlikler	Bulunmaktadır.
Uluslararası Proje Ortaklıkları	Bulunmaktadır.

Diğer yandan, belediyelerin yerel diplomasi alanındaki, doğrudan Covid-19 pandemi süreci ile mücadele kapsamında gerçekleştirilmeyen; ancak pandemi sürecinde belediyelerin çeşitli hizmet alanlarında meydana gelen aksaklıklar dolayısıyla etki ettiği kentsel dirençlilik alanları üzerinde de etkili olmaktadır (Tablo 4). Kardeş kent ilişkileri yoluyla, belediyelerin hükümetin çeşitli düzeyleri ile kurduğu ilişkiler yönetsel dirençlilik bağlamında önemlidir. Alınan uluslararası ödüller büyük ölçüde, kentlerin çevresel konularda gösterdiği faaliyetleri kapsamakta ve söz konusu ödüller ilgili alanlarda birer başarı örneği olarak diğer kent yönetimleri için iyi uygulama örneği olarak önem taşımaktadır. Uluslararası kent ağları ve kuruluşların özellikle toplumsal dirençlilik alanlarında ön plana çıktığı görülmektedir. Nitekim, kentsel ağlar belediyelerin toplumdaki engelli, gençler, yaşlılar, göçmenler gibi belirli topluluklara, çevresel korumaya, halk sağlığına, yönelik nasıl bir strateji izlemeleri konusunda çeşitli öngörülerde bulunmak, yeterli kapasite oluş-

turmak adına kalıcı iş birlikleri fırsatı sunmaktadır. Uluslararası ziyaretler de benzer şekilde belediyelerin çeşitli paydaşlarla olan ilişkilerinin geliştirilmesi, gelecek dönemler için yeni iş birliklerinin kurulması, farklı paydaşların görüşlerinin bir araya getirilmesi gibi belediyelerin katılımcı yönetim, liderlik ve karar alma, bilgi paylaşımı gibi yönetsel süreçlerini destekleyici yönlere sahiptir. Uluslararası etkinlikler de özellikle fuar organizasyonları, toplumdaki bireylerin becerilerini geliştirmeye yönelik eğitim ve istihdam fırsatlarını artırmaya yönelik faaliyetler yoluyla ekonomik dirençlilik; toplumdaki dezavantajlı gruplara yönelik faaliyetler ve toplumdaki tüm bireylerin sosyal ilişkilerinin sürdürülebilirliği adına düzenlenen özellikle kültürel ve sportif faaliyetler yoluyla toplumsal dirençlilik; belediyelerin yönetim ve kapasite geliştirme süreçlerindeki özellikle bilimsel etkinlikler yoluyla yönetsel dirençlilik kapsamında önem taşımaktadır. Uluslararası proje ortaklıkları ise, özellikle çevresel konularda belediyelerin çeşitli paydaşlarla bir araya gelmesi, kentin dinamik ekonomik yapısının sağlanması/korunması, yönetim ve karar alma süreçleri ile kurumsal kapasitelerinin geliştirilmesi bağlamında kentsel dirençlilik alanlarında etkili olmaktadır. Uluslararası proje ortaklıkları ayrıca, uluslararası kurum ve kuruluşlardan alınan hibeler yoluyla, belediyeler için bir kaynak yaratma alanı sağlamaktadır. Alınana hibeler yoluyla, kentsel dirençliliğin geliştirilmesi sürecinde gerçekleştirilen çok sayıda projeye kentin uzun vadede gelişimine yar-dımı olmaktadır.

Tablo 4: Yerel Diplomasi Faaliyetlerinin Kentsel Dirençlilik Alanları Üzerindeki Etkisi

Yerel Diplomasi Faaliyetleri	Kentsel Dirençlilik Alanları			
	Çevresel Dirençlilik	Ekonomik Dirençlilik	Toplumsal Dirençlilik	Yönetsel Dirençlilik
Kardeş Kent	-	-	Düşük	Yüksek
Uluslararası Ödül	Yüksek	Düşük	Düşük	Düşük
Uluslararası Kent Ağları/ Kuruluşlar	Düşük	Düşük	Düşük	Yüksek
Uluslararası Ziyaretler	Düşük	Düşük	Düşük	Yüksek
Uluslararası Etkinlikler	Düşük	Yüksek	Yüksek	Yüksek
Uluslararası Proje Ortaklıkları	Yüksek	Yüksek	Düşük	Yüksek



Son olarak, yerel yönetimler, yerel diplomasi alanındaki faaliyetleriyle yönetimleri adına birçok katkı sağlamaktadır. Yerel diplomasi, Covid-19 salgını gibi küresel sorunlar ve ihtiyaçlar konusunda etkili bir hizmet aracı haline gelebilmektedir. Kentler gerek doğrudan pandemi sürecinde gerek ise pandemi sürecinin etkilediği diğer alanların iyileştirilmesi sürecinde yerel diplomasi faaliyetleri aracılığıyla kentlerin dirençli hale gelmesinde doğrudan ya da dolaylı etkiler sağlamaktadır. Burada önemli bir unsur, yerel diplomasi faaliyetlerinin stratejik kullanımı ile ilgili olup, bu konuda öncelikle belediyelerin kurumsal yapısına ilişkin kapasitesinin geliştirilmesi gerekmektedir. Günümüzde belediyeler, bu doğrultuda, yerel diplomasi faaliyetlerinin takibinden ve yürütülmesinden sorumlu bir dış ilişkiler birimi kurma yoluna gitmektedir. Böylece, uluslararası alanda elde edilen üstünlüklerin hangi alana entegre edileceğine ilişkin daha stratejik yaklaşımların geliştirilmesi mümkün olmaktadır. Yerel diplomasi alanı aynı zamanda uzmanlık gerektiren bir alan olması bağlamında da dış ilişkiler birimlerinin yeterli sayıda ve nitelikte personele ihtiyacı bulunmaktadır.

KAYNAKÇA

- [1] Acuto, Michele, Anna, Kosovac, ve Kris, Hartley. “City Diplomacy: Another Generational Shift?” *Diplomatica*, 3.1, (2021): 137-146.
- [2] Ahrens, Thomas, ve Ferry, Laurence. “Financial Resilience of English Local Government in the Aftermath of COVID-19.” *Journal of Public Budgeting, Accounting & Financial Management*, (2020): 813-823.
- [3] Auerbach, Alan J., William G., Gale, Byron, Lutz ve Sheiner, Louise. “Effects of COVID-19 on Federal, State, and Local Government Budgets.” *Brookings Papers on Economic Activity*, 3, (2020): 229-278.
- [4] Altın, Zeynep. “Covid-19 Pandemisinde Yaşlılar.” *Tepecik Eğitim ve Araştırma Hastanesi Dergisi*, 30, (2020): 49-57.
- [5] Bilgiç, Asmin Kavas. “Covid-19 ile Mücadele Sürecinde Yerel Yönetimlerin Genel Görünümü.” *İdealkent*, 31.11, (2020): 2084-2112.
- [6] Balbim, Renato. “City Diplomacy: Global Agendas, Local Governments 1.” *The Geopolitics of Cities*, (2016): 123-170.
- [7] Henden Şolt, Burçin, “Covid-19 Pandemisinde Kentlerde Yaşanan Değişimler ve Kentsel Hizmetler.” *Uluslararası Yönetim ve Sosyal Araştırmalar Dergisi*, 8.15, (2021): 39-47.

- [8] Chan, Dan Koon-Hong. "City Diplomacy and "Glocal" Governance: Revitalizing Cosmopolitan Democracy." *Innovation: The European Journal of Social Science Research*, 29.2, (2016): 134-160.
- [9] De Villers, J. C. "Success Factors and the City to City Partnership Management Process - From Strategy to Alliance Capability." *Habitat International*, 33.2, (2009): 149-156.
- [10] Dzigbede, Komla D., Sarah Beth, Gehl, and Katherine, Willoughby. "Disaster Resiliency of US Local Governments: Insights to Strengthen Local Response and Recovery From the COVID-19 Pandemic." *Public administration review*, 80.4, (2020): 634-643.
- [11] Erdem, Nisa ve Suna, Ersavaş Kavanoz. "Türkiye'de "Yerel Diplomasi Yönetimi"ne Dair Bir Araştırma, Kent ve Çevre Araştırmaları Dergisi." 3.1, (2021): 28-49.
- [12] Yıldız, Esra. "Yaşlı Dostu Kentler ve Covid- 19 Sürecinde Yerel Yönetim Faaliyetleri." *International Marmara Social Sciences Congress Proceedings Book*, (2021): 62-71.
- [13] Fontana, Federico. "City Networking in Urban Strategic Planning." *City Networks, Springer, Cham*, (2017): 17-38.
- [14] Glocal Forum. "Glocalization, Research Study and Policy Recommendations", *CERFE-Glocal Forum-Think Tank on Glocalization*, <https://proyectoallas.net-wp-content/uploads-2018-01-Glocalization.-Research-Study-and-Policy-Recommendations.pdf>, 2003.
- [15] Gordon, Tracy, Lucy, Dadayan ve Kim, Rueben. "State and Local Government Finances in the COVID-19 Era." *National Tax Journal*, 73.3, (2020): 733-758.
- [16] Grandi, Lorenzo Kihlgren. "Cultural City Diplomacy." *City Diplomacy*, (2020): 123-136.
- [17] Green, Daniel ve Erik, Loualiche. "State and Local Government Employment in the COVID-19 Crisis." *Journal of Public Economics*, 193, (2021): 1-10.
- [18] Holling, Crawford Stanley. "Resilience and Stability of Ecological Systems." *Annual Review of Ecology and Systematics*, 4, (1973): 1-23.
- [19] Husson, Bernand ve Christophe, Mestre. "The Unstoppable Internationalisation of Cities and Regions, Issues - Trends - Prospects", CIEDEL, <https://www.ciedel.org/wp/content/uploads/2018/10/the/unstoppable/internationalisation/of/cities/and/regions/web.pdf>, 2017.
- [20] Jones, Merrick L. ve Peter, Blunt. "Twinning' as a Method of Sustainable Institutional Capacity Building." *Public Administration and Development*, 19.4. (1999): 381-402.
- [21] Kantor, Angelika, ve Jakub, Kubiczek. "Polish culture in the Face of the Covid-19 Pandemic Crisis." *Journal of Risk and Financial Management*, 14.4 (2021): 181.



- [22] Maher, Craig S., Trang, Hoang ve Anne, Hindery. “Fiscal Responses to COVID-19: Evidence From Local Governments and Nonprofits.” *Public Administration Review* 80.4, (2020): 644-650.
- [23] Manfredi Sanchez, Juan Luis “The Political Economy of City Diplomacy.” *Economic and Political Studies*, (2021): 1-22.
- [24] Manfredi Sanchez, Juan Luis. "Introduction to the Forum on Covid-19." *The Hague Journal of Diplomacy*, 15.4, (2020): 517-519.
- [25] Meerow, Sara, Joshua P. Newell, ve Melissa, Stults. “Defining Urban Resilience: A Review.” *Landscape and Urban Planning*, 147, (2016): 38-49.
- [26] Nemec, Juraj ve David, Spacek, “The Covid-19 Pandemic and Local Government Finance: Czechia and Slovakia.” *Journal of Public Budgeting, Accounting & Financial Management*, (2020): 837-846.
- [27] OECD Regional Development Working Papers. “Indicators for Resilient Cities.” <https://www.oecd-ilibrary.org/docserver/6f1f6065-en.pdf?expires=1642592339&id=id&accname=guest&checksum=7E32C6313C21F1F63C1888CFC210C327>, 2018.
- [28] Özcan, Ümit. “Yerel Yönetimler Arasında Ortaklıklar ve Kardeş Şehir İlişkileri El Kitabı.” http://www.dapaturk.com/docs/siyasi/Kardes_Sehir_El_Kitabi_Son_Hali.pdf, 2006.
- [29] Pipa, Anthony, F. ve Bouchet, Max. “How to Make the Most of City Diplomacy in the Covid-19 Era.” <https://www.brookings.edu/blog-up-front-2020-08-06-how-to-make-the-most-of-city-diplomacy-in-the-covid-19-era/>, 2020.
- [30] Pipa, Anthony, F. ve Max, Bouchet. “Multilateralism Restored? City Diplomacy in the Covid-19 Era.” *The Hague Journal of Diplomacy*, 15, (2020): 599-610.
- [31] Rodas, Mauricio. “City Diplomacy: Experience From the Ground.” *Research Handbook on International Law and Cities Edward Elgar Publishing*, (2021).
- [32] Rudakowska, Anna ve Craig, Simon. “International City Cooperation in the Fight Against Covid-19: Behind the Scenes Security Providers.” *Global Policy*, (2020): 1-14.
- [33] Sizoo, Alexandra J. “City Diplomacy concept paper, Committee on City Diplomacy, Peace-Building of United Cities and Local Governments Policy Statement.” https://www.uclg.org/sites/default/files/EN_405_conceptpaperoncitydiplomacy.pdf, 2007.
- [34] Wen, Jun, Metin Kozak, Shaohua Yang ve Fang Liu. “Covid-19: Potential Effects on Chinese citizens’ Lifestyle and Travel.” *Tourism Review*. (2020): 74-87.

PANDEMİ İLE MÜCADELEDE UNESCO ÖĞRENEN KENTLER KÜRESEL AĞI

Sülün Evinç Torlak* - Tancu Söyleyici**

GİRİŞ

Küreselleşme, tüm ülkeler için karşı konulmaz bir olgudur, en çok kentleri etkilemektedir. Küreselleşme ile kentlerin işlevleri artmış, işlev alanları genişlemiştir. Kent yönetimleri, hizmet sunumunda yaşanan sorunların çözümünde zorlanmaktadır. Kentler çözüm geliştirmek, deneyimleri paylaşmak üzere bir araya gelmektedir. Hızla artan küresel sorunlara yönelik uluslararası Ağ tipi örgütlenmeler de hızla artmaktadır.

2013 yılında UNESCO bünyesinde kurulan Öğrenen Şehirler Küresel Ağı böyle bir oluşumdur. Ağın işleyişi UNESCO Hayat Boyu Öğrenme Enstitüsü tarafından yürütülmektedir. Kentsel sürdürülebilirlik hedefiyle, eğitim, eşitlik, sağlık, kapsayıcılık konularında çalışmaktadır. Üyelerinin bilgi ve deneyim paylaşımını ile kapasite artırımını destekleyen uluslararası kent ağıdır. Öğrenen Kentler, günümüzde yaşanan hızlı değişime halkın uyum sağlamasını kolaylaştırmayı amaçlamaktadır. Yaklaşım, kentsel gelişim vatandaşla başlar görüşündedir. Hedeflerin gerçekleşmesi ancak halkın bilgi seviyesinin artırılması ile sağlanabilir. Bu bağlamda yerel yönetimlerin düzenlediği Hayat Boyu Öğrenme programları büyük önem taşır.

* Alanya HEP Üniversitesi Mimarlık Bölümü, etorlak@pau.edu.tr

** Pamukkale Üniversitesi, tancusoyleyici@hotmail.com

Üç yıldır yaşanan Covid-19 salgını sürecinde, Öğrenen Kentler Ağı, karşılansılan sorunlara yönelik, özellikle eğitimdeki sıkıntıları en aza indirmek üzere pek çok çalışma yürütmüştür. Pandemi de, insanların mücadelenin parçası olmasının önemi açıkça anlaşılmıştır. Toplum sağlığını korumak için insanların tedbirleri hızla ve doğru öğrenmesi, uygulaması, mücadele sürecine katılıp, katkı vermesi yaşamsal önem arz etmektedir. Bu noktada, Öğrenen Kentler kapsamında “yaşam boyu eğitim” etkili bir mekanizma olarak kullanılabilir. Dünya budan böyle küresel salgınlara maruz kalacaktır. Pandemi harici de, küresel pek çok sorun yaşanmaktadır. İnsanoğlu ekonomik krizler, küresel iklim değişikliğinin getirdiği felaketler, kıtlık, kuraklık vb küresel afetlerle karşı karşıyadır. Küresel sorunlara küresel çözümler getirilmelidir. Ağ yapılar sorunları aşmada; etkili olmalıdır. Bu görüş doğrultusunda çalışmada Öğrenen Kentler çerçevesinde Ağ örgütlerin, Ülkemizde etkili olup olmadığı araştırılmaktadır.

1. PANDEMİ VE PANDEMİ İLE MÜCADELE

1.1. Pandeminin Etkileri

2019 yılı sonunda başlayıp, etkin süreci 2 yıllı aşan ve halen devam eden Küresel Salgın, yaşamın her alanını olumsuz etkilemiştir. Binlerce kişi kaybedilmiş, hastalanmış, hemen herkesin psikolojisi az-çok bozulmuştur. Sağlık alanı aşırı yüklenmiş, bir çok alanda ekonomi ve üretimin durma noktasına gelmiştir. Yaşam akışı bozulmuş, üretim, tüketim, çalışma, ev işleri, yolculuk, her şey zorlaşmıştır. Şiddet yaygınlaşmış, eşitsizlikler artmış,¹ dezavantajlı grupların; yoksul, işsiz, yaşlı ve kronik hastaların;² sorunları çoğalmıştır. En önemlisi, eğitimde kesintiler, aksamalar, sistem değişikliğidir. Uzaktan eğitime erişimde zorlanılmış,³ okulu terk eden oranı artmıştır.⁴ Pandeminin Uluslararası işbirliğini geliştirdiği söylenebilir, akademi dünyasında bilgi ve deneyim paylaşımı artmıştır. Ancak, AB gibi bütünleşme

¹ H. Y. Civelek- M. Bozok “Göç, Sağlık, Pandemi”, *Göç Dergisi*, Cilt: 7, Sayı: 2, 2020, s. 159

² N. Bozok - M. Bozok “Pandemi Mevcut Sorunları Derinleştirdi: İstanbul’da Kayıtdışı Afgan Göçmenler, Sağlık, Hastalık ve Covid-19 Pandemisi”, *Göç Dergisi*, Cilt: 7, Sayı: 2, 2020, s.167.

³ M. Serçemeli- E. Kurnaz, “Covid-19 Pandemi Döneminde Öğrencilerin Uzaktan Eğitim ve Uzaktan Muhasebe Eğitimine Yönelik Bakış Açılı Üzerine Bir Araştırma”, *Uluslararası Sosyal Bilimler Akademik Araştırmalar Dergisi*, Cilt: 4, Sayı: 1, 2020, ss. 41-42

⁴ T. Sarı- F. Nayır “Pandemi Dönemi Eğitim: Sorunlar ve Fırsatlar” *Turkish Studies*, S:15, 2020, s. 962.

sürecini tamamlamış, yılların şemsiye örgüt üyeleri bile dayanışma örneği verememiş, Ülkeler sınırlarını birbirlerine kapamıştır. Belki de, tek olumlu nokta kapanma dönemi, taşımacılığın %75 kent içi trafiğın %95 azalması ile emisyonların düşmesi olmuştur.

1.2. Pandemi ile Mücadele

Her ülke, pandemi ile mücadelede farklı yöntemler uygulamıştır. Kimi ülkeler gevşek, kimi sert tedbirlere başvurmuştur.⁵ Yine de, küresel olarak benzer uygulamalar gidilmiştir. Kısaca; halkın sosyalleştiği alanlar, hatta açık alanlar bile yasaklanmış, katı mesafe kuralları, kişi sınırlamaları, izleme programları uygulanmıştır. Ekonomide, ülkeler çeşitli destek programları açıklamıştır. Sağlıkla ilgili girişimler için fonlar oluşturulmuştur. Ülkemizde de benzer uygulamalara gidilmiş; eğitime ara verilmiş, sokağa çıkma yasaklanmış, kamu ve özel sektörde çalışma düzeni, lokantalar- marketlerin hizmet sistemi değişmiştir.⁶

2. KAVRAMSAL ÇERÇEVE

Çalışma; Küresel Kentsel Ağlar, Öğrenen Ketler (ÖK), Hayat Boyu Öğrenme (HBÖ) kavramlarına dayalı olarak geliştirilmiştir.

2.1. Küresel Kentsel Ağlar Kavramı

1970 Dünyada ekonomik bunalım sonrası kentler, sorunlarına çözüm bulmak için iş birliğine girmişlerdir.⁷ Yerel kalkınmada, kentler arasında “ağ tipi örgütlenme” anahtar unsur olmuştur. Ağlar vasıtasıyla kentler, birbirinden öğrenmekte, politika transfer etmekte, sorunlara çözüm aramaktadırlar.⁸ Kentler, küresel ekonomiye katılımı arttırmak, küreselleşmenin getirisini olumlu hale dönüştürmek

⁵ M. Ö. Yıldırım “Risk Toplumundan Kriz Yönetimine Medya ve Covid-19”, *Yeni E Dergisi*, Cilt: 43, Sayı: 43, 2020.s. 50

⁶ M. Y. Bilgili, “Merkezi Yönetim, Yerel Yönetimler ve Koronavirüs (COVID-19) Salgını”, *Turkish Studies*, Sayı: 15/6, 2020, s. 227.

⁷ E. B. Sipahi, “Sürdürülebilir Kent Arayışında Cittáslow (Sakin Şehir) Üzerine Bir Değerlendirme”, *Tarih Okulu Dergisi*, Mart 2016, Yıl: 9, Sayı: 15, s. 786..

⁸ Ö. Köseoğlu, (2019). Metropolitan Kentlerin Geleceği Yeni Yaklaşım, Model ve Uygulamalar, *SETA Siyaset, Ekonomi ve Toplum Araştırmaları Vakfı Yayınları*.



için Ağ yapıların parçası olmaktadır. Ağ tipi örgütlenmede kentler arasındaki ilişki “tamamlayıcı” niteliktedir. Amaç kentlerin ekonomik, kentsel, toplumsal gelişimini hızlandırmaktır. Bu çerçevede kentler; bölgesel, ulusal, uluslararası düzeyde işbirliği yapmaktadır.⁹ Ortak sorunları olan kentler, ağlar vasıtasıyla ilişki kurup, sorunları daha hızlı ve az maliyetle çözmektedirler. İşbirliği sırf, sorun çözüme amaçlı değildir. Sürdürülebilirlik, ekoloji, ekonomi, sosyal, kültürel, değerlerin korunmasına ilişkin birçok alanı kapsar. Kentler, kaynaklarını birleştirmekte, işlevlerini geliştirmekte, bilgi, tecrübe, olanak ve hizmetleri paylaşmaktadır. Bu devleti az etkili yapmaz, aksine paydaşı fazla olan yönetim, etkili kamu politikaları, normlar, yasa ve standartların gelişmesinde rol oynar. UNESCO Öğrenen Kentler Küresel Ağı, bu yapılardan biridir.

2.2. Öğrenen Kentler Kavramı

Kentler, sadece insanların yaşadığı, çalıştığı mekânlar değildir, boş zamanını geçirdikleri, kültürel, sosyal faaliyetlerde buldukları, eğitim gördükleri yerlerdir. Öğrenmenin; birey ve toplum üzerindeki olumlu etkisinin görülünce, kent yönetimleri öğrenme süreçlerine önem vermeye başlamıştır. Öğrenen Kentler, halkın ihtiyaç ve isteklerini karşılamak için tüm öğrenme olanaklarını kullanan kenttir.¹⁰ ÖK: temel eğitimden yüksek öğretime kadar kapsayıcı öğrenimi teşvik eden, aile, toplum, işyerinde öğrenmeyi canlandıran, öğrenme teknolojileri kullanımını arttıran, öğrenme kalitesi geliştiren, HBÖ kültürünü teşvik eden, bu amaçla kaynaklarını harekete geçiren kenttir.¹¹ ÖK; yaşanan olağanüstü küresel değişiminde kendini nasıl yenileyeceğini öğrenmeye çalışır. Yerel kapasiteyi arttırmak için “herkes için öğrenmeyi” kolaylaştırarak; sosyal, ekonomik, teknolojik değişime kararlı kenttir. Yerel kaynakları, bilgiyi, sosyal ağları, çevresel ve ekonomik kaynakları kullanarak, yerel halkın ve örgütlerin beceri, bilgi ve değerlerini geliştirmelerini sağlar. Yapılanmaya; kamu, özel sektör, yerel yönetimler, STK, sanayici, tüccar, esnaf, öğrenci, işçi, ev hanımı yani tüm paydaşlar katılır. HBÖ amaç olarak kulla-

⁹ Akman Ç. (2017). Türkiye’de Yerel Yönetimlerin Uluslararası Kuruluşlara Üyelikleri Üzerine Bir Değerlendirme, *Süleyman Demirel Üniversitesi İİBF Dergisi*, Yıl: 2017, Cilt: 22, Sayı: 2, s.485

¹⁰ R. Hamilton - L. Jordan. “Learning Cities: The United Kingdom Experience, Heritage”, *Regional Development and Social Cohesion International Conference, 22-24 Haziran 2010, Östersund, İsveç*

¹¹ UNESCO UIL Hayat Boyu Öğrenme Enstitüsü web; <http://uil.unesco.org/> (01.02.2018)

nan ÖK, sürdürülebilir ekonomik gelişme ve sosyal kapsayıcılık hedeflerine ulaşmak için; tüm sektörlerinin işbirliğini teşvik eder.¹² Temel refahın, sosyal istikrarın ve kişisel tatminin geliştirilmesinde öğrenmeyi anahtar görür. Yerel halkın potansiyelini geliştirmek için HBÖ kültürünü besler, yerel, bölgesel, uluslararası ortaklıklardan yararlanır. çevresel sorumluluklarını yerine getirir. Dünyada 1000'den fazla kent kendilerini “öğrenen kent” ilan etmiştir.¹³



Kentsel Kalkınmada Öğrenmenin Yeri¹⁴

2.3. Hayat Boyu Öğrenme Kavramı

Küreselleşme ile yaşanan değişim süreci, eğitim sistemlerini yenileşmeye zorlamıştır. Örgün eğitimle edinilen kazanımlar yeterli gelmemektedir. Hayatın bir-

¹² J. Candy “Planning Learning Cities: Addressing Globalisation Locally”, *ISoCaRP Kongresi Sonuç Bildirileri*, 17-22 Ekim 2003, Kahire, Mısır, s.39.

¹³ <https://www.unesco.org.tr/Pages/198/128>

¹⁴ UNESCO ILL(2013). *Key Features of Learning Cities, Adopted at the International Conference on Learning Cities*, <https://unesdoc.unesco.org/ark:/48223/pf0000226756> (01.02.2018).s 5

çok alanı, aşamasında öğrenme sürecinin sürdürülmesi gerekir. Yaşam için gereken bilgiler kısa sürede geçerliliğini yitirmektedir. İş bulmak, varsa pozisyonunu korumak, ilerlemek için devamlı yeni şeyler öğrenip, nitelik geliştirmelidir. Öğrenme artık, insan hayatının her dönemini kapsayan bir süreçtir, örgün eğitimin yaş ve mekân sınırlamasından bağımsızdır. HBÖ; kişisel, toplumsal, ekonomik alanda bireye bilgi, beceri tutum ve davranışlarında yeterlilik kazandıran her türlü öğrenme etkinliklerine denir.¹⁵ HBÖ; “beşikten mezara öğrenme”, evde, işte, okulda, bireyin olduğu her yerde olabilir; örgün, yaygın, mesleki, teknik, hizmet içi, hizmet dışı tüm alanları kapsar. HBÖ, örgün eğitimin alternatifi değildir; eksik, yetersiz bilgi ve becerin tamamlanması; farkına varılmamış yeteneğin keşfi olarak değerlendirilebilir.¹⁶ Amaç, işlevsel bilginin geliştirilmesi ile bireyin performansını yükseltmektir. HBÖ, güven- aidiyet duygusu gelişen kent inşası ile halkın Kişisel Gelişimine ve Sosyal Uyumuna katkı sağlar. Kentte yaratıcı düşünce ve eğitim seviyesini artırarak kültürel zenginliği arttırmayı; istidamı artırarak ekonomik kalkınmayı; iklim değişikliği ile mücadele, sürdürülebilirlik, ekolojik farkındalık sağlayarak Sürdürülebilir Kalkınmayı getirir. Ülkemizde 2000 Milli Eğitim Bakanlığı'na bağlı HBÖ Genel Md kurulmuştur.

3. UNESCO ÖĞRENEN KENTLER KÜRESEL AĞI

UNESCO küresel eğitim sisteminin gelişiminin kilit aktördür. Uluslararası eğitim politikalarının saptanmasında önemli etkiye sahiptir. UNESCO Öğrenen Kentler Küresel Ağı, kentlerde herkes için HBÖ destekleyen, gelişmesini sağlayan uluslararası ağıdır. Amaç; üyeler arasında kalkınmaya dayalı fikir paylaşmak, sorunlara çözüm bulmaktır. Öğrenen Kentlerin amaçları 3 boyutta gruplanabilir

- 1- Bireysel Boyut: Bireysel Gelişim ve Sosyal Uyumunu Artırma
- 2- Kentsel Boyut: Kültürel ve Ekonomik Gelişimi Sağlama
- 3- Küresel Boyut: 2030 Sürdürülebilir Kalkınma Hedeflerine Ulaşma

¹⁵ D., Taşçı vd. “Eskişehir’de Yaşam Boyu Öğrenme Başlığı Altında Yetişkin Eğitiminin Analizi”, *Selçuk Üniversitesi SBE Dergisi*, Sayı: 34, 2015, s. 198

¹⁶ T. S., Gökşan vd “Yaşam Boyu Öğrenme ve Avrupa Birliği'nin Yaşam Boyu Öğrenme Programları”, *1. İnşaat Mühendisliği Eğitimi Sempozyumu Bildirimler Kitabı*, 6-7 Kasım 2009, Antalya, s.144



Öğrenen Kentlerin amaçları, özellikleri, izlenecek yol iki senede bir toplanan UNESCO zirvelerinde kararlaştırılır. Bugüne kadar 5 zirve toplanmıştır.¹⁷ Zirvelerde proje ile başvuran öğrenen kentler arasında başarılı bulunanlara ödül verilir. İlk iki zirvede alınan kararlar, ÖK özelliklerini ve ÖK olmada izlenecek yolları belirler.

- 1- Pekin Bildirgesi Öğrenen Kentlerin inşasında rehberdir.
- 2- Öğrenen Kentlerin Yapı Taşları - Öğrenen Kentlerin Temel Özellikleri

3.1. Pekin Bildirgesi

2013 Pekin Çin UNESCO Öğrenen Kentler Zirvesinde Öğrenen Kent olmak isteyen kentler için “12 Odak Alan” belirlenip kabul edilmiştir.¹⁸

1. *Bireyi Güçlendirme- Sosyal Uyum*: Kentleşmenin zorluklarını çözmeye becerisi için bireyleri güçlendirme ve sosyal uyum önemlidir. ÖK fırsatlar sunar, katılım stratejileri geliştirir, güvenli, uyumlu, kapsayıcı toplum yaratmaya çalışır.

2. *Ekonomik Kalkınma- Kültürel Zenginliği Arttırma*: Kapsayıcı, sürdürülebilir ekonomik büyümeyi teşvik eder. Hedef; yoksulluğu azaltmak, istihdam yaratmak, bilim- teknolojik yenilikleri desteklemek, kültürel etkinliklere katılımı özendirme-ktir.

3. *Sürdürülebilir Kalkınma*: Yaşanabilir çevre sağlayıp, gelecek kuşaklara aktarmak için; teknoloji, politik düzenleme, mali teşvik yetmez, insanların düşünce ve davranış biçimi değişmelidir. HBÖ bunu sağlama yoludur. Amaç; her tür faaliyetin çevre üzerindeki olumsuz etkilerini azaltmak, kentte yaşanabilirliği arttırmaktır.

4. *Eğitim Sisteminde Kapsayıcılık*: Kentliler öğrenme fırsatlarına eşit erişebilmelidir. Eğitime bir kişinin katılamaması, onun gelişimini ve topluma katkısını

¹⁷ 2013 Pekin Çin – Pekin Bildirgesi; 2015 Mexico City, Meksika, Mexico Bildirgesi, 2017 Cork İrlanda, 2019 Medellin, Kolombiya, 2021 Yeonsu Kore Cumhuriyeti

¹⁸ UNESCO ILL (2014). “International Conference on Learning Cities Conference Reports” 21-23 Ekim 2013, Pekin, Çin, <https://unesdoc.unesco.org/ark:/48223/pf0000226720> (01.02.2018).

sekteye uğratar. Yetişkin eğitimi, teknik- mesleki eğitime erişim artmalı, fırsatlar sunulmalıdır. HBÖ esnekliği arttırılmalı, tüm gruplar eğitime erişebilmelidir.

5. *Aile- Toplumda Öğrenmeyi Canlandırmak*: Aile - toplumda öğrenme sosyal gelişimi ve yaşam kalitesini geliştirir. ÖK alan ve kaynak ayırmalı, toplum ihtiyacına göre programlar uygulanmalıdır. Yoksul, göçmen, engelli, yaşlı gruplara önem verilip, öğrenmeye katılım motive edilmelidir. Toplum tarihini-kültürünü benimsemelidir.

6. *İşyerinde Öğrenme*: Çalışanlar bilgi, becerilerini düzenli geliştirmelidir. Kuruluşlar; öğrenme kültürünü benimseyip, öğrenmeye yönelik örgütlenmelidir. Tüm işgücüne öğrenme fırsatı sağlanmalıdır. İşyerinde öğrenmeyi destekleme için işveren, sendikalar teşvik edilmeli, istihdama yönelik öğrenme fırsatları sunulmalıdır

7. *Öğrenme Teknolojileri Kullanımı*: Bilgi- iletişim teknolojileri (BİT) gelişim öğrenmede yeni olanaklar sunmaktadır. Halka teknoloji öğrenme olanağı sağlamalı, öğrenme araçları ve programlarına erişimi genişletmek üzere ortamlar geliştirmelidir. Yönetici ve eğitimciler BİT kullanmak ve öğretmek üzere eğitilmelidir.

8. *Öğrenmede Kalitenin Arttırılması*: Toplumsal barışı sağlamak için paylaşımcı ahlaki değerler geliştirilmelidir. Öğrenci dostu ortamlar sunma, öğrenme güçlüğü olan öğrencileri destekleme ile öğrenmede kaliteyi artırmak amaçlanmıştır. Bireye ihtiyacı olan bilgi yanı sıra beceri ve yaratıcılığını geliştireceği eğitim verilmeli, ortak değerler hakkında farkındalığı artırılmalı, hoşgörü teşvik edilmelidir. Vizyona uygun yöneticiler, eğitimciler istihdam edilmelidir.

9. *HBÖ Kültürünü Teşvik Etmek*: Öğrenen Kentler; öğrenmeye önem verir, ödüllendirir, kutlama etkinlikleri düzenler. Bu tür etkinlikler, öğrencilerin toplumda konumu güçlendirir, öğrenme isteği sağlar. Medya, kütüphane, müze, spor-kültür merkezi, toplum merkezi, parklar öğrenme alanı olarak tasarlanmalıdır. Halka yeterli, rehberlik, destek vermek üzere alternatifler geliştirilmelidir. Her tür öğrenme alanının gelişimine katkı veren sistemler oluşturmak öğrenme kültürü geliştirir.

10. *Siyasi İradenin Güçlenmesi*: ÖK inşa etmek için güçlü siyasi irade ve kararlılık gereklidir. Politikacılar, idareciler ÖK Vizyonunun gerçekleştirilmesinden

sorumludur. Kentleri, ÖK'te dönüştürmek için güçlü ve kararlı liderlik gereklidir. HBÖ teşvik için katılımcı stratejiler geliştirilmelidir.

11. Paydaşların Katılımı - Yönetişim: Herkesin bu sistemde alacağı rol vardır ve tüm paydaşlar katkı vermelidir. Kararlara katılım, ÖK inşasında katkı sağlar. Yönetişim için, kamu, özel, STK koordinasyonu geliştirilmelidir. Öğrenme fırsatlarının kullanımını artırmak için işbirliği gereklidir.

12. Kaynak Kullanımını Arttırmak: HBÖ benimseyen kentlerde, ekonomik büyüme, halk sağlığında gelişme, suç oranında azalma, katılımda artış görülmektedir. Olumlu gelişmelerin artması için, yatırımlar artırılmalıdır. HBÖ destek finans mekanizmaları geliştirilmelidir. Kamu, özel, STK, yatırımları sağlanmalı, halkın yetenek, beceri, bilgi, deneyimleri ile katkı vermesi teşvik edilmelidir. Kaynaklar etkin kullanılmalıdır. Farklı kentlerle fikir alışverişi için mekanizmalar geliştirilmelidir.

3.2. Öğrenen Kentlerin Temel Özellikleri - Öğrenen Kentlerin Yapı Taşları

3.2.1. Öğrenen Kentlerin Temel Özellikleri

Kentlerin; kültürel, sosyal, etnik yapıları farklılık gösterir. Ancak, ÖK özellikleri ortaktır, 42 Temel Özellik ÖK olmayı hedefleyen kentlere yardımcı olur. Amaç her kenti, kültürel, ekonomik, sosyal geçmiş ve geleneği ile geliştirmektir. ÖK'ler sorun çözümüne odaklanır. Bunlar; yoksulluğu azaltmak, ekonomik büyümeyi sağlamak, istihdamı arttırmak, demografik değişimi yönetmek, kültürel çeşitlik, eşitliği teşvik etmek, iklim değişikliği ile mücadele etmek, kamu güvenliğini sağlamaktır. ÖK Temeli; sosyal-ekonomik beklentileri iyileştirmek için herkese ve her seviyede öğrenme fırsatı sunmaktır. Sayı ve kalite olarak öğrenen bireylerin artmasına yönelik stratejiler geliştirilir ve uygulanır. Eğitim sistemi kapsayıcı olmalıdır. Hızlı değişime uyum sağlamak değişimle gelen zorluklarla mücadele için, her birey eğitime dâhil edilmeli, kentin tüm kuruluşları sürece katılmalıdır. İşsizliği azaltıp, istihdamı artırma stratejileri uygulanmalıdır. Teknoloji kullanımı artırılmalı, teknolojiden yararlanmak üzere stratejiler geliştirilmelidir. Başarı için bireylerin dikkati çekilmeli, öğrenmeye istekleri arttırılmalıdır. Ekonomik, sosyal, çevre ala-

nında kalkınmayı gerçekleştirmek için bireyler hayatlarının her döneminde öğrenmeyi sürdürmelidir.¹⁹

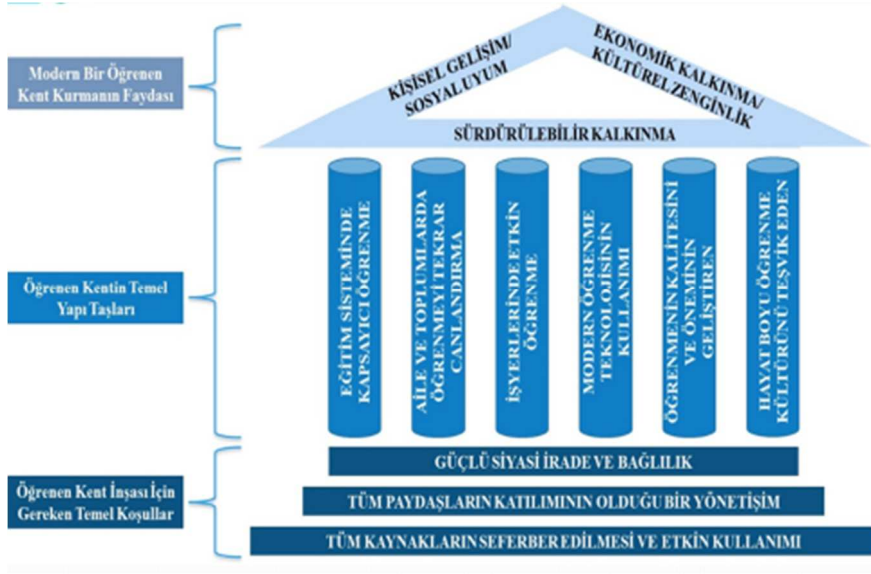

Öğrenen Kentlerin Temel Özellikleri²⁰

3.2.2. Öğrenen Kentlerin Yapı Taşları

ÖK Yapı Taşları: Öğrenme vizyonuna bağlılık; yönetim; kentin insan, sosyal, kültürel, entelektüel tüm potansiyelini ortaya çıkarıp kullanmaktır²¹

Öğrenen Şehrin Temel Yapı Taşları

- Eğitim sistemindeki kapsayıcı öğrenme
- Ailelerdeki ve toplumlardaki öğrenmenin tekrar canlanması
- İşyerlerinde öğrenmenin faaliyete geçmesi
- Öğrenme kalitesinin gelişmesi

¹⁹ UNESCO ILL, (2015b). "Guidelines for Building Learning Cities", <http://unesdoc.unesco.org/images/0023/002349/234987e.pdf> (01.02.2018).

²⁰ UNESCO ILL (2013). Age.

²¹ UNESCO ILL (2015a). Age.

- Öğrenme teknolojilerinin kullanımı artması
- HBÖ kültürünün teşvik edilmesi

Öğrenen Şehrin İnşasında Temel Koşullar

- Güçlü siyasi irade
- Paydaşların yönetimi ve katılımı
- Kaynakların seferberliği ve kullanılması

3.3. Öğrenen Kentlerin Sürdürülebilir Kalkınmada Rolü

Sürdürülebilir kentlerin inşasında, HBÖ ilke kabul edilir. ÖK Sürdürülebilir Kalkınmaya Katkısı 3 başlıkta özetlenir.²²

1- Yeşil - Sağlıklı Öğrenen Kent: İklim değişikliği, sağlık, beslenme, çevre korumaya yönelik eğitimlerini teşvik eder. ÖK, içme suyu temini, atık yönetimi, hava kirliliğinin azaltılması, toplu taşıma, bisiklet, spor konularında yardımcıdır.

2- Adil - Kapsayıcı Öğrenen Kent: Her yaş, seviyeye uygun, HBÖ fırsatı sağlamayı hedefler. Eğitime erişim zorluğu çekenlere fırsat sunar. Yaşlı nüfusun dışlanmaması için HBÖ teşvik eder. Kararlara katılım stratejileri geliştirir. Öğrenme; kentler ve küresel alanda barış ve eşitlik kültürü yayılmasına katkı sağlar.

3- İstihdam Yaratan - Girişimci Öğrenen Kent: Eğitim kurumlarını katarak, halka öğrenme fırsatı sağlar, beceri gelişimi, istihdam olanağı yaratır. Yoksullukla mücadele, ekonomi, sürdürülebilir kalkınma projelerini destekler. Girişimciliği teşvik eder. Gençlerin sosyal sorumluluk almasını, kadınlara liderlik pozisyonu açmayı destekler. Sömürünün önlenmesi, çalışma koşullarının iyileştirilmesini destekler.²³

²² UNESCO ILL (2017a).“Learning Cities and the SDGs: A Guide to Action”,<http://unesdoc.unesco.org/images/0026/002604/260442e.pdf> (01.02.2018).

²³ UNESCO ILL Age

4. ÖĞRENEN KENTLER'İN PANDEMI İLE MÜCADELEDE ETKİNLİĞİ ARAŞTIRMASI

4.1. Araştırmanın Tanıtımı

Ülkemizde yerel yönetimler, katıldığı Ağ yapıları etkin kullanmakta mı? Çalışmada soru, Öğrenen Kentler Küresel Ağ çerçevesinde irdelenmiştir. Ağa üye 6 kent (Afyon, Balıkesir, Eskişehir, Hatay, İzmir, Konya) faaliyetleri üzerinden, Modelin, Ülkemizde etkili olup olmadığı, Pandemi Dönemi esas alınarak tartışılmıştır. Pekin Bildirgesinde tanımlanan “12 Odak Alan” açıklamalarında yer alan kelimelere dayalı “temel kavramlar” geliştirilmiştir. Odak Alanlar; Bireysel, Kent- sel, Küresel Boyutlarda sınıflandırılmıştır (Bkz. Tablo.1) Üye Kentlerin 2019 (Pandemi Öncesi), 2020 (Pandemi Dönemi) yılları Faaliyet Raporlarında kavramların “Frekans Ölçümü” -İçerik Analizi yapılmış, “Gömülü Teori Nitel Analiz Tekniği” ile Raporlardaki bilgiye ulaşılmış, bulgular karşılaştırmalı analizlerle değerlendirilmiştir. Karşılaştırmalı analizler:

A- Pandemi Öncesi (PÖ) 2019 X Pandemi Dönemi (PD) 2020

B- ÖK X BK (Benzer Kent - ÖK olmayan)²⁴ 2020 Pandemi Dönemi

Karşılaştırma Tablosu			
ÖK	KOD	BK	KOD
Afyon	1	Kütahya	I
Balıkesir	2	Samsun	II
Eskişehir	3	Aydın	III
Hatay	4	Mersin	IV
İzmir	5	Antalya	V
Konya	6	Gaziantep	VI

²⁴ Benzer kent (BK) seçim kriterleri: 1-Unesco Kentsel Ağına Üye (49 kent),2- Nüfus Aralığı, 3-Yönetim Statüsü (Büyükşehir Belediyesi/Belediye),4-Siyasi pozisyonu (Muhalefet/İktidar),5- Üniversite sayısı

4.1.1. Araştırma Süreci

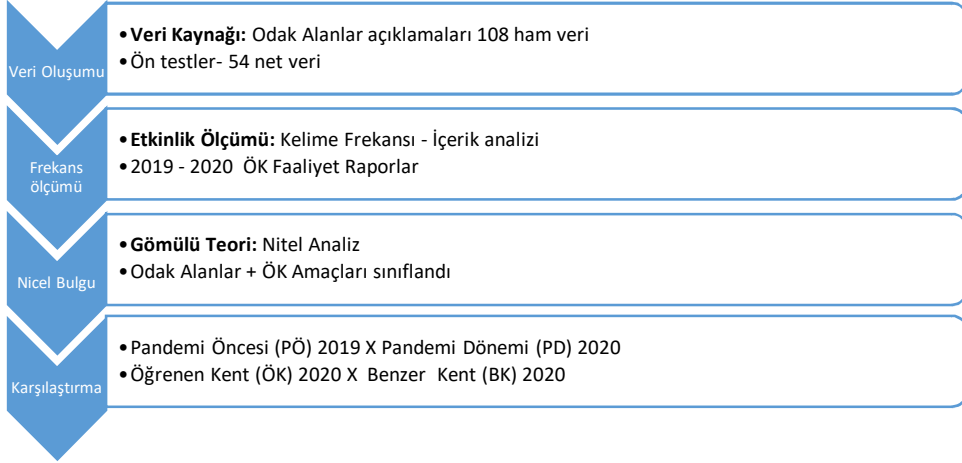

Odak Alanlar Sınıflandırma Tablosu

I. BİREYSEL BOYUT			
Bireysel Güçlenme - Sosyal Uyum		1	Eşitlik + Eşitsizlik
			Farklılık +Çatışma +(Cinsiyet/Dil/Din/Kültür)
			Sosyalleşme + Sosyal Uyum + Hoşgörü
			Güvenlik + Suçla Mücadele
I.1. Eğitim Sistemi	I.1.1. Kapsayıcı Eğitim	4	Okuryazar + Okuma
			Kapsayıcılık + Fırsat + Erişim
			Farkındalık
			Öğrenim Desteği + Öğretim Kalitesi
I.2. HBÖ	I.2.1. Aile-Toplumda Öğrenme	5	Aile+ Toplum+ Gençlik Merkezi
			Sosyal Gelişim + Aktivite
			Kütüphane + Sergi
			Spor Merkezi + Aktivite
	I.2.2. İşte Öğrenme	6	İşyeri + İşgücü Eğitimi
			Bilgi + Beceri Geliştirme
			Mesleki + Teknik Eğitim
	I.2.3. HBÖ Destekleme	9	HBÖ + Kurs+ Etkinlik
			Yetişkin Eğitim + ÖK

			Ödül + Kutlama + Motivasyon
			Park+ Yeşil Alan
II. YEREL BOYUT			
Ekonomik - Kültürel Gelişme		2	Ekonomik + Kalkınma + Gelişme
			İstihdam + İşsizlik
			Opera + Müze + Tiyatro + Kültür Merkezi
			Tutumlar + Değerler
II.1.Teknoloji Finans	II.1.1. Teknoloji Kullanımı	7	Teknoloji
			Medya + İletişim
			İnternet + Web + Online + Mobil
	II.1.2. Kaynak Kullanımı	12	Kaynak Kullanımı
	Teşvik + Destek + Fon		
	Dezavantajlı + Mülteci + Göçmen + Yoksul		
II.2.Yönetim Yönetişim	II.2.1. Siyasi Kararlılık	10	Siyaset + Vizyon
			Liderlik + Kararlılık
			Etik
	II.2.2.Yönetişim Katılım	11	Katılım +Yönetişim + Karar Alma
			Koordinasyon
		İşbirliği + Ortaklık	
III. KÜRESEL BOYUT			
Sürdürülebilir Kalkınma		3	Sürdürülebilirlik
			İklim Değişikliği + Yenilenebilir Enerji
			Yaşam Kalitesi + Yaşanabilirlik
			Doğal Kaynak + Çevre + Doğa Koruma

4.1.2. Araştırmanın Hipotezleri

I – Hipotez: Bireysel Boyut: Bireysel Güçlenme- Sosyal Uyum Sağlar

I- 1- Eğitim Sistemi

1.1.1.Öğrenmede Kalite Artar

1.1.2 Eğitim Kapsayıcı Olur

I- 2- Hayat Boyu Eğitim

1.2.1. Aile- Toplumda Öğrenme Canlanır

1.2.2. İşyerinde Öğrenme Kolaylaşır

1.2.3. HBÖ Kültürünü Teşvik Eder

II- Hipotez: Yerel Boyut: Ekonomik Kalkınma- Kültürel Gelişim Sağlar

II. 1- Teknoloji - Finans

2.1.1. Teknoloji Kullanım Artar

2.1.2. Kaynak Kullanımını Artar

II. 2-Yönetim Yönetişim

2.2.1. Siyasi Kararlılık Güçlenir

2.2.2. Katılım- Yönetişim Sağlar

III- Hipotez: Küresel Boyut: 2030 Sürdürülebilir Kalkınma Hedeflere Ulaşılr

4.2. Araştırmanın Analizleri

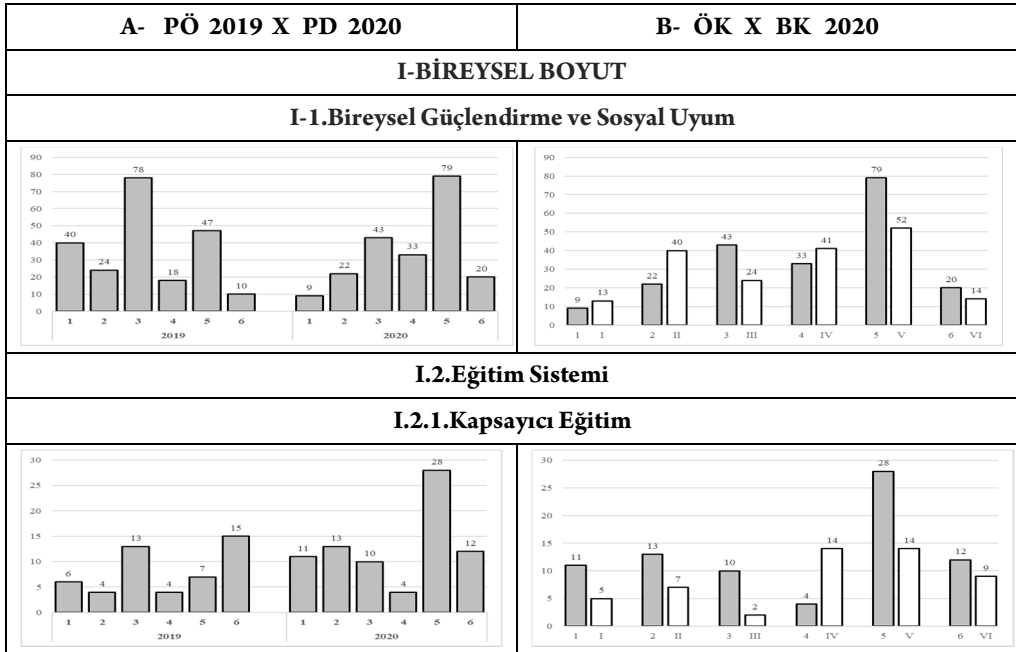

I.2.2.Öğrenmede Kalite

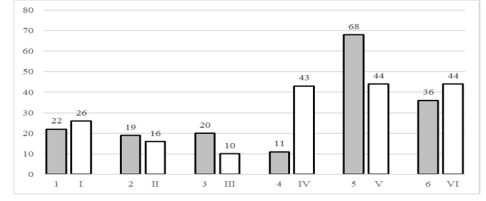
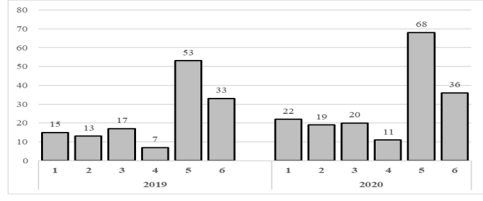

I.3.HBÖ

I.3.1. Aile ve Toplumda Öğrenme

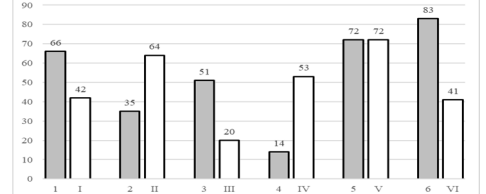
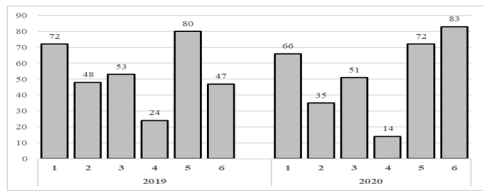

I.3.2. İşyerinde Öğrenme

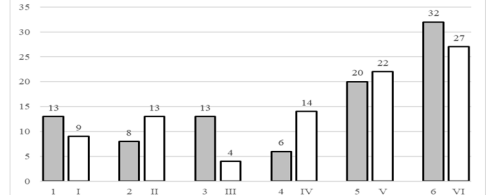
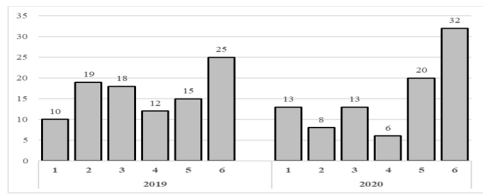

I.3.3.HBÖ Destekleme

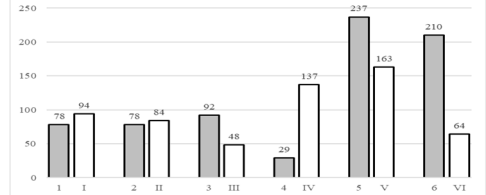
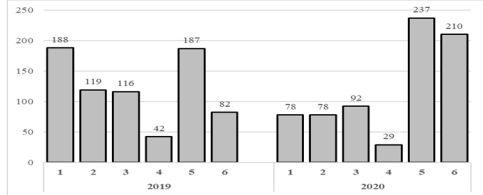

II-KENTSEL BOYUT

II-1. Ekonomik ve Kültürel Gelişim

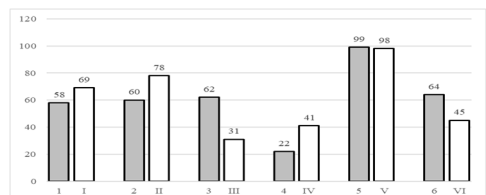
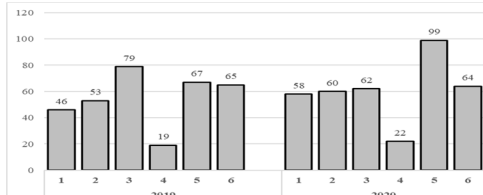

II.2. Teknoloji Finans

II.2.1. Teknoloji Kullanımı

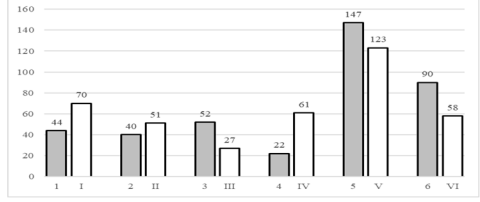
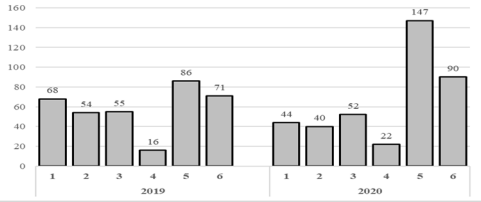

II.2.2. Kaynak Kullanımı

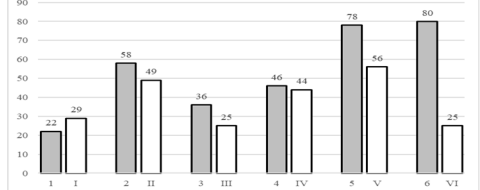
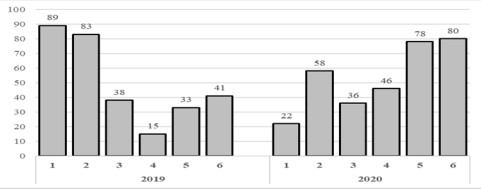

II.3. Yönetim Yönetişim

II.3.1. Siyasi Kararlılık

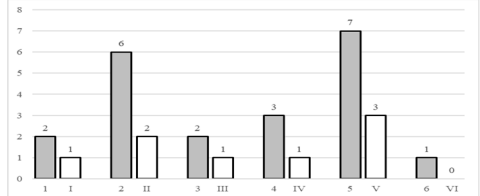
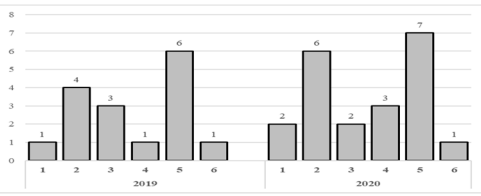

II.3.2. Kararlara Katılım

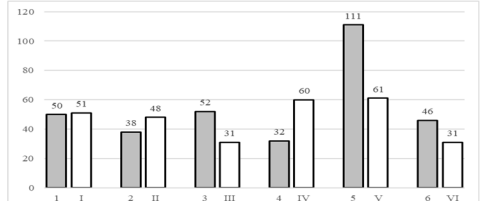
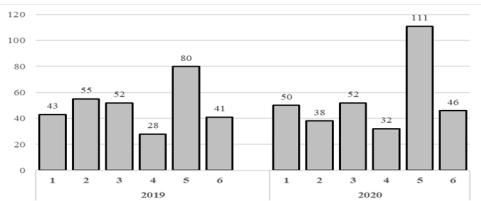

III- KÜRESEL BOYUT

III-1. Sürdürülebilir Kalkınma

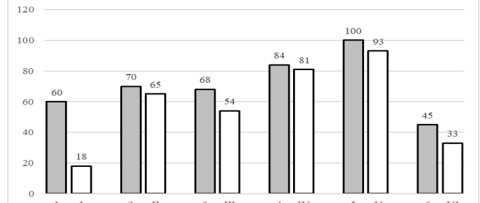
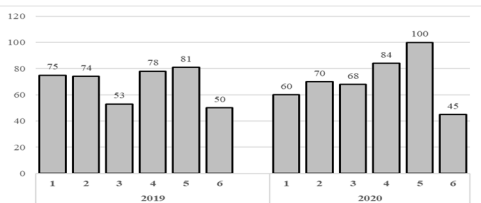

BOYUTLARIN TOPLAMI

BİREYSEL BOYUT

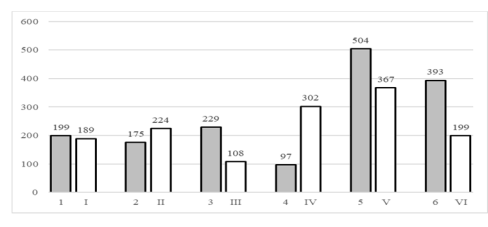
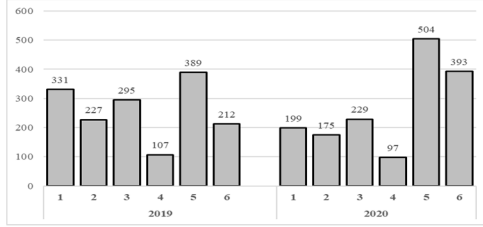

KENTSEL BOYUT

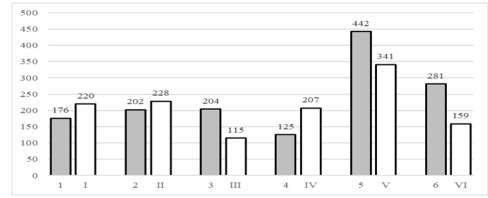
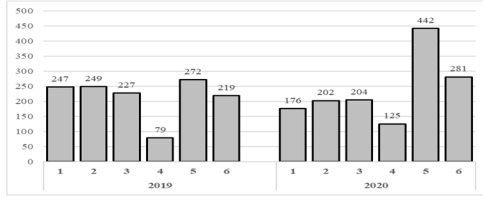

KÜRESEL BOYUT

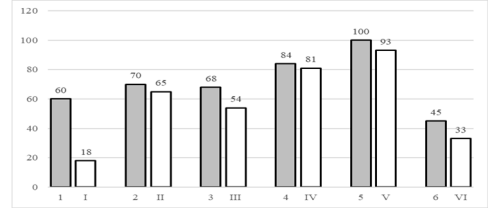
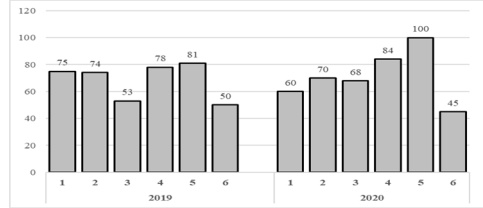

GENEL TOPLAM

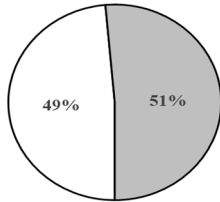
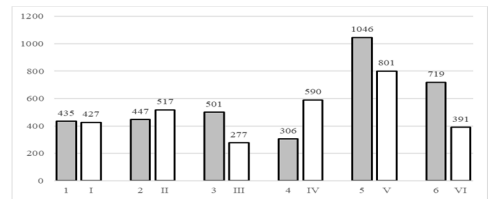
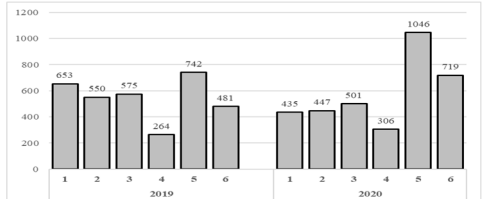

□ 2019 ■ 2020

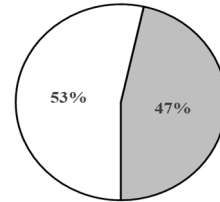

□ ÖĞRENEN KENT ■ KONTROL KENTİ

4.3. Değerlendirme

4.3.1. Bireysel Boyut Hipotez: ÖK Bireysel Güçlenme, Sosyal Uyum Sağlar

1- Dönemsel Karşılaştırma: Afyon, Eskişehir ve Hatay'da Bireysel Boyutta Pandemi Dönemi daha önceki döneme göre azalma görülür.

2- Benzer Kent ile Karşılaştırma: Eskişehir, İzmir, Konya Pandemi Dönemi benzer kentlere göre Bireysel Güçlenme ve Sosyal Uyum açısından daha iyi durumdadır. Bu konuda en fazla fark Hatay'da görülmektedir.

3- ÖK Birbirleriyle Karşılaştırılması: İzmir ilk hipotezi gerçekleştirme açısından en iyi kenttir. Eskişehir ikinci kent durumundadır. En zayıf kent Hatay'dır.

4.3.2. Yerel Boyut

Hipotez: Kentte Ekonomik Kalkınma, Kültürel Gelişim Sağlar

1- Dönemsel Karşılaştırma: Ekonomik kalkınma ve kültürel gelişim açısından Pandemi Dönemi ÖK Pandemi Öncesine göre daha iyi olduğu görülmektedir.

2- Benzer Kentlerle ÖK Karşılaştırılması: Konya hariç diğer ÖK Benzer Kentlerin gerisinde kalmıştır.

3- ÖK Birbirleriyle Karşılaştırılması: Yerel Boyutta en iyi kent durumunda İzmirdir, Konya takip etmektedir. En düşük seviye Hatay'da gerçekleşmektedir.

4.3.3. Küresel Boyut

Hipotez: Sürdürülebilir Kalkınma Hedeflerine Ulaşım Sağlar

1- Dönemsel Karşılaştırma: Pandemi Dönemi Eskişehir, Hatay ve İzmir sürdürülebilir kalkınma açısından daha iyi duruma geçtikleri görülmektedir.

2- Benzer Kentlerle ÖK Karşılaştırılması: Sürdürülebilir Kalkınma Hipotezinin gerçekleştirilmesi açısından tüm ÖK benzer kentlerden daha iyi durumdadır.

3- ÖK Karşılaştırılması: Sürdürülebilir Kalkınma Hedeflerine ulaşım sağlamada İzmir en başarılı öğrenen kenttir. Onu Konya takip etmektedir. Bulgulara göre bu hipotezi gerçekleştirmede en zayıf kent Hatay'dır.

4.3.4. Genel Değerlendirme

Öğrenen Kentler gerek İlk Hipotez Bireysel Güçlenme ve Sosyal Uyumu gerek İkinci Hipotezi Kentte Ekonomik Kalkınma, Kültürel Gelişim gerçekleştirememişler. Her iki boyutta benzer kentlerle karşılaştırıldığı zamanda sonuç Öğrenen Kentlerin daha geride kaldığını ortaya koymaktadır. Bu durumda, çalışmada test ettiğimiz; “Öğrenen Kentler Küresel Ağ’na üye kentlerin, Sistemi etkili kullanmadığı” savı doğrulanmış olmaktadır. Bireysel Boyutta Öğrenen Kentler Benzer Kentlerine göre çok az fark görülmektedir. Yerel Boyutta ise Benzer Kentler daha iyi durumdadır.

SONUÇ ÖNERİLER

Halen sürdürmekte olan, Pandemide, Dünyada 7 milyona yakın can kaybına neden olmuştur. Bu acı bilançonun nedeni, daha önce bu çapta küresel salgının yaşanmamış olmasının getirdiği tecrübe ve bilgi eksikliğidir. Hazırlıksız yakalandığımız süreçten dersler çıkarılmalıdır. Edinilen tecrübeler kentleşme anlayışı üzerinde önemli etkiye yol açacaktır. Pandemide halkın eğitiminin ne kadar önemi olduğu anlaşılmıştır. Sadece kuralları hızlı ve doğru öğrenmesi değil pandemiyle mücadelede etkin katılım sağlanması da önemlidir. Bilgi güçtür sloganıyla yola çıkarak ÖK oluşturulacağı programlarla “dirençli kentler” yaratılacak, sağlık güvenliğini en üst düzeye çıkartacaktır.

Pandemiler siyasal, sosyal, psikolojik, ekonomik ve öngörülme konularında, beklenmedik sonuçlar doğurur. OECD pandemi sonrasında, 1930 buhranından daha kötü bir tablo beklendiği belirtmektedir. Önümüzde, bir taraftan Pandemi- nin yarattığı yıkımla mücadele, bir taraftan da yeni Pandemileri hazırlık dönemi beklemektedir. Salgınla mücadelede en önemli araç vatandaşların bilinçlendirilmesidir. Salgın sonrası mücadelede de ÖK Sistemi, herkese için eğitimi kolaylaştırması açısından sorunlara çözüm bulmada yardımcıdır.

Çalışmadan, Öğrenen Kentler Ağına katılan kentlerimizin Ağ etkili kullanmadığı, Sistemden yeterince yararlanmadığı ortaya çıkmıştır. Ülkemizde kentler, küresel ağlara genelde prestij amaçlı katılmaktadır. Oysa, kentler arasında birliklik, yeni sorun alanlarına çözüm arayışında yol göstericidir.



Bu konuda öneriler yine UNESCO Öğrenen Kentler Küresel Ağ sistemi tarafından geliştirilmektedir. Sistemin geliştirdiği şu ilkeler takip edilmelidir.

Planlama: Somut eylem planı için kararlılık

Katılım: Kentin tüm örgütler ve vatandaşları

Kutlama: Kutlama olağan hale gelmeli, herkes katılmalı

Erişim: Her kentli öğrenme erişilebilmeli HBÖ teşviki.

İzleme - Değerlendirme: İlerleme izlenip, değerlendirilmeli.

Finansman: ÖK için sağlam finans kaynağı gerekli.

En kısa zamanda tam katılım sağlanarak, ÖK olarak gelişimine katkı sağlayacak bir proje geliştirilerek başarılı kentler ödülüne başvurulmalıdır.²⁵

KAYNAKLAR

- [1] Akman Ç, “Türkiye’de Yerel Yönetimlerin Uluslararası Kuruluşlara Üyelikleri Üzerine Bir Değerlendirme”, *Süleyman Demirel Üniversitesi İİBF Dergisi*, 2017, 22/2, ss.485.
- [2] Akgün B, “Uluslararası Yönetişim Krizi”, *Kriter Aylık Siyaset Toplum ve Ekonomi Dergisi*, Yıl: 5, S: 46, Mayıs 2020, ss. 18-21.
- [3] Bayraktar A.” Pandemi ve Sonrasında Yerel Yönetimler İçin Politika Önerileri”, *İstanbul Politik Araştırmalar Entitüsü Polita Notu*, 2020. Ss.1-7.
- [4] Bilgili M. Y. “Merkezi Yönetim, Yerel Yönetimler ve Koronavirüs (COVID-19) Salgını”, *Turkish Studies*, Sayı: 15/6, 2020, ss.219-235.
- [5] Bozok N. ve Bozok M “Pandemi Mevcut Sorunları Derinleştirdi: İstanbul’da Kayıtdışı Afgan Göçmenler, Sağlık, Hastalık ve Kovid-19 Pandemisi”, *Göç Dergisi*, C:7, S:2, 2020.
- [6] Candy J, “Planning Learning Cities: Addressing Globalisation Locally”, *ISoCaRP Kongresi Sonuç Bildirileri*, 17-22 Ekim 2003, Kahire, Mısır, s39.
- [7] Civelek H. Y. ve Bozok M, “Göç, Sağlık, Pandemi”, *Göç Dergisi*, C:7, S: 2, 2020, s. 159.
- [8] Göksan T. S., Uzundurukan S., Keskin S. N., “Yaşam Boyu Öğrenme ve Avrupa Birliği’nin Yaşam Boyu Öğrenme Programları”, *1. İnşaat Mühendisliği Eğitimi Sempozyumu Bildirimler Kitabı*, 6-7 Kasım 2009, Antalya, ss.143-151.

²⁵ İki yılda bir UNESCO Öğrenen Kentler zirvesi düzenlenir. Bugüne kadar 4 Zirve düzenlenir, başarılı kentlere ödül verilmektedir. 48 kent ödül almıştır. Ülkemizde Henüz ödül alan öğrenen kent yoktur.

- [9] Hamilton R. ve Jordan L., “Learning Cities: The United Kingdom Experience, Heritage”, *Regional Development Conference*, 22-24 Haziran 2010, Östersund, İsveç.
- [10] Kaya E, *Kentleşme ve Kentlileşme*, İşaret Yayınları, 2017. İstanbul
- [11] Köseoğlu Ö., “Metropolitan Kentlerin Geleceği Yeni Yaklaşım, Model ve Uygulamalar”, *SETA Siyaset, Ekonomi ve Toplum Araştırmaları Vakfı Yayınları*. 2019.
- [12] OECD Cities Policy Responses. https://read.oecd-ilibrary.org/view/?ref=126_126769-yen_45847kf&title=Coronavirus-COVID-19-Cities-Policy-Responses (01/12/2020).
- [13] Sarı T. - Nayır F. “Pandemi Dönemi Eğitim: Sorunlar ve Fırsatlar”, *Turkish Studies*, Sayı: 15/4 2020, ss. 959-975.
- [14] Serçemeli M. - Kurnaz E., “Covid-19 Pandemi Döneminde Öğrencilerin Uzaktan Eğitim ve Uzaktan Muhasebe Eğitimine Yönelik Bakış Açıları Üzerine Bir Araştırma”, *Uluslararası Sosyal Bilimler Akademik Araştırmalar Dergisi*, 2020, C:4, S:1, s.40-53.
- [15] Sipahi E. B., “Sürdürülebilir Kent Arayışında Cittáslow (Sakin Şehir) Üzerine Bir Değerlendirme”, *Tarih Okulu Dergisi*, Mart 2016, Yıl: 9, Sayı: 15, ss.785-801.
- [16] Taşcı D., Aydın vd. “Eskişehir’de Yaşam Boyu Öğrenme Başlığı Altında Yetişkin Eğitiminin Analizi”, *Selçuk Üniversitesi SBE Dergisi*, Sayı: 34, 2015, ss. 197-211.
- [17] Yıldırım M. Ö. “Risk Toplumundan Kriz Yönetimine Medya ve Covid-19”, *Yeni E Dergisi*, Cilt: 43, Sayı: 43, 2020, ss. 50-55.
- [18] UNESCO UIL Hayat Boyu Öğrenme Enstitüsü web; <http://uil.unesco.org/> (01.02.2018)
- [19] UNESCO ILL (2015a). *UNESCO Global Network of Learning Cities, Guiding Documents*, <http://uil.unesco.org/global-network-of-learning-cities-documents.pdf> (01.02.2018).
- [20] UNESCO ILL (2014). *International Conference on Learning Cities Conference Reports Ekim 2013, Pekin*, <https://unesdoc.unesco.org/ark:/48223/pf0000226720> (01.02.2018).
- [21] UNESCO ILL “UNESCO Global Network of Learning Cities Membership Concept Note”, http://uil.unesco.org/system/files/gnlc-membership_concept_note_pdf 01.02.2020.
- [22] UNESCO ILL (2017a). *Learning Cities and the SDGs: A Guide to Action*, <http://unesdoc.unesco.org/images/0026/002604/260442e.pdf> (01.02.2018).
- [23] UNESCO ILL (2013). *Key Features of Learning Cities, Adopted at the International Conference on Learning Cities*, <https://unesdoc.unesco.org/ark/> (01.02.2018).s 5

KAMUSAL BİR ARAYÜZ OLARAK BALKON VE PENCERELERİN PANDEMİ SÜRECİ SONRASINDA YENİDEN TANIMLANMASI

Lütfiye Yılmaz*

GİRİŞ

Çevresel algı, çevrenin tekrar eden ritimleriyle tanımlanan kalıcı varlığı üzerine inşa edilmiştir¹. Bu ritimlerin somut ve soyut çıktıları olarak yapı, doğal ve kültürel çevre, bireysel ve toplumsal ölçekte filtrelenerek zihinsel bir çevre görüntüsü oluşturmaktadır. Ancak oluşturulan bu görüntü, kendi başına çevresel algının bir parçası olmak ya da algılama sürecini tamamlamak için yeterli değildir. Çevresel algının oluşturulması sürecinde zihinsel görüntülerin; duygular, yaklaşımlar, değerler, toplumsal normlar gibi kalıplar üzerinden benzetilerek kodlanması üzerine bir bilgi elde edilmekte, bu bilgi ancak tekrar çevresel nesnelere ilişkilendirilerek hatırlandığında bir algı oluşturulabilmektedir (Şekil 1).

* Mimarlık Bölümü İstanbul Yeni Yüzyıl Üniversitesi, Lutfiye.yilmaz@yeniuyuzyl.edu.tr

¹ Tommy ve Garling ve Reginald Golledge, *Environmental Perception and Cognition: Environment and Behavior*, New York, ABD: Advance in Environment, Behavior and Design Plenum Press, 1989.

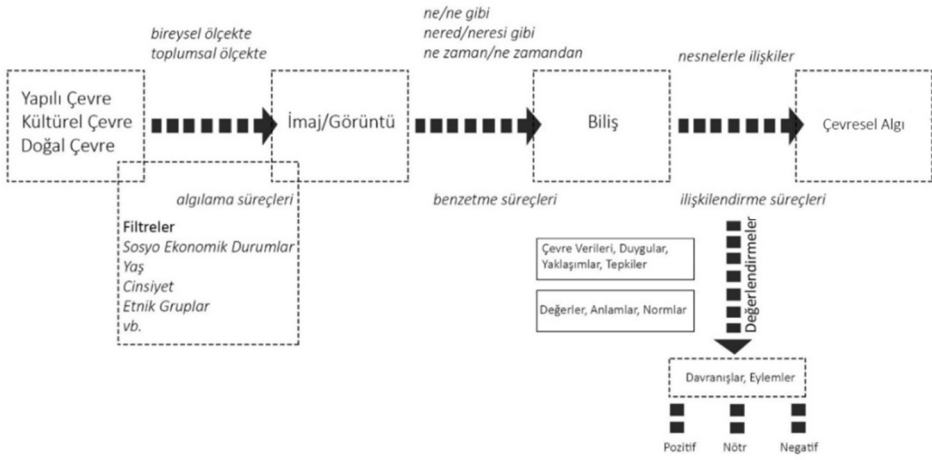

Şekil 1. Çevresel Biliş ve Algılama Süreci (Yazar Tarafından Üretilmiştir.).

Modern metropol kentlerin baskın planlama ideolojileri ile yükselen yapı stokları arasına sıkışıp kalmış kentsel yaşam formları, gündelik yaşam sirkülasyonlarını çevreleyen mekansal düzlemlerin de anlamını değiştirmeye başlamıştır. Değişen işlevlere ve kullanım durumlarına bağlı olarak sıvılaştıran mekansal anlamlar, içerisinde barındırılan yaşama biçimlerini de farklı kalıplara girmeye zorlamaktadır.

Rapoport'a göre; insanlar çevrelerine, çevrelerin onlar için taşıdığı anlam açısından tepki göstermektedirler². Bu bağlamda, değişen kentsel çevrelerin anlamsal karşılıkları da sürekli değişeceğinden istek, tepki ve alışkanlıklar da çoğunlukla bir döngü içerisinde yeniden şekillenmektedir. Yeniden şekillenen her yaşama biçimi, değişen bir mekansal düzleme işaret eder. Bu durumun zaman içinde kendiliğinden gelişmesi, söz konusu kentler için toplumsal bir evrime zaman tanıdığından mevcut çevreyi hiçe saymayan bir anlayış üzerinden yeniden sağlanabilmektedir. Ancak sıradışı olaylara tanıklık eden fiziksel, sosyal veya ekonomik bozulmalar ya da doğa ve insan kaynaklı felaket durumlarında, bu süreç olağan akışından daha

² Anatol Rapoport, *The Meaning of The Built Environment*, Tucson, Arizona, ABD: The University of Arizona Press, 1982.

hızlı yaşanacağından, söz konusu mekansal anlamların değişiminin toplumsal ölçekte kavranmasına genellikle yeterli zaman bulunamamaktadır.

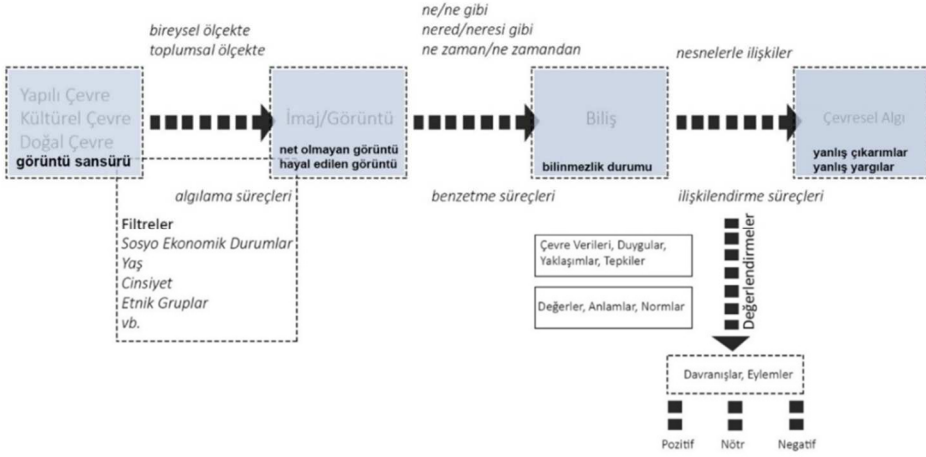

Şekil 2. Çevresel Duyulama Sürecinde Algılama Eksikliği (Yazar Tarafından Üretilmiştir.)

Özellikle içerisinde bulunduğumuz Covid-19 küresel salgınında bu durumun etkileri noktasal ölçekte daha belirgin düzeyde karşımıza çıkmaktadır. Bu süreç içerisinde, modern kent konutları olan apartman bloklarına hapsedilerek zeminle ilişkisi kesilen bireysel yaşama alanlarındaki kişilerin bağlamdan koparılmaları, gündelik yaşantılar üzerinde çevreye uygulanan bir sansür niteliğindedir. Yapılı, kültürel ya da doğal çevreye dair net olmayan hayal görüntüleri oluşmasına sebep olan bu durum, bir bilinmezlik yaratarak söz konusu çevresel algının yanlış çıkarımlarla örülmesine sebep olabilmektedir. Bu durumun başlıca olarak iki sebebi vardır. İlki ve en temeli, yaşanan çevrenin, ancak sürekli bir deneyim yoluyla hatırlanması olarak değerlendirilmektedir. Bir diğer önemli yargı ise, mekansal farklılaşmanın bu deneyim dizgisini beslemesidir. Her iki durumunun da zincirleme olarak sekteye uğraması durumunda, bağlamından koparılan ve farklı işlevleri ile bir bütün halinde tek bir mekâna hapsedilen yaşama alanları, bu bağlamda çevresel algının hızlı bir bozulma yaşadığı bir dönem olarak değerlendirilmektedir. Bu dönem içerisinde yaşama alanlarına yüklenen birden fazla anlamdan biri de kamusal alan ihtiyacını karşılamaya yönelik olarak dış mekânın iç alanda yeniden tanımlanması olmuştur. Bu bağlamda, balkonlar ve balkonsuz konutlarda balkon işlevi

yüklenen pencere önleri, sosyalleşme ihtiyacını karşılayabilecek bir potansiyel etki alanına sahip çevresel arayüzler olarak değerlendirilmektedir. Bu alanlar, birer gözlemci noktası olmasıyla çevresel görüntüleri oluşturacak girdilerin toplandığı bir kulis niteliği taşımaktadır.



Şekil 3. Farklı Pencere ve Balkonlardan İstanbul'a Bakışlar³

Çalışmanın Çatkısı

Sayfa düzeni yapılırken aşağıdaki kurallara uyulmalıdır. Hazır bir taslak kullanmanız veya ayrıntıların kontrolü için örnek bir dosya takip etmeniz bu gereklilikleri yerine getirmeniz açısından önerilir.

Çalışmanın genel çatkısı, bir kentsel arayüz olarak pencere ve balkonlardan kurulan çevre algısının Covid-19 küresel salgını sürecinde değişen anlamının yeniden düşünülmesi gerekliliği üzerine kurulmuştur. Bu bağlamda hazırlanan bu çalışma, temelde “*Balkon ve pencerelerden algılanan çevre ile bağlam arasında nasıl bir ilişki vardır?*” araştırma sorusuna cevap arayışları üzerine kurgulanmıştır. Konunun araştırılmasında, ölçeğin ayırt ediciliği bakımından göz hizası kavramı, mekânın ayırt ediciliği bakımından ise işlevsel ve anlamsak açıdan büyük ve önemli değişimlere sebep olan salgın süreci göz önüne alınarak, temelde esas alınan bu araştırma sorusunu destekleyici diğer alt sorular şu şekilde özetlenebilmektedir;

- Küresel salgın süresinde, iç mekân-dış mekân algısı nasıl değişmiştir?
- Küresel salgın sürecinde, iç mekân-dış mekân anlamı ve işlevi nasıl değişmiştir?

³ “Yemek, Kent ve Gündelik Hayat, Ritimanaliz II: Pencere ve Avlu”, son güncelleme 28.02.2018.

- Küresel salgın sürecinde, balkon ve pencereler yaşama alanları içerisinde ne şekilde özelleşmiştir?
- Pencere ve balkonlardan bakılan çevreyi algılama süreci hangi bileşenlerden daha fazla etkilenerek şekillenmektedir?

Çalışmanın Amacı

Bu çalışma; küresel salgın dönemiyle birlikte hızlı ve köklü bir değişim sürecine giren gündelik yaşama mekanların anlamsal karşılıklarında meydana gelen değişimler bağlamında, bireysel yaşam alanları ile kentsel çevreler arayüzünde yer alan balkon ve pencere gibi yapısal açıklıkların yeni kavramsal karşılıklarının ortaya konulmasını hedeflemektedir. Temelde amaçlanan; bu yapısal açıklıklar üzerinden sürdürülen yaşamsal kurguların içinde bulunduğu çevresel bağlamdan ne denli beslendiğinin açığa çıkarılmasıdır. Bu ara kesitler üzerinden çizilen sınırlarla görsel ve duyuşsal temas halinde kalınan çevrenin algısı, aşağıdan yukarıya veya yukarıdan aşağıya bakışta göz hizası eşiğinin insan ölçeği üzerinden incelenmesine bağlı olduğundan, bu çalışma aynı zamanda, modern metropol kentlerde sıkışık kalmış bu yaşam formlarının çevresel ilişkilerini sorgulamaya yönelik olarak da hazırlanmıştır.

Çalışmanın Kapsamı

Bireysel yaşam alanlarının dikey formlar üzerinde katmanlaşmasıyla modernleşen metropol kentlerde, daha küçük veya daha kırsal yaşam formlarını barındıran çevrelere görece insan ölçeği algısı bağlamında önemli farklılıklar bulunmaktadır. İki kentsel çevrenin algısındaki bu farklılık, özellikle içerisinde bulunulan Covid-19 küresel salgınıyla birlikte daha belirgin hale geldiğinden, bu çalışma kapsamında, modern metropol kent konutlarının balkon ve pencere açıklıkları üzerinden okunması amaçlanan çevresel algı seviyesindeki farklılıklar, bu alanların kullanım yoğunluğunda görülen ivmeli artış dönemi olan bu süreci kapsayacak şekilde ele alınmaktadır.

Çalışmanın Yöntemi

Bu çalışma, değişen yaşam alışkanlıkların yaşama mekanlarına yansımalarının ölçülebilmesi için hazırlanan bir anket çalışmasının değerlendirmeleri üzerinden

yapılan çıkarımlara dayandırılarak hazırlanmıştır. Hazırlanan anket çalışması, özellikle Covid-19 salgını süresince söz konusu mekanları mevcut işlevleri dışında eğitim, çalışma, aktivite alanları olarak kullanan 15 kişilik bir ekip tarafından cevaplanmıştır.

Hipotez

Balkonlar ve birer gözlemci noktası olarak pencere önleri, Covid-19 küresel salgını sürecinde sosyal etkileşim mekanlarını temsil eden yaşama alanları uzantılarıdır. Kentsel çevre ile konut düzlemi arasında bir kesit olarak bu mekanların sahip olduğu mekansal tasarım niteliklerinin insan ölçeğine uygunluğu bu alanların bağlamsal niteliğini oluşturmaktadır.

1. EVDEN SOKAĞA TAŞAN BİR ARAYÜZ OLARAK PENCERE VE BALKONLAR

Yaşama mekanlarımızdan sokağa doğrudan bir bakış imkânı sunan bir pencere ya da gündelik işlevinin ötesinde bir anlam yüklenen küçük apartman balkonları, modern kentler içerisinde kırsal bahçelerin yeniden yorumlanması olarak değerlendirilmektedir. Evden sokağa, bir başka deyişle kapalı olan içeriden açık olan dışarıya bir arayüz oluşturan bu yapı elemanları, ait oldukları çevrelerde sürekli tekrarlanan gündelik ritimlerin gözetleme mekanları olarak zamanın döngüsel hareketlerinin kaydedildiği bir depolama alanına benzetilebilir. Bu gözetleme eylemi, şaşırtıcı bir şekilde, 1785 yılında İngiliz filozof ve toplum kuramcısı Jeremy Bentham'ın modern kentler üzerine kurulu bir fikirle tasarladığı ve Foucault'un gözetlenen bedenlerin temel bir kontrol mekanizması altında toplanması tasviriyle bir temel bir güç, tekel bir iktidar olarak yorumladığı Panoptikon⁴ fikrine bir çağrışım yapmaktadır⁵.

⁴ Panoptikon; 1785 yılında İngiliz filozof ve toplum kuramcısı olan Jeremy Bentham tarafından tasarlanmış, "Pan" ve "Optikon" kelimelerinin birleşimiyle bütünü gözetlemek anlamında olan bir hapisane modelidir. Temel amacı kitleleri kontrol altına almak ve gözetlendikleri bilincini bireylere yerleştirme felsefesidir. Böylece görünmeyen gözler tarafından takip edilme düşüncesi, kontrolün güçlenmesini sağlayacak ve sosyal düzeni etkileyecektir.

⁵ "Kent Merkezinde Kapatılma: Panoptikon Hapishanesi ve Şikago Islah Evi Karşılaştırması Üzerinden Hapishane, Denetim ve Mimari Tasarım İlişkisi", son güncelleme 24.02.2022.

Daha basite indirgenecek olursa, bu arayüzler üzerinden doğrudan bir bakışla gözlemleyen konumda olan bireyin; gördükleri üzerinden oluşturacağı kent algısı, kentle olan ilişkisindeki psikolojik gücünü belirler (Şekil 4). Bu algının seyri, gözlemcinin gördüğü alan sınırları içerisinde mevcut olan nesne, doku, renk, ışık, sirkülasyon yoğunlukları gibi sebeplere bağlı olarak değişmekte ve bu durum söz konusu bireyin iyi olma hali ile ilişkilendirilebilmektedir.

Psikolojide iyi olma hali, bireyin çevresiyle kurduğu ilişkilerinin düzeyi ile belirlenebilen çevresel kontrol mekanizmalarına dayanmaktadır⁶. Çevresel tepkilerden oluşan bireysel davranışlar, bu bağlamda çevresel algı ve biliş çalışmalarının temelini oluşturmakta ve bu kontrol ilişkisinin belirleyici bileşenlerini ortaya koymaktadır. Algısal ve bilişsel yöntemlerle elde edilen bilgi, Garling'in planlama ve tasarım yolu aracılığıyla bireysel çevresinin kalitesinin yükseltilebileceği düşüncesi ve Lynch'in bu yolla kentsel okunabilirliğin artırılması çalışmalarında olduğu gibi; iyi tasarlanmamış bir çevrenin girdileri de bireysel psikolojiyi olumsuz etkileyebilmektedir.



Şekil 4. Panoptikon Tasvirinde Pencereelerde Bakış Açılı ve Gözetleyen Noktası⁷

⁶ Hugh Barton ve Marcus Grant, A Review of the Progress of the European Healthy Cities, Urban Planning for Healthy Cities, New York, ABD: Journal of Urban Health: Bulletin of the New York Academy of Medicine, 2011.

⁷ "Kent Merkezinde Kapatılma: Panoptikon Hapishanesi ve Şikago Islah Evi Karşılaştırması Üzerinden Hapishane, Denetim ve Mimari Tasarım İlişkisi", son güncelleme 24.02.2022.

Psikolojide iyi olma hali, bireyin çevresiyle kurduğu ilişkilerinin düzeyi ile belirlenebilen çevresel kontrol mekanizmalarına dayanmaktadır⁸. Çevresel tepkilerden oluşan bireysel davranışlar, bu bağlamda çevresel algı ve biliş çalışmalarının temelini oluşturmakta ve bu kontrol ilişkisinin belirleyici bileşenlerini ortaya koymaktadır. Algısal ve bilişsel yöntemlerle elde edilen bilgi, Garling'in planlama ve tasarım yolu aracılığıyla bireysel çevresinin kalitesinin yükseltilebileceği düşüncesi ve Lynch'in bu yolla kentsel okunabilirliğin artırılması çalışmalarında olduğu gibi; iyi tasarlanmış bir çevrenin girdileri de bireysel psikolojiyi olumsuz etkileyebilmektedir.

İyi tasarlanmış bir çevrenin birincil unsurlarından biri ölçek kavramıdır. Özellikle 1960'lı yıllardan beri süregelen baskın planlama ideolojilerine sahip modern çevrelerde, dikey düzlemlerle büyüyen kent yapıları, insan boyutlarının ihmal edildiği yeni bir ortam yaratmıştır. Jacobs'ın yaklaşık elli yıl önce değindiği kentin kullanım alanlarını birbirinden ayıran ve salt olarak tekil yapıları ön plana çıkaran planlama ilkelerinin kentsel mekânı ve kent yaşamını nasıl öldürdüğü düşüncesi, günümüzde ihmal edilmiş insan ölçeği tutumunun artmasıyla birlikte kent içerisinden bağlamından kopuk yaşama mekanlarında yaşamaya mahkûm bırakılmış toplumların inşasına sebep olmaktadır⁹.

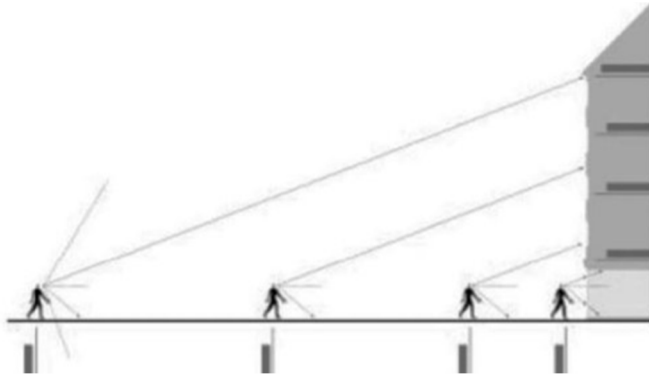

Şekil 5. Bakış Açısı, Mesafe ve Algı ilişkisi¹⁰

⁸ Hugh Barton ve Marcus Grant, A Review of the Progress of the European Healthy Cities, Urban Planning for Healthy Cities, New York, ABD: Journal of Urban Health: Bulletin of the New York Academy of Medicine, 2011.

⁹ Jane Jacobs, Büyük Amerikan Şehirlerinin Ölümü ve Yaşamı, İstanbul, Türkiye: Metis Yayıncılık, 1961.

¹⁰ Jane Jacobs, Büyük Amerikan Şehirlerinin Ölümü ve Yaşamı, İstanbul, Türkiye: Metis Yayıncılık, 1961.

Bu bağlamda, bu yeni modern kent toplumlarının eskiye kıyasla çevreyi nasıl algıladığında önemli farklılıklar oluşmaya başlamıştır. Cullen'ın 1996 ortaya koyduğu hareketin etkisinin algılama sürecinde oldukça dinamik ve sürekli kendini yenileyen bir yapıya sahip olduğu düşüncesini temel alan Gehl'in çevreyi algılama süreçlerinde mesafe ve bakış açıları üzerine yaptığı çalışmalar, bu farklılıkların anlaşılmasında önem kazanmaktadır¹¹. Gehl'e göre insan, mekâna farklı bakış açılarından bakarak ve içinde gezip zaman geçirerek algılamakta ve böylece orayı yaşamaktadır. Dolayısıyla öznenin çevresiyle kurduğu ilişki, bakış açısının da eklenmesiyle birlikte öznelenmektedir¹². Gözlemlenen nesne ya da diğer kişilerin gözlemciye uzaklığı değişirse, bu durum nesnenin yalnızca büyüklüğünü etkilemekle kalmaz, algılama süreçlerinde bilinmeyenlerin de oluşmasına sebep olur. Benzer şekilde, gözlemlenene bakılan açı değiştiğinde, sürecin sebep olduğu insan çevre ilişkisinin tanımı da değişmektedir.

İhmal edilmiş insan ölçeği, toplumsal evrimleşme sürecinde yapay duyu organlarının ve buna bağlı olarak da yeni çevresel algı biçimlerinin oluşmasına neden olmaktadır. Bu durum kent içerisindeki gözlemcinin göz hizasından fazlasını algılama çabası sonrasında, bu hizanın da değişmeye başlaması olarak yorumlanabilmektedir. Gözlemcinin algılayabileceğinden daha fazlasının varlığı, Panoptikon'da olana benzer bir güç unsuru yaratmakta ve çevre-birey ilişkisindeki dengeyi zedelenmektedir.

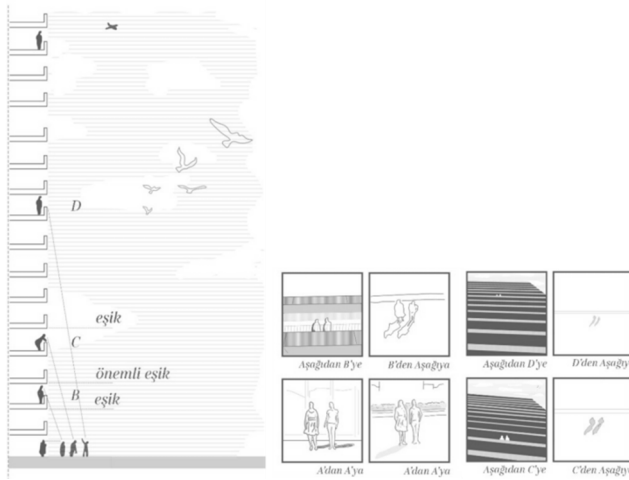

Şekil 6. Görme Hizası Ölçüsü Üzerinden Yükseklik ve Bakış İlişkileri¹³

¹¹ Gordon Cullen, *The Concise Townspace*, New York, ABD: Princeton Architectural Press, 1996.

¹² Jan Gehl, *İnsan İçin Kentler*, İstanbul, Türkiye: Koç Üniversitesi Yayınları, 2019.

¹³ Jan Gehl, *İnsan İçin Kentler*, İstanbul, Türkiye: Koç Üniversitesi Yayınları, 2019.

Bireyin, gündelik hayatını geçirdiği mevcut çevresi içerisinde denk geldiği yaşamsal olaylara ve bu olayların aynalanması yolu ile doğrudan etkilenen konumunda olan kendisine dışarıdan bakabilmesi oldukça güç bir konudur. Gündelik hareketin doğrusal ritmini kırmak, rutini değiştirmek gerekmektedir.

Bu bağlamda, Lefebvre'in "Ritimanaliz: Mekân, Zaman ve Gündelik Hayat" kitabının üçüncü bölümünü oluşturan "Pencereden Görülen" başlıklı yazınsal derlemelerinde yer verdiği, Paris'te bir meydana bakan penceresinden yaptığı bireysel gözlemlere dayanan analiz yazıları, bu çalışma kapsamında pencere ve balkonlarda süregelen ara mekanların anlamsal karşılıklarını analiz etmek için bir yöntem önerisi sunmaktadır¹⁴.

2. LEFEBVRE'İN RİTİMANALİZ YÖNTEMİ İLE PENCERE VE BALKONLARIN YENİDEN SORGULANMASI

Uyumlu dizgilerin tekrarlanması olarak ritim, araştırılan konunun ölçeği bağlamında çevresel düzeyde ele alındığında, gündelik eylemlerin doğal ve kültürel süreçlerinin anlaşılması ve algılanan bu çevrenin beden üzerinden dinlenmesi anlamına gelmektedir. Ancak çevrenin algısı, gündelik hayatın içerisinde durulan herhangi bir noktadan bakan gözlemci için zor bir eylemdir. Bu noktada, bakılan açığı değiştirerek konuyu ilgili uzamının dışına taşımak gerekir.

Dış dünyaya açılan bir pencere ya da artan kümesi dış tarafa taşınan bir yaşama mekânı olarak balkonlar, bu bağlamda yeni bir gözlemci noktası olarak karşımıza çıkmaktadır. Bu yapı elemanları üzerinden dışarıya bakışta görülen, gözlemlenen, yorumlanan nesne, birey, eylem ve olgular zamanda asılı kalarak kentsel alışkanlıklara dönüşmektedir. Lefebvre'in "Ritimanaliz" yöntemi kentsel çevrelerin gecekondulu mahalleri, çarşıları, meydanları veya yüksek yapıları arasındaki rezonans ve ritim farklılıklarının bu alışkanlıklar üzerindeki yorumunu ortaya koymaktadır.

¹⁴ Henri Lefebvre, Ritimanaliz: Mekân, Zaman ve Gündelik Hayat, İstanbul, Türkiye: Sel Yayıncılık, 2017.

Bu yöntem üzerinden hareketle, eski kentsel alışkanlıklarının yeni nesil kent düzlemindeki modern yansımaları, 2021 yılında içerisinde bulunulan salgın dönemi koşulları altında anlamı değişen mekanlar üzerinden edildiği üçüncü nesil katmanını da analiz edilebilmektedir. Burada amaçlanan bu üçüncü nesil kent algısının, içerisinde sıkışıp kalınan yaşama mekanlarından nasıl gözlemlendiğinin analiz edilmesidir.

2.1. Anket Çalışması Üzerinden Verilerin Elde Edilmesi

Bu bağlamda, salgın süreci içerisinde değişen yeni çevresel ritimlerin yeni algısı, “Çevrimiçi Yaşam Sürecinde Pencere ve Balkonlardan Kurulan Çevresel İlişkilerin İncelenmesi” başlıklı bir anket çalışması üzerinden incelenmiştir. Hazırlanan anket çalışması, 3 temel bölümden oluşmaktadır. Birinci bölüm; Covid-19 küresel salgını sürecinde yaşama alanlarının çevrimiçi olarak yeniden düzenlenmesi bağlamında, içerisinde bulunulan çevreye bağlamsal ölçekte ne kadar tutunulduğunu ölçmek üzerine hazırlanmıştır. Bu bağlamda katılımcılara salgın süreci öncesinde ve sonrasında olmak üzere; mekanlara yüklenen işlev ve anlamların ve bu doğrultuda sosyal yaşam alanları, yaşamsal konfor şartları ve bireysel psikolojilerin çevresel ilişkiler düzeyinde ne ölçüde değiştiğini ortaya çıkarmak üzerine sorular sorulmuştur. Anket çalışmasının ikinci bölümünde, bu yeni çevrimiçi yaşama mekanlarından kurulan çevresel ilişkilerin hangi kaynaklar üzerinden ve ne şekilde yürütüldüğünün ortaya çıkarılması amaçlanmıştır. Bu bağlamda hazırlanan bu bölümde, katılımcıların salgın süreci boyunca çevresel ilişkilerini yürüttükleri bu alanlara dair nitelendirmeleri üzerinden çıkarımlarda bulunmaktadır. Anket çalışmasının son bölümü olan üçüncü kısım ise, aşağıdan yukarıya ve yukarıdan aşağıya bakışta insan ölçeği kavramı ile çevresel psikolojik algı seviyesinin tespiti üzerinden farkındalık yaratmak üzerine görselleri yorumlamaya dayalıdır. Anket çalışması çevrimiçi ortamda hazırlanmış olup, sorulan soruların tamamı Ek-1’de verilmiştir.

2.2. Elde Edilen Verilerin Değerlendirilmesi

Hazırlanan anket çalışmasının katılımcıları, salgın sürecinde yaşama alanlarına çalışma, eğitim veya çeşitli aktiviteler gibi diğer işlevleri eklemlendiren 30 kişiden seçilerek oluşturulmuştur. Çalışmacılara dair genel bilgiler Şekil 7’de verilen grafiklerle özetlenmektedir.



Şekil 7. Anket Katılımcılarının Genel Özellikleri

Katılımcılar üzerinden elde edilen bir oran ile, salgın sürecinde evde geçirilen sürenin artması ve barınma işlevi dışına konuta yüklenen anlam; mevcut mekanların şekillenmesine ve yeniden düzenlenmesine yol açmıştır.

Salgın dönemi öncesinde evinizde günde ortalama ne kadar süre geçiriyordunuz?

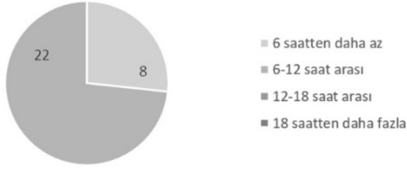

Salgın dönemi sürecinde evinizde günde ortalama ne kadar süre geçirmeye başladınız?

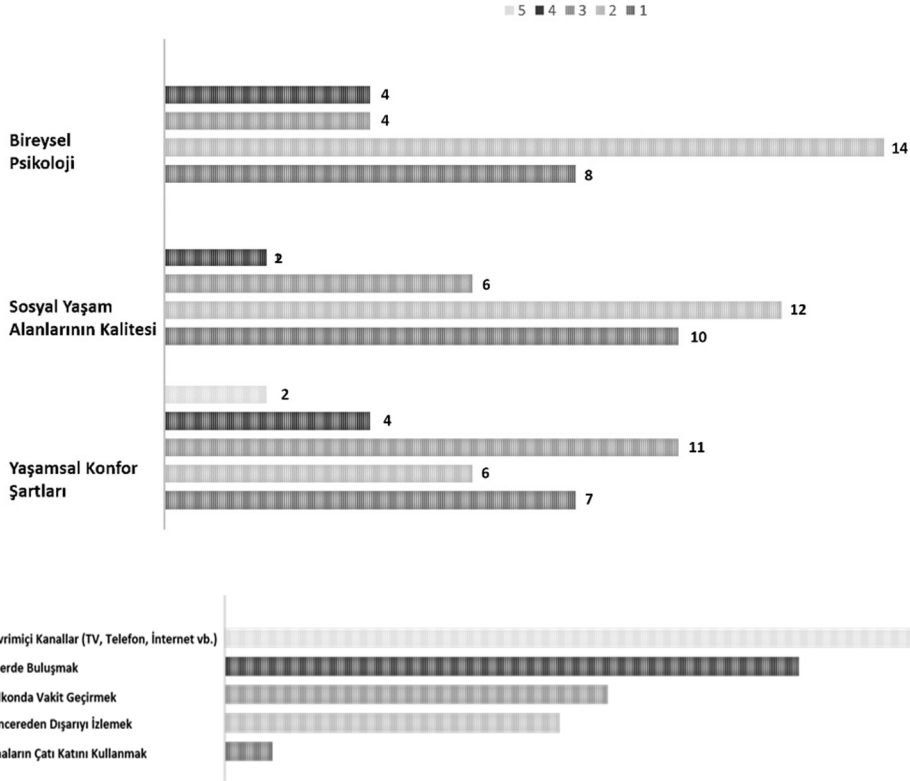
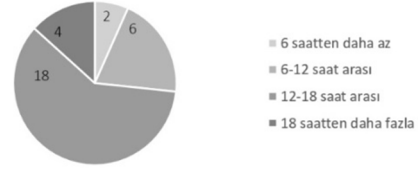

Şekil 8. Anket Sonucunda Elde Edilen Verilerin Grafikleri (1. Bölüm)

Bu bağlamda katılımcıların yaklaşık %94'ünü, yaşadıkları mekânları bu bağlamda yeniden düzenlemişlerdir. Evde kalınan sürelerin artması ile konuta yüklenen işlev ve anlamın değişmesinin yanı sıra; kişilerin sosyal yaşantıdan uzaklaşmaları yaşamsal konfor şartlarını ve bireysel psikolojileri de genel anlamda olumsuz etkilediği görülmektedir. Bu bağlamda, çalışma kapsamında önem kazanan çıka-



rımlardan ilki, azalan sosyal yaşantıdan doğan gündelik ihtiyaçların çoğunlukla sanal ortamlarda kurulan mekânlar üzerinden giderilmesidir. Katılımcıların tamamı, “Salgın dönemi boyunca evde kaldığınız süreçte dış dünya ile kurduğunuz ilişkiyi hangi kanallar üzerinden sağladınız?” sorusu üzerine birincil öncelikli olarak bu şıkkı seçmiş ve yapılan değerlendirmelerde diğer şıklar olan pencere, balkon, çatı gibi farklı etkileşim mekânlarını çoğunlukla çok daha nadiren kullandıklarına değinmişlerdir. Bu bağlamda çalışmanın bir diğer önemli sonucu, katılımcıların sosyal paylaşım alanları olarak balkon ve pencereleri eşdeğer düzeyde önemseydiği yönündeki çıkarım olmuştur. Ancak bu noktada balkonlar genellikle daha kalabalık bir paylaşım alanı olarak görülüp aynı zamanda çalışma, eğitim vb. alanlara da dönüşürken, pencereler daha yalnız kalma alanları olarak nitelendirilerek birbirinden ayrılmaktadır (Şekil 8).

Çalışmanın ikinci bölümü olan salgın süreci boyunca balkon ve pencerelere yüklenen anlamın sorgulandığı bu kısımda, metropol kentlerin genellikle aşağıdan yukarıya ve yukarıdan aşağıya bakışta önemli eşik noktası kabul edilen 6.5-7 m yukarıda yer alan balkon ve pencerelerden ilk bakışta çevresel algının silikleşmeye başladığı, bu eşiğin üst sınırı olan 13.5 m’den sonrası olan 6.kat ve üzerinde ise tamamen kaybolduğu ve bağlamdan kopulduğu söylenebilmektedir. Göz hizası seviyesinden kopuldukça mevcut çevre bir üst ölçeğin oranları ile daha kentsel bir yayılım alanına sahip olmaktadır. Bu durum, kentsel okunabilirliğe katkıda bulunmakla birlikte, sosyal yaşam alanlarını sekteye uğratarak çevresel biliş şemasında bağlamından kopuk yaşam alanlarının oluşmasına neden olmaktadır. Çalışmanın bu bölümünün bir diğer önemli bulunan katkısı, zemin kattan yukarıya doğru çıkıldıkça kentle kurulan ilişkilerde renklerin ve dokuların da silikleşmeye başladığı yönündedir. Görsel çevre algısını doğrudan etkileyen bu durumun, çalışmanın temel hipotezi olan iç mekân-dış çevre arayüzlerinin göz hizası ölçeğinden koparılmasında doğabilecek olumsuz sonuçlara bir kanıt niteliği taşımaktadır (Şekil 9).

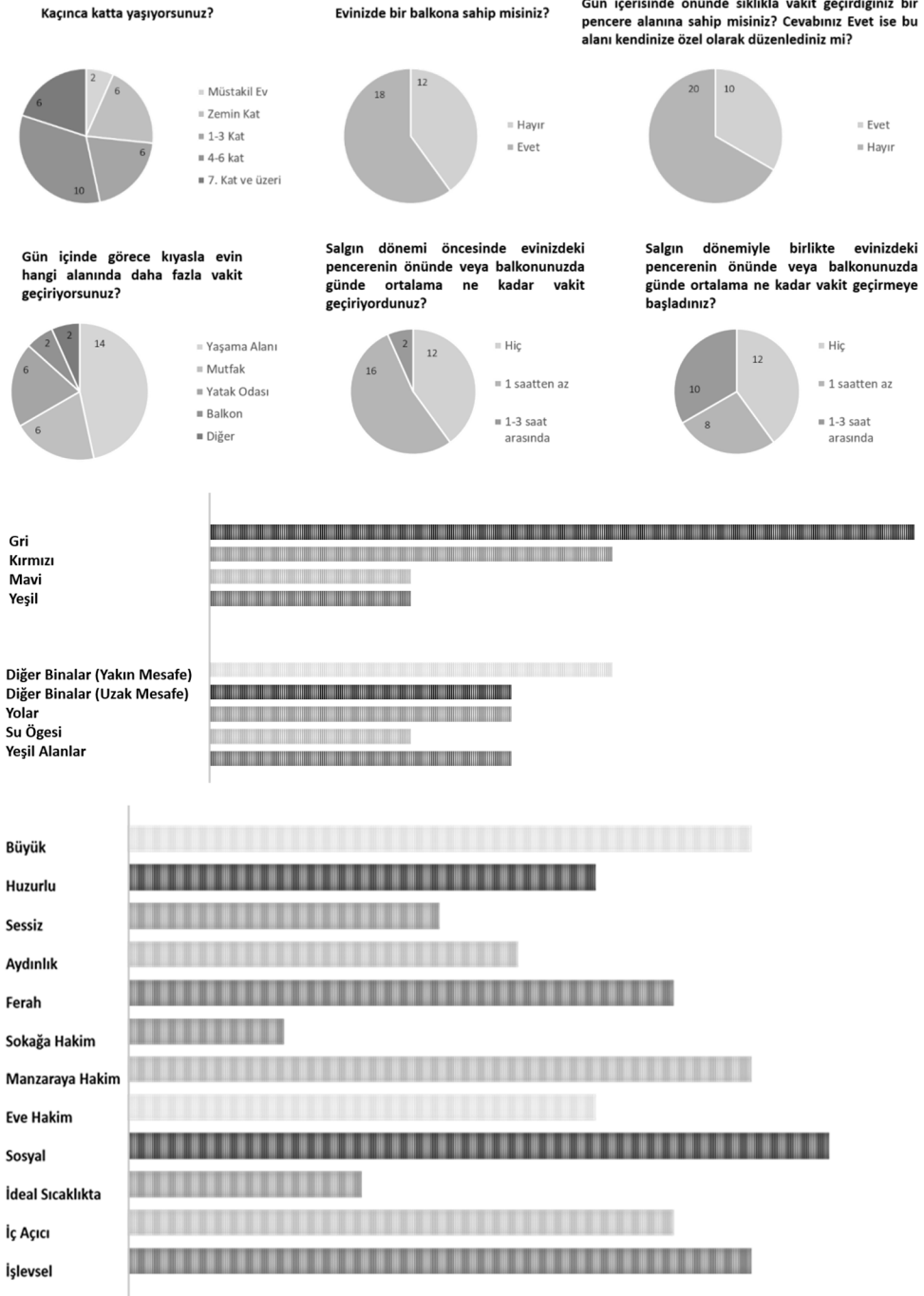

Şekil 9. Anket Sonucunda Elde Edilen Verilerin Grafikleri (2. Bölüm)



Çalışmanın üçüncü bölümü, insan ölçeğine uygun olan ya da bu ölçeğin ihmal edildiği görsellerin sıralı olmayan bir düzende katılımcılar üzerinden değerlendirilmesi ve nitelendirilmesi üzerinden, konunun psikolojik algı seviyesinin ve farkında olma halinin belirlenmesi üzerine kurgulanmıştır. Bu bağlamda, değerlendirilen görsellerin çalışmanın ikinci bölümünde sorulan mevcut balkon özelliklerinde aranan nitelikleri nitelendirilecek şekilde değerlendirildiği görülmektedir. Şekil 10’da verilen görsel çoğunlukla; “yüksek” olarak nitelendirilirken katılımcıların bir kısmı tarafından “kente hâkim” olarak değerlendirilmiştir. Bu durum, çevre algısının insan ölçeğine uyumlu seyrinin değişmesi olarak yorumlanabilmektedir. Şekil 11’de verilen görsel, katılımcılar tarafından genellikle “mahremiyet” kelimesi ile tanımlanmış, daha geleneksel ve işlevsel alanlara yönelik olarak nitelendirilmiştir. Kapalı balkonların bu bağlamda, bir arayüz olmaktan çıkarak evin bir parçasına dönüştüğü ve dışarıdan çok içeriye gözlemleyen içe dönük bir tutum çizdiği söylenebilmektedir. Şekil 12’de sunulan görsel ise, fotoğrafın içeriğini yansıtan salgınla ilişkilendirilmiş, bu bağlamda katılımcılar tarafından genellikle “sosyal mesafe” tanımlaması ile nitelendirilmiştir. Fiziksel sınırları ayıran ancak görsel teması izin veren bu yapısal açıklık, bu bağlamda düşünüldüğünde gerçekten de sosyal olan mesafelerin tasarlanmasının mümkün olduğu sonucunu ortaya koymaktadır. Şekil 13’de sunulan görselde ise, bireysel olmayan ortak alanlar diğer görsellerden farklı olarak daha çok “eğlenceli” olarak nitelendirilmiştir. Bu durumun en büyük etkisinin, mevcut anlamıyla balkonların daha özel mekânlar olarak tasvir edilmesinden kaynaklı olduğu düşünülmektedir. Son olarak Şekil 14, diğer tüm görseller içerisinde daha çok “arzulanan, hayal edilen” bir yere konulmuştur. Bu sonuç, modern kentler üzerinde kırsalın yeşil alanlarına duyulan özlemin derinliği ortaya koymaktadır.

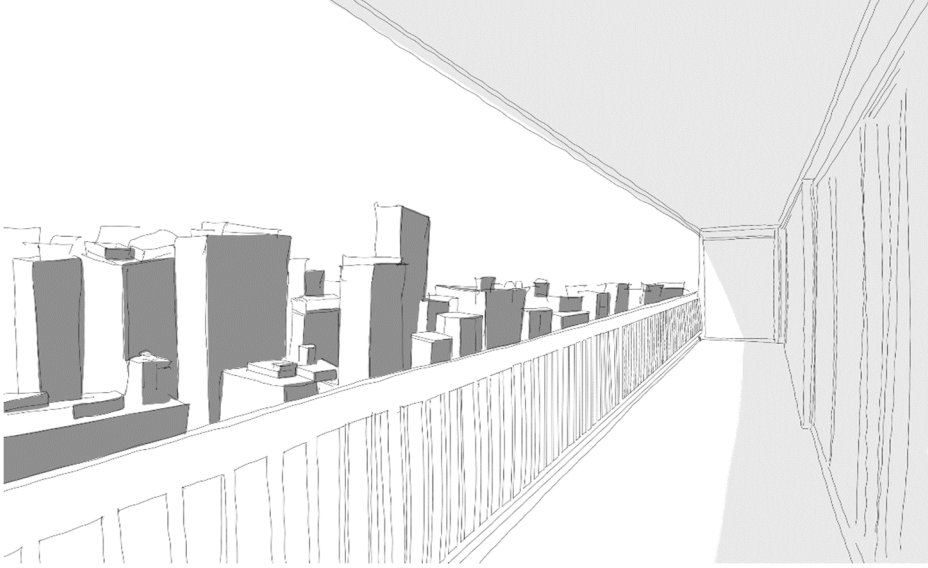

Şekil 10. Anket 1.Görsel, Yüksek Balkon (Yazar tarafından çizilmiştir.).

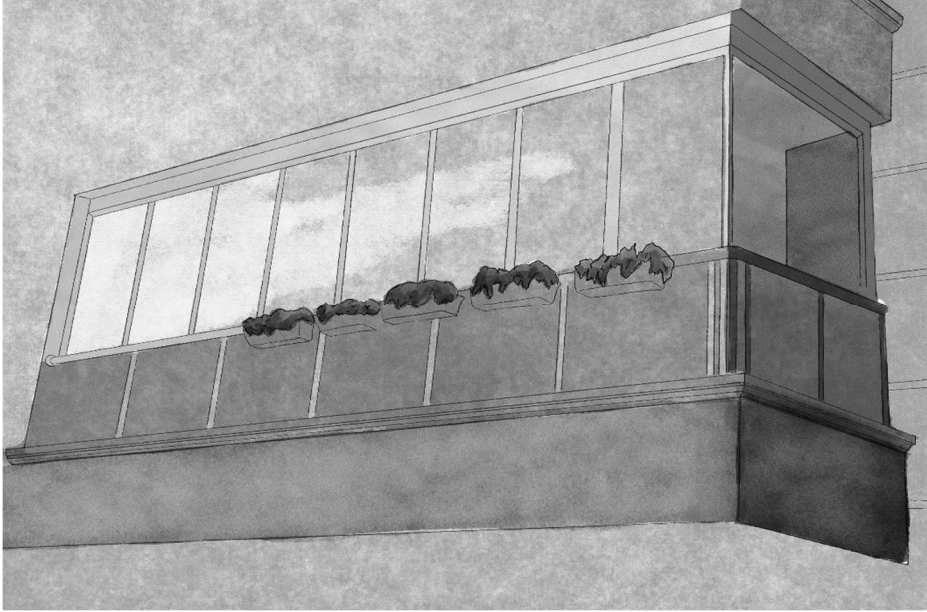

Şekil 11. Anket 2.Görsel, Kapalı Balkon (Yazar Tarafından Çizilmiştir.).



Şekil 12. Anket 3.Görsel, Sosyal Mesafe Balkonu (Yazar Tarafından Çizilmiştir.).



Şekil 13. Anket 4.Görsel, Eğlenceli Balkon (Yazar Tarafından Çizilmiştir.).



Şekil 14. Anket 4.Görsel, Yeşil Balkon (Yazar Tarafından Çizilmiştir.).

SONUÇ YERİNE: DEĞERLENDİRME VE YAKLAŞIMLAR

Bu çalışma kapsamında balkon ve pencerelerden algılanan çevre ile bağlam arasındaki ilişki, yapılan değerlendirmeler üzerinden üç ana bileşen üzerine dayandırılmaktadır. Bunlardan ilki ve en temeli, insan ölçeği kavramıdır. Göz hizası eşliğinin üzerinde yer alan balkonlar, duyularımızın doğal görüş alan yetisini üzerinde kalmakta, bu hizada sokağa bakılan pencerelerde çevre algısı net olmayan silik düzlemlerle algılanmaktadır. Tıpkı kentin kamusal bir noktasında aşağıdan yukarıya bakışta zemin katlar üzerinde yükselen diğer alanların bağlamdan ayrı kalması gibi, bu alanlarda yukarıdan aşağıya bakışta da insana özgü olmayan bir değer oluşturulmaktadır. Zeminden koparak oluşturulan çevre algısında bir diğer bileşen, görüş alanı sınırlılıkları içerisindeki doku ve renklerin çeşitliliği üzerine dayandırılmıştır. Bu bağlamda, özellikle kentsel planlama ilkeleri gereğince görüş açısına sayılı ve bağlamca zengin bir arayüz tasarlanması, kentsel alışkanlıkların toplumsal düzeyde devamlılığı için önem kazanmaktadır. Çalışma kapsamında elde edilen sonuçlar üzerinden son bileşen ise, balkon ve pencere olarak ele alınan bu arayüzlerin anlamsal karşılığının değiştiği, bu bağlamda da bu alanların yaşama alanları içerisinde bir sosyal etkileşim alanı olarak özelleştiği yönündedir.

Elde edilen sonuçlar temel alınarak, araştırma sorusuna yönelik olarak şu çıkarımlar yapılabilmektedir; özellikle içerisinde bulunulan küresel salgın sürecinde, yalnızca eğitim, çalışma, aktivite alanları gibi kamusal mekanların değil, iç dış mekân algısının da anlamı değişmiş ve bu iki düzlem arasındaki net sınırlar ortadan kalkmıştır. Dış mekân ihtiyacı, görece ölçüde bir arayüz olarak nitelendirilen balkon ve pencere önlerinde özelleşen mekansal düzlemlerle karşılaşmaya başlanmıştır. Bu durumun köklü etkileri ile gelecekte bu mekânların yüklendiği anlamların ve buna bağlı olarak da tasarım aşamasında bu alanlara verilen önceliğin değişebileceği öngörülmektedir.

KAYNAKÇA

- [1] Anatol Rapoport, *The Meaning of The Built Environment*, Tucson, Arizona, ABD: The University of Arizona Press, 1982.
- [2] Gordon Cullen, *The Concise Townspace*, New York, ABD: Princeton Architectural Press, 1996.
- [3] Henri Lefebvre, *Ritimanaliz: Mekân, Zaman ve Gündelik Hayat*, İstanbul, Türkiye: Sel Yayıncılık, 2017.
- [4] Hugh Barton ve Marcus Grant, *A Review of the Progress of the European Healthy Cities, Urban Planning for Healthy Cities*, New York, ABD: Journal of Urban Health: Bulletin of the New York Academy of Medicine, 2011.
- [5] Jan Gehl, *İnsan İçin Kentler*, İstanbul, Türkiye: Koç Üniversitesi Yayınları, 2019.
- [6] Jane Jacobs, *Büyük Amerikan Şehirlerinin Ölümü ve Yaşamı*, İstanbul, Türkiye: Metis Yayıncılık, 1961.
- [7] Michel Foucault, *Büyük Kapatılma*, Çeviri: Işık Ergüden, İstanbul, Türkiye: Ayrıntı Yayınları, 2000.
- [8] Tommy Garling ve Reginald Golledge, *Environmental Perception and Cognition: Environment and Behavior*, New York, ABD: Advance in Environment, Behavior and Design Plenum Press, 1989.
- [9] Gizem Özdel, “Foucault Bağlamında İktidarın Görünmezliği ve Panoptikon ile İktidarın Gözü Göstergeleri”, *The Turkish Online Journal of Design, Art and Communication - TOJDAC* January, (2012). Erişim: https://www.researchgate.net/publication/271122308_FOUCAULT_BAGLAMINDA_IKTIDARIN_GORUNMEZLIGI_VE_PANOPTIKON_ILE_IKTIDARIN_GOZU_GOSTERGELERI (Erişim: 14.01.2022)
- [10] Ali Tolga Özden, “Kent Merkezinde Kapatılma: Panoptikon Hapishanesi ve Şikago Islah Evi Karşılaştırması Üzerinden Hapishane, Denetim ve Mimari Tasarım İlişkisi”, *Mimarlık Dergisi*, 363, (2012). Erişim: <http://www.mimarlikdergisi.com/index.cfm?sayfa=mimarlik&DergiSayi=377&RecID=2759> (Erişim Tarihi: 14.02.2022)
- [11] Ezgi Tuncer, “Yemek, Kent ve Gündelik Hayat, Ritimanaliz II: Pencere ve Avlu”, *Manifold*, (2018). Erişim: <https://manifold.press/ritimanaliz-2-pencere-ve-avlu> (Erişim: 14.01.2022)



EK 1: Anket Soruları

Çevrimiçi Yaşam Sürecinde Pencere ve Balkonlardan Kurulan Çevresel İlişkilerin İncelenmesi

Bu anket çalışması, modern metropol kentlerin yüksek binaları arasında sürdürülen yaşam döngülerinin insan ölçeği bağlamında incelenmesini amaçlamaktadır.

Anket, temelde 3 bölümden oluşmaktadır:

1. Bölüm, özellikle Covid-19 Küresel salgını sürecinde, yaşama alanlarımızı çevrimiçi olarak yeniden düzenlerken, içinde bulunduğumuz çevreye bağlamsal ölçekte ne kadar tutunduğumuzu belirlemek üzerinedir.
2. Bölüm, yeni çevrimiçi yaşama mekanlarımız ile çevresel ilişkilerimizi hangi kaynaklar üzerinden ve ne şekilde yürüttüğümüzü belirlemek üzerinedir.
3. Bölüm, Aşağıdan yukarıya ve yukarıdan aşağıya bakışta insan ölçeği kavramı ile çevresel psikolojik algı seviyesinin tespiti üzerinden farkındalık yaratmak üzerine görselleri yorumlamaya dayalıdır.

Katılımınız ve bu çalışmanın bir parçası olduğunuz için teşekkür eder, sağlıklı kalmanızı dilerim.

Arş. Gör. Lütfiye YILMAZ

* Gerekli

1. Yukarıda yer alan ve araştırmadan önce katılımıya verilmesi gereken bilgileri okudum. Katılmam istenilen çalışmanın kapsamını ve amacını anladım ve bu bağlamda söz konusu araştırmaya kendi istediğimle, hiçbir baskı ve telkin olmaksızın katılmayı kabul ediyorum. *

Yalnızca bir şıkki işaretleyin.

- Onaylıyorum.
- Onaylamıyorum.

2. Cinsiyetiniz ? *

Yalnızca bir şıkki işaretleyin.

- Kadın
- Erkek

3. Yaş Aralığınız ? *

Yalnızca bir şıkki işaretleyin.

- 18-24
- 25-34
- 35-44
- 45-54
- 55 ve üzeri

4. Bitirdiğiniz en yüksek eğitim seviyesi veya aldığınız en son diploma hangisidir? *

Yalnızca bir şıkki işaretleyin.

- İlkokul
- Lise
- Lisans
- Yüksek Lisans
- Doktora

1. Bölüm

Bu bölüm, özellikle Covid-19 Küresel salgını sürecinde, yaşama alanlarımızı çevrimiçi olarak yeniden düzenlerken, içinde bulunduğumuz çevreye bağlamsal ölçekte ne kadar tutunduğumuzu belirlemek üzerinedir.

5. Salgın dönemi öncesinde evinizde günde ortalama ne kadar süre geçirdiniz? *

Yalnızca bir şıkki işaretleyin.

- 6 saatten daha az
- 6-12 saat arası
- 13-18 saat arası
- 18 saatten daha fazla

Pandemi Sürecinde DİRENÇLİ ŞEHİRLER

12. Salgın dönemi boyunca evde kaldığınız süreçte dış dünya ile kurduğunuz ilişkiyi hangi kanallar üzerinden sağladınız? ("1" En az, "5" En Fazla olacak şekilde sıralayınız, lütfen her seçeneği yalnızca 1 kez işaretleyiniz.)

Her satırda yalnızca bir şıkki işaretleyin.

	1	2	3	4	5
Tv, telefon, internet vb. çevrimiçi kanallar	<input type="radio"/>	<input type="radio"/>	<input type="radio"/>	<input type="radio"/>	<input type="radio"/>
Pencereden dışarıya bakmak	<input type="radio"/>	<input type="radio"/>	<input type="radio"/>	<input type="radio"/>	<input type="radio"/>
Balkonda vakit geçirmek	<input type="radio"/>	<input type="radio"/>	<input type="radio"/>	<input type="radio"/>	<input type="radio"/>
Binaların çatı katını sosyalleşme alanı olarak kullanmak	<input type="radio"/>	<input type="radio"/>	<input type="radio"/>	<input type="radio"/>	<input type="radio"/>
Evlerde bir araya gelmek	<input type="radio"/>	<input type="radio"/>	<input type="radio"/>	<input type="radio"/>	<input type="radio"/>

2. Bölüm

Anketin bu bölümünde, özellikle pandemi sürecinde, yaşama alanlarımız içerisinde kentle kurulan ilişkilerde balkon ve pencerelerin önemi araştırılmakta ve özellikle modern metropol kentlerde bu ara yüz üzerinden kentle kurulan bağda insan ölçeği boyutlarının yeni sorgulanmaktadır.

13. Kaçınca katta yaşıyorsunuz? *

Yalnızca bir şıkki işaretleyin.

- Müstakil bir evde yaşıyorum.
 Bir binada zemin katta yaşıyorum.
 Bir binada 1. Katta yaşıyorum.
 Bir binada 2. Katta yaşıyorum.
 Bir binada 3. Kat, 4.Kat veya 5.Katlardan birinde yaşıyorum.
 Bir binada 6.Kat ve üzerindeki katlardan birinde yaşıyorum.

14. Evinizde bir balkona sahip misiniz? *

Yalnızca bir şıkki işaretleyin.

- Evet
 Hayır

15. Gün içerisinde önünde sıklıkla vakit geçirdiğiniz bir pencere alanına sahip misiniz? Cevabınız Evet ise bu alanı kendinize özel olarak düzenlediniz mi? (Cevabınız Hayır ise bu soruyu boş bırakabilirsiniz.) *

Yalnızca bir şıkki işaretleyin.

- Evet
 Hayır

16. Gün içinde görece kıyasla evin hangi alanında daha fazla vakit geçiriyorsunuz? *

Yalnızca bir şıkki işaretleyin.

- Yaşama Alanı (Salon)
 Mutfak
 Kişisel Yatak Odası
 Balkon
 Diğer: _____

17. Salgın dönemi öncesinde evinizdeki pencerenin önünde veya balkonunuzda günde ortalama ne kadar vakit geçiriyordunuz? *

Yalnızca bir şıkki işaretleyin.

- Hiç vakit geçirmiyorum.
 1 saatten daha az
 1-3 saat arasında
 3-5 saat arasında
 5 saatten daha fazla

22. Balkonunuzdan aşağıya baktığınızda gördüğünüz çevreyi nasıl algılıyorsunuz? *

Yalnızca bir şıkku işaretleyin.

- Net algılıyorum.
 Silik/parçalı algılıyorum.
 Hiç Algılamıyorum.

3.
Bölüm

Bu bölüm, aşağıdan yukarıya ve yukarıdan aşağıya bakışta insan ölçeği kavramı ile çevresel psikolojik algı seviyesinin tespiti üzerinden farkındalık yaratmak üzerine görselleri yorumlamaya dayalıdır.

23. Bu fotoğrafı tek kelime ile nasıl tanımlarsınız? *

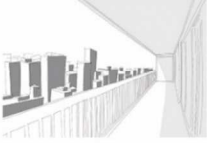

24. Bu fotoğrafı tek kelime ile nasıl tanımlarsınız? *



25. Bu fotoğrafı tek kelime ile nasıl tanımlarsınız? *



26. Bu fotoğrafı tek kelime ile nasıl tanımlarsınız? *



27. Bu fotoğrafı tek kelime ile nasıl tanımlarsınız? *



Pandemi Sürecinde DİRENÇLİ ŞEHİRLER

6. Salgın dönemi sürecinde evinizde günde ortalama ne kadar süre geçirmeye başladınız? *

Yalnızca bir şıkki işaretleyin.

- 6 saatten daha az
 6-12 saat arası
 13-18 saat arası
 18 saatten daha fazla

7. Covid-19 salgını sürecinde, yaşama alanlarınızı başka hangi işlevler için kullandınız? *

Yalnızca bir şıkki işaretleyin.

- Çalışma
 Eğitim
 Aktivite (Sanatsal, sportif, hobi vb.)
 Sosyalleşme
 Evimi herhangi bir başka işlev için kullanmadım.
 Diğer: _____

8. Covid-19 salgını sürecinde yaşam alanlarınıza yüklediğiniz diğer işlevlere ait ayrı bir odanız bulunuyor mu?

Yalnızca bir şıkki işaretleyin.

- Evet, evimde yalnızca bana ait olan bir çalışma/eğitim/aktivite alanım var.
 Evet, evimde ortak kullanıma hizmet eden bir çalışma/eğitim/aktivite alanım var.
 Hayır, evimde yalnızca belirli bir işleve ait olan odam yok.

9. Lütfen, şu ana kadar salgın dönemi boyunca evde kaldığınız sürecin yaşamsal konfor şartlarınıza etkilerini "1" en olumsuz, "5" en olumlu olacak şekilde belirleyiniz.

Yalnızca bir şıkki işaretleyin.

- 1 2 3 4 5
En Olumsuz En Olumlu

10. Lütfen, şu ana kadar salgın dönemi boyunca evde kaldığınız sürecin sosyal yaşam alanlarınıza etkilerini "1" en olumsuz, "5" en olumlu olacak şekilde belirleyiniz.

Yalnızca bir şıkki işaretleyin.

- 1 2 3 4 5
En Olumsuz En Olumlu

11. Lütfen, şu ana kadar salgın dönemi boyunca evde kaldığınız sürecin psikolojinize etkilerini "1" en olumsuz, "5" en olumluyu temsil edecek şekilde belirleyiniz.

Yalnızca bir şıkki işaretleyin.

- 1 2 3 4 5
En Olumsuz En Olumlu